

ฉบับ "สหภาพการเคหะการเมืองไทย ตลิ่งรัฐธรรมมุญไต่ม"



สุทธิปริทัศน์

SUCHARITAT VOL.12 NO.39 OCTOBER - DECEMBER 1997 ISSN 0857-2670 40 BAH

ปีที่ ๑๒ ฉบับที่ ๓๙ ตุลาคม - ธันวาคม ๒๕๔๐ ISSN 0857 - 2670 ราคา ๕๐ บาท



ภาพปก : ฉบับ "สถานการณ์การเมืองไทยหลังรัฐธรรมนูญใหม่"
คำบรรยายปก : รัฐธรรมนูญ คือ กติกาสูงสุดในการปกครองบ้านเมือง
รัฐธรรมนูญ คือ ตัวกำหนดทิศทางความเป็นไปของประเทศ
ทั้งทางด้านเศรษฐกิจ สังคม และการเมือง
รัฐธรรมนูญ คือ ส่วนประกอบหนึ่งของการปกครองระบอบประชาธิปไตย
รัฐธรรมนูญฉบับใหม่ ทรงความหมายยิ่ง ในทุกสถานการณ์การเมืองไทย

เวเนยพจนวาทิน

ส ท ธิ ป ร ิ ท ์ ศ ึ น ์

ปีที่ ๑๒ ฉบับที่ ๓๔ ตุลาคม-ธันวาคม ๒๕๕๐ ISSN 0857-2670 ราคา ๕๐ บาท

เจ้าของ

มหาวิทยาลัยธุรกิจบัณฑิต

๑๑๐/๑-๔ ถ.ประชาชื่น พุทธองทอง หลักสี่ กรุงเทพฯ ๑๐๒๑๐

โทร. ๙๕๕-๘๗๓๐๐ (อัตโนมัติ ๓๐ เลขหมาย) โทร ๓๒๓

โทรสาร. ๕๙๑-๓๑๕๕๕

วัตถุประสงค์

๑. เพื่อเป็นการเผยแพร่ความรู้ทางด้านวิชาการในศาสตร์สาขาต่างๆ
๒. เพื่อให้บริการทางวิชาการแก่สังคมในรูปแบบของวารสารทางวิชาการ
๓. เพื่อส่งเสริมการแสดงความคิดเห็น เสนอผลการค้นคว้าและวิจัย
๔. เพื่อให้ผู้ทรงคุณวุฒิ คณาจารย์ และนักวิชาการได้เผยแพร่ผลงาน
๕. เพื่อเผยแพร่เกียรติคุณทางด้านวิชาการของมหาวิทยาลัยในฐานะสถาบันอุดมศึกษาแห่งหนึ่ง

คณะที่ปรึกษา

อาจารย์ประเสริฐ ประภาสโนมล

ดร.เลิศลักษณ์ ส.บุรุษพัฒน์

ดร.สุนทรี่ ศาสตร์สาระ

รองศาสตราจารย์ ดร. นวนิตย์ อินทามะ

อาจารย์ประกาศ วัชรภรณ์

คณบดีทุกคณะ

บรรณาธิการ : ผู้พิมพ์และโฆษณา

รองศาสตราจารย์ วิจิตร ภัคศิริรัตน์

ผู้ช่วยบรรณาธิการ

อาจารย์พิสนธ์ ศิวายพรมหมณ์

อาจารย์พิมพ์ล แจ่มจรัส

ฝ่ายการเงิน

อาจารย์วิสูตร โทนทอง

อาจารย์สมนึก กิตติธรรานุรักษ์

นายพัฒนาพงษ์ อภิเดชพัชรกุล

กองบรรณาธิการ

ดร.อรชร อรรถนบรรพิตศาล

อาจารย์วิศรุต สุวรรณวิเวก

อาจารย์ปรียาภรณ์ เมื่อก่อง

ผู้ช่วยศาสตราจารย์สุเทพ พันประสิทธิ์

ผู้ช่วยศาสตราจารย์ ดร. เลิศพร ภาระสกุล

ผู้ช่วยศาสตราจารย์ปริญญา เกื้อหนู

อาจารย์อัมพร เทียงตระกูล

อาจารย์อำนาจ ผดุงศิลป์

ดร.อดิลา พงศ์ยี่หล้า

อาจารย์ชุตินะ ระบอบ

อาจารย์อุษา สุกใส

อาจารย์ดน้อย มุสา

ฝ่ายจัดการ

อาจารย์สมศิริ สิริระภาพ

พิสูจน์อักษร

อาจารย์เวเนยพจนวาทิน ศุกระภาณจัน

ออกแบบรูปเล่ม

อาจารย์กอเกียรติ ขวัญสกุล

ถ่ายภาพ

อาจารย์ศุภชัย สายจตุรกุล

จัดทำหมาย

ศูนย์หนังสือธรรมศาสตร์ โทร ๒๒๑-๐๖๓๓

ศูนย์หนังสือมหาวิทยาลัยธุรกิจบัณฑิต โทร. ๙๕๕-๘๗๓๐๐

โทร ๑๒๕, ๑๒๖

ประชาสัมพันธ์

ศูนย์ประชาสัมพันธ์ มหาวิทยาลัยธุรกิจบัณฑิต โทร. ๙๕๕-๘๗๓๐๐

โทร ๕๙๕, ๕๖๐, ๕๐๕

พิมพ์ที่

ศูนย์เทคโนโลยีการศึกษา มหาวิทยาลัยธุรกิจบัณฑิต

โทร. ๙๕๕-๘๗๓๐๐ โทร ๕๔๐

กำหนดออก ราย ๔ เดือน

บทความของผู้เขียนทุกท่านที่ตีพิมพ์เผยแพร่ในวารสารสุทธิปริทัศน์ทุกฉบับ
เป็นที่ศรัทธาและยอมรับของมหาวิทยาลัยธุรกิจบัณฑิตและคณะผู้จัดทำไม่จำเป็นต้องเห็นด้วย

ล

า

อ

บทความพิเศษเรื่อง "วิกฤตเศรษฐกิจไทยกับการปรับแผนพัฒนาเศรษฐกิจและสังคมแห่งชาติ ฉบับที่ ๘ (Thai Economic Crisis : The Adjustment of The National Economic and Social Plan 8)

โดย ฯพณฯ นายชวน หลีกภัย (Prime Minister Chuan Leekpai).....๘

ความหมายและประโยชน์ของประชาธิปไตย (The Meaning and the Benefit of Democracy in Thai Society)

ศาสตราจารย์ ดร.พัทยา สายหู (Prof.Dr.Pataya Saihoo).....๑๕

การเมืองไทยหลังการเลือกตั้งตามรัฐธรรมนูญฉบับใหม่ (Thai Politics After the Election Under the New Constitution)

สุริยันต์ สุวรรณราช (Suriyan Suvanrach).....๒๒

ประชาธิปไตยปี ๒๐๐๐ (Thai Democracy in the Year 2000)

ดร.เกษียร เตชะพีระ (Dr.Kasian Tejapira).....๒๙

รัฐธรรมนูญและผู้จัดการวิกฤตเศรษฐกิจไทย (The Constitution and the Thai Economic Crisis)

ผู้ช่วยศาสตราจารย์สุเทพ พันประสิทธิ์ (Asst.Prof. Suthep Punprasit).....๓๓

เสรีภาพสื่อมวลชนไทยภายใต้กรอบรัฐธรรมนูญ (Freedom of the Thai Mass Media Under The New Constitution)

เฉลิมพร อุ่นแก้ว (Chalernporn Ounkaew).....๕๒

บ

า

ญ

การศึกษาเพื่อความเป็นพลเมือง : ทางออกสำหรับการปฏิรูปการเมือง (Civic Education : The Solution Through Political Reform)

ดร.เลิศชาย ศิริชัย (Dr.Lertchai Sirichai).....๖๓

วิกฤตเศรษฐกิจไทย : คำอธิบายสถานการณ์ปัญหา (Thai Economic Crisis : An Explanation of the Causes)

ผู้ช่วยศาสตราจารย์ ดร.ฉวีวรรณ สายบัว (Asst.Prof.Dr.Chaveewan Saybua).....๘๖

การท่องเที่ยวเชิงอนุรักษ์ (An Ecological Tour)

เฉลิมเกียรติ เฟื่องแก้ว (Chalermkiat Feongkaew).....๑๐๐

The Benefits of Running under the FOC Flag (ประโยชน์ของการชักธงอิสระ(FOC))

Asst.Veeraya Patra-achachai (ผู้ช่วยศาสตราจารย์วีรยา ภัทรราชาชัย).....๑๐๕

A Study of the Factors Affecting the Lightning Protection Level in 500 KV GIS Substations (การศึกษาปัจจัยที่มีผลต่อระดับการป้องกันฟ้าผ่าของสถานีส่งจ่ายไฟแบบฉนวนด้วยก๊าซ (GIS) ระบบ KV

Prof. Dr.Cunyi Yu (ศาสตราจารย์ ดร. หยู ชุนอี่).....๑๑๐

"วอลซิ่ง มาทิลดา" (Waltzing Matilda)

ศุภลักษณ์ สนธิชัย (Suphalak Sonthichai)๑๑๖

บรรณาธิการมณฑล

หากย้อนนับตั้งแต่เหตุการณ์ทางการเมืองครั้งสำคัญที่ได้รับการจารึกในประวัติศาสตร์ชาติไทย เมื่อคณะราษฎรเปลี่ยนแปลงการปกครองและประกาศใช้รัฐธรรมนูญฉบับแรกเมื่อพุทธศักราช ๒๔๗๕ ระยะเวลาจนถึงบัดนี้ ประเทศไทยมีและใช้รัฐธรรมนูญทั้งสิ้น ๑๕ ฉบับ ในจำนวนดังกล่าวนี้ มีทั้งฉบับที่เรียกว่าเป็นประชาธิปไตยและที่ถือว่าไม่เป็นประชาธิปไตย ผสมผสานกันไปตามครรถงและ/หรือสถานการณ์ในขณะนั้น บางฉบับมีอายุบังคับใช้หลายปี ขณะเดียวกันบางฉบับก็มีอายุแห่งการดำรงอยู่หลายเดือน

รัฐธรรมนูญ คือ สิ่งที่จะเข้าใจได้ว่าเป็น กฎหมายสูงสุดในการปกครองประเทศ รัฐธรรมนูญในอุดมคติถือปรัด้วยสาระสำคัญ คือ การกำหนดรูปแบบแห่งรัฐหลักแห่งการปกครอง วิธีการดำเนินการปกครอง กำหนดหน้าที่ของพลเมืองตลอดจนรับรองสิทธิเสรีภาพของประชาชนไว้เพื่อเป็นหลักประกันในการดำรงชีวิตในสังคมประเทศ ซึ่งรัฐหรือผู้ปกครองจะละเมิดในทางใด ๆ มิได้ รวมทั้งได้จำกัดอำนาจหน้าที่ของผู้ปกครองมิให้ใช้อำนาจตามอำเภอใจ

๑๑ ตุลาคม พุทธศักราช ๒๕๔๐ ราชอาณาจักรไทยได้ประกาศใช้รัฐธรรมนูญฉบับที่ ๑๖ ซึ่งเป็นฉบับที่เป็นผลพวงมาจากการปฏิรูปการเมืองของสังคมไทย เป็นแม่บทกฎหมายฉบับแรกที่ประชาชนทุกสาขาอาชีพได้มีส่วนร่วมในการร่างโดยผ่านตัวแทนที่เรียกว่า **สมาชิกสภาร่างรัฐธรรมนูญ** (ส.สร.) รัฐธรรมนูญฉบับนี้ จึงถือว่าเป็นประชาธิปไตยมากที่สุดฉบับหนึ่ง เป็นฉบับที่สังคมคาดหวังว่าจะแปรเปลี่ยนสภาพการณ์ทางการเมือง ให้เอื้ออำนวยต่อการพัฒนาการทั้งทางการเมือง เศรษฐกิจ สังคม และเป็นหลักประกันสิทธิ เสรีภาพให้กับประชาชนอย่างเต็มที่ ทุกฝ่ายต่างมุ่งมาดปรารถนาที่จะเห็นรัฐธรรมนูญฉบับนี้เป็นกรอบแห่งการแก้ปัญหาทางการเมือง รวมทั้งนำชาติบ้านเมืองไปสู่ความเป็นอารยะในกาลข้างหน้า

สุทธิปริทัศน์ ฉบับนี้ โดยเน้นสาระเรื่องราวสถานการณ์ทางการเมืองหลังรัฐธรรมนูญใหม่ รวมถึงบทความเกี่ยวกับสถานการณ์ทางเศรษฐกิจโดยวิเคราะห์ถึงสาเหตุและคาดการณ์ถึงแนวโน้มในอนาคต สารัตถะภายในเล่มเริ่มต้นด้วย การบรรยายพิเศษ เรื่อง "วิกฤตเศรษฐกิจไทยกับการปรับแผนพัฒนาการเศรษฐกิจและสังคมแห่งชาติ ฉบับที่ ๘" โดยนายกรัฐมนตรีชวน หลีกภัย, "ประชาธิปไตยปี ๒๐๐๐" เปิดประเด็นโดย ดร.เกษียร เตชะพีระ คณะรัฐศาสตร์ มหาวิทยาลัยธรรมศาสตร์ "วิกฤตเศรษฐกิจไทย : คำอธิบายสถานการณ์ปัญหา" โดย ดร.ฉวีวรรณ สายบัว คณะเศรษฐศาสตร์ จุฬาฯ "ความหมายและประโยชน์ของประชาธิปไตยในสังคม" โดย ดร.พัทยา สายหู และบทความการศึกษาเพื่อความเป็นพลเมือง ทางออกสำหรับการปฏิรูปการเมือง โดย ดร.เลิศชาย ศิริชัย รวมถึงบทความประจำฉบับอีกครบครัน

สุทธิปริทัศน์ วารสารแห่งมหาวิทยาลัยธุรกิจบัณฑิตฯ ยังคงเพียรพยายามนำเสนอสิ่งดี ๆ เพื่อผู้อ่านได้รับทราบถึงการพัฒนาทางวิชาการท่ามกลางกระแสการเปลี่ยนแปลงของสังคมข่าวสารที่ดำเนินไปอย่างไม่หยุดยั้ง พบกันอีกครั้งในฉบับหน้าด้วยเรื่อง เทคโนโลยีสารสนเทศ เร็ว ๆ นี้

สารบัญแบบย่อ

การบรรยายพิเศษ เรื่อง วิกฤตเศรษฐกิจไทยกับการปรับแผนพัฒนาเศรษฐกิจและสังคมแห่งชาติ ฉบับที่ ๘
โดย ฯพณฯ นายชวน หลีกภัย / เรียบเรียงโดย สมศิริ จีระภาพ หน้า ๘

เป้าหมายของการจัดสัมมนาเพื่อทบทวนปรับปรุงแผนพัฒนาการเศรษฐกิจและสังคมแห่งชาติ ในส่วนระยะเวลาที่เหลือ ๒๕๔๑-๒๕๔๒ เพื่อให้สอดคล้องกับภาวะวิกฤตเศรษฐกิจของประเทศไทยในปัจจุบัน

ความหมายและประโยชน์ของประชาธิปไตย ในสังคมไทย / ศาสตราจารย์ ดร.พัทธา สายหู หน้า ๑๕

ปัญหาของการสร้างและพัฒนาประชาธิปไตยในสังคมไทยอยู่ที่ความหมายและประโยชน์ของประชาธิปไตย มีความหลากหลายไม่ตรงกันในภาคปฏิบัติจริงของชีวิตคนไทยต่างประเภท ต่างกลุ่ม ที่ไม่ค่อยรู้และไม่ค่อยรับคำจำกัดความของประชาธิปไตยตามทฤษฎีวิชาการปรากฏการณ์นี้ คือ เนื้อหาของสังคม (วิทยา) การเมือง และวัฒนธรรมการเมือง

การเมืองไทยหลังการเลือกตั้งตามรัฐธรรมนูญฉบับใหม่ / สุริยันต์ สุวรรณราช หน้า ๒๒

การมีรัฐธรรมนูญฉบับใหม่หรือฉบับของประชาชนนั้น ไม่ได้หมายความว่าการเมืองไทยจะเข้าสู่สภาพการณ์ที่เรียกว่า พัฒนาแล้ว เช่น ในประเทศอังกฤษ ประเทศสหรัฐอเมริกา หรือประเทศที่พัฒนาแล้วทั้งหมด เพราะรัฐธรรมนูญฉบับนี้ ยังมีช่องว่างและเงื่อนงำที่จะนำไปสู่การเมืองน้ำเน่าแบบใหม่ประเทศไทยได้อีกอย่างแน่นอน

ประชาธิปไตยปี ๒๐๐๐ / ดร.เกษียร เตชะพีระ หน้า ๒๙

สิทธิมนุษยชนจะทวีความสำคัญภายใต้บทบัญญัติและกลไกคุ้มครองตามรัฐธรรมนูญใหม่ โดยเฉพาะเงื่อนงำที่คนไทยจะจนตรอก ต้องขายตัวและหรือถูกบังคับให้ขายตัวเป็นสินค้าออกและของที่ระลึกบ้างเรอแก่นักท่องเที่ยวเพื่อลดการขาดดุลการชำระเงินให้แก่ประเทศไทย

รัฐธรรมนูญและผู้จัดการวิกฤตเศรษฐกิจไทย / ผศ.สุเทพ พันประสิทธิ์ หน้า ๓๓

รัฐธรรมนูญใหม่ เพื่อเศรษฐกิจ เพื่อครอบครัวไทย เงินเพื่อ เงินผิด เงินตึง เศรษฐกิจถดถอย การว่างงาน เป็นปัญหาเศรษฐกิจกับทุกประเทศเพียงชั่วคราว รัฐธรรมนูญช่วยแก้ปัญหาการซื้อสิทธิ ขายเสียง การฉ้อราษฎร์บังหลวง สร้างขวัญให้กับประชาชนมั่นใจในรัฐบาลผู้จัดการเศรษฐกิจและพิชิตภัยเศรษฐกิจ ๒๕๔๐

เสรีภาพสื่อมวลชนไทยภายใต้กรอบรัฐธรรมนูญ / เฉลิมพร อุ่นแก้ว หน้า ๕๒

ปรัชญาเสรีภาพและเสรีนิยมประชาธิปไตยมีหลักสำคัญคือ สิทธิ เสรีภาพ เสมอภาค ภราดรภาพ การมีส่วนร่วม การสร้างสถาบันการเมืองและสถาบันสื่อมวลชน เสรีภาพสื่อมวลชนมีผลกระทบต่อเนื้อหาสาระ

คุณภาพ และการเติบโตของสื่อมวลชน ในขณะที่หนังสือพิมพ์มีเสรีภาพแบบลักปิดลักเปิด ตามภาวะสังคม การเมืองที่เปลี่ยนแปลงไปตลอดเวลาทั้งรูปแบบและเผด็จการแบบเสรีนิยม ด้านวิทยุและโทรทัศน์ นิตกรรมสิทธิเป็นของรัฐบาลให้เอกชนเช่า จึงมีเสรีภาพเพียงครึ่งใบ แต่ตามรัฐธรรมนูญฉบับใหม่เป็นการเปิดน่านฟ้าไทยโดยบัญญัติให้คลื่นวิทยุและโทรทัศน์เป็นของสาธารณะ

การศึกษาเพื่อความเป็นพลเมือง : ทางออกสำหรับการปฏิรูปการเมือง / ดร.เลิศชาย ศิริชัย หน้า ๖๓

การปฏิรูปการเมืองให้สังคมไทยเป็นสังคมประชาธิปไตยอย่างแท้จริง ทุกคนมีโอกาสได้รับประโยชน์จากการพัฒนาประเทศโดยทั่วหน้ากันนั้น ต้องพัฒนาให้คนมีคุณลักษณะแบบประชาธิปไตย ตรงไปตรงมาซึ่งไม่มีคุณลักษณะดังกล่าว สังคมประชาธิปไตยก็ไม่อาจจะเป็นจริงได้ การจะพัฒนาให้คนมีคุณลักษณะแบบประชาธิปไตยได้ต้องอาศัยการศึกษาที่เรียกว่า การศึกษาเพื่อความเป็นพลเมือง (CIVIC education) ช่วยสร้างขึ้น

วิกฤตเศรษฐกิจไทย : คำอธิบายสถานการณ์ปัญหา / ผศ.ดร.ฉวีวรรณ สายบัว หน้า ๘๖

การแก้ไขปัญหาคrisisเศรษฐกิจที่วิกฤตของประเทศไทย จะทำได้ต่อเมื่อผู้นำของรัฐบาลต้องมีความสามารถในการบริหาร รู้จริงว่าปัญหาที่เราเผชิญ คือ อะไร เกิดจากอะไร ปัญหาจะแก้ไขได้อย่างไร แล้วลงมือแก้ไข

เสรีภาพสื่อมวลชนไทยภายใต้กรอบรัฐธรรมนูญ / เฉลิมเกียรติ เพ็ญแก้ว หน้า ๑๐๐

ธุรกิจการท่องเที่ยวก่อประโยชน์ทางเศรษฐกิจมากมายต่อประเทศชาติ ด้วยการให้บริการการท่องเที่ยว เพื่อให้การท่องเที่ยวมีความยั่งยืน ต้องรู้วิธีการใช้ทรัพยากรเหล่านั้นอย่างที่เราเรียกว่า การท่องเที่ยวเชิงอนุรักษ์

ประโยชน์ของการชั่งอสิระ (FOC) / ผศ.วิรยา ภัทรอาชาชัย หน้า ๑๐๕

ประโยชน์ที่ประเทศต่างๆ จะได้จากการใช้ชั่งอสิระแทนที่จะใช้ชั่งชาติของแต่ละชาติในการเดินเรือทะเลในน่านน้ำต่างๆ ทั่วโลก

A Study of the Factors Affecting the Lightning Protection Level in 500 KV GIS Substations / Prof. Dr.Cunyi Yu หน้า ๑๑๐

การศึกษาปัจจัยที่มีอิทธิพลต่อระดับการป้องกันฟ้าผ่าของสถานีส่งจ่ายไฟฟ้าแบบฉนวนด้วยก๊าซ (GIS) ระบบ KV ผลการสัมมนาวิศวกรรมจากประเทศต่าง ๆ ทั่วโลก ที่เมืองมอลทรีฮอลล์และเมืองควีเบค ประเทศแคนาดา

"วอลซิ่ง มาทิลด้า" / ศุภลักษณ์ สนธิชัย หน้า ๑๑๖

เป็นเรื่องเกี่ยวกับประวัติความเป็นมาของเพลงวอลซิ่ง มาทิลด้าของประเทศออสเตรเลีย

บรรยายพิเศษ

เรื่อง วิกฤตเศรษฐกิจไทย

กับการปรับแผนพัฒนาการเศรษฐกิจและสังคมแห่งชาติ ฉบับที่ ๘



โดย ฯพณฯ นายชวน หลีกภัย

เรียบเรียงโดย สมศิริ ลีระภาพ

ภาวะเศรษฐกิจประเทศไทยทรุดหนัก
ค่าเงินบาทนับวันจะลอยตัว บั่นทอนสภาพจิตใจ
ของประชาชนเป็นอย่างมาก รัฐบาลได้พยายาม
แก้ปัญหาอย่างเร่งด่วนและต่อเนื่อง ทุกฝ่ายได้
ระดมความคิด ดึงศักยภาพออกมาใช้กอบกู้
เศรษฐกิจเพื่อความอยู่รอด เพื่อให้คนไทยทุกคน
เป็นไทแก่ตัวให้เร็วที่สุด จริงอยู่สภาพความถด
ถอยทางเศรษฐกิจและปัญหาทางการเงินของ
ประเทศมีมานานแล้ว มิได้ มีสาเหตุมาจาก
สภาพภายในประเทศเท่านั้น แต่ได้เกิดขึ้นจาก
ภาวะวิกฤตภายนอกของประเทศ จุดให้ภาวะ

การเงินในประเทศตกต่ำตามไปด้วย ความ
พยายามที่จะแก้ไขปัญหานี้ ทำให้คณะกรรมการ
เศรษฐกิจและสังคมแห่งชาติ (สศช.) ได้ออกมา
ประกาศว่าจะทบทวนเป้าหมายในแผนพัฒนา
การเศรษฐกิจและสังคมแห่งชาติ ฉบับที่ ๘
(พ.ศ.๒๕๔๐ - ๒๕๔๔) ใหม่หมด ภายใต้กรอบ
เศรษฐกิจที่รัฐบาลไทยทำไว้กับกองทุนการเงิน
ระหว่างประเทศ (ไอ.เอ็ม.เอฟ) เนื่องจากภาค
ธุรกิจเอกชน นักวิชาการของไทยและต่าง
ประเทศไม่เชื่อว่าเป้าหมายทางเศรษฐกิจที่วางไว้
นั้นจะเป็นไปได้

* บรรยายพิเศษในพิธีเปิดการสัมมนาของคณะกรรมการพัฒนาการเศรษฐกิจและสังคม
แห่งชาติ วันที่ ๑๗ ธันวาคม ๒๕๕๐

เมื่อวันที่ ๑๗ ธันวาคม ๒๕๔๐ ได้มีการจัดการสัมมนาเพื่อปรับแผนพัฒนาเศรษฐกิจและสังคมแห่งชาติ ฉบับที่ ๘ โดยมี นายชวน หลีกภัย นายกรัฐมนตรี เป็นประธานกล่าวเปิดงานสัมมนาในครั้งนั้น เปิดใจว่าเคยมีส่วนร่วมจัดทำแผนพัฒนาเศรษฐกิจและสังคมแห่งชาติ ฉบับที่ ๘ มา เมื่อเดือนมีนาคม ๒๕๓๘ ซึ่งในครั้งนั้นมีภาคราชการ ภาคเอกชนและองค์กรต่างๆ เข้าร่วมสัมมนาประมาณ ๑,๕๐๐ คน ถือว่าเป็นการระดมผู้รู้ ผู้เชี่ยวชาญในแต่ละสาขาครั้งหนึ่งของผลสำเร็จได้ออกมาเป็นแผนพัฒนาเศรษฐกิจและสังคม ฉบับที่ ๘ ที่เราได้ประกาศใช้และนำมาทบทวนในวันนี้ ครั้งนั้น มีข้อสรุปที่สำคัญว่าเราจะยึดคนเป็นศูนย์กลางการพัฒนาคนไทยทุกคนเป็นผู้ดำเนินการพัฒนาและเป็นผู้รับผลจากการพัฒนาทางเศรษฐกิจและสังคมคนจึงเป็นเป้าหมายและมีส่วนร่วมพัฒนาพร้อมๆ กันไป แนวคิดเช่นนี้ จึงนำไปสู่ยุทธศาสตร์การพัฒนาทางเศรษฐกิจและสังคม อย่างไรก็ตาม คณะจัดทำแผนฯ ๘ ในปี ๒๕๓๘-๒๕๓๙ นั้น เราส่วนใหญ่คิดว่าเศรษฐกิจมีความแข็งแกร่งและมีความมั่นคง เราจึงใช้ข้อสันนิษฐานว่า เศรษฐกิจดีสังคมมีปัญหาและการพัฒนายั่งยืน ซึ่งเป็นการเข้าใจที่ไม่ถูกต้องเป็นหลักคิดในการวางแผนขณะนั้น ต่อมาสถานการณ์ได้เปลี่ยนแปลงไปเกินกว่าที่ใครจะคาดคิด จากเดิมที่เชื่อว่า "ภาคธุรกิจมีส่วนสำคัญในการให้เกิดการพัฒนาแบบยั่งยืนและเป็นจุดแข็งของ

ประเทศในการผลักดันการพัฒนาด้านสังคม กับสร้างแนวทางที่ยั่งยืน" กลับกลายเป็นว่าเศรษฐกิจเป็นผู้สร้างปัญหาและกระทบต่อการพัฒนาด้านอื่น จนเป็นเหตุผลที่เราต้องมาทบทวนกันในวันนี้ อย่างไรก็ตามถือว่าเป็นโอกาสดีอีกครั้งหนึ่งที่เราได้ย้อนกลับมาทบทวนความคิดในขณะนั้น เพื่อทราบบุทธศาสตร์และแนวทางการพัฒนาที่กำหนดไว้ในแผนพัฒนาฯ ฉบับที่ ๘ เพื่อนำไปสู่การปรับปรุงสำหรับระยะเวลาที่เหลืออยู่ของแผนต่อไป ขอถือโอกาสนี้เรียนต่อที่ประชุมว่าปัญหาเศรษฐกิจซึ่งเราเคยถือเป็นจุดแข็งและกลายเป็นปัญหาของเราในขณะนี้ มีความจำเป็นที่ประเทศไทยต้องยอมเข้าไปอยู่ภายใต้เงื่อนไขข้อตกลงกับกองทุนการเงินระหว่างประเทศ ธนาคารโลกและประเทศอื่นๆ การแก้ปัญหาเศรษฐกิจครั้งนี้ มีคนจับตามองเราทั่วโลก โดยมีเราเป็นจำเลยที่หนึ่ง ไม่มีจำเลยที่สองในขณะนั้น แต่ตอนนี้มีจำเลยที่สอง ที่สาม ที่สี่ คิดว่าโจทก์ก็คงเป็นจำเลยด้วยในระยะเวลาไม่ไกลนัก การจับตามองเราระยะต้น ในฐานะที่เราเป็นตัวปัญหา เป็นตัวแพร่เชื้อโรค เราถูกใช้ถ้อยคำที่เหยียดหยามพอสมควรต่อสถานการณ์ที่เกิดขึ้น แต่หลังจากมีจำเลยที่สอง ที่สาม ที่สี่ เกิดขึ้นและไม่น่าเชื่อว่าคนที่เป็โจทก์ก็กลายเป็นจำเลยด้วย ภาพของเราเริ่มที่จะไม่ใช่เป็นเป้าคนเดียวแล้ว แต่ถึงอย่างไรคงจับตามองว่าเราจะลงเอยอย่างไร การประเมินครั้งหลังสุดจากองค์กรต่างประเทศ คิดว่าเราจะเสียหาย

ที่สุด เศรษฐกิจของเราจะยับเยินที่สุด และจะรุนแรงที่สุด ผมเชื่อว่าการประเมินนั้นไม่มีเจตนาจะให้เราเสียหาย มองกันในแง่ดีแต่ประเมินจากข้อเท็จจริงที่ปรากฏอยู่ คนที่อยู่ในวงการสถิติทั้งหลายจะเข้าใจดีว่าท่านเองก็ประเมินไม่ต่างจากเขามากนัก ผมเข้ามาเป็นรัฐบาลเมื่อเดือนมิถุนายนกำลังมีอยู่ วิกฤตทางเศรษฐกิจยังรุนแรงอยู่ และเชื่อว่าจะยังจะรุนแรงอยู่ระยะหนึ่ง ด้วยข้อเท็จจริงที่เราไม่มีทางเลือกอย่างใด เปลี่ยนแปลงไปโดยอัตโนมัติด้วยการเปลี่ยนแปลงรัฐบาลเพียงอย่างเดียว อะไรที่เคยมีอยู่ก็ยังมีอยู่ เงินทุนสำรองระหว่างประเทศที่หมดไปก็ยังมีอยู่ ยังไม่มีอะไรงอกขึ้นมาชัดเจน ยกเว้นว่าไปเอาเงินยืมกองทุนระหว่างประเทศเข้ามาชัดเจน เพื่อสร้างความเชื่อมั่น แต่เรายังไม่ได้หาเงินตราระหว่างประเทศเข้ามาเป็นรายได้ชัดเจนกับสิ่งที่เราเสียไป ฉะนั้น ปัญหาดังกล่าวยังมีอยู่ อย่างไรก็ตามมีคนพูดถึงการเอาวิกฤตมาเป็นโอกาส ผมก็เห็นด้วยว่าวิกฤตขณะนี้ เป็นวิกฤตที่รุนแรง ครั้งหนึ่งเคยเกิดในประวัติศาสตร์เศรษฐกิจของเรา เราอาจจะพังทลายไปเลยถ้าหากว่าเราไม่ยอมรับความเป็นจริง เราอาจจะฟื้นคืนกลับมาและแข็งแกร่งกว่าใครอื่น ถ้าเราเดินไปในทิศทางที่ถูกและยอมรับความเป็นจริง แน่นนอน คนทำงานต้องประสงค์ให้เกิดสิ่งที่ผมพูดไว้ในตอนหลัง ไม่มีใครต้องการให้ประเทศชาติไปสู่ความหายนะ แต่ถ้าปฏิเสธความเป็นจริงไม่ยอมรับการแก้ไขที่เจ็บปวด สิ่ง

ที่เราหวังย่อมจะเกิดขึ้นไม่ได้ เพราะในภาพของความเป็นจริงในขณะนี้ คือ ภาพที่ยากลำบาก ผมถือโอกาสที่อยู่ต่อหน้าผู้นำทั้ง ๔ ส่วน ส่วนราชการ รัฐวิสาหกิจ ภาคเอกชน และสมาชิกรัฐสภาว่า สภาพความยากลำบากจะยังลำบากกว่านี้ในระยะ ๕-๖ เดือนต่อไปนี้ โดยเฉพาะอย่างยิ่ง ก็คือ ไม่มีรายได้เข้าประเทศเท่าที่ควร การตัดงบประมาณไปสามครั้ง ๑๘๒,๐๐๐ ล้านบาท รายจ่ายที่กำหนดไว้ ๙๘๒,๐๐๐ ล้านบาท ขณะนี้ สุทธิจริงๆ คือ ๘๐๐,๐๐๐ ล้านบาท เชื่อว่ารายจ่าย ๘๐๐,๐๐๐ ล้านบาทนี้ ไม่สามารถเก็บรายรับได้ตามเป้าหมาย เรียนท่านอย่างตรงไปตรงมา เชื่อว่าไม่มีปาฏิหาริย์ที่จะทำให้เราเก็บรายรับได้เป็นอย่างนั้น จึงต้องทำทุกอย่างเพื่อแก้ปัญหาโดยไม่ให้กระทบต่อรายจ่ายที่จำเป็นและประจำ เช่น เงินเดือน ค่าจ้าง ขอลเรียนว่าเอกชนนั้นกระทบไปแล้ว มีการปลด เลิกจ้าง ลดเงินเดือน ราชการเท่านั้นที่ยังไม่เลิกจ้าง ไม่ปลด ไม่ลดเงินเดือน ตรงนี้ เพื่อนพี่น้องข้าราชการอาจไม่ตระหนัก อาจจะยังไม่เจ็บกับเรื่องที่เกิดขึ้น ผมขอเรียนว่า ขณะนี้ตัวเลขรายจ่ายเงินเดือนและค่าจ้างนั้น มีสัดส่วนเกินกว่าแผนพัฒนาเศรษฐกิจและสังคมแห่งชาติ ฉบับที่ ๗ แล้ว แผนฯ ฉบับที่ ๗ รายจ่ายประจำในส่วนนี้ ต้องไม่เกินร้อยละ ๔๐ ขณะนี้ไปร้อยละ ๔๒ แล้ว และถ้าเราหารายได้ไม่ได้ตามเป้าหมาย รายจ่ายเพื่อการลงทุนก็ไม่สามารถทำได้ รายจ่ายประจำดังกล่าวนี้ ก็จะเกินกว่าร้อยละ ๔๒

ไม่ได้ อันตราย จึงขอถือโอกาสที่อยู่พร้อมหน้าพร้อมตากันทุกฝ่ายในวันนี้ เรียนข้อจำกัดดังกล่าว เพื่อให้พวกเราได้มีส่วนรับรู้และตระหนักถึงปัญหาดังกล่าว นั่นคือ รัฐบาลนอกเหนือจากการตัดงบประมาณครั้งที่ ๓ แล้ว ไม่อยากจะตัดครั้งที่ ๔ เพราะทราบดีว่า พี่น้องข้าราชการลำบากในการบริหารงาน แต่ถ้ารายได้ไม่เข้ามา เราจะทำอย่างไร จึงต้องรณรงค์เพื่อลดทุกอย่างเท่าที่จะลดได้ โดยไม่กระทบต่อแผนการทำงานที่สำคัญๆ ในการประชุมระดับปลัดกระทรวงและผู้บริหารระดับสูง ได้ให้ข้อเท็จจริงดังกล่าวนี้ไปว่าทุกหน่วยงานต้องเข้าไปปรับลด ด้วยตระหนักความเป็นจริงว่ารายได้ไม่เป็นไปตามเป้าหมาย โดยเฉพาะการปรับลดรายจ่ายประเภทที่เสียเงินตราต่างประเทศ ชื้อพลังงาน เรามีปัญหาล้ำกับอินโดนีเซีย มาเลเซีย อินโดนีเซียไปไกลกว่าเรา ค่าเงินตกไปร้อยละ ๑๐๐ แล้ว ผมคุยกับรัฐมนตรีต่างประเทศที่มาประชุมแทนประธานาธิบดีเมื่อสองสามวันก่อน คุยกันด้วยความเห็นใจ อินโดนีเซียมีโครงสร้างเศรษฐกิจที่ไม่แข็งเท่าเรา เขามีแข็งเรื่องเดียว คือ มีพลังงานขาย ขณะที่เราต้องเสียเงินเดือนละ ๕๐๐ ล้านเหรียญ เพื่อซื้อพลังงานเข้าประเทศ เขามีรายได้เดือนละ ๑,๐๐๐ ล้านเหรียญจากการขายพลังงานออกนอกประเทศ เพราะฉะนั้น เขามีเงินตราต่างประเทศเข้าแน่นอน ของเราต้องกระเปียดกระเสียร เมื่อคืนผมมาจากมาเลเซีย ผมตระหนักดีว่า หนึ่ง

ประหยัด สองวิ่งหาเงินตราต่างประเทศเข้ามา เงินตราต่างประเทศที่ทำได้เร็วที่สุด คือ การส่งออก การท่องเที่ยว คนไม่ค่อยรู้หรือกว่าคนที่เข้ามาเที่ยวเมืองไทยมากที่สุดคือชาติใด บางคนก็ว่าญี่ปุ่น เยอรมัน สหรัฐอเมริกา ไม่ใช่หรอกครับ มากที่สุดคือคนมาเลเซีย เหมือนกับมาเลเซีย คนที่มาเที่ยวประเทศเขามากที่สุดคือคนสิงคโปร์ เทียบมากกว่าจำนวนประชากร สิงคโปร์ หมายความว่าอย่างไร หมายความว่ามาหลายครั้ง คนยุโรป คนอเมริกันเขาวางแผนท่องเที่ยวล่วงหน้า ปีหนึ่งไม่เกินหนึ่งครั้ง แต่คนมาเลเซียมาท่องเที่ยวไทยสัปดาห์ละครั้ง ผมคิดว่าต้องเข้าใจจุดนี้และลึกๆ เนื่องจากผมอยู่แถวนั้น พอจะรู้ว่าคนมาทำไมที่หาดใหญ่ ถ้าเป็นคนจีนมาเลเซีย มาไหว้เจ้าแม่ลิ้มกอเหนี่ยวไปปัตตานี ชาวพุทธในมาเลเซีย สิงคโปร์ คนจีนส่วนใหญ่ก็เข้ามาไหว้พระ สิ่งจูงใจบางเรื่องเป็นเรื่องที่ต้องเข้าใจกัน ผมถือโอกาสดูเส้นทางจากกัวลาลัมเปอร์ขึ้นมาถึงหาดใหญ่ เพื่อจะได้เดือนฝ่ายท่องเที่ยว ฝ่ายศุลกากร ตรวจคนเข้าเมือง ในยามนี้ต้องอำนวยความสะดวกให้เขาเข้ามาเที่ยว เพราะฉะนั้น อย่าไปเป็นตัวอุปสรรค อย่าไปเป็นตัวปัญหา ทุกบาททุกสตางค์ทุกริงกิต มีความหมายต่อเรา ต้องพยายามผลักดันมาเลเซียถนนของเขาดีจริงๆ ผมอยากไปหลายครั้ง แต่ไม่มีโอกาส ถนนเขาเอกชนลงทุนสร้างมา ๔ ปี ๕ ปีแล้ว ใหญ่ที่สุดในเอเชีย ประเทศอื่นไม่มี มีประเทศเดียวเป็นมอร์เตอร์เวย์ เป็น

ถนนที่ไม่มีใครมาตัดถนนผ่านได้ และเป็นถนน จากกัวลาลัมเปอร์มาถึงชายแดนไทย ค่าผ่านด่าน นักท่องเที่ยว ๑,๐๐๐ บาทกว่า ประมาณ ๑,๒๐๐ บาท หรือ ๑,๓๐๐ บาท แต่ถนนมีรถวิ่งเต็ม ลองถามคนที่ปั๊มน้ำมันดู บอกว่ารถวิ่งเต็ม อันนี้ คือ การท่องเที่ยว ขอถือโอกาสเล่าให้ฟัง อีกนิดว่า ได้คุยกับท่านนายกมหาเธร์ โมฮัมหมัดไปตรงๆ ในช่วงที่พบสัมภาษณ์กันทุกคืน คือ เราก็กะแอมใจกันมานานแล้ว เรื่องความไม่สงบชายแดน คนถือบัตรประจำตัว ๒ ฝั่ง ยิ่งป้อมตำรวจฝั่งไทย แล้วก็แอบไปอยู่ฝั่งมาเลเซีย หรือก็แอบมาอยู่แถวในป่าบ้านเรา อย่างนี้มันเป็นปัญหาที่เจ็บปวด เทียบนี้ก็เลยบอกท่านนายกตรงๆ ว่าเราขอความร่วมมือ มิฉะนั้นความร่วมมือสามเหลี่ยมเศรษฐกิจจะเกิดขึ้นยาก และนโยบายท่านมหาเธร์ที่อยากจะให้ "กลุ่มอาเซียนค้าขายกันเองมากขึ้น เนื่องจากค่าเงินเราตกพอๆ กัน ของจะได้ไม่แพงมาก" สภาพเช่นนี้ จะเกิดไม่ได้ ถ้าความสงบยังไม่เกิด ท่านนายกมหาเธร์ก็รับกับผมแล้วครับ เทียบนี้ท่านยังยกตัวอย่างสถานการณ์ของท่านในกรุงเทพถูกขู่จากผู้ก่อการร้าย การยอมรับปัญหาดังกล่าวผมคิดว่าจะทำให้เราแก้ปัญหาได้ดีขึ้น นี่เป็นยามยากด้วยกัน เป็นเรื่องแต่ละฝ่ายจะต้องแก้ปัญหาให้ตัวเอง แล้วก็ต้องประสานประโยชน์ร่วมกันให้ได้มากที่สุดเท่าที่จะเป็นไปได้ อันนี้คือการหารายได้ท่องเที่ยวและส่งออก การส่งออกเราก็มีแนวโน้มว่าเป็นไปได้ เพราะสินค้าเรา

ราคาถูก เพราะค่าเงินที่ตกไปมาก สภาพคล่องไม่มากพอที่จะให้ผู้ประกอบการมีเงินมาหมุนเวียนนั้น ก็เป็นนโยบายท่านรองนายกรัฐมนตรีสุภชัย พานิชภักดิ์ และท่านรัฐมนตรีธารินทร์ นิมมานเหมินท์ และท่านโพธิพงษ์ ลำซำ ที่เชิญท่านมาร่วมรัฐบาลครั้งนี้ ต้องการให้ท่านมาดูแลเรื่องนี้โดยเฉพาะ นอกจากนี้ ผมได้ขอรองประเทศญี่ปุ่นว่าเราเป็นหนี้ญี่ปุ่นมาก ไม่ใช่รัฐบาลเป็นหนี้อย่างเดียว เอกชนก็เป็นหนี้ด้วย ขอเขาว่าอย่าตัดสภาพคล่อง เพราะถ้าเขาตัดสภาพคล่อง นักธุรกิจเราไม่สามารถจะผลิตได้ เราก็จะไม่สามารถส่งสินค้าออกได้แล้วเราก็จะมีปัญหา ประเทศเราผมทราบดีว่าเอกชนใช้ระบบเศรษฐกิจเสรี รัฐบาลไม่มีสิทธิอะไรที่จะไปสั่งเอกชนว่าอย่ามาทวงหนี้คนนั้น อย่าเพิ่งเรียกหนี้คนนี้ ทำไม่ได้ ขอนิดเดียว ขอให้ช่วยส่งสัญญาณให้เอกชนรู้ว่าเรายังมีปัญญาใช้หนี้ ให้เวลาเราสักนิดเถิด ให้เราได้พอได้ตั้งหลักท่ามาหากินหน่อย อย่าเพิ่งรุกยัดบ้าน ยึดอะไรไปเลย เราจะลำบากทั้งการหาเงินตราเข้าประเทศ ทั้งการประหยัดเป็นสิ่งจำเป็นต้องทำอะไรหนัก รัฐบาลยังไม่อยากไปยุ่งเกี่ยวกับเรื่องเงินเดือนรายรับของข้าราชการ เพราะเข้าใจดีว่าไม่ได้มากมายอะไรนัก ถ้าเปรียบเทียบกับรายได้ของภาคอื่นๆ แต่ว่าในหมู่นักการเมืองก็ต้องประกาศชัดเจนว่าอันไหนจะลดได้ ต้องช่วยกันลดเพื่อเป็นตัวอย่าง เพราะนักการเมืองก็มีภาพลบ เป็นจำเลยตลอดเวลาอยู่แล้ว ดีใจที่คณะ

รัฐมนตรีมีมติให้ตัดลด ผมเข้าใจว่าคงเป็นเงิน
รับรองหรือเงินเดือน ๒๐% หรือร้อยละ ๒๐ มั้
คงไม่มากมายนัก แต่จะเป็นส่วนสำคัญที่จะ
แสดงจุดยืน ท่าที ต่อปัญหาของประเทศ อย่าง
ไรก็ตาม ก็ขอถือโอกาสเรียนหัวหน้าส่วน
ราชการและหัวหน้าองค์กรรัฐวิสาหกิจทั้งหลาย
ตรงนี้ว่าถ้าเราเข้าใจปัญหา ทราบข้อเท็จจริง
แล้ว ก็คงจะเข้าไปมีส่วนช่วยคลี่คลายลดปัญหา
ลงมาได้ในระดับหนึ่ง ขอให้ประหยัดจนถึงที่สุด
รายได้ที่จะมาขาดเสียจะได้ไม่เป็นปัญหามากเกิน
ไป สำนักงบประมาณต้องปรับแผนในการจ่าย
เงินใหม่หมด เนื่องจากความจำเป็นที่ต้องมีเงิน
สด เพื่อเอาไปจ่ายให้หน่วยงานต่างๆ การแก้
ปัญหาเร่งด่วนด้านเศรษฐกิจเพื่อความอยู่รอด
ของประเทศ หากว่าสถานการณ์ไม่เป็นที่ไว้วาง
ใจและยังไม่มีเสถียรภาพเท่าที่ควร ก็ยากที่จะ
บอกได้ว่าเศรษฐกิจไทยจะฟื้นตัวและปรับเข้าสู่
ภาวะปกติได้เมื่อใด เรื่องนี้คงเป็นเรื่องที่ไม่เร็ว
นัก อย่างไรก็ตาม ถ้าหากว่าความรุนแรงของ
ปัญหาได้ถึงที่สุด ในระยะไม่กี่เดือนต่อไปนี้ และ
เราจะผ่านวิกฤตตรงนั้นได้ ผมเชื่อว่าหลังจาก
นั้น น่าจะเริ่มปรับระดับปกครองตัวเองขึ้นมาได้
แต่ว่าเรื่องงบประมาณนั้น ผมเชื่อว่าอย่างน้อยปี
หน้า เฉพาะปี ๒๕๔๑ ปี ๒๕๔๒ ผมก็คิดว่า
เศรษฐกิจยังยากลำบากอยู่ เว้นแต่เราจะ
สามารถเร่งรัดการส่งออกเพื่อทำรายได้เข้า
ประเทศให้มากที่สุด แล้วเราจะกระเตื้องขึ้น ถ้า
กระเตื้องขึ้น แข็งขึ้น ภาวะการชำระหนี้ต่าง

ประเทศที่ผูกพันอยู่ไม่รุนแรงเกินไป ผู้ประกอบ
การก็จะไม่ยากลำบากเกินไป ช่วงนี้ต้องพยายาม
ช่วยผ่อนหนี้ เพื่อว่าค่าเงินของเราแข็งขึ้นมา
การชำระหนี้ระยะยาว ค่อยๆ บรรเทาลงมาก็จะ
เป็นส่วนหนึ่งที่จะช่วยลดความรุนแรง ทั้งหมดไม่มี
ปาฏิหาริย์ ทั้งหมดจะเกิดขึ้นด้วยการทำงาน
หนักของพวกเราทั้งสิ้น ปัญหาทั้งหมดเป็นส่วนที่
จะโยงใยไปถึงแผนพัฒนาที่เราจะทำต่อไปใน
ระยะเวลาที่เหลืออย่างหลีกเลี่ยงไม่ได้ แผนที่เรา
จะทำอยู่ดีในการสัมมนาครั้งนี้และครั้งต่อไป
จะเป็นส่วนที่จะไปแก้ปัญหาสังคมอย่างชัดเจน
และเป็นผลที่เกิดขึ้นจากสภาพขณะนี้ มีผลกระทบ
อย่างแน่นอน ผมเข้าใจว่าตลอดแผนพัฒนา
เศรษฐกิจและสังคมแห่งชาติ ฉบับที่ ๘ ผลกระทบ
ที่เกิดจากครั้งนี้ จะกระเทือนไปถึงตลอดแผน
พัฒนาฯ เพียงแต่ผลที่จะกระทบกระเทือนนั้น
ความรุนแรงจะค่อยๆ ลดลงมาในปลายแผน
ถ้าสิ่งที่ผมเรียนท่านทั้งหลาย คือแนวทางการแก้
ไขปัญหา สามารถฝ่าวิกฤตไปได้และมีความมั่น
คงในการแก้ปัญหาตลอดช่วงปลายแผน สถาน
การณ์ก็อาจจะกลับคืนมา นั่นหมายความว่า
เศรษฐกิจอาจจะเริ่มเติบโต แต่ว่าเติบโตแบบมัน
คงและยั่งยืน และเติบโตแบบไม่ร้อนแรงเกินไป
ผมเชื่อว่าด้วยศักยภาพของคนไทย ทรัพยากร
และโครงสร้างที่เป็นอยู่ในขณะนี้ เราไม่เลวร้าย
เกินไป เงินบาทของเรา ถ้าค่านึงถึงสภาพ
เศรษฐกิจผมคิดว่าไม่อ่อนอย่างนี้หรอก แต่
เป็นวิกฤตเฉพาะหน้า เหมือนเราสะดุด

เดินอยู่ดีๆ แล้วสะดุดหัวกะมา การสะดุดเราจะไปโทษใครลำบาก มันเป็นผลจากการที่เราประมาทไป มันไม่น่าจะเกิดขึ้นหลายเรื่อง ตรงนี้ มันเกิดขึ้นจะมีผลต่อการปรับโครงสร้างระบบราชการแน่นอน ที่ท่านห่วงใยไปถึงธนาคารแห่งประเทศไทย ไปถึงองค์กรอื่นที่ต้องมีระบบในการติดตาม ในการตรวจสอบที่ชัดเจนขึ้น แผนพัฒนาฯ ฉบับที่ ๘ การปรับปรุงจะต้องเกี่ยวข้องกับเรื่องนี้อย่างแน่นอน เราหลีกเลี่ยงไม่ได้ที่จะเกี่ยวข้องกับเพื่อนในภูมิภาค ทั้งเพื่อนบ้านและที่อยู่ใกล้บ้านเรา ความผูกพันทางด้านเศรษฐกิจและความร่วมมือระหว่างประเทศจะเป็นส่วนสำคัญ เพราะในยุคโลกาภิวัตน์ เราจะปฏิเสธเพื่ออยู่คนเดียวไม่ได้ แต่ว่าการยอมรับเงื่อนไขของโลกาภิวัตน์ การเปิดเสรี การเปิดตลาด ประเทศกำลังพัฒนาจะเสียเปรียบประเทศพัฒนาแล้วอย่างมาก ความพร้อมในการรองรับจึงเป็นสิ่งจำเป็น ความจริงไม่ใช่เรื่องใหม่ในการประชุมเอเปคครั้งแรกและครั้งที่สองที่เมืองโบกอร์ ประเทศอินโดนีเซีย ผมเข้าร่วมประชุมในฐานะผู้นำจากประเทศไทย ผมเป็นผู้พูดเองว่า บางประเทศไปไกลจนถึงส่งคนไปเหยียบดวงจันทร์กันแล้ว ในขณะที่ประเทศเพื่อนบ้านในกลุ่มเอเปค ยังไม่มีรองเท้าสวมเลย ความแตกต่างดังกล่าว ถ้าเราเปิดประเทศเท่ากัน โดยไม่มีมาตรการเข้าไปช่วยสร้างภูมิคุ้มกัน เราจะสู้ไม่ได้ เพราะฉะนั้น จึงได้มีการเสนอโครงการให้ประเทศพัฒนาแล้ว เข้ามาร่วมถ้าย

ทอดเทคโนโลยี และให้ความรู้เพื่อรองรับการเปิดประเทศ ทั้งโดยเงินโอนขององค์การค้าโลก เงินโอนข้อตกลงร่วมในแต่ละข้อตกลง ไม่ว่าจะอาฟต้า เอเปค ข้อเสนอดังกล่าวนี้ เป็นข้อเสนอที่เรารู้ประมาณตนเองว่า ภายใต้เงื่อนไขดังกล่าวและสถานการณ์ที่เราเป็นอยู่ ถ้าภูมิคุ้มกันของเราขณะนั้นบกพร่อง ทำอย่างไร จึงจะทำให้ไม่เป็นโรค ทำอย่างไรจะไม่ติดโรค ทำอย่างไรเราถึงจะไม่ป่วย ในขณะที่ เรารับการตรวจทั้งหมด ดังนั้น แผนพัฒนาการเศรษฐกิจและสังคมแห่งชาติ ฉบับที่ ๘ ที่จะปรับปรุงใหม่ ผมขอความกรุณาให้มองเรื่องการเปิดประเทศ เราต้องยอมรับความเป็นจริง และต้องสร้างความแข็งแกร่ง ให้กับตัวเราเองด้วย ให้กับเงินโอนที่ผูกพันกับต่างประเทศ ด้วยเชื่อว่าผลกระทบที่เกิดขึ้นในแต่ละเรื่องต่อไปนี้ จะไปกระทบประเทศอื่น ผมกล่าวในที่ประชุมเอเปค เมืองแวนคูเวอร์ ประเทศแคนาดาว่า ปัญหาที่เกิดขึ้นในไทย อินโดนีเซีย ฟิลิปปินส์ มาเลเซียและเกาหลี จะไม่อยู่ในภูมิภาคนี้ เชื่อว่าจะกระทบต่อประเทศที่พัฒนาแล้ว และได้ระบุว่าผลทางเศรษฐกิจจะต้องกระทบต่ออเมริกาแน่ อเมริกาขายยัตวทางเศรษฐกิจโดยการส่งออกกับประเทศในภูมิภาคนี้ การส่งสินค้าออกเข้าใจว่าไม่น้อยกว่า ๑ ใน ๓ ของการค้าทั้งหมด วันหนึ่งข้างหน้า เมื่อเราไม่มีเงินซื้อสินค้า เขาก็ขายไม่ออก จริงอยู่เศรษฐกิจของเขาแข็ง เพราะเขาขายของให้กับผู้บริโภคภายในประเทศมาก แต่เขาก็อาศัยเงินตราต่าง

ประเทศส่วนหนึ่งจากการขายเราด้วย แนนอน สินค้าที่เขาส่งมาขายในประเทศที่อยู่ในภูมิภาคนี้ จะต้องตกลงอย่างแนนอน ผลกระทบดังกล่าว เราจึงเรียกร้องประเทศพัฒนาแล้ว ให้เข้าใจปัญหานี้ แต่เดิมเขาไม่ค่อยยอมรับ เขาประมาท เขาประเมินว่ามันเป็นปัญหาของประเทศเล็กๆ เหล่านี้ เขาเป็นประเทศใหญ่จะไม่มีผลกระทบ แต่ผมคิดว่าในระยะไม่ไกล ไม่นาน ต้องกระทบ ถ้าหากว่า ๕๐๐ ล้านคนในเอเชียอาคเนย์มีปัญหาหมด สินค้าประเทศที่พัฒนาส่งมาขายจะต้องขายไม่ออก รายได้ตก ตัวเลขจะปรากฏชัดเจน ทำให้คนเหล่านั้นได้ตระหนักมากขึ้น ผมเชื่อว่าการปรับแผนพัฒนาการเศรษฐกิจฯ ในการสัมมนาครั้งนี้ จะให้ความสำคัญในเรื่องที่เกี่ยวกับคนและจำเป็นต้องเตรียมคนรองรับการแก้ปัญหา หลังวิกฤตผ่านพ้นไปแล้ว ไม่ว่าจะผ่านพ้นไปด้วยวิธีใด การเตรียมคนเพื่อรองรับในอนาคต ๓ ปี ๔ ปี หรือ ๕ ปี ข้างหน้า เป็นสิ่งที่จะต้องฉวยโอกาสทำตอนนี้ถือเป็นนโยบายรัฐบาล ถ้าไม่เหลือวิสัยจริงๆ จะไม่ให้กระทบต่อการพัฒนาทรัพยากรมนุษย์ เช่น เรื่องทุนนักเรียนต่างประเทศไม่ควรลด เป้าหมายเพียงแต่ว่าควรจะเป็นประเทศที่ค่าใช้จ่ายไม่สูงนัก เช่น ออสเตรเลีย สิงคโปร์ นิวซีแลนด์ โดยได้คุยกับผู้นำหลายประเทศว่าอัตราแลกเปลี่ยนสูงสู้อย่างไร ถ้าจะส่งนักเรียนไปเรียนที่อังกฤษ ๑ ปอนด์ ต่อ ๗๒ บาท เราจะต้องส่งไปเรียนในประเทศที่อัตรา

แลกเปลี่ยนไม่หนักเกินไปอย่างออสเตรเลีย นิวซีแลนด์ เรื่องนี้ขออย่าว่าต้องวางแผนเรื่องการพัฒนาคน อย่างประเทศญี่ปุ่น เขาประกาศเมื่อวานนี้ (๑๖ ธันวาคม ๒๕๔๐) ในที่ประชุมอาเซียนว่า ต่อไปนี้รัฐบาลจะให้ทุน ๒๐,๐๐๐ คน เพื่อให้นักศึกษาฝึกงาน ไม่ให้ทุนเรียนปริญญาโท, ปริญญาเอกแล้ว นั่นคือ การยอมรับความสำคัญของคน สะท้อนกลับสู่ปัญหาที่เราเผชิญขณะนี้ว่า การพัฒนาคนเพื่อรองรับการปฏิรูปโครงสร้างระบบราชการ รวมทั้งภาคเอกชนและในแง่ของเป้าหมายเดิมจะเปลี่ยนแปลงไปเพราะผลกระทบทางเศรษฐกิจ แต่เรื่องการให้ความสำคัญต่อทรัพยากรมนุษย์ยังไม่เปลี่ยนแปลง ทราบว่าในการสัมมนาครั้งนี้ มีการเสนอแนวทางการหลัก ๓ ประการ คือ ปรับปรุงโครงสร้างเศรษฐกิจภายใต้ข้อจำกัดทางด้านเงินทุน ปรับยุทธศาสตร์ด้านคนและสังคม โดยบรรเทาผลกระทบจากวิกฤตเศรษฐกิจ และสุดท้ายปรับปรุงเรื่องบริหารจัดการด้านการพัฒนาประเทศ เน้นการเปลี่ยนแปลงตามเจตนารมณ์ของรัฐธรรมนูญใหม่ การเพิ่มประสิทธิภาพการบริหารและการจัดการเพื่อลดความเสี่ยง ที่อาจเกิดวิกฤตเศรษฐกิจ ในอนาคตจะกระจายอำนาจเรื่องการค้าคลังท้องถิ่น โดยเร็วที่สุดรัฐบาลพร้อมจะเร่งสร้างความสำนึกให้ประชาชนได้ตระหนักถึงความรับผิดชอบต่อภารกิจของประชาชนอย่างแท้จริง

ความหมายและประโยชน์ ของประชาธิปไตยในสังคมไทย



* ศาสตราจารย์ ดร.พิทยา สายหู



พัฒนาการล่าสุดของประชาธิปไตยในเมืองไทย คือ การมีรัฐธรรมนูญใหม่ ฉบับประชาชนมาใช้กัน ซึ่งเชื่อกันว่าดีกว่าฉบับก่อนๆ ที่มีมาแล้ว เพราะรัฐธรรมนูญฉบับปัจจุบัน นอกจากจะมีการประกันสิทธิเสรีภาพของประชาชนมากกว่าที่เคยมีในฉบับใดๆ แล้ว ยังมีมาตรการควบคุมการทำงานของผู้บริหารปกครองที่เคร่งครัดขึ้น ทั้งฝ่ายนิติบัญญัติ ฝ่ายบริหาร และฝ่ายตุลาการ ที่ให้แยกและคาน

อำนาจกันชัดเจนยิ่งขึ้น

ถ้ารัฐธรรมนูญดีเพียงอย่างเดียวแล้ว ประชาธิปไตยก็จะดีตามไปด้วย โดยไม่ต้องทำอะไรอื่นอีก ทุกคนที่สนใจเรื่องนี้ก็คงหมดหวังไปได้มาก แม้จะไม่ทั้งสิ้น (เพราะยังทักกันว่ารัฐธรรมนูญล่าสุดถึงดีขึ้น ก็ยังไม่ถึงกับดีพร้อม) เหมือนบ้านเมือง ถ้ามีชื่อแปดด้วยกฎหมายดีที่เป็นธรรม ประชาชนก็อยู่กันได้อย่างเป็นสุข แต่ดังที่ทุกคนตระหนักดีว่าถึงกฎหมายดี แต่ไม่มี

* ที่ปรึกษาประจำสำนักอธิการบดี มหาวิทยาลัยธุรกิจบัณฑิต : D.Phil. (Social Anthropology) Oxford University.

ผู้รักษากฎหมายที่เคร่งครัดและทั่วถึง คนก็ยังละเมิดกฎหมายได้เสมอเมื่อมีโอกาสรัฐธรรมนูญถึงจะเป็นกฎหมายสูงสุดของประเทศ ก็คงอยู่ในข่ายเดียวกัน แต่ที่สำคัญกว่านั้นอยู่ที่ว่าประชาธิปไตยที่เป็นระบบการปกครองยังมีปัจจัยอื่นๆ ที่เกี่ยวข้องอีกมากกว่าบทของรัฐธรรมนูญเท่านั้น เช่น บางคนว่ารัฐธรรมนูญเขียนได้ก็แก้ได้ มีไขก็เลิกได้ ร่างกันแล้วก็ร่างกันอีกได้ ฯลฯ เพราะที่จริงแล้ว รัฐธรรมนูญก็คือกระดาษที่มีชื่อเขียนเท่านั้น

ผู้ผู้เลื่อมใสในรัฐธรรมนูญว่าเป็นหัวใจของระบอบประชาธิปไตยยังรับว่า รัฐธรรมนูญจะสัมฤทธิ์ผลได้เพียงใดขึ้นอยู่กับสังคม (วิทยา) การเมืองและวัฒนธรรมการเมืองของคนไทยว่าจะเอื้อต่อการใช้รัฐธรรมนูญนั้นอย่างไรถ้าคนประเภทและกลุ่มต่างๆ ที่มีอยู่ในประเทศ (คือสังคม) และวิถีชีวิตตามธรรมเนียมประเพณีที่เป็นคุณค่ายึดถือปฏิบัติ (คือ วัฒนธรรม) ไม่สอดคล้องกับข้อบัญญัติและอุดมคติที่ร่างบรรจุไว้ในรัฐธรรมนูญ รัฐธรรมนูญที่ดีก็เป็นหมันได้

บทความสั้นๆ นี้ไม่มีเจตนาจะเสนอพิจารณาสังคมและวัฒนธรรมการเมืองของไทยอย่างจริงจัง มีผลต่อการใช้รัฐธรรมนูญและการพัฒนาประชาธิปไตยในประเทศไทยอย่างไร แต่จะเสนอข้อสังเกตขั้นพื้นฐานที่เห็นว่าเป็นปัญหาของประชาธิปไตย (และโดยอนุโลมได้กับรัฐธรรมนูญ) ซึ่งผู้ที่เห็นด้วยและสนใจอาจพัฒนาเป็นการศึกษาค้นคว้าทางวิชาการที่ลึกซึ้ง

ได้ต่อไป

ผู้เขียนเสนอว่า ปัญหาของประชาธิปไตยในเมืองไทยตั้งแต่ต้นที่เริ่มมีมาจนถึงปัจจุบันอยู่ที่ความหมายที่ต่างคนต่างเข้าใจตามความสนใจและประโยชน์ที่ตนได้รับจากสิ่งที่เรียกกันว่า "ประชาธิปไตย" ซึ่งไม่จำเป็นต้องตรงกันสำหรับทุกคน ไม่ว่าผู้รู้และนักวิชาการจะกำหนดความหมายมาตรฐานไว้ว่าอย่างไร

ถ้าความหมายตามคำจำกัดความของ "ประชาธิปไตย" คือ "ระบอบการปกครองที่ถือมติปวงชนเป็นใหญ่ การถือเสียงข้างมากเป็นใหญ่" อย่างที่ให้ไว้ในพจนานุกรม ฉบับราชบัณฑิตยสถาน พ.ศ. ๒๕๒๕ และนักเรียนแทบทุกคนท่องจำได้จนขึ้นใจ ก็ไม่ได้แปลว่าทุกคนเข้าใจความหมายตามที่เห็นได้ในตัวอักษรเข้าใจเลื่อมใสและปฏิบัติอย่างเคร่งครัดจนเป็นส่วนหนึ่งของวิถีชีวิตดังกล่าวกันมาถึงแม้ประชาธิปไตย คือ รูปแบบหนึ่งของการบริหาร ปกครองประเทศ แต่หลักการที่ให้เคารพเสียงข้างมากของหมู่คณะตัดสินใจร่วมกันนั้น ไม่ได้จำกัดอยู่แต่เรื่องการเมืองการปกครองเท่านั้น ใช้ได้ในทุกเรื่องของหมู่คณะทุกระดับตั้งแต่ครอบครัวขึ้นไปจนถึงกลุ่มที่ประกอบด้วยหลายประเทศจนถึงหมดทั้งโลก และกล่าวกันว่าถ้าไม่มีจิตใจและสำนึกเช่นนี้ คือ การยอมรับมติของส่วนข้างมากในการกระทำต่างๆ ของชีวิตจนเป็นนิสัยประจำตัวของบุคคลแล้ว ก็ยากที่จะหวังให้มีการสร้างและพัฒนาประชาธิปไตยได้ใน

การเมืองการปกครองของประเทศ

แต่ในภาคปฏิบัติจริงของชีวิตความเป็นอยู่ หลักการเสียงข้างมากแบบประชาธิปไตยนั้น ไม่ได้ใช้หรือใช้ไม่ได้ในทุกเรื่อง เพราะขาดเงื่อนไขหลักที่ว่าคนทั้งหมดในกลุ่มนั้นต้องมีความเสมอภาคเท่าเทียมกันก่อน สิทธิและเสียงของแต่ละคนจึงมีน้ำหนักเท่าเทียมกัน ถ้าไม่เป็นไปตามสมมติฐานที่เป็นเงื่อนไขข้างต้นนี้ก็ใช้หลักการเสียงข้างมากไม่ได้ เพราะแต่ละเสียงนั้นมีค่าน้ำหนักไม่เท่ากัน การตัดสินใจแบบประชาธิปไตยในครอบครัวจะทำได้ก็เมื่อพ่อแม่สมมติว่ามีบทบาทสถานภาพความสำคัญเท่ากันกับลูก ปู่ย่าตายายมีศักดิ์ศรีเสมอกันกับลูกหลาน สมมติฐานความเสมอภาคนี้ ถ้าวัดกันได้ในหมู่คณะทุกชนิดทุกระดับ ก็ใช้วิธีการของประชาธิปไตยได้ ถ้ายิ่งถือว่าแต่ละคนไม่เท่าเทียมกัน หรือเท่าเทียมกันไม่ได้ ก็ใช้หลักการประชาธิปไตยลำบาก ในการบริหารกิจการของบริษัทที่เจ้าของเป็นผู้ลงทุนและมีกรรมสิทธิ์ในทรัพย์สินทุกอย่าง แต่ลูกจ้างคนงานมารับจ้างทำงานแลกค่าแรงเท่านั้น จะถือว่าเจ้าของกิจการกับคนงานมีความเท่าเทียมเสมอภาคกันจริงคงไม่ได้แม้แต่ในระบบการศึกษาที่มีปัญหาให้ถกเถียงพิจารณากันได้ว่า เจ้าของกิจการ (โดยเฉพาะถ้าเป็นสถานศึกษาเอกชน) ผู้บริหาร (ไม่ว่าในสถาบันของรัฐหรือเอกชน) อาจารย์และนักเรียน นักศึกษา มีความเสมอภาคเท่าเทียมกันอย่างไร พอที่จะใช้หลักการประชาธิปไตย ดัด

สินปัญหาในเรื่องประเภทใดได้บ้าง (ซึ่งคงใช้ไม่ได้ในทุกเรื่องไป) จะทำบัญชีรายการชี้แนะได้ไหมว่า ในเรื่องใดควรใช้และเรื่องใดไม่ควรใช้เสียงข้างมากตัดสินปัญหาในหมู่คนกลุ่มใด ที่ต้องแยกกันหรือควรรวมกันได้ทั้งหมด ตั้งแต่เจ้าของกิจการจนถึงคนงานมารอง

ประสบการณ์กับประชาธิปไตยของคนทั่วไปในประเทศมักจำกัดไว้ในเรื่องของการปกครองประเทศ ไม่ครอบคลุมทั่วไปในทุกเรื่องและทุกกลุ่มกิจกรรมตามอุดมคติของหลักการนั้น เวลาพูดกันเรื่องปัญหาและพัฒนาการของประชาธิปไตยจึงหมายถึงเรื่องการเมืองการปกครองของประเทศเป็นสำคัญแต่ถึงจำกัดไว้ในเรื่องเดียวกันนี้ ความหมายของ "ประชาธิปไตย" ก็แตกต่างกันไปตามประสบการณ์ของแต่ละคน

นักวิชาการที่เป็นปรมาจารย์เรื่องการปกครองแบบประชาธิปไตย มีประสบการณ์กับเรื่องนี้เป็นส่วนหนึ่งของวิชาชีพการสอน มีความเข้าใจและสามารถอธิบายความหมายของประชาธิปไตยแก่นักเรียนนักศึกษาและประชาชนทั่วไปได้ทุกรูปแบบทุกยุคสมัย ของทุกประเทศตามการแพร่กระจายและวิวัฒนาการของการปกครองระบอบนี้ที่มีอยู่ในตำราและหลักฐาน ซึ่งสามัญชนคนทั่วไปไม่มีทางรู้และเข้าใจได้เท่าเทียม แต่ความหมายของ "ประชาธิปไตย" ที่มีต่อชีวิตความเป็นอยู่จริงของนักวิชาการปรมาจารย์นั้น ไม่ใช่ความหมายที่ศึกษาและอธิบายกันในตำรา แต่เป็นความหมายที่ทำ

ให้มีอาชีพการงาน มีชื่อเสียงเกียรติว่าเป็น
 ปรมาจารย์ราชบัณฑิต เป็นวิทยากรผู้ทรงคุณวุฒิ
 เป็นดาราวิทยุและโทรทัศน์ ได้เป็นที่ปรึกษา
 นายกฯ เป็นสมาชิกสภาวิชาการในสภาาร่างรัฐ
 ธรรมนูญเป็นวุฒิสมาชิก หรือรัฐมนตรีด้วยการ
 แต่งตั้ง หรือถ้าลงเลือกตั้งเป็นสมาชิกสภาผู้แทน
 ราษฎร (หรือสมาชิกวุฒิสภาที่ต้องสมัครรับ
 เลือกตั้งตามรัฐธรรมนูญใหม่ของปัจจุบัน) ก็อาจ
 ได้รับเลือกตั้งเพราะชื่อเสียงความสามารถทาง
 วิชาการนั้น และสืบเนื่องไปสู่ฐานะตำแหน่ง
 อื่นๆต่อไป ฯลฯ นี่คือความหมายของประชาธิปไตย
 ในภาคปฏิบัติของชีวิตจริงของนักวิชาการที่
 เป็นกรณีสมมติของเรา ในชีวิตเช่นนี้บุคคลผู้นั้น
 อาจสำนึกเรื่องประชาธิปไตยอยู่ทุกลมหายใจ
 เข้าออก อย่างน้อยก็ในส่วนที่เป็น ความรู้วิชา
 การในอาชีพหลักของตน ถึงแม้อาจไม่ได้ใช้
 หรือไม่ต้องใช้หลักการประชาธิปไตยในการ
 ตัดสินใจและการกระทำทุกเรื่องอื่นๆ ของชีวิต
 ปกติประจำวันด้วยเสมอไป

อีกปลายหนึ่งตรงข้ามกับนักวิชาการ
 สมมติผู้นี้ อาจเป็นชาวบ้านทำไร่ทำนาอยู่ในชนบท
 (หรือปัจจุบันนี้ เป็นชาวไทยภูเขาที่อยู่บนดอย
 ห่างไกลคมนาคมในภาคเหนือ หรือภาคอื่นใด
 ของประเทศ ผู้เป็นพลเมืองและมีทั้งสิทธิและ
 หน้าที่ในการเลือกตั้งสมาชิกสภาผู้แทนราษฎร
 ทั้งในบัญชีผู้สมัครขอบเขตเลือกตั้งและบัญชีรายชื่อ
 ชื่อ (Party List) และในการเลือกตั้งวุฒิสมาชิก
 ด้วย) มีประสบการณ์กับประชาธิปไตยก็แต่ใน

สมัยเลือกตั้งที่มีคนมาหาเสียง ขอเสียง ชื่อเสียง
 ฯลฯ ให้ไปลงคะแนนเลือกตั้งผู้สมัคร พ้นจาก
 โอกาสนี้ไปแล้วก็แทบจะไม่ได้ยินได้ฟังเรื่อง
 ประชาธิปไตยอีกเลยจนกว่าจะถึงสมัยเลือกตั้ง
 ครั้งใหม่ในช่วงเวลาระหว่างการเลือกตั้งครั้งนี้
 กับครั้งหน้า อาจไม่ได้พบปะกับผู้แทนฯ ที่ตน
 เลือกไป (ซึ่งก็อาจจำไม่ได้แล้วว่าเป็นใคร) ไม่
 เคยฟังวิทยุดูโทรทัศน์อ่านหนังสือพิมพ์ ติดตาม
 ข่าวการเมืองและการประชุมสภาผู้แทนฯ ไม่ได้รู้
 หรือติดตามผลการปฏิบัติงานของผู้แทนของตน
 ทั้งที่เปิดเผยและปกปิด ทั้งที่มาประกาศเผยแพร่
 ให้รู้และที่ต้องคอยดูแลเองเวลามีการอภิปราย
 ไม่ไว้วางใจในสภา ไม่เคยไปขอความช่วยเหลือ
 จากผู้แทนฯ ให้ฝากลูกเข้าโรงเรียนฝากหลาน
 เข้าทำงาน ไม่เคยไปเชิญผู้แทนมาช่วยงานบวช
 งานแต่งงาน งานตาย ฯลฯ ข้องคนในครอบครัว
 สรุปรว่า เลือกตั้งที่จึงจะพบกันที่ รับเงินค่า
 เลี้ยงกันที่ ฯลฯ เท่านั้น พ้นจากนั้นแล้วไม่มี
 อะไรกันอีก สำหรับบุคคลตามสมมุติที่เป็นจริง
 ได้มารายนี้ ความหมายของประชาธิปไตย คือ
 การได้รับเงินให้ไปลงคะแนนเสียงเลือกตั้งเท่า
 นั้นและประโยชน์ของประชาธิปไตยสำหรับชีวิต
 ของเขาก็มีเพียงเท่านั้น ในกรณีอื่นที่คล้ายกันที่
 ประชาธิปไตยหมายความว่าแค่เพียงการเลือกตั้ง
 แต่ไม่ได้รับค่าตอบแทนคะแนนเสียงเพราะผู้
 สมัครถือหลักการไม่ซื้อเสียง แต่ขอให้ผู้รู้จัก
 ความสามารถและความซื่อสัตย์อุทิศตน ช่วย
 บอกกล่าวชักชวนชาวบ้านที่เป็นญาติพี่น้องหรือ

คนรักใคร่นับถือ ซึ่งมาขอเสียงให้ผู้สมัครโดยไม่มีอำมิสสินจ้าง แต่สุดท้ายแล้วประชาธิปไตยสำหรับเขาก็ไม่มีความหมายและประโยชน์อื่นได้อีก

ในระหว่างสองปลายของตัวอย่างสมมุติข้างต้นนี้ มีบุคคลอื่นๆ อีกมากมายหลายประเภทที่เข้าใจความหมายและได้ประโยชน์จากประชาธิปไตยได้ต่างๆ หลากหลายไม่ซ้ำกัน ถ้าประชาธิปไตยหมายถึงการเลือกตั้งเป็นสิ่งสำคัญ ผู้ที่เกี่ยวข้องกับการเลือกตั้งตามบทบาทหน้าที่ต่างๆ กัน ก็จะเป็นความหมาย และคาดหวังประโยชน์ของประชาธิปไตยต่างๆ กันได้ตามที่เข้าไปเกี่ยวข้อง เช่น ผู้ที่จะสมัครรับเลือกตั้งเป็นผู้แทนฯ อาจคิดว่าเพราะมีการปกครองระบอบประชาธิปไตย จึงมีการเลือกตั้ง เพราะมีการเลือกตั้งซึ่งตนมีสิทธิตามคุณสมบัติ จึงเป็นโอกาสให้อาจมีอาชีพใหม่เป็นนักการเมืองได้ เพราะสมัครแล้ว ถ้าได้รับเลือกตั้งก็จะได้สถานภาพใหม่เป็นสมาชิกสภาผู้แทนราษฎรผู้ทรงเกียรติจากการเป็นตัวแทนของคนทั้งชาติ ได้มีโอกาสรับใช้ประชาชนในเขตเลือกตั้งของตน และประชาชนของทั้งประเทศ ได้ทำประโยชน์ในการออกกฎหมายเพื่อประชาชน หรือเพื่อรัฐบาลของพรรคตน หรือเพื่อพวกพ้องในวงการธุรกิจ ฯลฯ ได้รับผลตอบแทน คือ ความผาสุกของประชาชน ชาวบ้านในเขตเลือกตั้งของตนมีถนน มีไฟฟ้า น้ำประปา มีโรงเรียน มีมหาวิทยาลัย ฯลฯ ที่ตนผลักดันเอางบประมาณแผ่นดิน

มาได้ ฯลฯ แล้วยังอาจได้ช่วยเหลือกิจการของญาติพี่น้องพวกพ้องเพื่อนฝูง จากตำแหน่งหน้าที่และสถานภาพความเป็นผู้แทนฯ หรือเลขานุการรัฐมนตรีหรือรัฐมนตรี ของตนเองที่สืบเนื่องมาจากตำแหน่งผู้แทนฯ ความหมายและประโยชน์ของ "ประชาธิปไตย" สำหรับบุคคลสมมุตินี้ย่อมต่างไปจากสำหรับนักวิชาการในปลายหนึ่ง และของชาวบ้านชนบทผู้ เลือกตั้งธรรมดาๆ ในอีกปลายหนึ่งข้างต้นนั้น

ถ้าลองคิดต่อไปให้ครบประเภทของบุคคลที่เกี่ยวข้องในการเลือกตั้ง เช่น พรรคที่จะคัดเลือกและรวบรวมสมาชิกในสังกัดลงเลือกตั้ง ผู้จัดการเลือกตั้ง และคณะผู้ทำงานของพรรค หัวคะแนน ผู้สร้างและจัดการฐานเสียงของผู้สมัครบริษัทรับพิมพ์และทำป้ายโฆษณา ใบปลิว แผ่นพับ ฯลฯ ของผู้สมัคร ผู้สนับสนุนค่าใช้จ่ายของผู้สมัครและของพรรค เจ้าหน้าที่ทางการที่ต้องดูแลรับผิดชอบ การจัดการเลือกตั้งไม่ให้บกพร่อง และให้บริสุทธิ์ยุติธรรม หรือตามคำสั่งนโยบายของผู้มีอำนาจสั่งการ จนถึงระดับเจ้าหน้าที่ประจำหน่วยเลือกตั้ง ตรวจบัตรประชาชน ผู้มีสิทธิเลือกตั้ง การนับคะแนน ขนส่งกล่องบัตรคะแนน ฯลฯ องค์กรและอาสาสมัครดูแลตรวจสอบการเลือกตั้ง ผู้ประกอบธุรกิจการค้าที่บริการผู้สมัคร หัวคะแนนและผู้เลือกตั้ง ฯลฯ บุคคลประเภทต่าง ๆ นี้คงเข้าใจความหมาย และได้เสียประโยชน์จากการเลือกตั้งและประชาธิปไตยไม่เหมือนกันเสมอไป สื่อมวลชนที่

รายงานข่าวตั้งแต่ก่อนจนระหว่างและดังเหตุการณ์ที่สืบเนื่องจากการเลือกตั้ง ติดตามไปจนถึงการทำงานของผู้แทนฯ ในสภาทั้งในส่วนของบุคคล ของพรรค ของรัฐบาลของฝ่ายค้าน ตลอดจนบุคคล กลุ่มและองค์กรอื่นทั้งที่เป็นธุรกิจและไม่เป็นแต่มีส่วนเกี่ยวข้องกับบุคลากรของรัฐสภาไม่ว่าโดยตรงหรือโดยอ้อม ไม่ว่าเปิดเผยหรือปิดบัง เข้าใจความหมายและได้ประโยชน์จากประชาธิปไตย โดยเฉพาะในสิ่งที่ปรากฏเป็นการเลือกตั้งเท่านั้น แต่ครอบคลุมกระบวนการทางการเมืองการปกครองของประเทศทั้งหมด เพราะเรื่องนี้เป็นบทบาทหน้าที่หลักอย่างหนึ่งของวิชาชีพสื่อมวลชน ที่คนในวงการอื่นไม่จำเป็นต้องสนใจและทำตามด้วย

กล่าวกันว่าชนชั้นกลางและธุรกิจสมัยใหม่ เห็นความหมายและประโยชน์ของประชาธิปไตย ต่างไปจากระบบการปกครองประเทศแบบเผด็จการโดยผู้มีกำลังอำนาจทางทหารหรือการปกครองที่ผูกขาดด้วยอำนาจและระบบราชการประจำ เพราะระบอบประชาธิปไตยที่มีการเลือกตั้งเสรี เปิดโอกาสให้ธุรกิจเข้าไปสัมพันธ์ใกล้ชิดกับการเมืองได้โดยตรงมากขึ้น ทหารเผด็จการกับทหารประชาธิปไตยก็เห็นความหมายและได้หรือเสียประโยชน์ จากประชาธิปไตยไม่เหมือนกัน ข้าราชการประจำในยุคที่เริ่มมีประชาธิปไตยเป็นระบบการปกครองของประเทศตั้งแต่ พ.ศ. ๒๔๗๕ มาก็เห็นความหมายและได้เสียประโยชน์จากประชาธิปไตยใน

สมัยที่มีกับที่ไม่มีทางเลือกต่างกัน และแม้ในสมัยปัจจุบันที่ถกเถียงเรื่องการรวมศูนย์อำนาจและการกระจายอำนาจการปกครองก็ให้ความหมายและประโยชน์ของประชาธิปไตยต่างกันแก่คนที่เห็นข้าราชการ

นักเรียน นักศึกษาและครูอาจารย์ที่เรียนและสอนประชาธิปไตยในการเตรียมทรัพยากรคนของประเทศสำหรับอนาคต ย่อมไม่มองเห็นประชาธิปไตยเป็นเพียงการเลือกตั้งอย่างที่คุณอื่นพอใจกันเท่านั้น แต่จะเห็นความหมายและประโยชน์ของประชาธิปไตยกว้างขวางและกว้างไกลกว่าบุคคลในวงการและอาชีพอื่นๆ ใดๆ เคยเป็นกลุ่มตัวอย่างที่นักวิชาการ ไซ้ศึกษาวิจัย พฤติกรรมและวัฒนธรรมการเมืองของไทยกันมาบ้างแล้ว ซึ่งผู้ที่อยู่ในสาขาวิชาการรัฐศาสตร์ รู้กันอยู่ และคงจะศึกษาเพิ่มเติมกันต่อไป แต่กลุ่มตัวอย่างนี้ ก็ไม่เป็นตัวแทนประชากรทั้งหมดของประเทศได้ เพราะมีความหลากหลายของความหมายและประโยชน์ของประชาธิปไตย ในภาคปฏิบัติของชีวิตจริงของบุคคลและกลุ่มประเภทต่างๆ ดังที่กล่าวมาแล้ว และแม้แต่ในกลุ่มประเภทเดียวกัน ก็ยังมีความรู้ความเข้าใจหรือความต้องการความหมายและประโยชน์ที่ต่างกันได้ เช่น นักการเมืองที่มีอาชีพจากประชาธิปไตย ก็ยังให้ความหมายและหาประโยชน์จากประชาธิปไตยไม่เหมือนกัน ที่ไม่ใช่เฉพาะตามเวลาที่ตนเป็นฝ่ายรัฐบาลหรือเป็นฝ่ายค้านเท่านั้น แต่เพราะเจตนาและอุดมการณ์พื้นฐาน

ที่ไม่เหมือนกันตลอดเวลาอยู่แล้วการที่ประชาชนจำนวนหนึ่งเอือมระอา กับพฤติกรรมของนักการเมืองในระบบประชาธิปไตยจนจะกลายเป็นเอือมระอาประชาธิปไตยก็เพราะเห็นความหมายและประโยชน์ของประชาธิปไตยกันคนละอย่าง ไม่ผิดอะไรกับที่ตำรวจด้วยตัวเองเห็นความหมายและประโยชน์ของกฎหมาย (ในภาคปฏิบัติจริงของชีวิตของตน ไม่ใช่ในภาคทฤษฎีที่สอนกันตามตำรา) ไม่เหมือนกันในการปฏิบัติหน้าที่งานประจำ จนทำให้ประชาชนเกิดความสับสนในความหมายและประโยชน์ของกฎหมาย ที่ตนต้องประสบในชีวิตจริงไม่แพ้กัน

ความหลากหลายของความหมายและ

ประโยชน์ของประชาธิปไตยในภาคปฏิบัติที่เป็นธรรมเนียมประเพณีของชีวิตจริงของแต่ละคน แต่ละกลุ่มในสังคมเช่นนี้ คงทำให้เป็นเอกภาพได้ยาก และเป็นที่มาของความวิตกกังวลของผู้ร่างรัฐธรรมนูญเพื่อประชาธิปไตยว่าจะสามารถกำจัดการกระทำที่เสียหาย เช่น การซื้อเสียงในการเลือกตั้ง การใช้เงินซื้อพรรคและรัฐบาล การที่นักการเมืองหาประโยชน์ทางธุรกิจจากอำนาจตำแหน่งหน้าที่ ฯลฯ ได้หรือไม่ เพราะบทบัญญัติของรัฐธรรมนูญอาจไม่สอดคล้องกับสังคม(วิทยา) การเมือง และวัฒนธรรมเมืองที่เป็นอยู่จริงในปกติชีวิตของคนไทย □□

การเมืองไทยหลังการเลือกตั้ง ตามรัฐธรรมนูญฉบับใหม่



*สุริยันต์ สุวรรณราช

เมื่อความศรัทธาต่อรัฐบาล พลเอกชวลิต ยงใจยุทธ ต่ำลง กระแสแห่งความนิยมต่อพรรคฝ่ายค้านซึ่งนำโดย นายชวน หลีกภัย ย่อมได้รับความนิยมมากขึ้น โดยเฉพาะความคาดหวังต่อทีมเศรษฐกิจของพรรคที่ถูกสร้างภาพให้ประชาชนมีความเชื่อมั่นมีสูง และเมื่อ พลเอกชวลิต ยงใจยุทธ ได้ลาออกจากตำแหน่ง นายกรัฐมนตรี นายชวน หลีกภัย จึงได้ก้าวเข้าสู่ตำแหน่งนายกรัฐมนตรี เป็นครั้งที่สอง ท่ามกลางกระแสของความขัดแย้งแตกแยกขึ้น ภายใน

พรรคประชากรไทย ระหว่างกลุ่มงูเห่าซึ่งเป็นฝ่ายสนับสนุนนายชวน หลีกภัยให้เป็นนายกรัฐมนตรี กับกลุ่มชวานาซึ่งนำโดยหัวหน้าพรรคประชากรไทย ที่สนับสนุนให้พลเอกชาติชาย ชุณหะวัณ เป็นนายกรัฐมนตรี แต่เมื่อคณะรัฐมนตรีชุดใหม่ ภายใต้กติกาของรัฐธรรมนูญฉบับเก่า (พ.ศ.๒๕๓๔) ปรากฏโฉมหน้าออกมาได้สร้างความผิดหวัง และขมขื่นให้กับประชาชนเป็นอย่างมาก เพราะบรรดารัฐมนตรีในคณะรัฐบาลที่มีนายชวน หลีกภัย เป็นนายกรัฐมนตรี

* ผู้ช่วยคณบดีฝ่ายกิจการนักศึกษา คณะมนุษยศาสตร์ : ศศ.ม. (รัฐศาสตร์) มหาวิทยาลัยรามคำแหง

นั้นกลับมีหลายคนที่ไม่โปร่งใส ถูกปฏิเสธจากประชาชนและแม้แต่พรรคประชาธิปัตย์เองมาแล้วว่าเป็น "พวกยี้" เพราะฉะนั้น เท่ากับว่ารัฐบาลชุดใหม่เปิดโอกาสให้ "พวกยี้" เหล่านั้นได้แจ้งเกิดอีกครั้ง เพื่อการสะสมกำลังพลกำลังเงิน และพลังอำนาจ ก่อนที่จะเลือกตั้งทั่วไปตามรัฐธรรมนูญ ฉบับใหม่ ภายหลังกฎหมายลูกหรือกฎหมายประกอบรัฐธรรมนูญ ผ่านการพิจารณาจากรัฐสภา ซึ่งคาดว่าจะประมาณกลางปี พ.ศ. ๒๕๔๑

นับตั้งแต่วันนี้เป็นต้นไป ไม่ว่าจะเกิดอะไรขึ้นกับรัฐบาลที่มีนายชวน หลีกภัย เป็นนายกรัฐมนตรี การเลือกตั้งครั้งต่อไปต้องเป็นไปตามรัฐธรรมนูญฉบับใหม่ หรือฉบับส.ส.ร. หรือฉบับประชาชน ซึ่งเป็นฉบับที่ ๑๖ ของประเทศที่ได้ประกาศใช้บังคับ เมื่อวันที่ ๑๑ ตุลาคม ๒๕๔๐ และเป็นรัฐธรรมนูญที่ประชาชนในชาติได้ตั้งความหวังไว้สูงสุดว่าจะสามารถขจัดนักการเมืองน้ำเน่า นักธุรกิจการเมือง หรือนักการเมืองยี้ทั้งหลายได้ ขณะเดียวกันจะสามารถลดอิทธิพลการซื้อสิทธิขายเสียง ในแต่ละพื้นที่ลงได้เช่นกัน แต่ไม่ว่ากฎหมายลูกหรือกฎหมายประกอบรัฐธรรมนูญ ที่ว่า พรรคการเมือง ว่าด้วยคณะกรรมการเลือกตั้ง และว่าด้วยการเลือกตั้งสมาชิกสภาผู้แทนราษฎรและสมาชิกวุฒิสภา ซึ่งรัฐสภาได้ลงมติรับหลักการไปแล้วหากได้ผ่านการพิจารณาจากรัฐสภาในวาระที่ ๓ เมื่อใดก็ตาม เนื้อหาหลักหรือสาระ

สำคัญจะต้องไม่ขัดแย้งกับรัฐธรรมนูญซึ่งเป็นกฎหมายแม่บทอย่างแน่นอน เพราะฉะนั้น การวิเคราะห์เพื่อการคาดการณ์ล่วงหน้าต่อสภาพการณ์ของการเมืองไทย คงมีอาจผิดเพี้ยนไปจากนี้มากนัก

เรื่องแรกซึ่งสำคัญและเป็นหัวใจของการปกครองระบอบประชาธิปไตยที่แท้จริง คือ การเลือกตั้ง ที่เปิดโอกาสให้ประชาชนทั่วประเทศ มีความเสมอภาคทางการเมือง หรือประชาชนมีความเท่าเทียมกันในการออกเสียงเลือกตั้ง กล่าวคือ ประชาชน ๑ คน ควรจะมีสิทธิออกเสียง ๑ คะแนนเสียง จนเป็นที่มาของคำว่า one man, one vote แต่โดยข้อเท็จจริง ความเสมอภาคทางการเมืองของประชาชน หรือความเท่าเทียมกันของบุคคลในทางการเมืองนั้น สามารถจำแนกได้ ๒ รูปแบบ คือ แบบเขตเลือกตั้งหนึ่งคน(single-member district) กับแบบเขตเลือกตั้งหลายคน(multi-member district) โดยแต่ละรูปแบบก็ควรเลือกใช้ให้เหมาะสมกับสภาพแวดล้อมของแต่ละประเทศ แต่สำหรับประเทศไทย รัฐธรรมนูญฉบับ พ.ศ. ๒๕๔๐ มาตรา ๑๐๒ ได้ระบุไว้ชัดเจนว่า ให้ผู้มีสิทธิเลือกตั้ง ออกเสียงลงคะแนนเลือกตั้งผู้สมัครรับเลือกตั้งได้เขตละ ๑ คน หรือ single-member district เหมือนกับประเทศสหรัฐอเมริกา ประเทศอังกฤษ ประเทศแคนาดา ประเทศฝรั่งเศส ประเทศมาเลเซีย ประเทศสิงคโปร์ เป็นต้น ขณะเดียวกัน ยังกำหนดให้

สมาชิกสภาผู้แทนราษฎร ที่มาจากเลือกตั้งแบบแบ่งเขตเลือกตั้ง มีจำนวนทั้งหมด ๔๐๐ คน จากจำนวนสมาชิกสภาผู้แทนราษฎรทั้งหมด ๕๐๐ คน ตามมาตรา ๙๘ และมาตรา ๙๙ ที่ให้จำนวนสมาชิกสภาผู้แทนราษฎร ที่เหลืออีก ๑๐๐ คน มาจากการเลือกตั้งแบบบัญชีรายชื่อ หรือ Party List

ในรายละเอียดของการเลือกตั้งแบบแบ่งเขตเลือกตั้ง เขตละ ๑ คนนั้น รัฐธรรมนูญมาตรา ๑๐๒ ได้กำหนดไว้ชัดเจนและแน่นอนหรือคงที่ คือ จำนวน ๔๐๐ คน โดยคำนวณจากจำนวนประชากรทั้งประเทศ กล่าวคือ หากประชากรของประเทศไทยในปีที่จะมีการเลือกตั้งทั่วไป มีจำนวน ๖๐ ล้านคน ให้เอาจำนวน ส.ส. ๔๐๐ คน ที่กำหนดไว้ในรัฐธรรมนูญไปหารจำนวนพลเมืองทั้งหมด ผลที่ได้รับ คือ จำนวนของประชากรต่อ ๑ เขตเลือกตั้งและต่อ ส.ส. ๑ คน ซึ่งจะได้ประชากรประมาณ ๑๕๐,๐๐๐ ต่อ ๑ เขตเลือกตั้งและต่อ ส.ส. ๑ คน (ประชากร ๖๐ ล้านคน = ๑๕๐,๐๐๐ คน : ๑ เขตเลือกตั้ง : ส.ส. ๑ คน) ได้จำนวน ส.ส. ๔๐๐ คน

เพราะฉะนั้น ประเทศไทยจะต้องแบ่งเขตเลือกตั้งออกเป็น ๔๐๐ เขตเลือกตั้ง ซึ่งเท่ากับจำนวนของ ส.ส. ที่กำหนดไว้ตามรัฐธรรมนูญ และจะแตกต่างจากรัฐธรรมนูญฉบับที่ผ่านมาของประเทศไทย ที่กำหนดจำนวนเขตการเลือกตั้งแปรเปลี่ยนไปตามจำนวนของประชากรที่เพิ่มขึ้น โดยใช้อัตราส่วนของประชากร ๑๕๐,

๐๐๐ คน ต่อ ๑ เขตเลือกตั้ง คงที่ตลอดและให้เป็นรูปแบบผสม กล่าวคือใน ๑ เขตเลือกตั้ง ให้มี ส.ส. ได้ไม่เกิน ๓ คน และไม่ต่ำกว่า ๑ คน และในพื้นที่ที่แบ่งเขตการเมืองตั้งแล้ว จะแบ่งให้เขตใดเขตหนึ่งมี ส.ส. ๑ คนไม่ได้ ดังนั้นเขตการเลือกตั้งของประเทศไทย จึงมี ส.ส. ได้เขตละ ๓ คนบ้าง ๒ คนบ้างและ ๑ คนบ้าง ด้วยเหตุนี้ประชาชนชาวไทยจึงขาดความเสมอภาคทางการเมืองอย่างแท้จริง และไม่สอดคล้องกับรูปแบบของ single-member district และ multi-member district ที่ประเทศแม่แบบของประชาธิปไตย ทั้งหลายนิยมปฏิบัติ แต่เมื่อรัฐธรรมนูญฉบับใหม่ได้ กำหนดให้เขตการเลือกตั้งเป็นแบบ single-member district ย่อมหมายถึงการเมืองไทย ได้พัฒนาไปอีกขั้นหนึ่ง โดยเฉพาะการก้าวไปสู่ความเสมอภาคทางการเมือง หรือความเท่าเทียมกันของบุคคลในทางการเมือง อันเป็นหัวใจของการปกครองในระบอบประชาธิปไตย เพราะฉะนั้น ภาพของนักการเมือง พรรคการเมือง และการเมืองไทย ภายหลังจากเลือกตั้งทั่วไป ตามรัฐธรรมนูญฉบับใหม่ จะปรากฏโฉมหน้าของนักการเมืองรุ่นใหม่มากขึ้น ขณะเดียวกันการใช้จ่ายเงินซื้อสิทธิขายเสียง อาจจะลดน้อย ลงไปตามเขตการเลือกตั้งที่เล็กลง ซึ่งประมาณ ๒-๓ อำเภอต่อ ๑ เขตเลือกตั้ง การหาเสียงที่ต้องเข้าถึงตัวบุคคลหรือเข้าถึงประชาชนก็ทำได้ง่ายขึ้น การใช้จ่ายจางวานหัวคะแนน เพราะสาเหตุที่ลงไปหาเสียง

ไม่ถึงกลุ่มประชาชนในพื้นที่ที่จะเบาบางลง การสร้างบารมี สร้างคุณงามความดีในพื้นที่แคบๆ เล็กๆ เป็นเวลานานย่อมมีโอกาสที่จะก้าวมาสู่วิถีชีวิตของนักการเมืองได้ หรือหากจะกล่าวโดยสรุป การทำให้เขตเลือกตั้งเล็กลงนั้น ในสถานการณ์ระยะสั้น นักการเมืองท้องถิ่น ทั้งสมาชิกสภาจังหวัด สมาชิกสภาเทศบาล สมาชิกองค์การบริหารส่วนตำบล จะมีโอกาสเข้าไปมีบทบาทในการเมืองระดับชาติได้มากขึ้น

ส่วนรายละเอียดในการเลือกตั้ง แบบบัญชีรายชื่อ หรือ Party List นั้น หมายถึงว่าทุกพรรคการเมืองจะต้องจัดทำบัญชีรายชื่อของผู้ลงสมัครรับเลือกตั้ง ในนามพรรคการเมืองนั้นๆ จำนวน ๑๐๐ คน โดยเรียงลำดับจากคนที่ ๑ ถึงคนที่ ๑๐๐ และทั้ง ๑๐๐ คนของจากทุกพรรคการเมืองจะถูกกำหนดให้มีเพียงหมายเลขเดียว หรือหมายเลขของพรรคการเมือง กล่าวคือ ประชาชนจะไม่มีสิทธิเลือกตัวบุคคลของแต่ละพรรคได้ เช่น พรรคประชาธิปัตย์ จะส่งบัญชีรายชื่อของพรรคมา ๑๐๐ คน พรรคความหวังใหม่ก็จะส่งบัญชีรายชื่อของพรรคมา ๑๐๐ คน พรรคชาติไทย พรรคชาติพัฒนา พรรคกิจสังคม จะส่งบัญชีรายชื่อของผู้สมัครในนามพรรคมาพรรคละ ๑๐๐ คนทั้งหมด แต่เวลาลงคะแนนเสียงเลือกตั้งของประชาชนนั้นให้เป็นสิทธิของประชาชนว่าจะเลือกบัญชีรายชื่อของผู้ลงสมัครรับเลือกตั้งของพรรคใด ก็ให้ระบุพรรคนั้นลงไป โดยที่ไม่สามารถจะระบุตัวบุคคลได้ ส่วนการนับ

คะแนนจะนับคะแนนรวมของแต่ละพรรคที่ประชาชนเลือกทั้งประเทศ แล้วคำนวณหาสัดส่วนว่าบัญชีรายชื่อพรรคที่แต่ละพรรคส่งลงสมัครรับเลือกตั้ง ๑๐๐ คน นั้น จะได้จำนวนกี่คน โดยยึดเอาคะแนนที่แต่ละพรรคการเมืองได้รับ และหากพรรคการเมืองใดได้คะแนนเสียงน้อยกว่าร้อยละ ๕ ตามมาตรา ๑๐๐ ของรัฐธรรมนูญ พรรคการเมืองนั้นจะไม่ได้สมาชิกสภาผู้แทนราษฎรจากบัญชีรายชื่อที่พรรคการเมืองนั้นส่งมาเลย และในเวลาเดียวกันจะไม่มีพรรคการเมืองใดได้ส.ส.ตามบัญชีรายชื่อพรรคครบทั้ง ๑๐๐ คน แต่จะกระจายไปทุกพรรคตามคะแนนนิยมของประชาชนที่เลือกแต่ละพรรค เพราะฉะนั้น พรรคการเมืองใหญ่ที่มีฐานสมาชิกมาก มีชื่อเสียงและกำลังได้รับความนิยมในขณะนั้น จะมีความได้เปรียบมาก ในทางกลับกันเมื่อทุกพรรคไม่เชื่อว่าจะได้สมาชิกสภาผู้แทนราษฎรที่มาจากบัญชีรายชื่อครบทั้ง ๑๐๐ คน ก็คาดหวังเอาเพียงจำนวนหนึ่ง เช่น พรรคประชาธิปัตย์ อาจคาดหวังว่าจะได้ ๓๐ คน ก็คัดเลือกบุคคลที่สำคัญๆ ที่เป็นนายทุนของพรรค หรือมีอิทธิพล มีบารมีกับพรรค หรือนักวิชาการที่มีฝีมือ หรือบรรดาเจ้าพ่อ เจ้าแม่ที่อยู่เบื้องหลังของพรรค มาจัดให้อยู่ในลำดับต้นของบัญชีรายชื่อ หรือลำดับที่ ๑-๓๐ ซึ่งเมื่อคำนวณสัดส่วนของคะแนนเสียงแล้ว มีโอกาสสูงมากที่จะได้รับการคัดเลือกให้เป็นส.ส.ของพรรคในนามบัญชีรายชื่อพรรค ดังนั้น จึงมีแนวโน้มที่จะ

เกิดขึ้นได้มากของทุกพรรคการเมือง ที่จะนำลำดับเลขที่ต้นๆ ของบัญชีรายชื่อจาก ๑๐๐ คนนั้น มาต่อรอง ดึงดูดผลประโยชน์เข้าพรรคเข้าพวกหรือส่วนตัว ขณะเดียวกันคนดี คนไม่ดี เจ้าพ่อ ผู้มีอิทธิพลชั่วร้ายที่ไม่ชอบการลงสมัครรับเลือกตั้งแบบแบ่งเขตเลือกตั้ง ที่จะต้องลงทุนทั้งเงิน ทั้งแรงและต้องทนการเสียดสี ด่าทอ หรือการปราศรัยโจมตีซึ่งกันและกัน หันมาอาศัยช่องว่างของกฎหมาย สร้างอิทธิพลในรูปแบบโครูปแบบหนึ่ง เพื่อต่อรองของลำดับหมายเลขที่ต้นๆ เพื่อการคาดหวังเข้าไปเป็น ส.ส. ตามบัญชีรายชื่อพรรคและต่อรองเข้าไปเป็นรัฐมนตรีในรัฐบาลเป็นลำดับต่อไป

กล่าวโดยสรุป การไปลงคะแนนเสียงเลือกตั้งของประชาชน ตามรัฐธรรมนูญฉบับใหม่ จะต้องลงคะแนนเสียงในบัตรเลือกตั้ง ๒ ใบ กล่าวคือ ใบแรกจะเลือกผู้ลงสมัครรับเลือกตั้งที่แต่ละพรรคส่งลงสมัครในแต่ละเขตเลือกตั้งเขตละ ๑ คน ซึ่งประชาชนจะลงคะแนนเลือกได้เพียง ๑ คนหรือ ๑ เสียง กับใบที่สองประชาชนจะเลือกพรรคการเมืองที่ตนชอบเพียงพรรคเดียว โดยอาจจะพิจารณาจากบัญชีรายชื่อของแต่ละพรรคที่ส่งจำนวน ๑๐๐ คน ว่ามีความเหมาะสมหรือไม่ อย่างไร แต่จะเป็นบุคคลใดของพรรคใด ที่จะได้เป็น ส.ส. ของแต่ละพรรคนั้น เป็นหน้าที่ขององค์กรรัฐ ที่จะต้องนำคะแนนที่แต่ละพรรคได้รับไปคำนวณหาสัดส่วนตามที่กฎหมายกำหนดในลำดับต่อไป

เรื่องที่สอง ซึ่งสำคัญไม่น้อยไปกว่าเรื่องแรก เพราะเกี่ยวกับภาพพจน์หรือหน้าตาของรัฐบาลและเสถียรภาพของรัฐบาลในการบริหารประเทศ โดยเฉพาะกระบวนการในการจัดตั้งรัฐบาล ซึ่งตามรัฐธรรมนูญฉบับใหม่นั้นแม้กำหนดไม่ให้ ส.ส. เป็นนายกรัฐมนตรี หรือเป็นรัฐมนตรีตามมาตรา ๒๐๔ แต่ตามมาตรา ๒๐๑ และมาตรา ๒๐๒ ได้กำหนดให้นายกรัฐมนตรีต้องเป็น ส.ส. หรือเคยเป็น ส.ส. จนเมื่อใดได้มีพระบรมราชโองการแต่งตั้งแล้ว จึงให้ลาออกจาก ส.ส. เพราะฉะนั้น การจับกลุ่มต่อรองของ ส.ส. ในรัฐสภาเพื่อการเป็นรัฐมนตรีและบีบหรือกดดันให้นายกรัฐมนตรีต้องกระทำการหรือไม่กระทำการ เพื่อพรรคการเมืองใดพรรคการเมืองหนึ่ง หรือกลุ่ม ส.ส. กลุ่มใดกลุ่มหนึ่งได้อีก นายกรัฐมนตรีไม่มีความเป็นอิสระในการบริหารประเทศ ขณะเดียวกันโอกาสที่เปิดกว้างตามระบบการเลือกตั้งแบบบัญชีรายชื่อที่ทำให้ได้นักการเมืองที่ประชาชนไม่ใการยอมรับ นักธุรกิจการเมืองบรรดาเจ้าพ่อเจ้าแม่ ผู้มีอิทธิพลที่ชั่วร้ายบางกลุ่ม สามารถสอดแทรกเข้ามา เพื่อสร้างอิทธิพลครอบงำนักการเมืองที่ดีมีคุณภาพได้มากและงายยิ่งขึ้น และแม้จะมอบความไว้วางใจให้พรรคการเมืองเพื่อการคัดเลือกคนดี แต่ที่ผ่านมา ระบบพรรคการเมืองไทยได้พิสูจน์แล้วว่า เกือบจะทุกพรรคการเมือง เน้นและให้ความสำคัญกับการดึง ส.ส. เข้าพรรค เพื่อหวังการจัดตั้งรัฐบาลเป็นหลัก เพราะฉะนั้น ภาพ

ลักษณะหรือหน้าตาของรัฐบาลใหม่ ภายใต้กลไกของรัฐธรรมนูญใหม่ ยังไม่อาจแน่ใจได้นักว่าจะได้รัฐบาลที่ดีมีประสิทธิภาพในการบริหารประเทศ ด้วยเหตุนี้จึงฝากความหวังไว้ที่คณะกรรมการการเลือกตั้ง ซึ่งเป็นสิ่งใหม่สำหรับประเทศไทย ตามรัฐธรรมนูญ ฉบับประชาชน มาตรา ๑๓๖ ให้อำนาจคณะกรรมการเลือกตั้งที่ประกอบด้วยบุคคลที่เป็นกลางทางการเมืองและมีความซื่อสัตย์ สุจริตเป็นที่ประจักษ์จำนวน ๕ คน สามารถบังคับบัญชาข้าราชการทุกประเภทและควบคุมการเลือกตั้งทุกระดับ ให้เป็นไปตามกฎหมาย รัฐธรรมนูญ มาตรา ๑๔๔ และ ๑๔๕ ที่เกี่ยวข้องกับการเลือกตั้งทั้งหมด เพราะฉะนั้น การให้คุณให้โทษต่อนักการเมือง ข้าราชการ และประชาชนที่ไม่บริสุทธิ์ยุติธรรมต่อกระบวนการเลือกตั้ง คณะกรรมการการเลือกตั้ง จะสามารถวินิจฉัยสั่งการได้โดยพลัน

นอกจากนั้น ความคาดหวังครั้งสุดท้ายที่จะควบคุมรัฐมนตรีที่ไม่ดี โกงกิน คอร์รัปชัน นักการเมืองที่ประชาชนไม่ยอมรับ นักธุรกิจการเมือง ต้องเชื่อมั่นต่อวุฒิสภา เพราะวุฒิสมาชิกแต่ละคนนั้นตามมาตรา ๑๒๑ และ ๑๒๒ ให้มาจากการเลือกตั้งของประชาชน จากแต่ละจังหวัดรวมทุกจังหวัด ๒๐๐ คน และให้มีอำนาจตามมาตรา ๓๐๓ และ ๓๐๗ ซึ่งวุฒิสมาชิกสามารถถอดถอนรัฐมนตรีออกจากตำแหน่งได้ด้วยคะแนนเสียง ๓ ใน ๕ ของวุฒิสมาชิกทั้งหมด หากรัฐมนตรีเหล่านั้นมีพฤติกรรมส่อไปใน

ทางทุจริตต่อหน้าที่หรือ ร่ำรวยผิดปกติ เป็นต้น ส่วนความคาดหวังที่จะให้ ส.ส. ในสภาผู้แทนราษฎร เข้าชื่อกันไม่น้อยกว่า ๑ ใน ๕ ตามมาตรา ๑๔๕ เพื่อเสนอญัตติขอเปิดอภิปรายไม่ไว้วางใจรัฐบาลนั้น จะกระทำได้อย่างขึ้น เพราะจะต้องเสนอผู้สมควรที่จะขึ้นเป็นนายกรัฐมนตรีพร้อมกันไปด้วย เว้นแต่เป็นการขอเปิดอภิปรายทั่วไปโดยมีการลงมติ หรืออภิปรายไม่ไว้วางใจเป็นรายบุคคล ซึ่งในกรณี ดังกล่าว หากจะเกิดขึ้นจริง ก็จะไม่แตกต่างไปจากสภาพการณ์ทางการเมืองที่ผ่านมา กล่าวคือ ไม่ว่ารัฐมนตรีจะไม่สามารถตอบคำถามให้ ชัดเจนในเรื่องที่ไม่โปร่งใสได้ หรือมีข่าวที่ไม่ดีต่อเรื่องใดเรื่องหนึ่งได้ก็ตาม ความเป็นพรรคร่วมรัฐบาล และมีเสียงข้างมากในรัฐสภา จำเป็นต้องโอบอุ้มจนถึงที่สุด ทั้งนี้ เพื่อรักษาภาพลักษณ์และเสถียรภาพของรัฐบาลให้นานที่สุด

กล่าวโดยสรุป การปฏิรูปทางการเมืองในส่วนที่เป็นการปฏิรูประัฐธรรมนูญ ซึ่งประกาศใช้เมื่อวันที่ ๑๑ ตุลาคม พ.ศ. ๒๕๔๐ นั้น ย่อมนำไปสู่การเปลี่ยนแปลงรูปแบบและวิธีการที่มีผลต่อวิถีชีวิตทางการเมืองของประชาชนเพียงเล็กน้อย เพราะการมีคณะกรรมการป้องกันและปราบปรามการทุจริตแห่งชาติ (มาตรา ๒๔๗) คณะกรรมการตรวจเงินแผ่นดิน (มาตรา ๓๑๒) คณะกรรมการการเลือกตั้ง (มาตรา ๑๓๖) ผู้ตรวจการแผ่นดินของรัฐสภา (มาตรา ๑๔๖) คณะกรรมการสิทธิมนุษยชนแห่งชาติ (มาตรา

๑๙๙) ศาลรัฐธรรมนูญ (มาตรา ๒๕๕) และ ศาลปกครอง (มาตรา ๒๗๖) ก็ไม่อาจทำให้เกิด ความมั่นใจได้มากนักว่าจะสามารถแก้ไข ปัญหาต่างๆ ในสังคมไทยที่ถูกสะสมมายาวนานได้อย่างมีประสิทธิภาพ ทั้งนี้ เพราะการ เปิดโอกาสของรัฐธรรมนูญตามลักษณะการเลือก ตั้งแบบบัญชีรายชื่อ ยังทำให้นักการเมืองที่ ประชาชนไม่ยอมรับนักธุรกิจการเมือง ตลอดจน ผู้แสวงหาผลประโยชน์ทางการเมืองสามารถ

สอดแทรก และเข้าไปมีอิทธิพลในการคุมกลไก สำคัญๆ ของรัฐ หรือกลไกที่เป็นอำนาจรัฐได้ อย่างเหนียวแน่นเหมือนเดิม ดังนั้น การตัดสินใจของรัฐบาลเกือบจะทุกครั้ง จึงกระทำการแบบ ลูกหน้าประจุก ขาดความโปร่งใส จริงจังและ เด็ดขาด จึงทำให้ความรู้สึกที่ดีในทางการเมือง ของประชาชนยังคงอยู่ในลักษณะของความน่า เบื่อไปอีกนาน

บรรณานุกรม

เอกสารประกอบการเสวนา เรื่อง "แนวทางการเลือกตั้ง ๓๕" โดย ศูนย์วิจัยนโยบายและการ พัฒนา คณะรัฐศาสตร์ มหาวิทยาลัยรามคำแหง ๒๕ ตุลาคม ๒๕๓๔

รัฐธรรมนูญแห่งราชอาณาจักรไทย พุทธศักราช ๒๕๔๐, กรุงเทพฯ : กองการพิมพ์ สำนัก งานเลขาธิการสภาผู้แทนราษฎร, ๒๕๔๐

ประชาธิปไตยไทย

ปี ๒๐๐๐



* ดร.เกษียร เตชะพีระ

ข้อสันนิษฐานเบื้องต้น

ประเทศไทยยังคงอยู่ร่างรัฐธรรมนูญฉบับปฏิรูปการเมืองผ่านออกมาประกาศใช้ การเมืองไทยยังคงเป็นระบอบ "ประชาธิปไตย" ตามกระแสโลก ถ้ามิใช่ด้วยเหตุผลอื่นใดอย่างน้อยก็เพราะประเทศขนาดกลาง อำนาจต่อรองมีไม่มาก ยอมงอไม่ยอมหัก อย่างเราจะต้องส่ง

สินค้าออกไปขายตลาดโลก รับนักท่องเที่ยวเข้ามาเที่ยวจากทั่วโลก เพื่อหาเงินตราต่างประเทศมาใช้หนี้ กอบกู้เศรษฐกิจ ดังนั้น ประเทศไทยจึงต้องหมุนตามประพุดิตตามกระแสโลกทางการเมืองต่อไป

อำนาจอธิปไตยของชาติหดแคบลง

* อาจารย์ประจำคณะรัฐศาสตร์ มหาวิทยาลัยธรรมศาสตร์ : ปรินูญาเอกด้านรัฐศาสตร์การเมือง
การปกครอง CORNELL UNIVERSITY, U.S.A

อำนาจด้านการบริหารเศรษฐกิจมหภาคตกไป อยู่ในมือนักบริหารมืออาชีพตัวแทนทุนใหญ่ ภายใต้กรอบวินัยการเงิน การคลัง และภายใน แนวทางการค้าการพัฒนาแบบเปิดเสรียิ่งขึ้นของ องค์การโลกาภิบาลของทุนนิยมโลก ได้แก่ IMF, World Bank, World Trade Organization, AFTA, Asia Development Bank เป็นต้น

ไตนโยบายดังกล่าว รัฐวิสาหกิจและบริการสาธารณะแขนงต่างๆ ถูกทยอยขายทอดตลาด ร่วมทุนหรือโอนกิจการไปเป็นของเอกชน ทั้งไทยและต่างชาติ (privatized) กลไกและทรัพยากรของรัฐที่เคยใช้อุปถัมภ์และอุดหนุนค้ำจุนคุณภาพชีวิตของประชากรในเมืองและชนบท บางส่วนจึงร่อยหรอขาดแคลนลง คนไทยเข้าสู่ ความสัมพันธ์แบบพันธะสัญญามากขึ้น ชีวิต เฉยเหินห่างกับตลาดเสรีที่มีประสิทธิภาพแต่โหดเหี้ยมไร้น้ำใจอย่างเปล่าเปลี่ยวใจแจ่มเต็มทีขึ้น

ขณะเดียวกัน แรงกดดันเรียกร้องจาก ชุมชนระดับต่ำกว่าชาติในท้องถิ่นหมู่บ้านและ ตัวเมืองเพื่อแบ่งปันอำนาจการกำกับดูแลรักษา จัดสรรบริหารทรัพยากรสาธารณะจากรัฐใน ระดับชาติมาไว้ในมือตนเองจะยิ่งร่อนแรงเป็น ระลอก

สรุปก็คือ อำนาจอธิปไตยและกลไกของ รัฐเล็กลง เศรษฐกิจหดตัวลง สังคมและชุมชน มีอำนาจมากขึ้นแต่ก็เผชิญความตึงเครียดปัญหาและภาระรับผิดชอบใหญ่หลวงขึ้นเช่นกัน

ระบบการเมืองปฏิรูปได้ปรับเปลี่ยนเปิด รับ อำนาจที่รุ่งขึ้นของทุนใหญ่โลกาภิวัตน์และ คนชั้นกลางเข้ามาเป็นหุ้นส่วนเต็มรูปแบบ องค์ ประกอบและนโยบายของพรรคการเมืองสะท้อน อำนาจของทุนใหญ่และคนชั้นกลางโดยตรงผ่าน ระบบเลือกตั้งแบบ party list และกลไกมาตรการตรวจสอบอำนาจรัฐต่างๆ

โจทย์ใหม่ที่จะทวีความสำคัญขึ้นมาเป็น โจทย์ใหญ่โจทย์หลักของ "ประชาธิปไตย" ไทย ในระยะถัดไป คือ ระบบการเมืองปฏิรูปของ ทุนใหญ่และคนชั้นกลางจะปรับเปลี่ยนเพื่อเปิด รับ ผู้ไร้อำนาจกลุ่มล่างถัดไปซึ่งเป็นคนส่วนใหญ่ อัน ได้แก่ คนจนเมือง คนจนชนบทเข้ามามี ปากเสียงตัวแทน ในระบบการเมืองระดับชาติ โดยแท้จริงอย่างไร

สมาชิกคนจนและองค์กรจัดตั้งของคน จนที่จะเกิดใหม่เพิ่มขึ้นทั้งหลาย จะขยายขบวน แถวจากจำนวนคนชั้นกลางที่หล่นจากชนชั้นตน ลงไป(the salariat) พวกเขาหลุดลอยตัดขาด จากทรัพยากรธรรมชาติในเศรษฐกิจแบบยังชีพ พึ่งตนเองมาแล้ว อาศัยความรู้ทักษะความ ขำนาญอย่างเดี่ยวแขนงเดี่ยวในการประกอบ อาชีพ (mono-skilled labour) และพบว่าทุน ทางวัฒนธรรมหรือทักษะความรู้ทางเทคนิคของ คนดังกล่าวถูกทำให้ตกยุคล้าสมัยไม่เป็นที่ต้อง การของตลาดอีกต่อไปอย่างรวดเร็วยิ่ง เพราะ การรุดหน้าเปลี่ยนแปลงทางเศรษฐกิจเทคโนโลยี ไม่หยุดยั้ง

เพราะภาวะตกต่ำทางเศรษฐกิจ คนชั้นกลางผู้ล้มละลายกระชั้นหันกลายเป็นคนจนใหม่เหล่านี้โดยทั่วไปเป็นลูกจ้างกินเงินเดือนภาคเอกชน อำนาจของทุนท้องถิ่นและอิทธิพลท้องถิ่นลดลงในระดับชาติ และค่อยจำกัดตัวแคบอยู่ในระดับท้องถิ่น

ผู้ที่ถูกตลาดสลัดหลุด รัฐบาลงบประมาณอุปถัมภ์ ชนบทไม่พร้อมรองรับและตัวเองก็ไม่อยากหรือไม่อาจกลับชนบทเหล่านี้ เป็นเชื้อพลังที่ไวไฟในทางสังคมการเมือง การสร้างเครือข่ายชุมชนโดยอาศัยพลังและสถาบันวัฒนธรรมที่มีอยู่เพื่อประคับประคองชีวิตครอบครัวฝักอบรมทักษะใหม่และเปิด ทางเลือกให้พวกเขาเป็นสิ่งที่จำเป็นหากสังคม ต้องการหลีกเลี่ยงความเสี่ยงที่ไร้ระเบียบที่จะทำลายตนเอง

ขณะนี้ยังไม่มีพรรคการเมืองของคนจนมีแต่เอ็นจีโอ งานของเอ็นจีโอจะหนักขึ้น แต่พรรคการเมืองของคนจะกลายเป็นสิ่งที่จำเป็นเร่งด่วนยิ่งขึ้นตามลำดับ เพื่อนำข้อเรียกร้องและการต่อสู้เพื่อผลประโยชน์ของพลังสังคมการเมืองนี้ เข้าสู่ระบบแทนที่จะให้ไปปะทะระเบิดนอกระบบ

ทั้งนี้ เพราะการบริหารความขัดแย้งและการต่อสู้ทางชนชั้น "แบบไทย ๆ" แต่เดิมซึ่งก็คือโดยผ่านการใช้อำนาจกดปราบบวการอุปถัมภ์ ล้มเหลวไข่มุ่ได้อีกต่อไป

ด้านหนึ่งเพราะความเป็นไทยทางอุดมการณ์หรือชาตินิยมเชิงลบแก่ขรรจร่วงรอยเสื่อม

ถอยด้วยพลังพุ่งไม่ขึ้นเหมือนเก่า

ด้านหนึ่งเพราะรัฐราชการซึ่งเคยดำรงฐานะตัวแทนนายทุนในการขูดรีดทรัพย์สินจากชนบท --> เมือง --> โลก รับหน้าเสื่อออกปราบปรามผู้ขัดขวางการถ่ายโอนทรัพย์สินจากทุนเข้ากระเป๋ และเจียดปันเศษเดนทรัพย์สินไปเป็นงบประมาณสงเคราะห์อุปถัมภ์ผู้สูญเสียทรัพย์สินนั้น

บัดนี้ ทรัพย์สินชนบทงวดตัวลงทุกขณะ แรงงานไปนอกเริ่มถูกปิดกั้นมากขึ้น รัฐบาลไม่อาจอุปถัมภ์เหยื่อการพัฒนาได้เท่าทันความเดือดร้อนหรือมากเท่าก่อนอีกต่อไป การใช้กำลังปราบปรามผู้ขัดขวางพัฒนาถูกเพ่งเล็งเฝ้ามองจากสื่อมวลชนไทย สื่อมวลชนโลกและองค์กรสิทธิมนุษยชน ทั้งยังส่งผลทำลายบรรยากาศการลงทุนและท่องเที่ยวรวมทั้งเสถียรภาพทางการเมืองและเศรษฐกิจ การใช้กำลังปราบปรามคนจนจะมีต้นทุนทางการเมืองและเศรษฐกิจสูงขึ้นทุกทีจนไม่คุ้ม

ขณะที่ระบบพรรคการเมืองอุปถัมภ์ถูกจำกัดอำนาจหาค่าเช่าเศรษฐกิจ ทรัพย์สินอุปถัมภ์หาเสียงซื้อด้วยเสียงถึงวัดตัวลงด้วยเช่นกัน

ดังนั้น ภาษาหรือวาทกรรมการเมืองที่เน้นสำนึกชนชั้นและสำนึกชาตินิยมแบบปฏิรูปเปลี่ยนแปลงจะโดดเด่นยิ่งขึ้นตามสภาพสังคมเศรษฐกิจที่บีบรัด อาจมีการรื้อฟื้นผลงาน

วรรณกรรมบทเพลงบทกวีของฝ่ายชายไทยในอดีตมาพิมพ์ใหม่ และกลับเป็นที่นิยมอีกครั้ง

ประเด็นสิทธิมนุษยชนจะทวีความสำคัญภายใต้บทบัญญัติและกลไกคุ้มครองตามรัฐธรรมนูญใหม่โดยเฉพาะในเรื่องนี้ที่คนไทยจนตรอกต้องขายตัวและ/หรือถูกบังคับให้ขายตัวเป็นสินค้าออกและของที่ระลึกบำเรอแก่นักท่องเที่ยวเพื่อลดตัวเลขขาดดุลการชำระเงิน

ความรู้สึกเชิงลบต่อแรงงานต่างด้าวในหมู่แรงงานไทยจะทวีขึ้น ขณะเดียวกันอัตราความเข้มข้นของการชู้ตริคเอดเอาเปรียบที่นายทุนไทยทำต่อแรงงานต่างด้าวก็จะสูงขึ้นด้วย สิทธิมนุษยชนของแรงงานต่างด้าวในไทยจะขึ้นสู่ระเบียบวาระระดับชาติและกระทั่งอาจกลายเป็นปัญหาระดับภูมิภาคหรือปัญหาระหว่างประเทศจะมีแรงผลักดันจากกลุ่มอำนาจนายทุน

ใหญ่กับคนชั้นกลางให้แปรเศรษฐกิจจากระบบเป็นถูกกฎหมาย ไม่ว่าจะเป็นการพนัน การค้าประเวณี ฯลฯ เพื่อโอนกำไรผูกขาดและค่าเช่าเศรษฐกิจจากเจ้าพ่ออิทธิพลและข้าราชการคอร์ปชั่นมาเข้าคลังหลวงจะมีการประกันสุขภาพอนามัยของผู้ให้บริการและรักษาระดับคุณภาพบริการด้านนี้ให้มีความสามารถในการแข่งขันดึงดูดนักท่องเที่ยวต่างชาติสูงกว่าชาติอื่น ๆ อีกทั้งเพื่อค้าประกันสิทธิมนุษยชนและสิทธิแรงงานของผู้ประกอบอาชีพด้านนี้ด้วย

ประเทศไทยจะต้องรับคริสต์ศตวรรษที่ ๒๑ ด้วยระบบประชาธิปไตยที่ถูกทดสอบจากภาระแรงกดดันทางเศรษฐกิจสังคมอย่างหนักหน่วง และพบว่าทางเดียวที่จะอยู่รอดได้ในศตวรรษหน้าคือปฏิรูปประชาธิปไตยสืบต่อไปไม่หยุด □□

รัฐธรรมนูญ

และผู้จัดการวิกฤตเศรษฐกิจไทย



* ผู้ช่วยศาสตราจารย์สุเทพ พันประสิทธิ์

เศรษฐกิจไทยในปี ๒๕๓๕ ขยายตัวในอัตราที่ลดลงร้อยละ ๗ เมื่อเปรียบเทียบกับจากปี ๒๕๓๔ ที่มีอัตราการเจริญเติบโตร้อยละ ๘.๖ โดยที่สาเหตุจากการขาดดุลบัญชีเดินสะพัดในสัดส่วนที่สูงเมื่อเทียบกับผลิตภัณฑ์ประชาชาติ เพราะการส่งออกซึ่งเคยขยายตัวในอัตราที่สูงกว่าร้อยละ ๒๐ มีอันต้องซบเซาลงจนในบางอุตสาหกรรมอื่นไม่ขยายตัวเลย ภัยทางเศรษฐกิจจึงก่อตัวอย่างเห็นได้ชัดเจน

ขึ้น โดยการส่งออกและการลงทุนขยายตัวในอัตราที่ต่ำ อีกทั้งการขาดดุลงบประมาณ ภาวะตลาดหลักทรัพย์ซบเซา วิกฤตการณ์อสังหาริมทรัพย์ล้มละลายขาดทุนย่อยยับ และปัญหาหนี้ต่างประเทศของสถาบันการเงินและบริษัทขนาดใหญ่ ภัยเหล่านี้ส่งผลให้ภาคการผลิตในตลาดผลิตภัณฑ์และการใช้จ่ายในสินค้าอุปโภคและบริโภคของภาคเอกชนชะลอตัวตามไปด้วย

* ผู้ช่วยคณบดีคณะเศรษฐศาสตร์ มหาวิทยาลัยธุรกิจบัณฑิตย์ : ศศ.ม. (เศรษฐศาสตรบัณฑิต) มหาวิทยาลัยเกษตรศาสตร์

การว่างงานภัยทางเศรษฐกิจที่ต้องเผชิญตั้ง
แต่ปี ๒๕๔๐

ภัยทางเศรษฐกิจที่ยังปกคลุมระบบ
เศรษฐกิจไทยอยู่ในปี ๒๕๔๐ อันดับหนึ่งที่หนึ่งก็
คือการว่างงานอันสืบเนื่องจากการลงทุน
ลดลง เมื่อพิจารณาดัชนีการลงทุนของภาค
เอกชนในช่วงครึ่งปีแรกอยู่ในระดับที่มีการ
ขยายตัวน้อยและแนวโน้มลดลง จากภาวะ
การลงทุนลักษณะนี้ย่อมส่งผลกระทบต่อภาวะการจ้าง
งานที่จะก่อให้เกิดภัยต่อลูกจ้างก็คือการลด
จำนวนคนงานของภาคการผลิต การว่างงาน
ในปี ๒๕๔๐ จะต้องเกิดการว่างงานกับ
ปัจเจกบุคคล คือ

๑. นักเรียน นักศึกษา บัณฑิตที่เพิ่ง
จบการศึกษาใหม่บุคคลเหล่านี้จะเป็นกลุ่มที่

หางานทำ (Job Seeker) และจะเกิดการว่าง
งานชั่วคราว (Frictional nemployment) เขา
เหล่านี้จะต้องใช้ช่วงเวลาในการหางานทำที่
ยาวนานมากขึ้นกว่าปีก่อน ๆ และนายจ้างจะ
ต้องคัดเลือกคุณภาพของผู้หางานทำด้วยวิธี
การที่เข้มงวดขึ้นเช่นการจำกัดเต็มเฉลี่ย
สะสมให้สูงขึ้นหรือการจำกัดสถาบันการ
ศึกษาเฉพาะบางสถาบันที่นายจ้างกำหนดขึ้น
ตลาดแรงงานจึงเป็นตลาดของนายจ้างเป็น
ส่วนมาก

๒. การว่างงานของพนักงานของ
บริษัทเงินทุนและหลักทรัพย์ที่มีปัญหาสภาพ
คล่องจำเป็นต้องลดจำนวนพนักงานใน
ตำแหน่งต่าง ๆ เพื่อเหมาะสมกับฐานะของ
บริษัทในปี ๒๕๔๐ วิเคราะห์จากดัชนีราคา

ภาพที่ ๑

ดัชนีการลงทุนภาคเอกชน

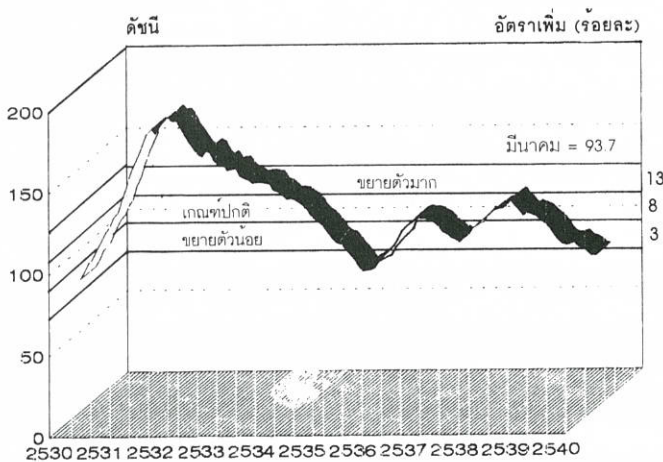

ที่มา : ฝ่ายวิจัยธุรกิจ ธนาคารกรุงไทย จำกัด (มหาชน)

หุ้นตลาดหลักทรัพย์ที่ต่ำกว่า ๗๐๐ จุดแสดงถึงปริมาณการซื้อขายที่ลดลงบริษัทค้าหลักทรัพย์เหล่านี้มีรายได้จากค่านายหน้าในการซื้อขายหลักทรัพย์ลดลงจนไม่คุ้มกับค่าใช้จ่าย

จ่ายในเงินเดือนและค่าจ้างที่ลดลงบางบริษัทก็ต้องเลิกกิจการหรือพยายามที่ควบกิจการจนถึงพยายามลดจำนวนพนักงานลง

ภาพที่ ๒

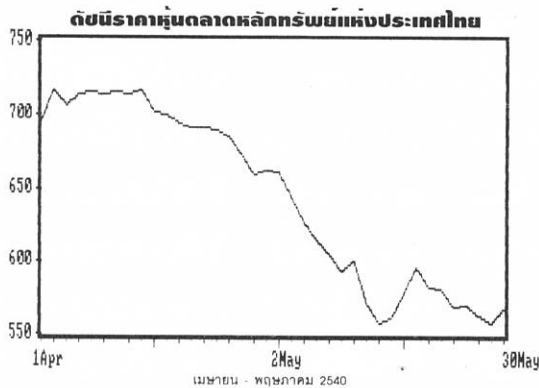

ที่มา : ฝ่ายวิจัย ธุรกิจธนาคารกรุงไทย จำกัด (มหาชน)

๓. การว่างงานของพนักงานในอุตสาหกรรม แผ่นวงจรพิมพ์ ถึงแม้แผ่นวงจรพิมพ์เป็นชิ้นส่วนอิเล็กทรอนิกส์ที่มีความสำคัญในการผลิตเครื่องใช้ไฟฟ้า อิเล็กทรอนิกส์โดยเฉพาะคอมพิวเตอร์และอุปกรณ์ต่อพ่วงอีกทั้งอุปกรณ์สื่อสารโทรคมนาคมพอเริ่มมีการผลิตแผ่นวงจรครั้งแรกเมื่อปี ๒๕๒๗ ปัจจุบันมีผู้ผลิตได้รับการส่งเสริมและเปิดดำเนินการปี ๒๕๔๐ จำนวน ๓๕

ราย ผู้ผลิตรายนี้ใหญ่ที่สุด คือ บริษัท เค.ซี.อี. อิเล็กทรอนิกส์ จำกัด (มหาชน) มีกำลังการผลิต ๓๖๐,๐๐๐ ตารางฟุตต่อเดือน มีโครงสร้างต้นทุนการผลิตแบ่งเป็นต้นทุนวัตถุดิบร้อยละ ๖๗ ค่าแรงงานร้อยละ ๑๗ ส่วนที่เหลืออีกร้อย ๑๖ เป็นค่าไสหุ่ยและค่าเสื่อมราคาวัตถุดิบสำคัญ ได้แก่ แผ่นฉนวนฉาบทองแดง ปริมาณวัตถุดิบร้อยละ ๕๐-๕๕ เป็นการนำเข้าจากต่างประเทศส่วนใหญ่นำเข้า

จากประเทศเยอรมัน ญี่ปุ่น สิงคโปร์ ความต้องการใช้แผ่นวงจรพิมพ์ในประเทศเพิ่มขึ้น ตามการขยายตัวของอุตสาหกรรมเครื่องใช้ไฟฟ้าและอิเล็กทรอนิกส์ตลอดจนเครื่องมือสื่อสารและอุปกรณ์โทรคมนาคม การนำเข้าจากแผ่นวงจรพิมพ์จากต่างประเทศมีมูลค่าเพิ่มขึ้นอย่างต่อเนื่อง ทางด้านการส่งออกถึงแม้ว่าภาหมีมูลค่าเพิ่มเพิ่มขึ้นอย่างต่อเนื่องแต่ในปี ๒๕๓๕ ลดลงจากปี ๒๕๓๔ ร้อยละ ๑๕.๕ ความต้องการใช้แผ่นวงจรพิมพ์ในตลาดหลักๆชะลอตัวโดยเฉพาะลูกค้าที่ผลิตคอมพิวเตอร์ในต่างประเทศชะลอการสั่งซื้อ ประกอบกับรัฐบาลได้ประกาศให้ค่าเสมอภาคของเงินบาทลอยตัวส่งผลให้ราคาวัตถุดิบของอุตสาหกรรมนี้สูงขึ้น การลดกำลังแรงงานจากพนักงานจึงมีขึ้นพนักงานจำนวนหนึ่งจะต้องถูกเลิกจ้าง

๔. การจ้างงานของแรงงานในธุรกิจอสังหาริมทรัพย์ ธุรกิจอสังหาริมทรัพย์ของประเทศไทยซบเซาอย่างต่อเนื่องตั้งแต่ปี ๒๕๓๕ อันเนื่องมาจากอุปทานส่วนเกินจำนวนมากที่อยู่อาศัยอยู่ในภาวะล้นตลาดเป็นจำนวนมาก แม้ว่ารัฐบาลได้ออกมาตรการมาช่วยเหลือ โดยเสนอแนวทางแก้ไขซึ่งเป็นที่รู้จักกันในชื่อของมาตรการฟื้นฟูอสังหาริมทรัพย์ ๑๐ ข้อ โดยเน้นความสำคัญของการ

เพิ่มสภาพคล่อง ลดอัตราดอกเบี้ยและการแก้ปัญหาเฉพาะด้าน ด้านมาตรการต่าง ๆ ที่ถูกเสนอขึ้นมานั้น ได้ถูกนำมาปฏิบัติเพียงบางมาตรการเท่านั้นที่เหลือให้เสนอออกเป็นกฎหมาย คือ ให้ต่างชาติสามารถถือครองกรรมสิทธิ์ห้องชุดได้ร้อยละร้อย พร้อมแก้ไขประมวลกฎหมายที่ดินให้กับต่างชาติที่เข้ามาลงทุนในประเทศไทยวงเงินเกินกว่า ๒๕ ล้านบาท ให้มีสิทธิซื้อที่ดินเพื่ออยู่อาศัยได้ ๑ ไร่ รวมถึงแก้ไขกฎหมายให้ต่างชาติมีสิทธิเช่าที่ดินได้ถึง ๕๕ ปี จากเดิมเช่าได้ ๓๐ ปี ส่งผลให้นักลงทุนต่างชาติเริ่มสนใจเข้ามาลงทุนในตลาดหลักทรัพย์หรือซื้ออาคารสำนักงานในย่านธุรกิจใจกลางเมืองหรือการร่วมทุนกับผู้ประกอบการไทย การที่นักลงทุนต่างชาติเริ่มหันมาสนใจอสังหาริมทรัพย์ในประเทศไทยนั้นเป็นเพียงจุดเริ่มต้นเท่านั้น เพราะผู้ลงทุนในอสังหาริมทรัพย์คงต้องพิจารณาในปีจัยต่าง ๆ เช่น ราคาต่อหน่วย มาตรฐานการก่อสร้าง ทำเลที่ตั้ง ความคุ้มค่าในอนาคตจากการลงทุนและเงื่อนไขสัญญาระหว่างนักลงทุนต่างประเทศกับรัฐบาลไทยซึ่งอาจเปลี่ยนแปลงได้ ซึ่งคาดว่าอสังหาริมทรัพย์คงขายได้เพิ่มขึ้นก็คงเป็นเพียงบางประเภทและบางทำเลเท่านั้น ไม่ส่งผลต่อการขยายตัวของธุรกิจอสังหาริมทรัพย์โดยรวมนี้ มีภาระ

หนี้ในประเทศของธุรกิจรายย่อยและหนี้ต่างประเทศของธุรกิจรายใหญ่เมื่อร่วมทุน อสังหาริมทรัพย์ประเภทคอนโดมิเนียมสร้างแล้วขายไม่ได้มีพื้นที่เหลือมาก บ้านเดี่ยวและทาวน์เฮ้าส์มีผู้จองน้อย ความต้องการก่อสร้างลดลง การว่างงานของคนงานก่อสร้างเพิ่มสูงขึ้น

๕. การว่างงานของคนในธุรกิจโรงแรมและการท่องเที่ยวภาวะการท่องเที่ยวของประเทศไทยในช่วง ๔ เดือนแรกของปี ๒๕๔๐ อยู่ในภาวะชะลอตัวต่อเนื่องจากปี ๒๕๓๘ มีการขยายตัวร้อยละ ๑๒.๗ ปี ๒๕๓๙ มีการขยายตัวของจำนวนนักท่องเที่ยวชาวต่างประเทศเพียงร้อยละ ๓.๕ โดยเฉพาะนักท่องเที่ยวแถบเอเชียและยุโรป ทางด้านการท่องเที่ยวของคนไทยที่ไปเที่ยวต่างประเทศอยู่ในภาวะชะลอตัวต่อเนื่องเช่นการ

ขยายตัวร้อยละ ๘.๕ ในปี ๒๕๓๘ และขยายตัวร้อยละ ๑.๔ ซึ่งอาจจะเป็นผลมาจากการรณรงค์ของภาครัฐที่มุ่งให้ข้าราชการและพนักงานรัฐวิสาหกิจ ตลอดจนภาคเอกชน ประหยัดค่าใช้จ่ายในการเดินทางไปต่างประเทศ เพื่อช่วยประหยัดการใช้จ่ายของประเทศ จากภาวะการท่องเที่ยวที่ชะลอตัวลง นอกจากจะส่งผลกระทบต่อธุรกิจโรงแรมที่ต้องประสบปัญหาอัตราการเข้าพักแล้ว ยังส่งผลกระทบต่อธุรกิจอสังหาริมทรัพย์หรือบริษัทนำเที่ยวในประเทศอีกด้วย ซึ่งในช่วงไตรมาสแรก ของปี ๒๕๔๐ มีบริษัทนำเที่ยวปิดกิจการแล้ว ๓๒๐ บริษัท จากจำนวนทั้งหมด ๒,๕๐๐ บริษัท มีลูกค้าเฉลี่ยประกอบอาชีพ ๒๐๐ คน จากจำนวน ๑๓,๐๐๐ คน ซึ่งจะส่งผลให้การว่างงานของภาคการท่องเที่ยวและการโรงแรมมีมากขึ้น

ตารางที่ ๑ จำนวนเที่ยวบิน ณ สนามบินนานาชาติ

เที่ยวบิน/ปี	๑๙๙๒	๑๙๙๓	๑๙๙๔	๑๙๙๕	๑๙๙๖
กรุงเทพ	๗๔๕	๕๐๐	๗๓๗	๑,๐๒๐	๙๑๕
ภูเก็ต	๒๗๔	๑๗๖	๔๓๔	๗๓๕	๗๓๗
เชียงใหม่	๓	๑๓	๒	-	๑๓
หาดใหญ่	-	๘	๓๙	๖๑	๑๐๗
รวม	๑,๐๒๒	๖๙๖	๑,๒๑๒	๑,๘๑๖	๑,๗๗๒

ที่มา : การท่าอากาศยานแห่งประเทศไทย

ตารางที่ ๒ จำนวนผู้โดยสาร ณ สนามบินนานาชาติ

เที่ยวบิน/ปี	๑๙๙๒	๑๙๙๓	๑๙๙๔	๑๙๙๕	๑๙๙๖
กรุงเทพ	๑๐๓,๐๙๔	๙๒,๙๐๑	๑๑๒,๕๖๕	๑๔๙,๒๓๑	๑๒๕,๓๙๖
ภูเก็ต	๓๓,๖๙๖	๒๗,๗๐๒	๔๔,๑๑๐	๗๙,๔๙๙	๙๕,๖๙๓
เชียงใหม่	๑๙๗	๒,๓๑๕	๓๙๑	-	๗๕๙
หาดใหญ่	-	๑,๗๒๑	๕,๓๙๙	๗,๕๗๙	๑๔,๓๕๓
รวม	๑๓๖,๙๗๑	๑๑๔,๕๓๙	๑๖๒,๔๕๔	๒๓๖,๒๙๗	๒๒๖,๑๙๖

ที่มา : การท่าอากาศยานแห่งประเทศไทย

ตารางที่ ๓ จำนวนนักท่องเที่ยวต่างประเทศเข้ามาประเทศไทย
ณ สนามบินนานาชาติกรุงเทพฯ จำแนกตามทวีป

	(ม.ค.-มี.ค.) ๒๕๔๐	ร้อยละ	(ม.ค.-มี.ค.) ๒๕๓๙	ร้อยละ	%
เอเชียตะวันออก	๙๑๒,๖๒๐	๕๔.๙๔	๗๖๒,๒๙๖	๕๓.๕๑	๖.๖๐
ยุโรป	๔๒๓,๕๖๔	๒๙.๕๙	๔๓๐,๐๐๖	๓๐.๑๙	-๑.๕๐
อเมริกา	๑๐๓,๕๕๓	๖.๙๙	๙๕,๖๒๐	๖.๗๑	๙.๓๐
เอเชียใต้	๕๓,๐๘๐	๓.๕๙	๕๕,๕๖๕	๓.๙๐	-๔.๔๗
	๕๕,๙๘๐	๓.๗๙	๔๙,๖๖๓	๓.๕๙	๑๒.๗๒
ตะวันออกกลาง	๒๒,๙๗๒	๑.๕๕	๒๑,๔๗๒	๑.๕๑	๖.๙๙
แอฟริกา	๑๐,๐๕๕	๐.๖๙	๑๐,๐๔๐	๐.๗๐	๐.๑๕
รวม	๑,๔๙๑,๙๒๔	๑๐๐	๑,๔๒๔,๖๕๒	๑๐๐	๔.๐๑

ที่มา : การท่าอากาศยานแห่งประเทศไทย

**ตารางที่ ๔ จำนวนนักท่องเที่ยวต่างประเทศเข้ามาประเทศไทย ณ สนามบินนานาชาติ
กรุงเทพฯ จำแนกตามประเทศ**

	(มี.ค.-มี.ค.) ๒๕๔๐	ร้อยละ	(มี.ค.-มี.ค.)	ร้อยละ	%
มาเลเซีย	๓๖,๔๓๑	๒.๔๖	๓๕,๘๔๘	๒.๕๒	๑.๖๓
สิงคโปร์	๔๕,๐๑๖	๓.๓๑	๔๓,๖๒๐	๓.๐๖	๑๒.๓๗
จีน	๑๒๕,๗๘๑	๘.๗๖	๑๐๓,๔๓๐	๗.๒๖	๒๕.๔๘
ฮ่องกง	๗๒,๕๒๕	๕.๘๕	๕๒,๒๑๕	๓.๖๗	๓๘.๕๐
ญี่ปุ่น	๒๕๖,๕๑๒	๑๗.๓๑	๒๓๗,๕๕๐	๑๖.๗๑	๗.๗๘
ฝรั่งเศส	๕๕,๖๑๑	๔.๐๒	๖๓,๔๓๑	๔.๕๕	-๖.๐๒
เยอรมัน	๕๕,๗๕๕	๖.๗๓	๑๐๑,๑๑๗	๗.๑๐	-๑.๓๔
อิตาลี	๒๘,๒๖๒	๑.๙๑	๓๑,๖๖๔	๒.๒๒	-๑๐.๗๔
สหราชอาณาจักร	๗๖,๘๘๕	๕.๑๕	๗๐,๘๔๑	๕.๐๗	๘.๕๔
สหรัฐอเมริกา	๗๕,๐๔๕	๕.๓๓	๗๓,๘๒๒	๕.๑๘	๗.๐๘
ออสเตรเลีย	๔๘,๐๕๓	๓.๒๕	๔๒,๓๗๖	๒.๙๗	๑๓.๔๕

ที่มา : สำนักงานตรวจคนเข้าเมือง กรมตำรวจ

ภาพที่ ๓ ตัวเลขนักท่องเที่ยวชาวไทยเดินทางไปต่างประเทศ

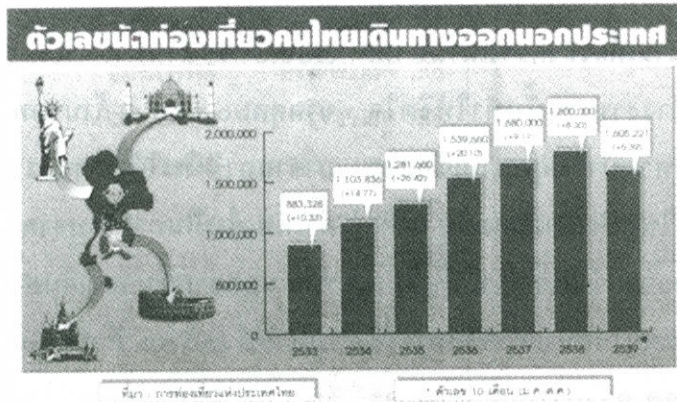

ตารางที่ ๕ สรุปแนวโน้มการว่างงานของปี ๒๕๓๘-๒๕๔๓

แนวโน้มการว่างงาน	ปี ๒๕๓๘	ปี ๒๕๔๓
อัตราเพิ่มของประชากร (%)	๑.๕	๑.๔
สัดส่วนของผู้อยู่ในระบบการศึกษา	๒๔.๖	๒๘.๖
สัดส่วนอยู่นอกตลาดแรงงานอื่นๆ (%)	๑๕.๓	๑๗.๕
อัตราการว่างงาน (%)	๑๐.๕	๑๑.๗
อัตราการเพิ่มขึ้นของการจ้างงาน	๑.๑	๐.๒

ที่มา : เอกสารประกอบการสัมมนาเรื่อง แนวโน้มประชากรการศึกษา การจ้างงาน และทางเลือก (๒๕๑๓-๒๕๔๘) คณะเศรษฐศาสตร์ มหาวิทยาลัยธรรมศาสตร์ ปี ๒๕๒๘

เมื่อใดสถิติการว่างงานสูงมากย่อมส่งผลกระทบต่อผู้ว่างงานและครอบครัวแก่เศรษฐกิจ สังคม การเมืองของประเทศถึงแม้ว่ารัฐจะออกมาตรการเพื่อฟื้นฟูสมรรถภาพของแรงงานที่กำลังว่างงานให้พร้อมที่จะกลับเข้าทำงานเมื่อเศรษฐกิจเข้าสู่ภาวะฟื้นตัวและผลการบังคับใช้พระราชบัญญัติประกันสังคมก็เป็นเรื่องช่วยบรรเทาความเดือดร้อนและชดเชยให้แรงงานเพียงชั่วคราวเท่านั้น ผลที่กระทบต่อคนว่างงานเองนั้นทำให้จิตใจของเขาท้อแท้สิ้นหวังนำไปสู่ความเฉื่อยชา เกียจคร้านและนำไปสู่ปัญหาสังคมอื่น ๆ ในด้านเศรษฐกิจและการว่างงานทำให้บุคคลและครัวเรือนขาดความสม่ำเสมอในการใช้จ่ายเพื่อการบริโภค ความโน้มเอียงในการบริโภคและการออมลดลงส่งผลให้ตัวเร่งทาง

เศรษฐกิจและตัวคูณทวีทางเศรษฐกิจทำงานเชิงซาลง การขยายตัวของผลิตภัณฑ์ประชาชาติ การเพิ่มผลผลิตทั้งปริมาณและชนิดต้องชะงักงัน รายได้จากภาษีอากรของรัฐบาลท้องถิ่นและรัฐบาลลดลงจนกลางปี ๒๕๔๐ ฐานะการคลังในช่วง ๗ เดือนแรกของปีงบประมาณ ๒๕๔๐ รัฐบาลมีรายได้ ๔๔๘,๗๐๔ ล้านบาท ขณะเดียวกันรัฐบาลมีรายจ่าย ๕๐๕,๐๗๑ ล้านบาท ทำให้ฐานะดุลรับ-จ่ายขาดดุล ๖๐,๓๖๕.๗ ล้านบาท รายได้ส่วนใหญ่มาจากภาษีเงินได้บุคคลธรรมดาและภาษีมูลค่าเพิ่ม ซึ่งเป็นภาษีเก็บจากผู้ซื้อสินค้าขั้นสุดท้าย นอกจากนี้ยังยอดเงินคงคลัง ณ สิ้นเดือนเมษายน ๒๕๔๐ มียอด ๒๕๓,๑๓๔.๖ ล้านบาท ลดลงจากยอดในช่วงเดียวกันกับปีก่อนร้อยละ ๑๗.๕

ตารางที่ ๖ ฐานะการคลังในช่วง ๗ เดือนแรกของปีงบประมาณ ๒๕๔๐

(หน่วย : ล้านบาท)

รายการ	การเปลี่ยนแปลง (%)	ช่วง ๗ เดือนแรกของปีงบประมาณ ๒๕๔๐	ช่วง ๗ เดือนแรกของปีงบประมาณ ๒๕๓๙
รายได้	๔๕	๔๔๘,๗๐๕.๐	๔๒๕,๓๕๐.๘
- กรมสรรพากร	๔.๘	๒๐๕,๒๒๔.๕	๑๕๕,๗๔๘.๗
- กรมสรรพสามิต	๑๐.๕	๑๐๕,๕๕๕.๕	๕๕,๖๐๔.๔
- กรมศุลกากร	(๑๓.๔)	๖๓,๗๓๕.๘	๗๓,๕๖๓.๕
รายจ่าย	๒๓.๗	๕๐๕,๐๗๓.๗	๔๑๑,๖๑๖.๓
ดุลรับ-จ่ายเกินดุล (ขาดดุล)	(๔๓๕.๖)	(๖๐,๓๕๖.๗)	๑๗,๓๗๔.๕
เงินคงคลัง ณ สิ้นเดือนเมษายน	(๑๗.๕)	๒๕๓,๑๓๔.๖	๓๕๖,๘๖๒.๕

ที่มา : ธนาคารกรุงไทย จำกัด (มหาชน) รายงานเศรษฐกิจ มิถุนายน ๒๕๔๐

เงินเฟ้อ : ภัยเศรษฐกิจอย่างเข้าสู่ของเงินบาท ลอยตัว

ระดับราคาสินค้าและบริการต่าง ๆ สูงขึ้นอย่างต่อเนื่องโดยตัวราคาสินค้าหรือกลไกของตลาดและไม่อาจย้อนกลับลงมาได้อีก นักเศรษฐศาสตร์หรือนักธุรกิจเรียกภาวะอย่างนี้ว่า "ภาวะเงินเฟ้อ"

เศรษฐกิจปี ๒๕๔๐ เริ่มต้นด้วยภาวะเงินเฟ้อในอัตราต่ำเป็นที่น่าพอใจของบรรดาปราชญ์ทางเศรษฐกิจทั้งฝ่ายจัดการเศรษฐกิจและธุรกิจพูดได้เต็มปากว่าประสบความสำเร็จในการควบคุมภาวะเงินเฟ้อได้อย่างนี้แล้วเศรษฐกิจปี ๒๕๔๐ น่าจะถึงเวลา

ที่จะอยู่ดีกินดีเสียที่เป็นความหวังใหม่ของไทยทั้งชาติ โดยภาวะเงินเฟ้อในเดือนมกราคม ๒๕๔๐ ซึ่งพิจารณาจากดัชนีราคาผู้บริโภครวมได้เพิ่มขึ้นจากเดือนธันวาคม ๒๕๓๙ ในอัตราร้อยละ ๐.๒ และเป็นผลจากการเพิ่มขึ้นในดัชนีราคาหมวดสินค้าอื่น ๆ ที่มีใช้อาหารและเครื่องดื่มนำหน้าดัชนีราคาของเดือนกุมภาพันธ์ปรับตัวขึ้นจากเดือนก่อนร้อยละ ๐.๕ ซึ่งหมวดอาหารและเครื่องดื่มปรับตัวร้อยละ ๑.๐ เท่ากับดัชนีราคาเดือนมีนาคมปรับตัวเพิ่มขึ้นจากเดือนก่อนร้อยละ ๐.๕ หมวดอาหารและเครื่องดื่มเพิ่มขึ้นร้อยละ ๐.๕ สรุปในช่วงเดือนมกราคมถึงเดือน

พฤษภาคม ๒๕๔๐ ดัชนีราคาเฉลี่ยเพิ่มขึ้น จากช่วงเดียวกันปีก่อนร้อยละ ๔.๓ หมวดอาหารและเครื่องดื่มเพิ่มขึ้นร้อยละ ๕.๖ และเมื่อถึง ๒ กรกฎาคม ๒๕๔๐ รัฐบาลโดยกระทรวงการคลังและธนาคารแห่งประเทศไทยได้ประกาศเปลี่ยนแปลงวิธีการกำหนดค่าเสมอราคาของเงินบาทจากระบบตะกร้าเงิน (Basket of Currency) เป็นการให้ค่าเงินบาทลอยตัวที่รัฐบาลจะแทรกแซงเมื่อเห็นว่าจำเป็น (Manage Float) เพราะรัฐบาลไม่สามารถทนต่อสภาพการขาดดุลการชำระเงินชั้นวิกฤตติดต่อกันมาเรื่อย ๆ ตั้งแต่ปี ๒๕๓๘ กอปรกับธุรกิจอสังหาริมทรัพย์ก็ย่ำแย่ทางรอดไม่พบรวมกับตลาดหุ้นดัชนีราคาหุ้นลดลงอย่างไม่เกรงใจนักเล่นหุ้นและปั่นหุ้นทั้งรายย่อยรายใหญ่จนบริษัทค้าหลักทรัพย์ชั้นนำที่มีผู้บริหารระดับเขียนมือของ ๑๖ บริษัทรอคิวสารภาพบาปหรือสวมนัดขออำนาจสิ่งศักดิ์สิทธิ์ช่วยในที่สุด Moody's และ S & P ก็ปรับระดับภาพพจน์ลดเครดิตธนาคารใหญ่ชั้นนำของประเทศลดลงผนวกข่าวลือว่าจะต้องมีการลดค่าเงินบาท จึงทำให้สภาพคล่องทางการเงินในระบบตึงตัวมากขึ้นอย่างต่อเนื่องจนธุรกิจรายย่อยขาดสภาพคล่องติดต่อกันรายเดือนต้องทยอยกันเลิกกิจการไป ภาวะการเช่นนี้เพื่อผ่อนคลายเศรษฐกิจ

กิจ การลดค่าเงินก็จะเป็นวิธีการหนึ่งซึ่งทำได้และหวังเลิกไปซึ่งการส่งสินค้าไปขายในตลาดต่างประเทศได้เพิ่มขึ้น เพราะราคาสินค้าจากประเทศไทยในมูลค่าของเงินตราสกุลอื่นจะถูกลงเป็นการเพิ่มอำนาจการแข่งขัน และรัฐบาลยังมีมาตรการส่งเสริมการท่องเที่ยวชาวต่างประเทศทั่วยุโรป อเมริกา ญี่ปุ่น เกาหลี จะมาเที่ยวเมืองไทยในต้นทุนที่ถูกลงจะนำพานักท่องเที่ยวมามากกว่าปีก่อนๆ แต่ในช่วงไตรมาสที่สามของปีหรือทุก ๆ ปี ผลผลิตทางการเกษตรมีน้อยมูลค่าการส่งออกซึ่งไม่ได้รับอานิสงค์ของการลดค่าเงินบาททางด้านสินค้าอุตสาหกรรมที่สำคัญทั้ง คอมพิวเตอร์ ไฟฟ้า อิเล็กทรอนิกส์ เป็นอุตสาหกรรมที่ต้องนำเข้าวัตถุดิบ อุปกรณ์จากต่างประเทศเมื่อค่าของเงินบาทอ่อนตัวลงมูลค่าของวัสดุอุปกรณ์ที่จำเป็นต้องนำเข้าจากต่างประเทศจะสูงขึ้นเป็นทวีคูณ โดยเฉพาะอย่างยิ่งราคาน้ำมันเชื้อเพลิงที่ต้องซื้อกันด้วยเงินดอลลาร์สหรัฐอเมริกาจะต้องแบกภาระของต้นทุนน้ำมันสูงขึ้น และน้ำมันเชื้อเพลิงเป็นปัจจัยการผลิตที่มีความสัมพันธ์และมีอิทธิพลต่อต้นทุนการผลิตสินค้าที่สำคัญจำนวนมาก

จากอานิสงค์ของค่าเงินบาทอ่อนตัวลงราคาน้ำมันเชื้อเพลิงจะเป็นตัวแปรที่สำคัญ

ภาพที่ ๔

ดุลบัญชีเดินสะพัดและดุลการชำระเงิน

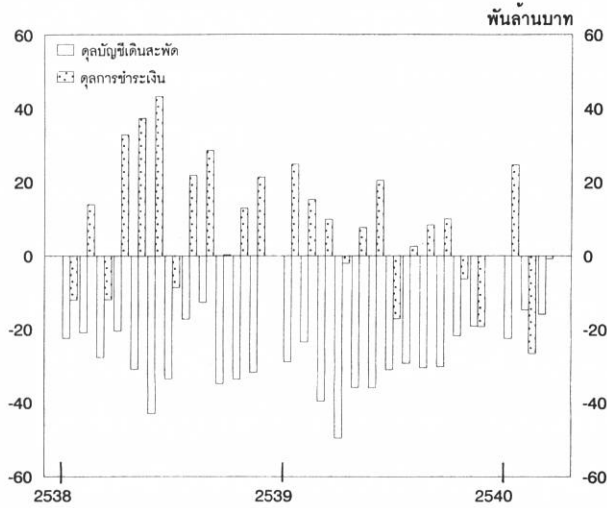

ที่มา : ฝ่ายวิจัยธุรกิจ ธนาคารกรุงไทย จำกัด (มหาชน)

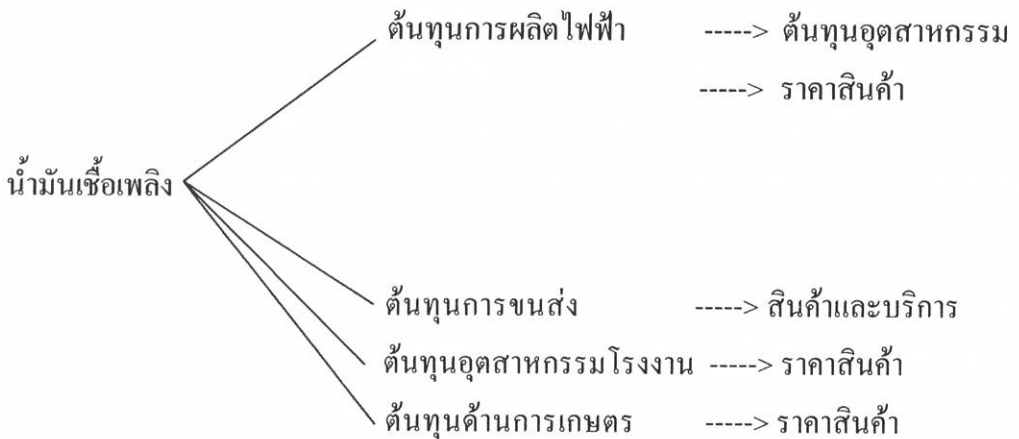

ส่งผลให้เกิดเงินเฟ้อทางด้านอุปทาน (Cost push Inflation) เพราะสิ่งที่กำหนดให้อุปทานลดลงคือต้นทุน บางครั้งจึงเรียกว่าเงินเฟ้อจากต้นทุน การพิจารณาถึงสาเหตุทางด้านอุปทานที่ทำให้ระดับราคาสินค้าและบริการทั่วไปสูงขึ้น โดยหลักแล้วอุปทานในระบบเศรษฐกิจถูกกำหนดโดยปัจจัยที่มีอิทธิพลคือ ราคาของปัจจัยการผลิต เช่น ราคาพลังงาน ค่าจ้างแรงงาน อัตราดอกเบี้ย ค่าเช่า กำไร เป็นต้น ปัจจัยเหล่านี้ส่งผลให้อุปทานลดซึ่งก็หมายถึงผลิตภัณฑ์ประชาชาติลดลงตามกลไกของตลาด เมื่อต้นทุนสูงขึ้นเรื่อยๆ ก็จะส่งผลให้ธุรกิจประสบภาวะการขาดทุนเพิ่มขึ้นเรื่อยๆ จนต้องทยอยกันปิดกิจการ อุปทานเปลี่ยนแปลงลดลงเรื่อยๆ ระดับราคาสินค้าก็จะเพิ่มสูงขึ้นซึ่งบทความนี้วิเคราะห์ถึงแรงผลักดันด้านต้นทุนให้เกิดเงินเฟ้อเป็น ๒ ส่วนคือ

๑. เงินเฟ้อที่เป็นผลมาจากค่าจ้างผลักดัน (Wage push Inflation) ให้ต้นทุนของธุรกิจเพิ่มขึ้นทำให้อุปทานในตลาดลดลง และมีผลให้ระดับราคาสูงขึ้นในวันที่ ๑ พฤษภาคม ๒๕๔๐ ซึ่งเป็นวันแรงงานแห่งชาติ กลุ่มผู้ใช้แรงงานที่ประกอบไปด้วย ๘ สภาองค์กรลูกจ้าง กลุ่มรัฐวิสาหกิจสัมพันธ์ได้เรียกร้องให้รัฐบาลปรับค่าจ้างขั้นต่ำอีก ๒๐ บาท จากวันละ ๑๕๗ บาท เป็นวันละ ๑๗๗ บาท หรือ

เพิ่มขึ้นร้อยละ ๑๒.๗๗ ซึ่งกลุ่มนายจ้างไม่อาจรับภาระได้ในสถานการณ์ปัจจุบันเพราะอัตราดังกล่าวสูงกว่าค่าครองชีพที่เพิ่มขึ้น ซึ่งอาจส่งผลให้นายจ้างต้องปิดกิจการหรือโยกย้ายฐานการผลิตไปยังประเทศเพื่อนบ้านที่มีค่าจ้างถูก ได้แก่ สาธารณรัฐประชาธิปไตยประชาชนลาว และเวียดนาม ซึ่งมีค่าจ้างวันละ ๓๘ บาท กัมพูชา ๒๖ บาท จีน ๒๒ บาท และสหภาพเมียนมาร์ ๑๕ บาทซึ่งหากค่าจ้างขั้นต่ำได้รับการปรับเพิ่มขึ้นตามที่ลูกจ้างเรียกร้องคาดว่าจะส่งผลให้เกิดภาวะเงินเฟ้อในปี ๒๕๔๐ ไม่น้อยกว่าร้อยละ ๖.๑๑ จากที่ประมาณการไว้ ๔.๘๐

๒. เงินเฟ้อซึ่งเป็นผลมาจากการอ่อนตัวลงของค่าเงินบาทเมื่อรัฐบาลเปลี่ยนแปลงระบบการกำหนดอัตราแลกเปลี่ยนจากระบบตะกร้าเงินมาเป็นการปล่อยให้ค่าเงินบาทถูกกำหนดโดยอุปสงค์และอุปทานเทียบค่าของอุปสงค์และอุปทานเงินตราต่างประเทศสกุลใดสกุลหนึ่ง และค่าของอุปสงค์เงินตราต่างประเทศสกุลใดจะมีมากหรือน้อยขึ้นอยู่กับความต้องการในเงินตราสกุลนั้น เช่นเพื่อชำระค่าสินค้าและบริการที่ซื้อจากต่างประเทศ เพื่อให้กู้ยืมหรือซื้อหลักทรัพย์ต่างประเทศ เพื่อลงทุนในต่างประเทศ เพื่อเก็งกำไรในหลักทรัพย์ต่างประเทศรวมทั้งเพื่อ

ส่งเงินทุนออกนอกประเทศ เป็นต้น ส่วนอุปทานเงินตราต่างประเทศสกุลใดสกุลหนึ่ง จะมากหรือน้อยขึ้นอยู่กับปริมาณการสินค้าหรือบริการที่ส่งออกไปขายยังต่างประเทศ การลงทุนจากต่างประเทศและปริมาณการช่วยเหลือของต่างประเทศ ดังนั้น การที่ค่าของเงินบาทอ่อนตัวลง เมื่อเทียบกับค่าเสมอภาคของประเทศคู่ค้าอย่างเช่น สหรัฐอเมริกา สินค้าที่ประเทศไทยส่งไปขายในต่างประเทศจะมีราคาถูกลงสามารถแข่งขันกับสินค้าประเทศอื่น ๆ เพิ่มขึ้น และสิ่งที่ส่งผลอีก ด้านหนึ่ง คือ สินค้านำเข้าจากต่างประเทศจะมี

ราคาเพิ่มขึ้นซึ่งพิจารณาตาม โครงสร้างจะพบว่ารายการที่มากที่สุดคือ สินค้าทุน ๕๐๐ พันล้านบาท สินค้าขั้นกลางและวัตถุดิบ ๕๐ พันล้านบาท น้ำมันเชื้อเพลิงและหล่อลื่น ๑๑๕ พันล้านบาท เมื่อค่าเงินบาทแข็งตัว (๒๕-๒๖ บาท ต่อ ดอลลาร์) ดังนั้น ถ้าค่าของเงินบาทอ่อนตัวลงกว่านี้ต้นทุน ที่เกิดจากสินค้านำเข้าจะสูงขึ้นส่งผลทำให้ อุปทานของระบบเศรษฐกิจลดลง ระดับราคาสินค้าสูงขึ้นไป ประเทศก็จะเกิดภัยเศรษฐกิจ จากเงินเฟ้อที่รุนแรงขึ้น มากกว่าร้อยละ ๖.๑๑ตามที่ประมาณการไว้ร้อยละ ๔.๗

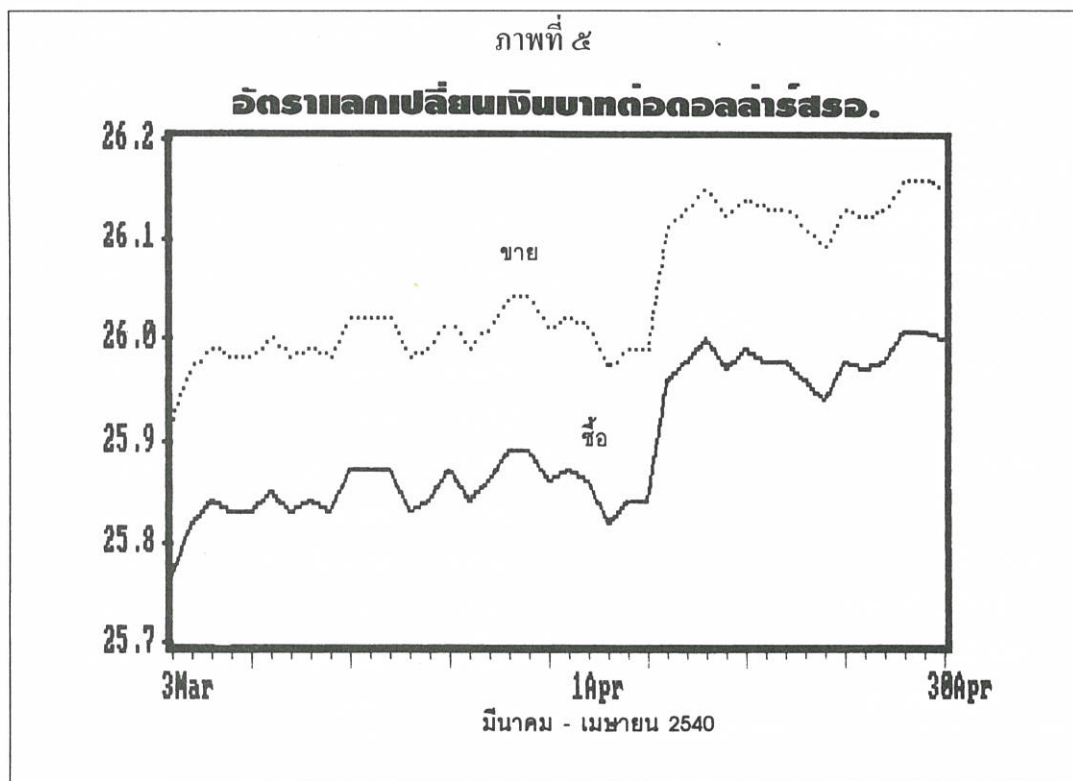

ตารางที่ ๗
ข้อมูลเศรษฐกิจไทยที่สำคัญ

	๒๕๖๓	๒๕๖๔	๒๕๖๕	๒๕๖๖f
GDP ราคาปีปัจจุบัน (พันล้านบาท)	๓,๖๐๐.๕	๔,๑๒๕.๐	๔,๖๔๑.๐	๕,๑๕๖.๐
อัตราการขยายตัวทางเศรษฐกิจ(%)	๘.๗	๘.๖	๖.๗	๖.๔
ภาคเกษตร	๕.๕	๓.๐	๓.๓	๓.๐
ภาคอุตสาหกรรม	๕.๓	๑๑.๐	๗.๗	๗.๕
ภาคก่อสร้าง	๑๓.๘	๑๐.๗	๕.๐	๖.๐
อื่น ๆ	๘.๖	๘.๒	๖.๖	๖.๕
อัตราการขยายตัวของค่าใช้จ่าย (%)				
การบริโภค	๘.๒	๗.๕	๕.๘	๕.๑
เอกชน	๘.๓	๗.๕	๕.๕	๕.๐
รัฐบาล	๗.๖	๘.๒	๗.๘	๕.๕
การลงทุน	๑๐.๕	๑๑.๓	๘.๕	๗.๔
เอกชน	๘.๑	๑๐.๐	๖.๗	๖.๖
ที่อยู่อาศัย	๑๒.๕	๓.๐	-๘.๐	-๔.๓
เครื่องจักรอุปกรณ์	๖.๕	๑๒.๐	๑๐.๖	๕.๐
รัฐบาล	๒๒.๕	๑๖.๐	๑๗.๐	๑๐.๑
อัตราเงินเฟ้อ (%)				
ดัชนีราคาผู้บริโภค	๕.๑	๕.๘	๕.๕	๔.๗
ดัชนีราคาขายส่ง	๓.๕	๘.๓	๔.๗	๓.๕
การค้าระหว่างประเทศ (พันล้านบาท)				
ส่งออก	๑,๑๑๘.๐	๑,๓๘๑.๗	๑,๓๘๑.๗	๑,๔๘๐.๐
	(๒๑๑.๓)	(๒๓๖.๖)	(๐.๐)	(๗.๑)
นำเข้า	๑,๓๔๔.๘	๑,๗๕๕.๕	๑,๘๐๗.๒	๑,๕๒๓.๐
	(๑๗.๑)	(๓๐.๕)	(๒.๕)	(๖.๔)
ดุลการค้า	-๒๒๖.๘	-๓๗๓.๘	-๔๒๕.๕	-๔๔๓.๐
สัดส่วนต่อ GDP	-๖.๓	-๙.๓	-๙.๑	-๘.๖
ดุลบัญชีเดินสะพัด	-๒๐๓.๒	-๓๓๗.๖	-๓๘๐.๐	-๓๘๕.๐
สัดส่วนต่อ GDP	-๕.๖	-๘.๒	-๘.๒	-๗.๕

	๒๕๓๓	๒๕๓๘	๒๕๓๙e	๒๕๔๐f
การท่องเที่ยว				
ต่างชาติมาไทย (ล้านคน)	๖.๒ (๓.๑)	๗.๓ (๕.๐)	๗.๓ (๕.๐)	๗.๓ (๕.๕)
รายได้ (พันล้านบาท)	๑๔๕.๒ (๑๓.๖)	๒๑๐.๐ (๑๐.๐)	๒๑๐.๐ (๑๐.๐)	๒๓๐.๐ (๙.๕)
ไทยไปต่างประเทศ (ล้านคน)	๑.๓ (๙.๒)	๑.๕ (๔.๔)	๑.๕ (๔.๔)	๒.๐ (๒.๖)
รายจ่าย (พันล้านบาท)	๗๓.๒ (๓๗.๔)	๙๑.๕ (๙.๐)	๙๑.๕ (๙.๐)	๑๐๐.๐ (๙.๓)

ที่มา : ฝ่ายวิจัยธนาคารกรุงเทพ จำกัด (มหาชน)

ตารางที่ ๘

คาดการณ์การนำเข้า

หน่วย : พันล้านบาท

	๒๕๓๘.	๒๕๓๙e	๒๕๔๐f
สินค้าอุปโภคบริโภค	๑๘๑.๘ (๒๕.๖)	๑๙๐.๐ (๔.๕)	๑๙๕.๐ (๒.๖)
สินค้าชั้นกลางและวัตถุดิบ	๕๐๙.๖ (๒๙.๑)	๔๘๐.๐ (-๕.๘)	๕๑๑.๐ (๖.๕)
สินค้านำเข้าอื่น ๆ	๘๐๑.๘ (๓๐.๖)	๘๔๔.๒ (๕.๓)	๙๐๐.๐ (๖.๖)
ยานพาหนะและชิ้นส่วน	๑๒๑.๙ (๒๘.๒)	๑๒๔.๐ (๑.๓)	๑๓๔.๐ (๙.๐)
น้ำมันเชื้อเพลิงและหล่อลื่น	๑๑๕.๒ (๒๕.๘)	๑๖๕.๐ (๔๓.๒)	๑๗๕.๐ (๖.๑)

	๒๕๓๘	๒๕๓๙e	๒๕๔๐f
อื่น ๆ	๓๓.๓ (๑๓.๗)	๓๔.๑ (๒.๔)	๔๐.๐ (๑๗.๓)
รวม	๑,๗๖๓.๖ (๒๘.๘)	๑,๘๗๗.๓ (๔.๒)	๑,๙๕๕.๐ (๖.๔)
ปรับตามดุลการชำระเงิน	-๘.๑	-๓๐.๑	-๓๒.๐
การนำเข้าตามดุลการชำระเงิน	๑,๗๕๕.๕ (๓๐.๕)	๑,๘๐๗.๒ (๒.๙)	๑,๙๒๓.๐ (๖.๔)

หมายเหตุ : () อัตราการเปลี่ยนแปลงเทียบกับปีก่อนหน้า

e = ประมาณการ f = คาดการณ์

ที่มา : ธนาคารแห่งประเทศไทย

ผลของเงินเพื่อที่มีต่อเศรษฐกิจมหภาคและบุคคลกลุ่มใดบ้าง

๑. เงินเพื่อที่เกิดจากต้นทุนผลักจะทำให้สินค้าและบริการตลาดชะลอการขยายตัวลง การลงทุนภาคธุรกิจไม่ขยายตัวจะส่งผลให้การจ้างงานของระบบเศรษฐกิจลดลง ทรัพยากรของชาติถูกนำมาใช้อย่างจำกัดไม่สามารถนำเทคโนโลยีการจัดการที่มีอยู่ทำการผลิตเพื่อให้ผลผลิตประชาชาติเพิ่มขึ้นได้ลักษณะอย่างนี้เสี้ยนอุปทานของระบบเศรษฐกิจจะมีความชันมากเมื่อปริมาณสินค้ามีจำกัด การเกิดเงินเพื่อจะส่งผลให้ระดับราคาสูงขึ้นอย่างรวดเร็วและรุนแรงนั้นหมายถึงอำนาจซื้อของประชาชนลดลงอย่างมาก ประชาชนไม่แน่ใจในค่าของเงินภายใน

(Internal Value) ของเงินที่ถืออยู่ประชาชนก็จะสนใจใช้จ่ายเพื่อการบริโภคสินค้าเพิ่มขึ้นก็จะเป็นแรงเสริมทำให้เกิดเงินเพื่อเพิ่มขึ้นไปอีก และประชาชนจะไม่สนใจที่จะเก็บออมต่อไปการออมที่เกิดขึ้นจริง (Real Saving) ของระบบเศรษฐกิจลดลงนั้นก็หมายถึงการลงทุนที่เกิดขึ้นจริงในระบบเศรษฐกิจลดลงตามไปด้วย ทุกสาขาการผลิตเป็นอย่างนี้ผลิตภัณฑ์ประชาชาติจะชะลอตัวลงตามภาวะเศรษฐกิจจะประสบปัญหาชะงักงัน การพัฒนาเศรษฐกิจของชาติจะเกิดอุปสรรค จะมีการเจริญเติบโตน้อยกว่าที่วางแผนไว้

๒. ผลของเงินเพื่อที่มีต่อดุลบัญชีเดินสะพัด ผลกระทบอาจเกิดกับการส่งออกสินค้าของประเทศ เพราะเมื่อระดับราคา

สินค้าภายในประเทศสูงขึ้น สินค้าออกจะมีราคาแพงกว่าเดิม ซึ่งเสียเปรียบในด้านการแข่งขันกับสินค้าจากประเทศอื่นในตลาดต่างประเทศสูงขึ้น ประชาชนในประเทศก็จะหันความสนใจหรือความนิยมไปใช้สินค้าจากต่างประเทศ การนำเข้าก็จะเพิ่มสูงขึ้นจะนั้นเมื่อมูลค่าการส่งออกไว้น้อยและมูลค่านำเข้ามากขึ้นภาวะการขาดดุลการค้าเพิ่มขึ้นก็จะส่งผลให้ดุลบัญชีเดินสะพัดขาดดุลมากขึ้น

๓. เงินเพื่อจะส่งผลเสียต่อการกระจายรายได้ในสังคม ทำให้เกิดความเหลื่อมล้ำหรือเกิดช่องว่างในสังคมเพิ่มขึ้น ทั้งนี้เนื่องจากประเทศไทยมีทั้งสังคมเกษตรกรรมและสังคมอุตสาหกรรมอยู่คู่กันเมื่อเกิดเงินเฟ้อนักธุรกิจ นักอุตสาหกรรมหรือผู้ผลิตสามารถปรับรายได้ให้สอดคล้องกับระดับราคาสินค้าต่างๆ ที่เพิ่มขึ้นได้รวดเร็วกว่าบุคคลอีกกลุ่มหนึ่งที่มีอาชีพขายแรงงาน ฉะนั้นรายได้ที่แท้จริงของบุคคลแต่ละกลุ่มแต่ละอาชีพจะแตกต่างกันมากขึ้น

รัฐธรรมนูญใหม่กับการจัดการกับวิกฤติเศรษฐกิจ

รัฐธรรมนูญเป็นกฎหมายปกครองสูงสุดของรัฐเพื่อสร้างอำนาจอันชอบธรรมให้กับรัฐบาล เป็นกลุ่มอำนาจการบริหารเพื่อให้ประเทศชาติบ้านเมืองมีความสงบสุข และ

ประชาชนกินดีอยู่ดี แก้ไขวิกฤตเศรษฐกิจไทย ต้องอาศัยขวัญ ความเชื่อของทุกคนในประเทศ ให้กลับมาอย่าฟุ้งซ่านไปกับระบบเศรษฐกิจ รวมกับความเชื่อมั่นของต่างชาติ โดยเฉพาะนักลงทุนต่างชาติ เมื่อมีรัฐบาลที่ดีมีคณะรัฐมนตรีที่ดีมีประสิทธิภาพ และประชาชนจะเชื่อมั่นในรัฐบาลให้มีนายกรัฐมนตรีที่ดีใจซื่อมือสะอาด ประหยัด ให้เข้ามาจัดการเศรษฐกิจให้รอดพ้นวิกฤตภัยทางเศรษฐกิจ ปีนี้คลื่นคล้ายจนมีชีวิตใหม่ที่ดีขึ้น ความหวังอยู่ที่รัฐธรรมนูญใหม่ที่เป็นหลักนำไปสู่การปฏิบัติที่ทำให้ความเชื่อมั่นเกิดกับประชาชนและชาวต่างชาติ ลบภาพพจน์การซื้อสิทธิ์ขายเสียง การฉ้อราษฎร์บังหลวง หลบภาษี แสวงหาผลประโยชน์ ผลักหนีสาธารณะให้กับลูกหลานเพื่อนร่วมชาติอย่างไม่มีหยางอายุ ผู้เขียนเชื่อว่ารัฐธรรมนูญใหม่จะทำให้ประชาชนไทยได้รู้จักการใช้สิทธิของพลเมืองที่มาเลือกผู้แทนและรัฐบาลได้ถูกต้องมากขึ้น เพราะบทเรียน ๖ ปีที่ผ่านมาคงจะจารึกในความทรงจำที่ต้องเล่าให้ลูกหลานฟังเป็นอุทาหรณ์สอนใจในการเลือกรัฐบาลผิดเศรษฐกิจจะทลายทำไมผู้เขียนจึงมั่นใจรัฐธรรมนูญฉบับนี้จะพัฒนาประเทศไทยได้อย่างยั่งยืน เพราะในบทบัญญัติมีกระบวนการที่จะได้ผู้แทนและรัฐบาลที่ดีและมีเสถียรภาพเพื่อมาเป็นผู้จัด

การเศรษฐกิจที่ดี มีประสิทธิภาพมากพอที่จะควบคุมคนที่มาทำงานการเมืองเพราะอำนาจจากอาวุธจากเงินและแสวงหาเงินมิให้มีโอกาสมากพอที่จะมาแทรกแซงกลไกของเศรษฐกิจ ผู้เขียนขอยกบางหมวดบางมาตรา มาวิเคราะห์ตามความเข้าใจให้เห็น เริ่มต้นที่หมวด ๔ หน้าทีของชนชาวไทย มาตรา ๖๘ บุคคลมีหน้าที่ไปใช้สิทธิเลือกตั้ง

บุคคลซึ่งไม่ไปเลือกตั้งโดยไม่แจ้งเหตุอันสมควรที่ทำให้ไม่อาจไปเลือกตั้งได้ ย่อมเสียสิทธิตามที่กฎหมายบัญญัติ

การแจ้งเหตุที่ทำให้ไม่อาจไปเลือกตั้งและการอำนวยความสะดวกในการไปเลือกตั้งให้เป็นไปตามที่กฎหมายบัญญัติ

จากบทบัญญัตินี้จะเห็นได้ว่าการไปเลือกตั้งเป็นหน้าที่ของคนไทยทุกคนที่ได้รับสิทธิการไปเลือกตั้งจำนวนมากทำให้โอกาสของนักการเมืองที่ใช้เงินซื้อขายเสียงมีผลน้อยลงคะแนนในการเลือกตั้งแสดงความต้องการของประชาชนได้จริงจังมากขึ้น สมมุติว่า โชคดีได้ผู้แทนและรัฐบาลดีตามความต้องการรัฐบาลต้องมีนโยบายเศรษฐกิจตามรัฐธรรมนูญ หมวด ๕ แนวนโยบายพื้นฐานแห่งรัฐ มาตรา ๗๑ ถึงมาตรา ๗๕ ถ้วนเป็นแนวทางที่ทำให้เศรษฐกิจเจริญเติบโตและมีเสถียรภาพ แต่จุดที่สำคัญน่าจะเป็นมาตรา ๗๗ ที่

บัญญัติว่า "รัฐต้องจัดให้มีแผนพัฒนาการเมืองจัดทำมาตรฐานทางคุณธรรมและจริยธรรมของผู้ดำรงตำแหน่งทางการเมือง ข้าราชการ พนักงาน และลูกจ้างอื่นของรัฐ เพื่อป้องกันการทุจริตและประพฤติมิชอบและเสริมสร้างประสิทธิภาพในการปฏิบัติหน้าที่" จากมาตรานี้ ย่อมทำให้กลไกของรัฐสามารถดำเนินงานด้วยความดีมีอิสระมากขึ้นไม่ติดขัดในระบบอุปถัมภ์ซึ่งกันและกัน โครงสร้างอำนาจทางการเมืองและระบบราชการต้องได้รับการพัฒนา เพื่อมิให้เศรษฐกิจภายในของประเทศถูกผูกขาดกันเป็นช่วง ๆ แล้วแต่จะเป็นยุคใครยุคมัน

การกำหนดคุณสมบัติของผู้อยู่ในคณะรัฐมนตรีและการห้ามสมาชิกสภาผู้แทนราษฎรเป็นนายกรัฐมนตรี หรือรัฐมนตรี เป็นส่วนที่ทำให้คุณภาพของผู้บริหารประเทศพร้อมกับการสร้างความยากลำบากให้นักการเมืองที่จะซื้อเสียงเพื่อหวังตำแหน่งนายกรัฐมนตรีหรือรัฐมนตรี

จากรัฐธรรมนูญประชาชนได้รัฐบาลที่ถูกต้อง เกิดความมั่นใจ รัฐไม่โกงไม่กิน ประหยัด ภาวะเศรษฐกิจดุดอวย การว่างงาน เงินเฟ้อ เป็นปัญหาเศรษฐกิจชั่วคราวชั่วคราว ความร่วมมือร่วมใจของคนไทยทุกกลุ่ม จะทำให้เศรษฐกิจคลี่คลายและฟื้นตัวได้อีก

แน่นอน
เงินเพื่อและการว่างงานภัยเศรษฐกิจแห่งปี
๒๕๔๐

จากการศึกษาโดยทางปฏิบัติที่ดีการ
วิจัยก็ตีพิมพ์จะพบว่าอัตราเงินและอัตราการว่าง
งานมักจะเพิ่มหรือลดสวนทางกัน กล่าวคือ
ในช่วงเศรษฐกิจมีภาวะเงินเฟ้อในอัตราที่สูง
แล้ว อัตราการว่างงานมักจะต่ำในระดับที่ยอมรับ
ว่ามีมีการจ้างงานเต็มที่ แต่เงินเฟ้อที่คาดว่าจะ
เกิดขึ้นในช่วงไตรมาสที่ ๓ และที่ ๔ ของปี
๒๕๔๐ จะมีอัตราที่สูงหลายหน่วยงานอิสระ
ได้คาดการณ์อยู่ระหว่างร้อยละ ๕ ถึง ๑๒ โดย
ปัจจัยที่สำคัญคือราคาของน้ำมันเชื้อเพลิงที่จะ
สูงขึ้น เป็นตัวนำทำให้อุปทานของระบบ

เศรษฐกิจลดลงเพราะต้นทุนสินค้าทุกอย่างจะ
เพิ่มโดยตรงหรือโดยอ้อม ธุรกิจลดการผลิต
และปลดคนงานออกพร้อมบวกต้นทุนที่เพิ่ม
ขึ้นเข้าไปกับราคาสินค้าทำให้อัตราเงินเฟ้อ
เพิ่มขึ้นและแรงงานเมื่อเห็นอัตราเงินเฟ้อขึ้น
แล้วรายได้ที่แท้จริงของเขาลดลง ค่าของเงินมี
อำนาจซื้อสินค้าได้น้อยลงก็จะรวมตัวกันเรียกร
้องให้ปรับอัตราค่าจ้างให้สูงขึ้น เมื่อธุรกิจ
ต้องจ่ายค่าจ้างสูงขึ้นก็จะบวกค่าจ้างส่วนเพิ่ม
เข้าไปในราคาสินค้า อัตราเงินเฟ้อก็จะเพิ่ม
รุนแรงขึ้นไปอีกขณะเดียวกันธุรกิจบางรายที่
ต้นทุนสูงอยู่แล้วทนต่อสภาพการขาดทุนไม่
ไหวก็จะเลิกกิจการเป็นผลให้คนว่างงานเพิ่ม
ขึ้น □□

บรรณานุกรม

"การเงินและการธนาคาร" รายงานเศรษฐกิจ ธนาคารกรุงเทพ จำกัด (มหาชน) ๓๐, ๕ พฤษภาคม
๒๕๔๐, หน้า ๑๗-๒๔.

"การเงินและการธนาคาร" รายงานเศรษฐกิจ ธนาคารกรุงเทพ จำกัด (มหาชน) ๓๐, ๖ มิถุนายน
๒๕๔๐, หน้า ๒๑-๒๘.

"เศรษฐกิจมหภาค" รายงานเศรษฐกิจ ธนาคารกรุงเทพ จำกัด (มหาชน) ๓๐, ๖ มิถุนายน
๒๕๔๐, หน้า ๑๓-๒๐.

"สถิติเศรษฐกิจ" เศรษฐกิจ ธนาคารกรุงเทพ จำกัด (มหาชน) ๒๙, ๔ เมษายน ๒๕๔๐,
หน้า ๕๓-๖๒.

รัฐธรรมนูญแห่งราชอาณาจักรไทย พุทธศักราช ๒๕๔๐. กรุงเทพฯ : กองการพิมพ์ สำนักงาน
เลขาธิการสภาผู้แทนราษฎร, ๒๕๔๐.

อภิชาติ พันธเสน. "แนวโน้มประชากรศึกษาและทางเลือก (๒๕๓๑-๒๕๔๘)" ใน เอกสารประกอบการ
สัมมนา เรื่อง ทิศทางเศรษฐกิจไทยในทศวรรษหน้า กรุงเทพฯ : คณะเศรษฐศาสตร์
มหาวิทยาลัยธรรมศาสตร์, ๒๕๒๙.

1997 MID-Year ; Economic Review. Bangkok : Bangkok Post, 1997.

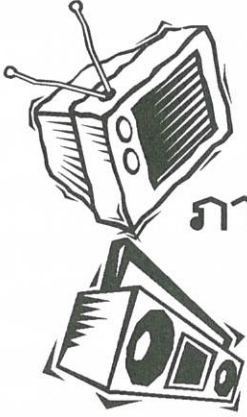

เสรีภาพสื่อมวลชนไทย ภายใต้กรอบรัฐธรรมนูญใหม่



* เจลิมพร อุ่นแก้ว



“มนุษย์เกิดมามีอิสระเสรีภาพ แต่ทุกหนทุกแห่งมนุษย์ถูกจำจองอยู่ในโซ่ตรวน”

(มอง ฌาคส์ รูสโซ : ค.ศ. ๑๗๗๘)

ในจำนวนดาซังที่วัดความเป็นประชาธิปไตยทั้งหมด **ตราขังเสรีภาพ** (Freedom หรือ Liberty) เป็นส่วนที่ได้รับการกล่าวขานถึงมากที่สุด นอกจาก **ตราขังเสมอภาพ** (Equality) **ภราดรภาพ** (Fraternity) ซึ่งเป็นหัวใจหลักของสังคมเสรีและหัวใจอื่นๆ เช่น **สิทธิมนุษยชน** (Human right) **การปกครองโดยชนกลุ่มใหญ่** (Majority Rule) **การปกครองโดยตามชอบธรรม** (Legistimacy) **การมีส่วนร่วม**

(Participation) **การแบ่งแยกอำนาจ** (Differentiation) ตลอดจนการมี **สถาบันการเมืองแบบประชาธิปไตย** (Democratic Institutionalization) และแนวคิดทางการเมืองเสรีอื่นๆ ก็ดูจะเป็นเรื่องเกี่ยวพันและเชื่อมโยงกับกรอบเสรีภาพทั้งสิ้น

ในนัยเดียวกัน สถาบันการเมืองการปกครองแบบประชาธิปไตย สถาบันการเมืองส่วนที่มีบทบาทในแนวกว้างและได้รับการกล่าว

* อาจารย์ประจำคณะนิติศาสตร์ มหาวิทยาลัยธุรกิจบัณฑิตย์ : วารสารศาสตรมหาบัณฑิต (สื่อสารมวลชน) มหาวิทยาลัยธรรมศาสตร์

ขานมากที่สุด คือ สถาบันสื่อมวลชน ที่ได้รับสมญาว่าเป็น “ฐานันดรที่สี่” นอกจากสถาบันการเมืองหรือฐานันดรอื่นๆ เช่น รัฐสภา รัฐบาล พรรคการเมืองและกลุ่มผลประโยชน์ทั้งปวง

เสรีภาพของสื่อมวลชนไทยเป็นประเด็นที่ร้อนแรงที่สุดในศตวรรษที่ ๑๙ ตั้งแต่มีการเปลี่ยนแปลงการเมืองการปกครองมาสู่แนวทางประชาธิปไตยแบบครึ่งใบ เสียไป โดยเฉพาะในช่วงปี ค.ศ. ๒๔๗๕, ๒๕๑๖, ๒๕๓๕ เช่นเดียวกับปรากฏการณ์ที่เกิดขึ้นในการต่อสู้ในประเด็นเสรีภาพของสื่อมวลชนในยุโรปในศตวรรษที่ ๑๙ และสหรัฐอเมริกาในศตวรรษที่ ๑๘

เนื่องจากเสรีภาพสื่อมวลชนนั้นเกี่ยวข้องกับและผูกพันเหมือนเป็นเนื้อเดียวกันกับเสรีภาพของสังคมการเมืองมาโดยตลอด และมีปรากฏการณ์คล้ายๆกันในประวัติศาสตร์ในการต่อสู้เพื่อเสรีภาพของมนุษยชาติ ซึ่งมีเสรีภาพเป็นส่วนหนึ่งของความเป็นมนุษย์ โดยเฉพาะเสรีภาพในการแสดงความคิดเห็น

ทั้งนี้ เพราะเสรีภาพสื่อมวลชนแท้จริงแล้ว คือ เสรีภาพในการแสดงความคิดเห็นและเกี่ยวพันอย่างใกล้ชิดต่อสิทธิมนุษยชน สิทธิแห่งการรับรู้ (The Right to Know) และเสรีภาพในเชิงเศรษฐกิจ สังคม การเมือง อื่นๆ หากวิเคราะห์ตามแนวทฤษฎีปทัสฐานทางสังคม (Normative Theory) ที่ซึ่ง ซีเบอร์ท และ วิลเบอร์ ชแลมส์ เขียนบรรยายไว้โดยละเอียด เมื่อ ๕๐ ปีก่อน ในหนังสือเรื่อง

ทฤษฎีสื่อมวลชนในสังคมสี่แบบ (Four Theories of the Press)

ความร้อนแรงในประเด็นเสรีภาพสื่อมวลชนไทยดูคล้ายๆจะลดลง เมื่อสังคมการเมืองพยายามก้าวสู่ความเป็นประชาธิปไตยเต็มใบมากขึ้น ในขณะที่เศรษฐกิจและสังคมพัฒนาไปมาก ประกอบกับสังคมไทยดูจะเคยชินต่อการขาดเสรีภาพ และการละเมิดสิทธิในการแสดงความคิดเห็น ซึ่งมีมาอย่างต่อเนื่องและยาวนาน จึงไม่สู้จะรู้สึกรู้สึกกับการถูกกดขี่ทางเสรีภาพเท่าที่ควร

บางท่านกลับมองว่า สื่อมวลชนไทยมีเสรีภาพ “มากเกินไป” ด้วยซ้ำ เนื่องจากการติดยึดกับวิธีคิดแบบอำนาจนิยม (Authoritarianism) ประนีประนอมและโอบอ้อมอารี ที่เคยชินมาตั้งแต่เกิด จนลืมไปว่าสื่อมวลชนแท้ที่จริงนั้น ไม่ได้มีเฉพาะหนังสือพิมพ์ มีวิทยุและโทรทัศน์ที่ไม่ได้เป็นของเอกชนและสื่ออื่นๆ อีกด้วย และการจำกัดเสรีภาพสื่อมวลชนนั้น เป็นความเลวร้ายที่ไม่อาจประนีประนอมได้ โดยเฉพาะในฐานคติของสังคมเสรีนิยม

ตรงดูให้ดี จะเห็นได้ว่าสังคมไทยยังมีปัญหาเกราะกรังเรื่องเสรีภาพ ผู้คนยังกราบแทบเท้าผู้คนโดยปราศจากเหตุผล บางครั้งยังขึ้นชอบต่อวิธีคิดแบบอำนาจนิยมติดเชื้อ “ข้าพเจ้าขอรับผิดชอบแต่เพียงผู้เดียว” ของนายกจอมเผด็จการท่านหนึ่ง ซึ่งนิยมใช้รัฐธรรมนูญที่เขียนไว้สั้นๆ แต่มีมาตรา ๑๗ ให้

อำนาจตรวจสอบติดตามแบบเบ็ดเสร็จครอบจักรวาล ตามแบบฉบับของสังคมที่ติดรูปแบบ "รัฐเข้มแข็ง สังคมอ่อนแอ" มาเนิ่นนาน รวมทั้งชื่นชอบวิถีคิดที่เด็ดขาด รวดเร็ว จนลืมไปว่า ความรวดเร็ว เด็ดขาดแบบเผด็จการนั้น ได้มีส่วนในการทำลายสิทธิ เสรีภาพ สัจจะ (Truth) และความคิดสร้างสรรค์ (Creativity) ให้ลดน้อยถอยลง จนผลผลิตจากภูมิปัญญาใหม่ๆ (Productivity Wisdom) ในสังคมมีน้อยตามไปด้วย

กฎหมายรัฐธรรมนูญเป็นดัชนีชี้ภาพรวมของเสรีภาพในการแสดงความคิดเห็นของแต่ละสังคมการเมืองได้ดีที่สุด เนื่องจากรัฐธรรมนูญเป็นแม่บทแห่งกฎหมายทั้งปวง กฎหมายอื่นจะขัดแย้งมิได้

หากรัฐธรรมนูญมีหลักประกันสิทธิเสรีภาพในการแสดงความคิดเห็นไว้โดยกว้างขวาง ปราศจากเงื่อนไข เช่น รัฐธรรมนูญในอดีตของไทยปีพ.ศ. ๒๔๙๒ และ พ.ศ. ๒๕๑๗ แล้วกฎหมายที่จำกัดเสรีภาพอื่นๆ ก็มีอาจนำมาใช้ได้ แต่เสียดายที่รัฐธรรมนูญเหล่านี้ มีอายุไม่ยืนยาว ถูกคณะรัฐประหารฉีกทิ้งไปเสียหมด

ในขณะที่รัฐธรรมนูญแห่งอดีตปี พ.ศ. ๒๔๘๙, ๒๕๑๑, ๒๕๑๙ หรือ ๒๕๒๑ ต่างกำหนดเสรีภาพสื่อมวลชนโดยมีเงื่อนไขจำกัดไว้ทั้งสิ้น เช่น เงื่อนไข "ความมั่นคงของรัฐ" หรือเงื่อนไข "ความสงบเรียบร้อยของสังคม" ซึ่งตีความได้อย่างกว้างขวางคลุมทาสุมทุร รัฐจึงอาจ

ออกกฎหมายลูก หรือตีความตามอรรถวิสัยได้โดยง่าย โดยเฉพาะในช่วงที่ประเทศถูกปกครองโดยหมู่ชนที่เรียกว่า "คณาธิปไตย" ในคราวเผด็จการอำนาจนิยม

สิ่งที่น่าพิศวงที่สุดในที่นี้ คือรัฐธรรมนูญฉบับปัจจุบัน พ.ศ. ๒๕๔๐ ที่ได้ชื่อว่าเป็น "รัฐธรรมนูญฉบับประชาชน" เพราะมีการประชุมยกร่างโดยสมาชิกสภาร่างรัฐ-ธรรมนูญ (สสร.) ทั้งการเลือกตั้งมาจากประชาชน และผู้เชี่ยวชาญสาขาต่างๆ นั้น เป็นรัฐธรรมนูญที่เป็นประชาธิปไตย และให้เสรีภาพสื่อมวลชนเต็มใบหรือไม่

ในขณะเดียวกัน มีข้อน่าพิศวงที่พาดพิงไปถึงประเด็นที่ว่า สื่อมวลชนปัจจุบันมีเสรีภาพและความรับผิดชอบอันคู่ควรแก่การให้เสรีภาพหรือยัง แค่นั้น เพียงใดจึงจะเป็นความเหมาะสมและเป็นประโยชน์ในการพัฒนา สื่อมวลชนไทยปัจจุบัน โดยเทียบเคียงกับรัฐธรรมนูญไทยในอดีต และอาจจะมีการเทียบเคียงกับรัฐธรรมนูญของประเทศเสรีนิยมในโอกาสต่อไป

บทบัญญัติเกี่ยวกับเสรีภาพสื่อมวลชนในรัฐธรรมนูญฉบับปัจจุบัน ได้มีหลักการบัญญัติไว้โดยตรงในมาตรา ๓๙ ซึ่งบัญญัติว่า

"บุคคลย่อมมีเสรีภาพในการแสดงความคิดเห็น การพูด การเขียน การพิมพ์ การโฆษณา และการสื่อความหมาย ด้วยวิธีอื่น

การจำกัดเสรีภาพตามวรรคหนึ่งจะกระ

ทำมิได้ เว้นแต่ด้วยอาศัยอำนาจตามบทบัญญัติ แห่งกฎหมายเฉพาะเพื่อรักษาความมั่นคงของรัฐ เพื่อคุ้มครองสิทธิเสรีภาพ เกียรติยศ ชื่อเสียง สิทธิในครอบครัว หรือความเป็นอยู่ส่วนตัวของ บุคคลอื่น เพื่อรักษาความสงบเรียบร้อย เพื่อ ศีลธรรมอันดีของประชาชน เพื่อป้องกันหรือ ระวังความเสื่อมทรามทางจิตใจหรือสุขภาพของ ประชาชน.....”

ระดับของเสรีภาพ

ตามบทบัญญัติแห่งมาตรา ๓๙ หากมองใน แง่เสรีนิยมเพื่อเปรียบเทียบกับรัฐธรรมนูญฉบับปี พ.ศ. ๒๕๑๙ รัฐธรรมนูญปัจจุบันได้ให้เสรีภาพ สื่อมวลชนน้อยกว่า ระดับของเสรีภาพโดยทั่วไป ค่อนข้างต่ำกว่า เพราะมีเงื่อนไขจำกัดบังคับไว้ มากมาย และยากแก่การตีความ เช่น วรรค ๒ ของมาตรา ๓๙ ที่ว่า

“การจำกัดเสรีภาพตามวรรคหนึ่งจะ กระทำมิได้ เว้นแต่

๑. เพื่อรักษาความมั่นคงของรัฐ
๒. เพื่อคุ้มครองสิทธิ เสรีภาพ.....ของ บุคคลอื่น
๓. เพื่อรักษาความสงบเรียบร้อย หรือ มีศีลธรรมอันดีของประชาชน
๔. เพื่อป้องกันเพื่อระวังความเสื่อม ทรามทางจิตใจ หรือสุขภาพของประชาชน ”

จะเห็นได้ว่าเสรีภาพที่ให้กับสื่อมวลชน นั้นยังมีเงื่อนไขจำกัดไว้ถึง ๔ ข้อ โดยเฉพาะ ข้อ ๑ “.....ความมั่นคงของรัฐ” และ ข้อ ๓ “.....

ความสงบเรียบร้อยเพื่อศีลธรรมอันดี...” ซึ่งเคย บัญญัติไว้ในรัฐธรรมนูญเผด็จการหลายฉบับ ก็ยังมีอยู่ครบ ซึ่งเงื่อนไขเหล่านี้ บัญญัติไว้กว้าง ยากแก่การตีความเป็นอย่างยิ่ง

แต่หากเปรียบเทียบรัฐธรรมนูญเผด็จ การอำนาจนิยม เช่น รัฐธรรมนูญ พ.ศ. ๒๕๑๙ รัฐธรรมนูญฉบับปัจจุบันจะให้เสรีภาพสูงกว่า เนื่องจากรัฐธรรมนูญ พ.ศ. ๒๕๑๙ ไม่ได้บัญญัติ เรื่องเสรีภาพสื่อมวลชนไว้โดยตรงเลย ในปี พ.ศ.๒๕๑๙ จึงมีการปิดหนังสือพิมพ์นับสิบครั้ง โดยอาศัยรัฐธรรมนูญ ในส่วน พ.ร.บ. การพิมพ์ พ.ศ. ๒๔๘๔ และประกาศคณะปฏิรูปการ ปกครองแผ่นดิน ฉบับที่ ๔๒ เสรีภาพในการ แสดงความคิดเห็นอยู่ในระดับต่ำที่สุด และให้อำนาจเจ้าหน้าที่ของรัฐในการวินิจฉัยไว้สูง ทั้ง ในแง่ของความมั่นคงของรัฐ ความสงบเรียบร้อย และแม้แต่การทำให้ประชาชน“ตื่นตระหนกตก ใจกลัว”ซึ่งตีความได้กว้างขวางมาก นับเป็น กฎหมายที่ค่อนข้างอภัยศ เพราะจำกัดเสรีภาพ สื่อมวลชนสูงมาก จนถูกสื่อมวลชนเรียกร้องให้ ยกเลิก และได้ยกเลิกไปในยุครัฐบาลพลเอกชาติชาย ชุณหะวัณ ประกาศคณะปฏิรูปการ ปกครองแผ่นดินฉบับที่ ๔๒ ได้รับการกล่าวขวัญ ว่า จำกัดตัดทอนเสรีภาพสื่อมวลชนมากที่สุดใน ประวัติศาสตร์เสรีภาพสื่อมวลชนไทย

ห้ามปิดโรงพิมพ์ สถานีวิทยุ หรือ สถานี โทรทัศน์

ยังไม่เคยมีรัฐธรรมนูญไทยฉบับใด ที่

ระบุชัดเจนถึงการห้ามปิดสื่อมวลชนเท่า
รัฐธรรมนูญปัจจุบัน ซึ่งมาตรา ๓๙ วรรค ๒
เขียนไว้ชัดเจนว่า

“การสั่งปิดโรงพิมพ์ สถานีวิทยุกระจาย
เสียง หรือสถานีโทรทัศน์ เพื่อรบกวนเสรีภาพ
ตามมาตรานี้จะกระทำมิได้”

มีลักษณะการคุ้มครองที่ชัดเจน แต่มี
เงื่อนไขอยู่ว่า“เฉพาะตามมาตรานี้” เท่านั้น จึง
เป็นการให้เสรีภาพที่มีเงื่อนไขอยู่ดี เพราะอาจ
จะมีการจำกัดเสรีภาพวิธีอื่น เช่น ตามมาตรา
๓๙ วรรค ๑ หรือการปิดตามมาตรา ๓๙ ก็อาจ
จะเป็นข้อยกเว้นได้ เป็นต้น

บทบัญญัติห้ามปิดโรงพิมพ์และมีเขียน
ไว้ในรัฐธรรมนูญ พ.ศ. ๒๕๑๗ และรัฐธรรมนูญ
อีกหลายฉบับ แต่การห้ามปิดสถานีวิทยุกระจาย
เสียงและโทรทัศน์ ยังไม่เคยมีรัฐธรรมนูญฉบับ
ใดเขียนไว้ อาจจะเป็นเพราะว่าสถานีวิทยุไทย
(๔๘๕ สถานี) และโทรทัศน์ไทย (๑๐ สถานี)
ล้วนแต่เป็นสถานีที่รัฐบาลเป็นเจ้าของทั้งสิ้น
เพิ่งจะมีสถานีโทรทัศน์ซึ่งเป็นของเอกชน ที่ได้
รับสัมปทานจากรัฐ คือ NTV เมื่อไม่กี่ปีเอง จึง
เป็นไปได้ว่า ในอนาคตหากมีการรัฐประหารยึด
อำนาจ สถานีโทรทัศน์ NTV อาจเปิดให้ข่าวสาร
โดยเสรีได้ เว้นแต่รัฐธรรมนูญฉบับนี้จะถูกฉีก
ไปเสียก่อน

ห้ามเซ็นเซอร์ข่าว บทความ

มาตรา ๓๙ วรรค ๓ ได้บัญญัติไว้ว่า

“การให้นำข่าวหรือบทความไปให้เจ้า

หน้าที่ตรวจก่อนนำไปโฆษณาให้หนังสือพิมพ์
สิ่งพิมพ์ วิทยุกระจายเสียง หรือวิทยุโทรทัศน์จะ
กระทำมิได้ เว้นแต่.....ในภาวะสงคราม หรือ
การรบ.....”

บทบัญญัตินี้ คล้าย ๆ กับบทบัญญัติ
มาตรา ๔๐ ของรัฐธรรมนูญ พ.ศ. ๒๕๑๗ แทบ
ทุกประการ ซึ่งรัฐธรรมนูญฉบับนั้นถึงเป็น
รัฐธรรมนูญที่ให้เสรีภาพแก่สื่อมวลชนสูงที่สุด
โดยการห้ามการเซ็นเซอร์หนังสือพิมพ์อย่างชัด
เจน

แต่บทบัญญัติในรัฐธรรมนูญปัจจุบัน
ให้เสรีภาพในระดับสูงกว่า เพราะนอกจากห้าม
ตรวจเซ็นเซอร์ข่าวหนังสือพิมพ์แล้ว ยังห้าม
ตรวจเซ็นเซอร์ แม้แต่สถานีวิทยุกระจายเสียง
และโทรทัศน์ ซึ่งออกจะเป็นบทบัญญัติกว้างมาก
ซึ่งรัฐธรรมนูญไทยยังไม่เคยมีการให้เสรีภาพ
อย่างนี้มาก่อน เนื่องจากสถานีวิทยุและโทรทัศน์
ในประเทศไทยเป็นของรัฐ จึงมีการตรวจและ
ควบคุมข่าวโดยคณะกรรมการผู้ควบคุมสถานี
เช่น กองทัพบก และกรมประชาสัมพันธ์ อยู่อย่าง
เป็นปกติ เมื่อมีการห้ามเด็ดขาด จึงเป็นบท
บัญญัติที่ท้าทายมาก

**เจ้าของหนังสือพิมพ์หรือสื่อมวลชนต้องมี
สัญชาติไทย**

มาตรา ๓๙ วรรค ๔ บัญญัติไว้ว่า

“เจ้าของกิจการหนังสือพิมพ์ หรือสื่อ
มวลชนอื่น ต้องเป็นบุคคล สัญชาติไทย.....”

หากมองในแง่ของโลกาภิวัตน์ โลก

ไร้พรมแดน (Borderless World) และความเป็นสากลทางการสื่อสาร บทบัญญัตินี้ ค่อนข้างจะคับแคบและจะมีผลต่อการเจริญเติบโตของสื่อมวลชนพอสมควร โดยเฉพาะการก้าวสู่เวทีแข่งขันของสื่อมวลชน และเพื่อพัฒนาการนำเสนอข่าวสารในเมืองไทย สู่วิทยุความเป็นสากล(Internationalization) หรือการเชื่อมโยงกับทางด่วนข้อมูลข่าวสาร (Information Superhighway) ในระดับสากลการใช้ “สัญชาติ” มาจำกัดการเติบโตและการแข่งขันจากภายนอก อาจทำให้สื่อมวลชนไทยไม่เติบโต และไม่แข็งแรงเท่าที่ควร

หากมองในแง่ของชาตินิยม(Nationalism) ก็ดูจะเป็นการสนับสนุนและคุ้มครองอาชีพไว้สำหรับคนไทย และมีส่วนในการป้องกันด้านความมั่นคงของประเทศ ซึ่งเป็นฐานคิดอันยาวนานของกองทัพและระบบราชการซึ่งควบคุมสื่อวิทยุกระจายเสียงและโทรทัศน์ไทยมาโดยตลอด

อย่างไรก็ตาม ความคิดในแง่มุมมองของโลกาภิวัตน์ ดูเหมือนจะได้เปรียบในแง่ของการเปรียบเทียบ (Comparative Advantage) และจะเป็นกระแสที่มาแรง และค่อนข้างทันสมัยกว่าลัทธิชาตินิยมหรือลัทธิชุมชนนิยมหรือเชื้อชาตินิยม (Racism) โดยเฉพาะคลื่นแห่งการสื่อสารข้ามชาติ ซึ่งแข่งขันกันอย่างรุนแรงของสื่อกระจายเสียงอย่าง BBC, CNN, NHK, ABC หรือสื่อสิ่งพิมพ์ อย่าง Reader Digest, Time, Newsweek, The Wall Street Journal ซึ่งมี

ศักยภาพเหนือกว่าสื่อมวลชนท้องถิ่นมาก นักการสกัดกั้นสวนกระแสโลกโดยบทบัญญัติแห่งรัฐธรรมนูญเช่นนี้ อาจเป็นจุดอ่อนที่ต้องมีการแก้ไขต่อไป

ห้ามรัฐมิให้ใช้เงินอุดหนุน หนังสือพิมพ์ หรือสื่อมวลชนของเอกชน

บทบัญญัติ มาตรา ๓๙ วรรคท้ายวางหลักไว้ว่า

“การให้เงินหรือทรัพย์สินอย่างอื่นอุดหนุนหนังสือพิมพ์ หรือสื่อมวลชนเอกชน รัฐจะกระทำมิได้”

บทบัญญัติเช่นนี้ เคยเขียนไว้ในรัฐธรรมนูญ พ.ศ. ๒๔๙๒ ,๒๕๑๗, ๒๕๒๑ โดยห้ามรัฐให้เงินหรือทรัพย์สินสนับสนุนสิ่งพิมพ์เอกชน แต่รัฐธรรมนูญปัจจุบันบัญญัติไว้กว้างกว่าโดยห้ามไปตลอดทั้งหนังสือพิมพ์และสื่อมวลชนเอกชนอื่นๆ ซึ่งปัจจุบันมีมากขึ้น ทั้งโทรทัศน์และเคเบิลทีวี ซึ่งถูกห้ามหมดเช่นกัน

บทบัญญัตินี้ทรงคุณค่าในแง่ของการป้องกัน มิให้รัฐเข้าแทรกแซงสื่อมวลชน ทำให้สามารถจัดการหรือเสนอเพื่อทำข่าวได้โดยอิสระปราศจากอคติ การบิดเบือนความเป็นจริงตลอดจนการผูกขาดการเสนอข่าว โดยอาศัยเงินหรือทรัพย์สินของรัฐเป็นสิ่งจูงใจ

คลื่นวิทยุ โทรทัศน์ และโทรคมนาคม เป็นสมบัติสาธารณะ

มาตรา ๔๐ แห่งรัฐธรรมนูญปัจจุบันได้บัญญัติไว้ว่า

"คลื่นความถี่ที่ใช้ในการส่งกระจายเสียงวิทยุโทรทัศน์และวิทยุโทรคมนาคม เป็นทรัพยากรการสื่อสารของชาติ เพื่อประโยชน์สาธารณะ"

ข้อเสนอตามรัฐธรรมนูญมาตรานี้ เป็นข้อเสนอใหม่ล่าสุดของสังคมไทย เป็นประเด็นที่ร้อนแรงประเด็นหนึ่งที่ได้รับการกล่าวขานและพูดถึงกันมากทั้งด้านคัดค้านและสนับสนุน ในขณะที่มีคณะกรรมการร่างรัฐธรรมนูญ บางท่านคิดไปไกลถึงขนาดว่าเป็นการปฏิวัติการสื่อสารวิทยุและโทรทัศน์ไทยเลยทีเดียว

โครงสร้างสื่อกระจายเสียงไทย ทั้งวิทยุและโทรทัศน์ไทยอยู่ภายใต้อำนาจการควบคุมและกรรมสิทธิของภาครัฐบาลมาโดยตลอด ตั้งแต่มีกำเนิดวิทยุและโทรทัศน์มา ในปัจจุบันสถานีวิทยุ ๔๘๕ สถานีเป็นของรัฐทั้งหมด และมากกว่าครึ่งอยู่ในส่วนของกองทัพ ซึ่งเป็นผลต่อเนื่องของการใช้สื่อการกระจายเสียงเป็น "ยุทธปัจจัย" ในยุคสงครามเย็นที่ผ่านมา

ตรงกันข้ามกับสถานีวิทยุกระจายเสียงในประเทศพัฒนาแล้ว เช่น สหรัฐอเมริกา กว่าหมื่นสถานี เกือบทั้งหมดเป็นของภาคเอกชน ไม่มีที่สถานีที่เป็นของรัฐ เช่น Voice of America (VOA) ในขณะที่โทรทัศน์และเคเบิลทีวีที่มีกว่า ๒,๐๐๐ สถานี ก็อยู่ในสังกัดภาคเอกชนเกือบทั้งหมด โดยมีคณะกรรมการ FCC (Federal Communication Committee) เป็นผู้ดูแลควบคุม และต่ออายุใบอนุญาตให้สื่อ

กระจายเสียงทั้งหมด

ในขณะเดียวกัน ประเทศที่เริ่มพัฒนาขึ้นเรื่อยๆ ภายใต้อิทธิพลโลกาภิวัตน์ กระแสแปรรูปเป็นเอกชน (Privatization) ในทุกกระบวนการก็แรงขึ้นๆ แม้แต่ในส่วนของสื่อมวลชนก็ไม่เว้น เพราะมีรูปแบบให้เห็นได้ในประเทศที่สังคมเศรษฐกิจแข็งแรงที่มักจะผลักดันประเทศโดยเอกชนทั้งสิ้น

ดร.สมเกียรติ อ่อนวิมล นักจัดรายการข่าว ประเภทหิวหวานแนวใหม่ซึ่งต้องย้ายสถานีโทรทัศน์ไปเรื่อยๆ เพราะความเป็นตัวของตัวเอง เคยบันด้วยความท้อถอยว่า "ถ้าผมไม่อาจหาสถานีวิทยุหรือโทรทัศน์ลงได้ ผมก็อาจจะไปเปิดที่ประเทศลาว และส่งกระจายเสียงมาไทย เพราะสถานีวิทยุและโทรทัศน์ไทยถูกผูกขาดโดยภาครัฐหมดแล้ว"

เขาจึงกลายเป็นตัวตั้งตัวตีที่สำคัญในการนำเสนอ สลายการควบคุม การผูกขาดคลื่นวิทยุ โทรทัศน์และโทรคมนาคม จนกลายเป็นบทบัญญัติสำคัญบทหนึ่งในรัฐธรรมนูญฉบับปัจจุบัน ดังกล่าว

ในขณะที่กฎหมายรัฐธรรมนูญ เขียนว่าให้คลื่นเป็นสมบัติสาธารณะ แต่ในข้อเท็จจริงยังเป็นสิ่งที่ต้องตีความว่า "สาธารณะ" คือ รัฐหรือเอกชน หรือเอกชนบางกลุ่ม หรือทั้งรัฐและเอกชน อาจเป็นแบบอังกฤษ อเมริกา ญี่ปุ่น ออสเตรเลีย หรือ อินโดนีเซีย พม่า ลาว โดยเฉพาะอย่างยิ่งคลื่นโทรคมนาคม ซึ่งผูกขาดโดย

รัฐและเอกชนบางบริษัทซึ่งประสิทธิภาพและ บริการจะมีข้อบกพร่องหรือไม่เพียงใด ก็สามารถดูได้จากระบบโทรศัพท์สาธารณะที่ หยุ่ดๆ ติ๊ดๆ ระบบโทรศัพท์มือถือ ซึ่งจ่ายแพง กว่าประเทศที่ของแพงๆ อย่างออสเตรเลีย ยุโรปหรือในวิทย์และโทรศัพท์ที่มีแต่ละคร เกมส์ ไซว์ สิ่งนำเข้ามากมาย

เป็นคำตอบที่แสดงถึงความสามารถในการบริหารวิทย์และโทรศัพท์ของระบบราชการ ไทย ซึ่งยังไม่มีใครไปทำลายระบบผูกขาดได้ ทั้งนี้ เป็นที่วิพากษ์กันโดยทั่วไปว่าวิทย์และ โทรศัพท์ ซึ่งรัฐเป็นเจ้าของ แต่ไม่สามารถจัด รายการเองได้ ต้องขายเวลาให้เอกชนไปทำ ซึ่ง ผู้จัดทำจะต้องเอาใจตลาด โดยนิยมจัดทำรายการที่ไม่สู้จะมีสาระ มีเนื้อหาแน่นๆ ซ้ำซาก โดยอ้างกระแสความต้องการของประชาชน แม้ แต่สถานีโทรทัศน์ ช่อง ๑๑ ของ กรมประชาสัมพันธ์ ก็ยังโดนกระแสธุรกิจดังไปด้วย

นักสื่อมวลชนไม่ต้องอยู่ใต้อาณัติเจ้าของ

เกือบกลายเป็น “ยูโรเปีย” ก็อาจจะทำได้ ที่จะให้ผู้ปฏิบัติงานสื่อมวลชนทั้งหลายมีอิสระ เสรีภาพเต็มที่ไม่ต้องอยู่ภายใต้อาณัติของเจ้าของตาม ม. ๔๑ แห่งรัฐธรรมนูญปัจจุบัน ซึ่งวางหลักไว้ว่า

“พนักงาน หรือลูกจ้างของเอกชนที่ ประกอบกิจการหนังสือพิมพ์ วิทย์กระจายเสียง หรือวิทย์โทรศัพท์ ย่อมมีเสรีภาพในการเสนอ ข่าวและแสดงความคิดเห็น ภายใต้ข้อจำกัดของ

รัฐธรรมนูญ โดยไม่ต้องอยู่ภายใต้อาณัติของ หน่วยงานราชการ รัฐวิสาหกิจ หรือ เจ้าของ กิจการนั้น แต่ต้องไม่ขัดกับจรรยาบรรณแห่ง การประกอบอาชีพ”

บทบัญญัติเช่นนี้ ไม่เคยมีมาก่อน อ่าน ดูจะคล้ายกับว่าสื่อมวลชนลงข่าว หรือบทความ ได้ โดยไม่ต้องฟังเสียงเจ้าของสื่อ จึงนับเป็น เรื่องใจกว้างพอสมควร ซึ่งจะมีผลจรรโลง ประชาธิปไตยให้ฝังรากลึกในประเทศไทยได้ มากขึ้น เพราะการให้หลักประกันด้านเสรีภาพ ย่อมหมายถึงภาพเจริญเติบโตของ “ตลาดเสรี ทางความคิด” (Free Market of Thought) และ “สติปัญญาของสังคม”

โดยเนื้อแท้แล้วรัฐธรรมนูญฉบับเดิม ของไทยก็เริ่มเข้าสู่หลักสากลของระบบเสรีนิยม (Liberatarianism) มากขึ้น โดยมีหลักเกณฑ์ และรายละเอียดค่อนข้างมากเนื่องจากเป็น รัฐธรรมนูญตามแบบกฎหมายลายลักษณ์อักษรที่ มีบทบัญญัติค่อนข้างยาว แตกต่างจากรัฐ ธรรมนูญของประเทศที่ใช้ระบบจารีตประเพณี ของกลุ่มเองไกลแขกซอน

ในต่างประเทศ โดยเฉพาะในกลุ่มเสรี นิยมจะให้ความสำคัญต่อเสรีภาพสื่อมวลชน ค่อนข้างสูง เช่น รัฐธรรมนูญอังกฤษ สหรัฐ อเมริกา คานาดา ออสเตรเลีย เยอรมัน ฝรั่งเศส ฯลฯ เป็นต้น ส่วนที่จำกัดเสรีภาพก็มี เช่น รัฐธรรมนูญของรัสเซีย C.I.S. จีน เกาหลี อินโดนีเซีย และไทย (ในอดีต)

สำหรับรัฐธรรมนูญไทยในปัจจุบัน น่าจะอยู่ในระดับกลางๆ หากลองเปรียบเทียบดู เช่น รัฐธรรมนูญสหรัฐอเมริกา (ค.ศ. ๑๙๘๙) ซึ่งสั้นกว่าของไทยมาก เพราะมีเพียง ๒๔ มาตรา ได้บัญญัติเรื่องเสรีภาพไว้ในมาตราแรก ซึ่งเรียกว่า First Amendment โดยบัญญัติว่า

“รัฐสภาจะบัญญัติกฎหมายเกี่ยวกับการสถาปนาศาสนา หรือห้ามพิธีกรรมทางศาสนา หรือตัดทอนเสรีภาพทางการพูด หรือการพิมพ์โฆษณา หรือสิทธิของปวงชน ที่จะร่วมชุมนุมโดยสงบ.....ไม่ได้”

(Congress shall make no law respecting an establishment of religion, or prohibiting the free exercise there of, or abridging the freedom of speech or of the press.....)

รัฐธรรมนูญของสหรัฐอเมริกาจึงมีบทบัญญัติห้ามการเซ็นเซอร์ และให้เสรีภาพอย่างสูงต่อการแสดงความคิดเห็นของประชาชนและสื่อมวลชนคล้ายรัฐธรรมนูญไทย พ.ศ. ๒๕๔๕, ๒๕๒๑ และ ๒๕๔๐ (ปัจจุบัน) ในสาระสำคัญเป็นส่วนใหญ่ แต่รัฐธรรมนูญของสหรัฐอเมริกาให้เสรีภาพแบบ “บริบูรณ์” ไม่ได้กำหนดเงื่อนไขเรื่องความสงบเรียบร้อย หรือเงื่อนไขอื่นใดไว้เลย

ในขณะที่เดียวกันรัฐธรรมนูญฝรั่งเศส ก็มีเงื่อนไขในการให้เสรีภาพในการแสดงความคิดเห็นเช่นกัน โดยไม่ให้ใช้เสรีภาพในการแสดง

ความคิดเห็นในทางที่ผิด โดยบัญญัติไว้ในมาตรา ๑๑ ของรัฐธรรมนูญ ค.ศ. ๑๙๕๖ ว่า

“การสื่อสารทางปัญญาและความคิดเห็นโดยเสรีเป็นสิทธิที่ควรเทิดทูนที่สุดประการหนึ่งของมนุษย์ ด้วยเหตุนี้ประชาชนทุกคนสามารถที่จะพูด เขียนและพิมพ์ได้อย่างเสรี การจำกัดเสรีภาพเช่นว่านี้จะกระทำไม่ได้โดยกฎหมาย เฉพาะแต่เมื่อมีการใช้เสรีภาพในทางที่ผิด”

(Free Communication of Thought and of opinion is one of the most precious rights of man: Therefore every citizen may speak, write and print freely, taking only account the abuse of this liberty in such cases as are determined by the law)

รัฐธรรมนูญเยอรมัน (ค.ศ. ๑๙๔๕) จะ มีบทบัญญัติคล้ายกับ รัฐธรรมนูญไทย พ.ศ. ๒๕๔๐ มากที่สุด เพราะมีการห้ามเซ็นเซอร์ข่าว ทั้งทางหนังสือพิมพ์ สื่อกระจายเสียง และภาพยนตร์ ซึ่งรัฐธรรมนูญไทยในอดีตไม่เคยพูดถึง การห้ามเซ็นเซอร์ในสื่อ วิทยุ โทรทัศน์ ภาพยนตร์

รัฐธรรมนูญเยอรมันบัญญัติไว้ในมาตรา ๕ (๑) ว่า

“บุคคลมีสิทธิที่จะแสดงออกและโฆษณาโดยเสรีซึ่งความคิดเห็นของตนโดยการพูด การเขียน และรูปภาพ และมีสิทธิโดย

เสรีที่จะแสวงหาข่าวสารให้แก่ตนเอง จากแหล่งข่าวสาธารณะ เสรีภาพในการพิมพ์ และเสรีภาพในการทำงานข่าวด้วยสื่อกระจายเสียง และภาพยนตร์ ย่อมได้รับความคุ้มครองจะมีการตรวจตัดข่าวไม่ได้”

(...Freedom of the press and freedom of presentation of news through film and broadcast are protected. Censorship does not take place.)

รัฐธรรมนูญฉบับที่ร่างโดยสมาชิกสภาร่างรัฐธรรมนูญ (ส.ส.ร.) ได้ชื่อว่าเป็นรัฐธรรมนูญที่มีประชาชนมีส่วนร่วมมากที่สุด มีความขัดแย้งทางความคิดและต่อสู้ทางความคิดกันมากที่สุด และเป็นรัฐธรรมนูญที่ค่อนข้างจะให้สิทธิเสรีภาพในการแสดงออกในระดับปานกลางถึงค่อนข้างสูง น่าจะเหมาะสมกับความเป็นไทยในปัจจุบัน ที่สื่อมวลชนยังไม่ได้พัฒนาทางด้านการใช้เสรีภาพอย่างมีความรับผิดชอบเท่าที่ควร แต่กำลังจะมีแววก้าวหน้าเป็นลำดับโดยเฉพาะการจัดตั้ง “สภาการหนังสือพิมพ์” เพื่อให้หนังสือพิมพ์ปกครองกันเองซึ่งเป็นรูปเป็นร่างขึ้นในปี นี้ หลังจากได้ใช้ความพยายามมากกว่า ๔๐ ปี

โทรทัศน์ก็เริ่มมีโทรทัศน์เสรี (ITV) มีเคเบิลทีวีจากต่างประเทศเข้ามาแข่งขัน บางส่วนก็ตาย(ทางธุรกิจ) หรือยุบเลิกไปตามกระแสเงินบาทและเศรษฐกิจที่ตกลงอย่างหนักในปัจจุบัน จนน่าจะมีผลกระทบต่อเสรีภาพที่จะ

ขึ้นตรงต่อนายทุน และความรับผิดชอบที่จะผลิตรายการที่มีคุณค่าต่อสังคม

ความโหดร้ายของความตกต่ำทางเศรษฐกิจ ไม่ใช่จะกระทบเฉพาะทีวี หรือเคเบิลทีวี หนังสือพิมพ์ระดับเล็กๆ ถึงระดับกลางก็พากันเข้าสู่ภาวะถดถอย ลดเงินเดือน ปลดคนงานกันเป็นแถว หลังจากพิษค่าเงินบาท ทำเอากระดาษซึ่งต้องสั่งจากต่างประเทศราคาพุ่งขึ้นสูงจนสุดทน สิ่งเหล่านี้ จะกระทบต่อเสรีภาพ ความรับผิดชอบ และคุณภาพของสื่อสิ่งพิมพ์อย่างแน่นอน โดยเฉพาะในยุคที่หนังสือพิมพ์ที่มีปัญหาเศรษฐกิจ จะต้องพากันล้มสลายปิดตัวกันมากขึ้นในไม่ช้านี้

ความใฝ่ฝันสำหรับอนาคตของการแก้ไขรัฐธรรมนูญหากจะมีก็คือ ในอนาคตน่าจะถึงเวลาที่จะให้ “เสรีภาพบริบูรณ์” กับสื่อมวลชนเสียที โดยตัดเงื่อนไขที่จำกัดเสรีภาพทั้งหมดออกไปเสีย แบบรัฐธรรมนูญสหรัฐอเมริกาและรัฐธรรมนูญเยอรมัน

โดยเฉพาะเงื่อนไข “ความมั่นคงของรัฐ” หรือเงื่อนไขเรื่อง “ความสงบเรียบร้อย” ซึ่งดีความได้กว้างขวางมาก ไม่น่าจะคงไว้ให้เป็นรอยต่างว่า สังคมเรากลัวสื่อมวลชนซึ่งมีนัยเดียวกับการกลัวความจริงและความโปร่งใสทั้งปวง

ในยุคที่ นักสื่อมวลชนเจอ มรสุมเศรษฐกิจจนแทบจะโง่หัวไม่ขึ้น คงไม่มีอำนาจและอิทธิพลพอที่จะเข้ามาทำลายความมั่นคง

หรือความสงบเรียบร้อยเป็นแน่ หรือหากสื่อมวลชนมีอำนาจยิ่งใหญ่และมีขนาดใหญ่โตมโหฬารแบบในสหรัฐอเมริกา แม้มีกฎหมายเปิดเสรีบริบูรณ์เต็มที่เพียงใด สื่อมวลชนก็ไม่น่ากลัวว่าจะเข้ามาทำลายความมั่นคงได้ เพราะพลังและอำนาจของประชาชนนั้นยิ่งใหญ่มากกว่ามาก โดยเฉพาะอย่างยิ่งประชาชนในสังคมที่ “รู้เท่าทันสื่อมวลชน”

อย่างซีเอ็นเอ็น ไปสัมภาษณ์ประธา-

นาธิบติชด์ัม ฮุสเซน โจมตีสหรัฐอเมริกาในสงครามอ่าวเปอร์เซีย ก็ไม่เห็นจะทำให้สหรัฐอเมริกากระทบกระเทือนด้านความมั่นคงแต่ประการใดเพราะประชาชนชาวอเมริกันไขจะเชื่อว่า CNN ไปทุกคน ทุกเรื่องราวก็หาไม่

ควรปลดปล่อยเสรีภาพให้สื่อมวลชนอย่างเต็มที่ สัจจะ ตลาดเสรีทางความคิดและความโปร่งใสทั้งปวงจะได้ปรากฏ ผู้คนบนผืนแผ่นดินนี้จะได้รู้เท่าทันโลกเขาเสียที □□

บรรณานุกรม

เฉลิมพร อุ่นแก้ว, "เสรีภาพสื่อมวลชน ภายใต้กรอบแห่งกฎหมายไทย" วิทยานิพนธ์ คณะวารสารศาสตร์และสื่อสารมวลชน มหาวิทยาลัยธรรมศาสตร์, ๒๕๓๔.

บุญรักษ์ บุญณะเขตมาลา, **ฐานันดรที่สี่ : จากระบบโลกถึงรัฐไทย** กรุงเทพฯ : คบไฟ, ๒๕๓๗.

รัฐธรรมนูญแห่งราชอาณาจักรไทย ๒๕๔๐. กรุงเทพฯ : กองการพิมพ์ สำนักงานเลขาธิการสภาผู้แทนราษฎร, ๒๕๔๐.

อาร์มอน, เอ็ม เจ. **ความคิดทางการเมือง.** แปลโดย เสน่ห์ จามริก. กรุงเทพฯ : มหาวิทยาลัยธรรมศาสตร์, ๒๕๒๒.



* ดร.เลิศชาย ศิริชัย

บทนำ

ความล้มเหลวของการพัฒนาประเทศในปัจจุบันคงไม่มียุคสมัยใดที่จะเห็นได้ชัดเจนเท่า เพราะความล้มเหลวเท่าที่เคยได้รับการวิพากษ์วิจารณ์มาจะมีจุดศูนย์กลางอยู่ที่ว่าคนส่วนน้อยเท่านั้นที่ได้รับประโยชน์จากการพัฒนาในขณะที่คนส่วนใหญ่ยากจนลง แต่ในปัจจุบันทั้งคนจนและคนรวยต่างมีปัญหาเหมือนกันคือพบกับความล้มละลายในอาชีพการงานและการดำรงชีวิต คนในสังคมทุกฝ่ายจึงพยายาม

ร่วมกันอย่างไม่เคยมีมาก่อนเพื่อหาทางออกให้กับสังคม สุดท้ายก็สรุปว่าเป็นเพราะการเมืองไทยยังล้าหลังและด้อยพัฒนา จำเป็นต้องมีการปฏิรูปการเมืองและไปจบที่การร่างรัฐธรรมนูญเพื่อจัดโครงสร้างต่างๆ ทางการเมืองเสียใหม่ โดยเชื่อว่าจะนำไปสู่การปฏิรูปการเมืองในที่สุด

ความล้าหลังทางการเมืองของสังคมไทยเท่าที่กล่าวถึงมีอาการสำคัญปรากฏให้เห็น คือ

* อาจารย์ประจำคณะมนุษยศาสตร์ มหาวิทยาลัยธุรกิจบัณฑิต : กศ.ด. (พัฒนศึกษา
ศาสตร์) มหาวิทยาลัยศรีนครินทรวิโรฒ ประสานมิตร

ประการแรก เราได้นักการเมืองที่ด้อยความรู้ความสามารถ ขาดวิสัยทัศน์มุ่งกอบโกยผลประโยชน์ใส่ตัวและหมู่คณะมากกว่าทำประโยชน์เพื่อส่วนรวม ประการที่สอง ประชาชนยังขาดการมีส่วนร่วมทางการเมือง อย่างเหมาะสม การปฏิรูปทางการเมืองโดยการร่างรัฐธรรมนูญใหม่ก็ด้วยเชื่อว่าบทบัญญัติ ของรัฐธรรมนูญที่บัญญัติขึ้นใหม่ จะแก้ปัญหาดังกล่าวนี้ได้ หรือเท่ากับเชื่อว่าเราสามารถแก้ไขพฤติกรรมทางการเมืองของนักการเมืองและประชาชนได้ ด้วยการใช้กฎหมายบังคับ

ความจริงถ้าพิจารณารัฐธรรมนูญหลายฉบับที่ผ่านมา จะพบว่ามีการจัดรัฐธรรมนูญบางฉบับเป็นรัฐธรรมนูญมีที่หลักการเป็นเผด็จการ บางฉบับเป็นประชาธิปไตยครึ่งใบ บางฉบับเป็นประชาธิปไตยเต็มใบ แต่ผลก็คือ ไม่ว่าจะในช่วงของการใช้รัฐธรรมนูญลักษณะใด เราก็ได้นักการเมืองแบบเดิมๆ มีพฤติกรรมแบบเดิมๆ ประชาชนก็ยังมีพฤติกรรมทางการเมืองเหมือนๆ เดิม หรือถ้าเราอ่อนไปดูพฤติกรรมทั่วไปของคนในสังคม เราก็จะพบว่ามีคนจำนวนมากที่ยังคงทำพฤติกรรมบางอย่าง หรือหลีกเลี่ยงที่จะทำบางอย่างอยู่เช่นเดิม ทั้งที่มีกฎหมายบังคับให้ทำหรือไม่ให้ทำพฤติกรรมนั้น เช่น ประเทศเรามีกฎหมายลงโทษอาชญากรถึงประหารชีวิต แต่ทุกวันนี้ก็ยังมีกรก่ออาชญากรรมรุนแรงอยู่เป็นปกติ และนับวันจะมากขึ้นด้วย ทั้งนี้ เพราะการที่คนจะคิดและมีพฤติ-

กรรมเช่นไรนั้น ไม่ได้ขึ้นอยู่กับเงื่อนไขทางกฎหมายอย่างเดียว แต่ยังขึ้นอยู่กับกฎ กติกา มารยาท จรรยาบรรณและเงื่อนไขทางเศรษฐกิจ สังคม อื่นๆ อีกมาก

ดังนั้น การที่มีรัฐธรรมนูญเป็นประชาธิปไตย มีบทบัญญัติในเรื่องต่างๆ ที่จะประกันความเป็นประชาธิปไตยอย่างรัดกุมเพียงใดก็ตาม ก็ไม่ได้หมายความว่าสังคมนั้นจะเป็นประชาธิปไตยตามไปด้วย เช่นเดียวกับสังคมที่มีกฎหมายห้ามค้าประเวณี ก็ไม่ได้หมายความว่าสังคมนั้นจะไม่มีการค้าประเวณี

ถ้าย้อนกลับไปดูการพัฒนาประชาธิปไตยของประเทศตะวันตก ซึ่งเป็นแม่แบบของการปกครองระบอบประชาธิปไตยนั้น จะเห็นได้ชัดเจนว่าเขาไม่ฝากความหวังไว้ที่รัฐธรรมนูญเป็นหลัก กล่าวคือ เขาไม่ได้คิดเพียงว่าเมื่อรัฐธรรมนูญเป็นประชาธิปไตยแล้ว ประเทศจะเป็นประชาธิปไตยด้วย แต่เขาเชื่อว่าประเทศจะพัฒนาประชาธิปไตยได้ก็ด้วยการพัฒนาให้คนมีคุณลักษณะที่สอดคล้องกับอุดมการณ์ประชาธิปไตย เรียกว่า คุณลักษณะแบบประชาธิปไตย ถ้าคนยังไม่มีคุณลักษณะดังกล่าว ความเป็นประชาธิปไตยในสังคมนั้นก็ไม่มีทางเกิดขึ้นได้หรือไม่อาจเรียกว่า สังคมประชาธิปไตยประเทศเหล่านี้จึงให้ความสำคัญกับการจัดการศึกษาเพื่อให้คนมีคุณลักษณะแบบประชาธิปไตยโดยมีการแยกเรียกการศึกษาในส่วนนี้อย่างชัดเจนว่า การศึกษาเพื่อความเป็นพลเมือง

(civic education)

แนวความคิดเรื่องการศึกษาเพื่อความเป็นพลเมือง

๑. ความเป็นมา และความหมาย

เมื่อประเทศในยุโรปและอเมริกาเปลี่ยนแปลงเข้าสู่การปกครองแบบใหม่ ไม่ว่าจะเรียกว่าเป็น การปกครองแบบประชาธิปไตยเสรี หรือ ประชาธิปไตยแบบสังคมนิยม ก็ตาม การศึกษาที่เรียกว่า "การศึกษาเพื่อความเป็นพลเมือง" (civic education) ได้ถูกนำมาใช้เพื่อฝึกอบรมคนให้มีคุณลักษณะของพลเมืองที่ดี และเหมาะสมสำหรับการปกครองแบบใหม่ ทั้งนี้ เพราะการปกครองแบบใหม่มีอุดมการณ์ที่อยู่เบื้องหลังอย่างชัดเจน อุดมการณ์ดังกล่าวมุ่งไปที่การจัดระเบียบการปกครองแบบใหม่ที่มีความสำคัญกับประชาชนมากขึ้น ไม่ว่าจะการอ้างถึงหลักของการมีส่วนร่วม หลักของสิทธิเสรีภาพ ความเสมอภาคของอุดมการณ์แบบประชาธิปไตยเสรีหรือหลักประชาชนเป็นใหญ่ของประชาธิปไตยแบบสังคมนิยมก็ตาม สิ่งที่สำคัญสำหรับการไปสู่อุดมการณ์ดังกล่าว คือ การเปลี่ยนแปลงคนในประเทศให้มีคุณลักษณะที่แสดงถึงแก่นแท้ของอุดมการณ์ที่อยู่เบื้องหลังการปกครองนั้น เพื่อให้เห็นว่าอุดมการณ์สามารถแปรผลให้ออกมาเป็นความเป็นจริงได้ และเพื่อ

ให้คนสามารถแสดงบทบาทที่เหมาะสมแก่การดำรงอยู่และการพัฒนา ทั้งของปัจเจกบุคคลและของสังคมโดยส่วนรวม

องค์การยูเนสโก (UNESCO) ได้ศึกษาการศึกษาเพื่อความเป็นพลเมืองของประเทศสมาชิก ๕ ประเทศ คือ ฝรั่งเศส สวีเดน ฮังการี ตุรกี สหราชอาณาจักร โดยเริ่มศึกษาในปีพ.ศ. ๒๔๘๘ ในการศึกษาครั้งนี้ได้ให้ความหมายของการศึกษาเพื่อความเป็นพลเมืองไว้ว่า "การค่อยๆ สร้างให้คนรุ่นใหม่มีความรักชาติและประเทศ ให้พวกเขาได้รับการอบรมสั่งสอนเกี่ยวกับระบบการเมืองและระบบสังคมของประเทศ และหลักการที่เป็นพื้นฐานของระบบดังกล่าว เตรียมการให้พวกเขาเรียนรู้ถึงความรับผิดชอบ สิทธิและหน้าที่ในลักษณะพลเมืองผู้ใหญ่ที่เขาจะเป็นในอนาคต และเพื่อสร้างมาตรฐานทางจริยธรรมสำหรับความประพฤติของพวกเขาทั้งในฐานะของปัจเจกบุคคลและในฐานะสมาชิกของชุมชนสำหรับการเป็นผู้ใหญ่ในอนาคตเช่นกัน" อย่างไรก็ตาม การพัฒนาประเทศภายใต้รูปแบบการปกครองแบบใหม่ถึงแม้ว่าจะคำนึงถึงสิทธิเสรีภาพ และความเป็นอยู่ของประชาชนมากขึ้น แต่ความเป็นจริงก็ให้เห็นชัดเจนว่ายังไม่สามารถบรรลุอุดมการณ์ที่เป็นพื้นฐานของการปกครองนั้นได้ และมีปัญหา

๑

เกิดขึ้นมากมายในลักษณะขัดแย้งกับอุดม-
 การณ์ที่คาดหวัง แม้องค์การสหประชาชาติเองก็
 ยอมรับว่าทุกประเทศในโลกนี้ยังมีปัญหาในเรื่อง
 สิทธิมนุษยชน ศักดิ์ศรีของความเป็นมนุษย์
 ความสามารถในการพึ่งตนเองและความเป็น
 ธรรมในสังคม นอกจากนี้ การเปลี่ยนแปลงของ
 โลกสมัยใหม่ยังก่อให้เกิดเงื่อนไขของ**ความ
 แยกแยก (alienating conditions)** ซึ่งเป็น
 อุปสรรคขัดขวางการไปสู่ความเป็นพลเมืองที่
 สมบูรณ์ของสมาชิกในสังคม อุปสรรคเหล่านี้ที่
 สำคัญ ได้แก่ การเปลี่ยนแปลงที่เขี้ยวกรากและ
 ไม่มีจุดจบ โดยเฉพาะจำนวนข่าวสารที่หลากหลาย
 หลายและรวดเร็ว ด้วยเรื่องต่างๆมากมาย
 มหึมา เช่น ปัญหาต่างๆ ที่ซับซ้อน ตั้งแต่ระดับ
 ท้องถิ่น ระดับชาติและระดับนานาชาติ จำนวน
 ข่าวสารที่มากมายทวีคูณจากการโฆษณาและ
 การโต้เถียงทางสาธารณะ สิ่งต่างๆ เหล่านี้ นำ
 ไปสู่ความไร้สติและวิถีชีวิตแบบบริโภคนิยม ซึ่ง
 ก่อให้เกิดความงงววยแค้นในสังคมและนำ
 พวกเขาไปสู่ความสิ้นหวังในที่สุด เพราะพวกเขา
 ต้องเผชิญหน้าอำนาจที่อยู่นอกเหนือการควบคุม
ซูซานน์ มอร์ส (Suzanne Morse) ได้ชี้

ให้เห็นว่า ความแปลกแยกดังกล่าวมีผลให้
 จำนวนผู้ไปออกเสียงเลือกตั้งในสหรัฐอเมริกาลด
 น้อยลง ยิ่งกว่านั้น ผู้ออกเสียงเลือกตั้งยังแสดง
 ถึงความไม่คุ้นเคยอย่างไม่น่าเชื่อต่อประเด็น
 ปัญหาทางสังคม เมื่อเขาต้องตอบคำถามใน
การสำรวจความเห็น (polls) การเปลี่ยนแปลง
 ทางสังคมที่เลวร้าย เช่น ปัญหาอาชญากรรม
 ปัญหาคนไร้บ้าน ปัญหาความรุนแรง ปรากฏ
 ทั่วไปในอเมริกา มอร์ส สรุปว่าเงื่อนไข
 ต้องการการปรับปรุงการศึกษาเพื่อความเป็น
 พลเมืองเสียใหม่^๒

ด้วยปัญหาต่างๆ ที่เกิดขึ้น หลาย
 ประเทศจึงพยายามที่จะปรับปรุงการศึกษาเพื่อ
 ความเป็นพลเมืองให้เข้มแข็งขึ้นตลอดเวลา ทิศ
 ทางการปรับปรุงการศึกษาดังกล่าวปรากฏขึ้น
 อย่างสัมพันธ์กับมโนทัศน์ (concepts) "ความ
 เป็นพลเมือง (citizenship)" กล่าวคือ มีความ
 คล้ายเกี่ยวกับการอธิบายถึงความสำคัญของ
 พลเมืองในสังคมประชาธิปไตย ซึ่งได้รับการ
 อธิบายในรูปของความสัมพันธ์ระหว่างปัจเจก
 บุคคลกับรัฐ^๓ เช่น ขอบเขตและอำนาจที่

^๒ Audrey Osler. "Introduction : The Challenges of Development Education." in *Development Education : Global Perspectives in the Curriculum*. London : Cassell, 1994. p. 51.

^๓ Suzanne Morse. *Renewing Civic Capacity : Preparing College Students for Service and Citizenship*. Washington D.C. : Ashe-ERIC Higher Education Report No. 8, 1989. p. 2.

^๔ Elizabeth C. Farquhar. and Karen s. Dawson. *Citizen Education Today : Developing Civic Competencies*. Washington D.C. : Department of Health, Education & Welfare, 1979. p.3

เหมาะสมของรัฐบาล ขอบเขต วัตถุประสงค์ และพื้นที่การมีส่วนร่วมของพลเมือง เป็นต้น โดยในระยะแรก เชื่อในเรื่องความเข้มแข็งของรัฐ โดยอธิบายว่าพลเมืองควรมีส่วนร่วมในทางการเมืองเพื่อสร้างรัฐของประชาชนที่เข้มแข็งขึ้น รัฐที่เข้มแข็งดังกล่าวจะสร้างหรือทำประโยชน์ให้กับพลเมืองและสังคมโดยส่วนรวม ในระยะหลังๆ เริ่มเห็นว่าการหวังให้ได้รับรัฐที่เข้มแข็งเพื่อทำประโยชน์ให้กับพลเมืองนั้น ไม่อาจเป็นจริงได้ เพราะประการแรก รัฐมักจะเป็นตัวแทนของกลุ่มผลประโยชน์ ทำหน้าที่รับใช้กลุ่มผลประโยชน์บางกลุ่ม ไม่เว้นแม้กระทั่งรัฐของประเทศที่ถือว่าเป็นประชาธิปไตยมากที่สุด ประการที่สอง รัฐจะมีลักษณะเป็น**องคอิสระเชิงสัมพัทธ์** (relative autonomy) ที่มีแนวโน้มแสวงหาผลประโยชน์ใส่ตัว โดยไม่สนใจประชาชน ประการที่สาม แม้จะมองรัฐในแง่ดีว่ามุ่งทำประโยชน์ให้กับประชาชนทุกหมู่เหล่าโดยเท่าเทียมกัน แต่การเปลี่ยนแปลงของสังคมที่รวดเร็ว ชับซ้อนและแตกต่างกันมากในกลุ่มคนแต่ละหมู่เหล่า ทำให้รัฐไม่สามารถจะเข้าใจและกระทำในสิ่งที่เป็นประโยชน์ต่อประชาชนได้ทั่วถึงและตรงเรื่อง จึงเชื่อว่าการที่จะพัฒนาสังคมประชาธิปไตยโดยที่พลเมืองสามารถได้รับประโยชน์ต่างๆ โดยเท่าเทียมกัน สังคมดำรงอยู่ได้อย่างสันติและสมานฉันท์ จำเป็นต้องจำกัดอำนาจของรัฐและกระจายอำนาจต่างๆ เกี่ยวกับการดำเนินกิจการของสังคม ไปให้ภาค

ประชาชนให้มากที่สุดเท่าที่จะมากได้ ดังนั้น รัฐจะต้องลดอำนาจลงหรือหดตัวให้เล็กลง แล้วคืนอำนาจไปให้กับประชาชน

ถ้าพิจารณาความหมายของการศึกษาเพื่อความเป็นพลเมืองที่เป็นกระแสหลักของโลก ประชาธิปไตยในปัจจุบัน ก็จะได้เห็นได้ชัดเจนว่า ได้ให้ความสำคัญของความคิดที่จะลดความใหญ่โตของภาครัฐ แล้วให้ความสำคัญกับภาคประชาชนมากขึ้น เช่นความหมายที่ว่า

การศึกษาเพื่อความเป็นพลเมือง หมายถึง การศึกษาที่นำไปสู่ความสามารถในการปกครองตนเอง โดยที่การปกครองตนเองหมายถึง การมีส่วนร่วมอย่างกระตือรือร้น ไม่ยอมรับการกระทำของผู้อื่นอย่างเชื่องๆ ทั้งนี้การปกครองตนเองที่สมบูรณ์ จะมีขึ้นได้ก็ต่อเมื่อพลเมืองยึดมั่นในความดีร่วม (common good) และการปกป้องสิทธิของปัจเจกบุคคล เพราะไม่มีศักยภาพในการเป็นพลเมืองของใครที่จะเต็มเปี่ยมโดยปราศจากการก่อรูป และดำเนินไปภายใต้ความดีร่วม การปกป้องสิทธิของปัจเจกบุคคลจากการใช้อำนาจไม่ชอบธรรมของรัฐบาล และจากการล่วงล้ำสิทธิดังกล่าวจากอำนาจอื่นๆ ทั้งจากสาธารณะ และจากบุคคล นอกจากนี้ พลเมืองที่สามารถปกครองตนเอง ต้องแสวงหาความรู้ สติปัญญา เพื่อที่จะตัดสินใจตัดสินใจเกี่ยวกับกิจการของสาธารณะได้ และต้องพัฒนาทักษะในการใช้ความรู้อย่างมีประสิทธิภาพ โดยที่คุณค่า ความสามารถใน

การมองปัญหา (perspectives) ความรู้ และ ทักษะเกี่ยวกับเรื่องของการเป็นพลเมือง จะทำให้การมีส่วนร่วมของพลเมืองที่มีประสิทธิภาพมีความเป็นไปได้^๕

กล่าวโดยสรุป การศึกษาเพื่อความเป็นพลเมืองในยุคปัจจุบัน คือ การศึกษาที่มุ่งปลูกฝังให้สมาชิกของสังคม มีคุณลักษณะของความเป็นพลเมืองที่เหมาะสม ได้แก่ คุณลักษณะที่แสดงถึงความสามารถในการปกครองตนเอง ซึ่งหมายถึงการมีความสามารถคิดและตัดสินใจ และมีส่วนร่วมในนโยบายทางสาธารณะอย่างมีจิตสำนึก ภายใต้การให้ความสำคัญในสิทธิของปัจเจกบุคคลและความดีร่วม^๖ การที่พลเมืองจะมีคุณลักษณะเช่นนี้ได้ จะต้องได้รับความรู้หรือประสบการณ์ที่เหมาะสม เพื่อจะได้มีทักษะการมีส่วนร่วมและคุณธรรมสำหรับพลเมืองที่เหมาะสม การศึกษาเพื่อความเป็นพลเมืองจึงเกิดขึ้นเพื่อรับหน้าที่ดังกล่าว การเป็นพลเมืองที่เหมาะสมในปัจจุบันไม่ถูกจำกัดด้วยขอบเขตของประเทศหรือวัฒนธรรม เพราะทุกประเทศไม่ว่าจะอยู่ซอกมุมไหนของโลกได้ถูกผนวกเข้าเป็นส่วนเดียวกันโดยการปฏิวัติด้านการสื่อสารและการขนส่ง ประเทศหนึ่ง ๆ จึงเป็นเหมือนดาว

เคราะห์ดวงหนึ่งที่อยู่ในกลุ่มดาว จึงมีปัญหามากมายที่เกิดขึ้น เป็นปัญหาที่อยู่เหนือขอบเขตของแต่ละประเทศ วิธีการทำความเข้าใจปัญหาต่างๆ ที่ใช้สำหรับเตรียมการเพื่อความเป็นพลเมืองของโลก จึงเป็นสิ่งที่จำเป็นซึ่งอาจเรียกว่าการศึกษาเพื่อความเป็นพลเมือง สำหรับความเข้าใจโลก (global understanding) ซึ่งนอกจากรวมถึงข้อผูกพันที่ถูกสร้างขึ้นใหม่เพื่อความเป็นพลเมืองของชาติตน การศึกษาที่ชัดเจนและต่อเนื่องเกี่ยวกับมโนทัศน์ และคุณค่าที่เป็นพื้นฐานของประชาธิปไตยในประเทศของตนแล้ว ยังต้องรวมถึงการตระหนักรู้ว่าประเทศของตนตั้งอยู่ในกลุ่มประเทศมากมาย ซึ่งจะมีลักษณะเหมือน หมู่บ้านของโลก (global village) ลักษณะเช่นนี้ต้องการความตั้งใจและการกระทำที่อยู่บนมาตรฐาน (scale) ที่พ้นขอบเขตของประเทศและข้ามวัฒนธรรม^๗ ดังนั้น การศึกษาเพื่อความเป็นพลเมืองจึงต้องขยายขอบเขตความหมายไปถึง civic education for global understanding ด้วย

ทั้งนี้ จะเห็นว่าความหมายของการศึกษาที่แพร่หลายเป็นกระแสหลักดังที่กล่าวมา เป็นความคิดที่เกิดขึ้นในสังคมการปกครอง

^๕ Charis F. Bahmuller. *The Core Ideas of "CIVITUS" A Framework for Civic Education*. Blooming IN : ERIC Clearing House for Social Studies/Social Science, n.d. p. 1-2.

^๖ ความดีร่วม หมายถึง สิ่งที่ดีในสังคมส่วนใหญ่เห็นร่วมกันว่าดี และมีคุณค่า

^๗ Charis Titus. *Civic Education for Global Understanding*. Blooming IN : ERIC Clearing House for Social Studies/Social Science, n.d. p. 1-2.

ประชาธิปไตยแบบเสรี หรือแบบตะวันตก เพราะเน้นการมีส่วนร่วมในการปกครองตนเอง และสิทธิของปัจเจกบุคคล ซึ่งนักวิชาการทางตะวันตกเห็นว่าการศึกษาเพื่อความเป็นพลเมืองในประเทศเผด็จการทั้งหลายรวมทั้งประเทศสังคมนิยมนั้นมีลักษณะแตกต่างออกไป ดังความคิดที่ว่า "การศึกษาเพื่อความเป็นพลเมืองในประเทศที่ปกครองแบบอำนาจนิยมหรือแบบเผด็จการนั้น จะมีลักษณะตรงกันข้าม คือ จะเน้นการส่งเสริมในลักษณะด้านเดียวของทัศนะแบบถือข้าง ผู้เรียนจะมีโอกาสน้อยมากในการพัฒนาความสามารถเพื่อการคิดและการกระทำอย่างเสรี"^๘ ต่อมา เมื่อมานสังคมนิยมพังทลายลง ประเทศในยุโรปตะวันออกที่เคยเป็นประเทศสังคมนิยมได้หันมาพัฒนาประชาธิปไตยแบบประเทศตะวันตก การศึกษาเพื่อความเป็นพลเมืองตามแบบตะวันตกกลายเป็นการศึกษาที่มีบทบาทอย่างมากในประเทศเหล่านี้ในปัจจุบัน

๒. การศึกษาเพื่อความเป็นพลเมืองในระบบโรงเรียน

การให้การศึกษาเพื่อความเป็นพลเมืองแก่สมาชิกของสังคมนั้น หลายฝ่ายในสังคมนั้นจะสามารถที่จะสร้างโอกาสให้เกิดการเรียนรู้ในเรื่องดังกล่าวได้ เช่น ครอบครัว โรงเรียน ที่ทำ

งาน กลุ่มสมัครใจ สื่อ ฯลฯ หรือกล่าวได้ว่าการศึกษาเพื่อความเป็นพลเมืองนั้น เป็นกระบวนการเรียนรู้ตลอดชีวิต กลไกของสังคมจะต้องสร้างประสบการณ์การเรียนรู้ในเรื่องนี้ให้กับสมาชิกของสังคมอยู่ตลอดเวลา โรงเรียนเป็นสถาบันหนึ่งที่สังคมคาดหวังว่าจะทำหน้าที่นี้ได้มาก ทั้งนี้ เพราะผู้ใหญ่ที่สังคมคาดหวังว่าจะเป็นพลเมืองที่มีคุณลักษณะสอดคล้องกับสังคมนั้น จะต้องได้รับการปลูกฝังมาตั้งแต่เด็ก และสถาบันที่ทำหน้าที่ปลูกฝังเด็กโดยตรงและเป็นระบบอีกทั้งมีความต่อเนื่อง คือ โรงเรียน ประเทศประชาธิปไตยทั้งหลายจึงให้ความสำคัญกับการศึกษาเพื่อความเป็นพลเมืองในระบบโรงเรียนเป็นอย่างมาก

การศึกษาเพื่อความเป็นพลเมืองในวัยเด็กจะเกี่ยวข้องกับการสร้างบริบทพื้นฐานภายใน สิ่งซึ่งการเป็นพลเมืองในอนาคตจะค่อย ๆ ได้รับการพัฒนาขึ้น สิ่งทีกล่าวนี้รวมถึงข่าวสารทั่วไปและแนวโน้มเกี่ยวกับระบบสังคมนการเมืองที่เด็กอาศัยอยู่ และทักษะพื้นฐานที่จำเป็นต่อการมีปฏิสัมพันธ์อย่างมีประสิทธิภาพกับสิ่งแวดล้อม เหล่านี้ ความกว้างขวางของประสบการณ์การเรียนรู้และการเปิดออกสู่ความหลากหลายของการกระทำทางสังคมจะเริ่มจากขีดจำกัดแล้วจะค่อย ๆ เพิ่มขึ้นตามอายุ^๙ ซึ่ง

^๘ John D. Hoge. Civic Education in School. Blooming IN : ERIC Clearing House for Social Studies/Sociol Science. n.d. . p. 1-2

^๙ Farquhar, Elizabeth C. and Dawson, Karen S. Citizen Education Today : Developing Civic Competencies. p.41-42

โรงเรียนสามารถที่จะจัดการศึกษาในลักษณะดังกล่าวได้ต่อเนื่องและเป็นระบบสอดคล้องกับสมรรถนะของเด็ก ในแต่ละวัย

๒.๑ คุณลักษณะของพลเมืองที่การศึกษาควรทำให้เกิดขึ้น

การสอนวิชาเกี่ยวกับความเป็นพลเมืองให้กับนักเรียนนั้น มีลักษณะพิเศษเป็นของตนเอง เพราะจุดมุ่งหมายสำคัญอยู่ที่การสร้างคนให้มีคุณลักษณะของความเป็นพลเมือง (citizenship) มีการคิดกันอย่างมากและจริงจังว่าจะสอนหรือฝึกฝนอะไรให้นักเรียนมีคุณลักษณะใดบ้าง ซึ่งมีผู้เสนอความคิดไว้ออกสมควรว เช่น เมื่อ **จูดิธ วี. ทอร์เนย์และคณะ** สำรวจการศึกษาเพื่อความเป็นพลเมืองใน ๑๐ ประเทศ (เริ่มงานวิจัยในปีพ.ศ. ๒๕๑๐ ประเทศที่สำรวจ ได้แก่ ฟินแลนด์ อิสราเอล อิตาลี สวีเดน สหรัฐอเมริกา อังกฤษ อิหร่าน ไอร์แลนด์ เนเธอร์แลนด์) ได้จำแนกคุณลักษณะของพลเมืองที่นักเรียนควรจะได้รับ การปลูกฝังให้เกิดขึ้น ออกเป็น ๓ ลักษณะ คือ **คุณลักษณะที่เป็นความรู้ความเข้าใจ (cognitive content) คุณลักษณะที่เป็นทัศนคติ (effective content) และคุณลักษณะที่เป็นพฤติกรรม (behavioral content)** โดยคุณลักษณะแต่ละด้านที่กำหนดขึ้นนี้ คณะวิจัยได้ประมวลจากเอกสารเกี่ยวกับการศึกษาเพื่อความเป็นพลเมืองที่ปรากฏในแต่ละ

ประเทศที่สำรวจ โดยแต่ละคุณลักษณะมีรายละเอียด ดังนี้^{๑๐}

๑) คุณลักษณะที่เป็นความรู้ความเข้าใจ หมายความว่านักเรียนควรจะมีความรู้ความเข้าใจเกี่ยวกับ

- กรอบของรัฐธรรมนูญ
- ความหมายของมโนทัศน์ที่สัมพันธ์ต่อความเป็นพลเมือง เช่น ความรักชาติ หน้าที่อำนาจหน้าที่
- การพัฒนาประวัติศาสตร์ของประเทศ
- โครงสร้างรัฐบาล, องค์กร และสถาบันในระดับต่างๆ
- กระบวนการทางการเมือง ซึ่งรวมถึงการเลือกตั้งพรรคการเมือง และการออกเสียง
- อำนาจในการออกกฎหมาย อำนาจบริหาร และอำนาจในการตัดสินใจตัดสินคดีความ ในระดับต่างๆ
- ระบบราชการและการบริการประชาชน
- เรื่องเกี่ยวกับการต่างประเทศ และองค์รณานาชาติ
- รัฐบาลและเศรษฐกิจ รวมถึงการเก็บภาษี
- รัฐบาลและการบริการสังคม รวมถึงสวัสดิการ
- การสื่อสารและสื่อสารมวลชน

^{๑๐} Judith V. Tomey., Abraham Waftali Oppenheim and Russell F. Farnen. *Civic Education in Ten Countries*. N.Y. : A Halsted Press Book, 1975. p. 41-42.

- สังคมศาสตร์และวิธีในการอธิบาย
ปัญหา

- มนุษย์ในฐานะสัตว์สังคมและสัตว์ที่
ต้องพึ่งพาอาศัยกัน

๒) คุณลักษณะที่เป็นทัศนคติ หมายถึง
ความว่านักเรียนควรมีทัศนคติ ดังนี้

- ความเข้าใจเกี่ยวกับสิทธิและหน้าที่
ได้แก่ การเคารพผู้อื่น การให้อภัย ความซื่อ
สัตย์ ความเชื่อในความเท่าเทียมกัน การเคารพ
กฎหมาย ความปรารถนาที่จะต่อสู้เพื่อมาตุภูมิ

- การสนับสนุนวิถีชีวิตแบบประชาธิปไตย
ได้แก่ การเชื่อในเสรีภาพของปัจเจกบุคคล
สิทธิของประชาชนที่จะแสดงความไม่เห็นด้วย
สิทธิที่จะเสนอความเห็นโดยเฉพาะการมีส่วนร่วม
ในการเลือกตั้ง

- การตระหนักเห็นถึงการพึ่งพาอาศัยซึ่ง
กันและกันและสัมพันธ์ไมตรีที่มีต่อกันของ
ประเทศต่างๆ ในโลก

- การเคารพรัฐบาล และประเพณีของ
ชาติ โดยปราศจากการแบ่งแยกเชื้อชาติ

- การเคารพความแตกต่างกันของคุณ
ค่าทางศาสนาและศีลธรรม พอๆกับเคารพ
ความคิดเห็นทางการเมืองที่แตกต่างกัน

- การสนใจในเหตุการณ์ปัจจุบันและ
ปัญหาสังคม ทั้งระดับชาติและระดับนานาชาติ

๓) คุณลักษณะที่เป็นพฤติกรรม หมายถึง
ความว่านักเรียนควรมีพฤติกรรมในลักษณะ
ต่อไปนี้

- เจตจำนงที่จะเชื่อฟังกฎหมาย เสีย
ภาษี ยอมรับหน้าที่ในการเป็นทหาร มีส่วนร่วม
ในพิธีกรรมเกี่ยวกับความรักชาติ

- การมีส่วนร่วมในการตัดสินใจของกลุ่ม
โดยการแสดงความคิดเห็นร่วมกัน การนำและ
การออกเสียงภายในกลุ่ม

- การปฏิบัติเกี่ยวกับการให้อภัย และ
การแสดงให้เห็นถึงการเคารพผู้อื่น

สำหรับในท่วงเวลาปัจจุบัน **จอห์น เจ.
แพทริค (John J. Patrick)**^{๑๑} ได้ชี้ให้เห็นว่า
ความคิดเกี่ยวกับเสรีภาพ ประชาธิปไตย และ
ลัทธิรัฐธรรมนูญ ได้เฟื่องฟูขึ้นเป็นกระแสที่เด่น
ชัดของโลกในทศวรรษ ๑๙๕๐ เมื่อบ็อมบ์ปรากการ
หลักของลัทธิคอมมิวนิสต์ล่มสลายลง การ
ศึกษาเพื่อความเป็นพลเมืองแบบประชาธิปไตย
ก็ได้รับการผลักดันให้เป็นกระแสหลักของโลก
ด้วย เขาเสนอหลักการพื้นฐานของคุณลักษณะ
ของพลเมืองที่การศึกษาจะต้องทำให้เกิดขึ้น
โดยเขาชี้ให้เห็นว่าหลักการดังกล่าวจะไม่ถูก
จำกัดด้วยความแตกต่างกันด้านประวัติศาสตร์
วัฒนธรรม และทรัพยากร หรือกล่าวง่าย ๆ คือ
ทุกประเทศสามารถให้หลักการนี้ได้

^{๑๑} John J. Patrick. *Civic Education for Constitutional Democracy : An International*

แพทริค ซึ่งให้เห็นว่าการศึกษาเพื่อความเป็นพลเมืองนั้นจะมุ่งปลูกฝังคุณลักษณะบางประการให้เกิดขึ้นในตัวผู้เรียน คือ **ความรู้สำหรับพลเมือง (civic knowledges) ทักษะสำหรับพลเมือง (civic skills) และคุณธรรมสำหรับพลเมือง (civic virtues)** โดยหลักการนี้สามารถที่จะนำไปปฏิบัติในลักษณะต่าง ๆ กันได้ในแต่ละประเทศ แต่จะมีสารัตถะอยู่ในหลักการกว้างๆ เดียวกัน เขาย้ำว่าหลักการดังกล่าวผู้ที่รับผิดชอบในการสอนการศึกษาเพื่อความเป็นพลเมืองจะหลีกเลี่ยงไม่ได้เด็ดขาด หลักการที่แพทริคเสนอ สรุปได้ดังนี้

๑. ความรู้ที่สำคัญสำหรับพลเมือง

จุดมุ่งหมายแรกสุดของการศึกษาเพื่อความเป็นพลเมือง คือ สอนความหมายของความคิดที่พื้นฐานที่สุด เพื่อนักเรียนจะสามารถรู้ว่าอะไรเป็นประชาธิปไตยอะไรไม่ใช่ ถ้าจะเตรียมนักเรียนเพื่อไปสู่การกระทำในฐานะ

พลเมืองของระบอบประชาธิปไตยนักเรียนจะต้องรู้วิธีแยกแยะรัฐบาลแบบหนึ่ง ออกจากอีกแบบหนึ่ง โดยไม่หลงติดอยู่ที่ป้ายหรือคำขวัญที่นำมาโฆษณากล่าวขาน

การศึกษาเพื่อความเป็นพลเมืองจะต้องจัดประสบการณ์ให้เด็กสามารถที่จะพัฒนาหลักการคิดอย่างวิพากษ์วิจารณ์ และการประเมินผลขอบเขตที่รัฐบาลของพวกเขาและรัฐบาลอื่นๆ ทั่วโลก ว่าได้ทำหน้าที่หรือไม่ทำหน้าที่ในฐานะรัฐบาลในระบอบประชาธิปไตย มโนทัศน์ที่จะเป็นกุญแจสำคัญที่จะนำไปสู่ความเข้าใจประเด็นนี้อย่างลึกซึ้ง คือ ต้องให้เด็กเรียนรู้เกี่ยวกับหลักนิติธรรม รัฐบาลที่มีอำนาจจำกัด รัฐบาลแบบตัวแทน สิทธิของปัจเจกบุคคล การมีส่วนร่วมเมืองในฐานะที่อำนาจสูงสุดในการปกครองเป็นของประชาชน และ**ประชาสังคม (civil society)**^{๑๒} ฯลฯ นักเรียนจะต้องเรียนรู้วิธีที่มโนทัศน์ที่เป็นกุญแจสำคัญเหล่านี้ถูกจัดขึ้น

^{๑๒} **ประชาสังคม** หมายถึง สังคมภาคประชาชนหรือนอกภาครัฐ ได้แก่การที่ผู้คนในสังคมเห็นวิกฤติการณ์ หรือสภาพของปัญหาในสังคมที่สลบซับซ้อนยากแก่การแก้ไข มีวัตถุประสงค์ร่วมกัน ซึ่งนำไปสู่การก่อจิตสำนึกร่วมกัน มารวมตัวกันเป็นกลุ่มหรือองค์กรเพื่อร่วมกันแก้ปัญหา หรือกระทำการบางอย่างให้บรรลุวัตถุประสงค์

เอนก เหล่าธรรมทัศน์ ได้อธิบายเรื่องนี้ไว้ว่า หมายถึง กลุ่ม ชมรม สมาคม มูลนิธิ สถาบัน และชุมชนที่อยู่ระหว่างรัฐกับปัจเจกบุคคล โดยมีจุดเน้น คือ ไม่ชอบและไม่ยอมให้รัฐครอบงำหรือบงการ แม้ว่าจะยอมรับความช่วยเหลือจากรัฐและมีความร่วมมือกับรัฐได้ แต่ก็สามารถชี้หน้า กำกับ และคัดค้านรัฐได้พอสมควร ในขณะที่เดียวกัน ก็ไม่ชอบลัทธิปัจเจกบุคคลนิยมสุดขั้ว ซึ่งส่งเสริมให้คนเห็นแก่ตัว ต่างคนต่างอยู่ แย่งแย่งแข่งขัน จนไม่เห็นแก่ประโยชน์ส่วนรวม แต่สนับสนุนให้ปัจเจกบุคคลรวมกลุ่ม หรือรวมหมู่และมีความรับผิดชอบต่อส่วนรวม โดยไม่ปฏิเสธการแสวงหาหรือปกป้องผลประโยชน์เฉพาะส่วนเฉพาะกลุ่ม

เป็นสถาบันและถูกนำไปปฏิบัติในประเทศของตน และประเทศอื่น ๆ

สุดท้ายนักเรียนควรจะต้องติดตามข่าวคราวเกี่ยวกับปัญหาสำคัญที่เกิดขึ้นเสมอ ๆ ในประเทศต่าง ๆ เช่น วิธีที่จะรวมกันได้ระหว่างเสรีภาพกับระเบียบ กฎเกณฑ์ การปกครองของคนส่วนใหญ่ที่คำนึงถึงสิทธิของคนกลุ่มน้อย และสิทธิของเอกชนกับความดีสาธารณะ นักเรียนจะต้องเข้าใจว่าการปกครองแบบประชาธิปไตยจะล้มเหลว (๑) ถ้ารัฐบาลมีอำนาจมากเกินไปหรือน้อยเกินไป (๒) ถ้ารัฐบาลเน้นที่การปกครองของคนส่วนใหญ่มากเกินไป โดยไม่สนใจสิทธิของคนส่วนน้อย หรือตรงกันข้าม วิธีปฏิบัติที่จะทำให้เกิดประสิทธิผลมากที่สุดในการเลือกกระหนาบ ๒ ขั้ว ดังกล่าวนี้อาจเป็นสิ่งที่ทำหายนะความเป็นพลเมืองในระบบประชาธิปไตยและผู้ที่ดีดลใจเกี่ยวกับชะตากรรมของระบบการเมืองมากที่สุด

๒. ทักษะที่สำคัญสำหรับพลเมือง

ความรู้ที่เป็นแกนหลักจะต้องถูกประยุกต์ให้เกิดผลต่อชีวิตของพลเมือง ถ้าความรู้ดังกล่าวส่งเสริมต่อความเป็นพลเมืองของพวกเขาจริง ดังนั้น โฉมหน้าที่เป็นใจกลางของการศึกษาเพื่อความเป็นพลเมือง ก็คือ การพัฒนาทักษะทางสติปัญญา (intellectual skills) และทักษะการมีส่วนร่วม (participatory skills) ซึ่งจะทำให้พลเมืองสามารถคิดและกระทำในลักษณะที่แสดงถึงสิทธิแห่งความเป็นปัจเจก

บุคคลและความดีร่วมของพวกเขา ทักษะทางสติปัญญาจะผลักดันให้พลเมืองสามารถระบุอธิบาย บรรยาย ข่าวสารและความคิดที่เหมาะสมเกี่ยวกับประเด็นสาธารณะ และสามารถที่จะสร้างและป้องกันการตัดสินใจของตนในประเด็นเหล่านี้ ทักษะการมีส่วนร่วมจะผลักดันให้พลเมืองมีอิทธิพลต่อการตัดสินใจเกี่ยวกับนโยบายสาธารณะ และพันธะที่ตัวแทนในรัฐบาลต้องกระทำ เป็นต้น

การพัฒนาทักษะสำหรับพลเมืองต้องการการเรียนรู้ทางสติปัญญาอย่างกระตือรือร้น โดยการเรียนทั้งในชั้นเรียนและนอกห้องเรียน นักเรียนจะต้องถูกท้าทายให้ใช้ข่าวสารและความคิด ทั้งโดยลักษณะของปัจเจกบุคคล และร่วมกันคิด เพื่อที่จะอธิบายกรณีศึกษา การโต้ตอบประเด็นเกี่ยวกับสาธารณะ และการแก้ปัญหาทางการเมือง

๓. คุณธรรมที่สำคัญสำหรับพลเมือง

คุณธรรมสำหรับพลเมืองหมายถึงคุณลักษณะที่จำเป็นของบุคคลที่จะช่วยกันปกป้องรักษาและยกระดับการปกครองแบบประชาธิปไตยให้ดีขึ้น ถ้าพลเมืองพึงพอใจกับเอกสิทธิ์และสิทธิทางการเมืองของพวกเขา พวกเขาก็ต้องมีความรับผิดชอบต่อเอกสิทธิ์และสิทธิดังกล่าวด้วย ซึ่งลักษณะเช่นนี้ ต้องการมาตรฐานเกี่ยวกับคุณธรรมสำหรับพลเมือง

ตัวอย่างของคุณธรรมสำหรับพลเมืองดังกล่าว เช่น การมีวินัยในตนเอง ความเห็นอก

เห็นใจผู้อื่น การให้อภัยและรวมถึงแง่มุมต่างๆ สำหรับคุณค่าและศักดิ์ศรีของปัจเจกบุคคล ทุกคนที่จะทำหน้าที่อย่างเหมาะสมต่อประชาสังคมและรัฐบาลตามรัฐธรรมนูญ

สหรัฐอเมริกาเป็นประเทศหนึ่งที่ทำให้มีความสำคัญ ในการจัดการศึกษาเพื่อความเป็น

พลเมืองอย่างมาก แนวความคิดพื้นฐานที่ใช้อธิบายว่าการศึกษาเพื่อความเป็นพลเมือง ควรจะปลูกฝังคุณลักษณะใดให้เกิดในตัวนักเรียน สามารถสรุป ดังตารางข้างล่างนี้ โดยได้เสนอ ส่วนประกอบ (elements) ๓ มิติ ซึ่งจะเป็น ส่วนประกอบสำคัญที่จะสร้างเสริมให้เกิดคุณ

ส่วนประกอบหลักของ ความเป็นพลเมือง	ความรู้ knowledge	ทักษะ skill	ทัศนคติ attitude
๑. สิทธิและความรับผิดชอบ	-ระบบของกฎหมายและรัฐบาล -หลักการและคุณค่าที่ก่อให้เกิดระบบดังกล่าว -ความสัมพันธ์กับความต้องการของมนุษย์และการเปลี่ยนแปลงทางวัฒนธรรม -การปกครอง	-การวิเคราะห์ -การยืนยันในสิ่งที่ขัดแย้งกัน -การให้เหตุผลทางจริยธรรม	-การให้คุณค่าหลักการประชาธิปไตย เช่น เสรีภาพ ความเท่าเทียม ความยุติธรรม สิทธิและศักดิ์ศรีของความเป็นมนุษย์ การปกครองของคนที่ส่วนใหญ่ที่คำนึงถึงสิทธิของคนส่วนน้อย
๒. ประเด็นเกี่ยวกับ สาธารณะ	-ระบบการเมือง เศรษฐกิจ และสังคม และความสัมพันธ์ของระบบเหล่านี้ -ประเด็นเกี่ยวกับท้องถิ่น ชาติ และนานาชาติ -การพึ่งพาอาศัยกันภายในโลก -กระบวนการสร้างนโยบายสาธารณะ -การเติบโตของภาคสาธารณะ	-การรวบรวมข้อมูล กระบวนการข่าวสารและการตีความ -การนิยามปัญหา และแนวทางแก้ไข -การประเมินผลที่จะเกิดขึ้นในอนาคตจากการเลือกนโยบาย	-สร้างคุณค่าหลักการประชาธิปไตย -พูดคุยอย่างมีวิธีการมองปัญหา

<p>๓. การมีส่วนร่วม</p> <p>เพื่อพัฒนาความเป็นบุคคลและเพื่อจะบรรลุวัตถุประสงค์ที่ต้องการ</p>	<ul style="list-style-type: none"> -กระบวนการกลุ่ม -กลุ่มทางการเมืองและกลุ่ม ผลประโยชน์ -โครงสร้างและหน้าที่ของสถาบันทางสาธารณะ -วิถีทางของการมีส่วนร่วมและวิธีพัฒนาการมีส่วนร่วม 	<ul style="list-style-type: none"> -การสร้างการตัดสินใจ -การเจรจาตกลงกับอำนาจหน้าที่ทางสาธารณะ -การทำงานร่วมกับหมู่คณะ -การติดต่อสื่อสารระหว่างบุคคลอย่างมีประสิทธิภาพ 	<ul style="list-style-type: none"> -สร้างคุณค่าหลักการประชาธิปไตย -พูดคุยอย่างมีวิธีการมองปัญหา -การนับถือตนเองและประสิทธิผล -ความรู้สึกว่าเป็นเรื่องของบุคคลและความรู้สึกเป็นเจ้าของ -ความรับผิดชอบต่อกลุ่ม
--	---	--	---

ลักษณะของพลเมือง และเสนอตัวอย่างของความรู้อักขะและทัศนคติที่สัมพันธ์กับมิติดังกล่าว^{๑๙}

จากที่ยกตัวอย่างมา จะเห็นว่าความคิดเรื่องคุณลักษณะของพลเมืองที่การศึกษาควรปลูกฝังให้เกิดในตัวนักเรียน โดยเฉพาะในประเทศในยุโรปและอเมริกานั้น อย่างน้อยในรอบ ๓๐ ปี แม้โดยหลักการแล้วไม่แตกต่างกันมากนัก คือ แบ่งคุณลักษณะออกเป็น ๓ ลักษณะ คือ คุณลักษณะที่เป็นความรู้ คุณลักษณะที่เป็นคุณธรรมที่เกิดขึ้นในจิตใจ (บางท่านเรียกว่าทัศนคติ) และคุณลักษณะที่เป็นการกระทำหรือการมีส่วนร่วม แต่มีแนวโน้มอย่างชัดเจนว่าในปัจจุบันจะให้ความสำคัญการพัฒนาความเป็นพลเมืองในส่วนของค่านอกรัฐมากขึ้น ดังจะเห็นว่ามี การให้ความสำคัญกับประชาสังคมอย่างชัดเจน ให้พลเมืองมีสิทธิเสรี

ภาพ มีความชอบธรรมในการวิพากษ์วิจารณ์ การเลือก การตัดสินใจและการต่อสู้ในกระบวนการของการปกครองตนเองมากขึ้น

๒.๒ สถานะของการศึกษาเพื่อความเป็นพลเมือง

เพื่อที่จะให้การศึกษาเพื่อความเป็นพลเมืองในโรงเรียนบรรลุวัตถุประสงค์ ประเด็นที่ควรจะทำความเข้าใจต่อไป ก็คือ การศึกษาเพื่อความเป็นพลเมือง ควรจะมีสถานะอย่างไร ในความสัมพันธ์กับวิชา (disciplines) อื่นๆ ควรจะถูกทำให้พอดีในโปรแกรมของโรงเรียนอย่างไร และควรจะอยู่ตรงไหน

จากการศึกษาขององค์การยูเนสโก (UNESCO) พบว่าการบูรณาการการศึกษาเพื่อความเป็นพลเมืองเข้าไปสู่การกระทำทั้งหมดของโรงเรียน คือ ยุทธวิธีพื้นฐานที่จะทำให้บรรลุจุดมุ่งหมายมากที่สุด^{๒๐} คือ โรงเรียนจะต้อง

^{๑๙} UNESCO. Civic Education in Five UNESCO Member States. p. 47.

อาศัยกิจกรรมการเรียนการสอนและกิจกรรมอื่นทั้งหมดให้มีส่วนต่อการปลูกฝังความเป็นพลเมืองให้กับเด็กแต่ผลการศึกษาก็ชี้ให้เห็นว่ากระบวนการดังกล่าวจะต้องเริ่มต้นด้วยการกำหนดรายวิชา หรือกลุ่มวิชาการศึกษาเพื่อความเป็นพลเมืองไว้ในหลักสูตรออกมาต่างหากอย่างชัดเจนพร้อมๆ กับการได้รับการสนับสนุนจากรายวิชากลุ่มอื่นๆ ด้วย ที่ต้องแยกรายวิชาหรือกลุ่มวิชาออกมาเฉพาะก็เพราะพบว่า ถ้ามีการบูรณาการเพียงให้การศึกษเพื่อความเป็นพลเมืองไปอยู่เป็นส่วนย่อยในรายวิชาต่างๆ จะเกิดความเจือจาง ไม่ชัดเจนและมีรูปร่างที่ไม่แน่นอน นอกจากนี้ ยังมีปัญหาที่ครูในรายวิชาต่างๆ ไม่ถนัดที่จะเป็นผู้ดำเนินการเรื่องนี้ อีกทั้งยังพบว่า จะเกิดความไม่เชื่อมโยงสอดคล้องกันระหว่างส่วนย่อยต่างๆ ซึ่งต้องดำเนินการสอนโดยหลายฝ่าย ดังนั้น จึงจำเป็นต้องมีรายวิชาในกลุ่มวิชาหรือกลุ่มที่เป็นแกนหลักไว้

แต่การให้มีรายวิชาหรือกลุ่มวิชาเป็นแกนหลักไว้ ไม่ใช่สิ่งค้ำประกันว่าการศึกษาด้านนี้จะประสบความสำเร็จ ทั้งนี้ ต้องขึ้นอยู่กับว่าหลักสูตรนั้นให้ความสำคัญกับรายวิชาหรือกลุ่มวิชาการศึกษาเพื่อความเป็นพลเมืองมากน้อยเพียงใด จากผลการศึกษาเรื่อง "Civic Education in Ten Countries" ของ จูดีธ วี.

ทอร์เนย์ และคณะ^{๑๕} สอดคล้องกับผลการศึกษาคณะการยูเนสโกที่ตั้งคำถามข้างต้นว่า การศึกษาเพื่อความเป็นพลเมืองในประเทศต่างๆ ไม่ประสบผลสำเร็จเท่าที่ควร เพราะรายวิชาหรือกลุ่มวิชาด้านนี้ ไม่ได้รับความสำคัญเมื่อเทียบกับวิชากลุ่มอื่นที่สำคัญ ได้แก่ การให้เวลาในการเรียนการสอนน้อยเกินไป แม้รายงานในประเทศสหรัฐอเมริกาในปัจจุบันก็พบว่า การศึกษาเพื่อความเป็นพลเมืองยังไม่ได้ผลเท่าที่ควร เช่น พบว่าวัยรุ่นอเมริกัน (young adults) มากกว่าครึ่งยังขาดความรู้ ทักษะคิด และทักษะที่จะนำไปสู่ความเป็นพลเมืองที่รับผิดชอบ สาเหตุสำคัญประการหนึ่ง ก็คือ เขาผ่านการศึกษามาจากโรงเรียนที่มีจำนวนรายวิชาการศึกษาเพื่อความเป็นพลเมืองและเวลาที่ให้สำหรับวิชานี้น้อยเกินไป^{๑๖}

นอกจากนี้ ยังพบว่าในบางประเทศเด็กและผู้ปกครองจะไม่สนใจรายวิชาการศึกษาเพื่อความเป็นพลเมืองเลย เพราะวิชาดังกล่าวไม่ได้มีส่วนสำคัญในการวัดผลการศึกษา หมายความว่าในการสอบเลื่อนชั้นหรือสอบเรียนต่อความรู้ ประสบการณ์ หรืออื่น ๆ ที่ได้จากรายวิชาที่เกี่ยวกับการศึกษาเพื่อความเป็นพลเมือง จะไม่ถูกนำไปเป็นส่วนหนึ่งในการวัดผล หรือไม่ก็เป็นส่วนที่สำคัญน้อยมาก กล่าวโดยสรุป คือ

^{๑๕} Torney, Judith V., Oppenheim, Abraham Naffari and Farnen, Russell F. *Civic Education In Ten Countries*. p.339

^{๑๖} Hoge, John D. *Civic Education in Five Unesco Member States*. p. 3-4.

การจะให้การศึกษาเพื่อความเป็นพลเมืองในโรงเรียนบรรลุผลนั้นจะต้องกำหนดให้สาระต่างๆ ของรายวิชานี้ได้ถูกนำไปเป็นส่วนสำคัญในการวัดผลการศึกษาด้วย

การศึกษาเพื่อความเป็นพลเมืองไม่เพียงได้รับความสำคัญในฐานะเป็นกลุ่มของรายวิชาที่มีความสำคัญไม่ยิ่งหย่อนไปกว่ากลุ่มวิชาอื่นแล้ว แต่ยังต้องได้รับการช่วยเสริมจากรายวิชาอื่นด้วย เพราะจุดมุ่งหมายของการศึกษาเพื่อความเป็นพลเมือง ไม่ใช่เพียงการเรียนรู้เนื้อหาวิชาหนึ่งๆ เช่นเดียวกับรายวิชากลุ่มอื่น แต่เรียนเพื่อจะออกไปเป็นพลเมืองที่ดีของสังคม การแยกเรียนเพียงรายวิชาของตนไม่เกี่ยวข้องกับรายวิชาอื่นจึงไม่ถูกต้อง รายวิชาอื่นๆ จึงควรมีส่วนเสริมในการสร้างความเป็นพลเมืองให้กับเด็กด้วย บางวิชาอาจจะเสริมในเรื่ององค์ความรู้ เช่น ปรัชญา ภูมิศาสตร์ บางวิชาอาจจะช่วยเสริมในเรื่องคุณค่า เช่น วรรณคดี บางวิชาอาจจะช่วยเสริมในเรื่องทักษะในการปฏิบัติ เช่น การเกษตร พลศึกษา ดนตรี

ที่สำคัญ คือ รายวิชาการศึกษาเกี่ยวกับการศึกษาเพื่อความเป็นพลเมืองจะต้องมีลักษณะพิเศษมากกว่ารายวิชาอื่นๆ เพราะไม่ใช่มีเพียงห้องเรียนเป็นที่เรียนเท่านั้น แต่ **“โรงเรียนต้องจัดเตรียมประสบการณ์ที่จะให้เกิดภาพที่เป็นประโยชน์ หรือนำนักเรียนเข้าสู่**

สถาบันหรือกระบวนการทางการเมือง โรงเรียนสามารถเสนอสิ่งแวดล้อมที่จะสร้างความเป็นไปได้สำหรับแบบฝึกหัดที่ดีในการนำไปสู่การเป็นพลเมืองที่ดี ทั้งภายในขอบเขตสิ่งแวดล้อมของโรงเรียนและของชุมชนโดยรวม”^{๑๘} หรือ **“ชั้นเรียนจะประกอบด้วย ๑ ชั่วโมงสำหรับการอภิปราย หรือฟังคำบรรยาย และ ๒ ชั่วโมงสำหรับบริการชุมชน (community service) ซึ่งเป็นการแสดงบทบาทที่สัมพันธ์กับรายวิชา”**^{๑๙} ซึ่งหมายความว่า รายวิชาที่ว่าด้วยการจัดการศึกษาเพื่อความเป็นพลเมือง จะต้องมีความสัมพันธ์กับบรรยากาศของโรงเรียนทั้งหมด มีความสัมพันธ์กับชุมชนต่างๆ การเรียนรู้ตามเป้าหมายถึงจะเป็นจริงได้ โรงเรียนจะไม่ปล่อยให้ครู ผู้สอนรายวิชานี้ เป็นผู้รับผิดชอบแต่เพียงผู้เดียวในการจัดประสบการณ์ให้เด็ก แต่โรงเรียนจะต้องเข้ามารับผิดชอบเป็นพิเศษ ซึ่งมักจะได้แก่การจัดตั้งเป็นโปรแกรมพิเศษให้หลายฝ่ายมาร่วมกันเป็นกรรมการดำเนินการ

๒.๓ ใครเป็นผู้รับผิดชอบในการจัดการศึกษาเพื่อความเป็นพลเมือง

การศึกษาเพื่อความเป็นพลเมืองมีจุดมุ่งหมายสูงกว่าการศึกษาทุกๆ ไป เพราะเป็นการสร้างคุณลักษณะของคน ทั้งด้านจิตใจและด้านการปฏิบัติให้เป็นพลเมืองที่เหมาะสม

^{๑๘} UNESCO. *Civic Education in Five Unesco Member States*. p. 45..

^{๑๙} Kate Chester. *Civic Education Classes Take Holistic Approach*. S.I. : n.p. 1996. p.1.

สำหรับสังคมที่คนส่วนใหญ่จะอยู่ร่วมกันอย่างสันติสุข ถ้าการศึกษาด้านนี้ไม่เป็นผล การพัฒนาประเทศให้ไปสู่อุดมคติประชาธิปไตยก็ไม่น่าจะเกิดผล ดังนั้น จึงไม่อาจปล่อยให้หน้าที่ในการจัดการศึกษาเป็นไปตามเส้นทางเช่นเดียวกับการศึกษาทั่วไป แต่จะต้องเป็นหน้าที่ที่เกิดจากความร่วมมือของหลายฝ่าย ที่กล่าวเช่นนี้ มีเหตุผลทั้งส่วนที่เป็นวิธีคิดและส่วนที่เป็นการปฏิบัติ

เหตุผลที่เป็นวิธีคิดนั้น ตั้งอยู่บนพื้นฐานความคิดที่ว่าการศึกษาเพื่อความเป็นพลเมืองนั้นประกอบด้วย**มโนทัศน์** (concepts) ต่างๆ มากมาย เช่น การปกครองตนเอง ความดีร่วมสิทธิเสรีภาพ ความมีวินัยในตนเอง การเคารพศักดิ์ศรีของมนุษย์ ฯลฯ มโนทัศน์เหล่านี้ หมายความว่าในตัวเอง แต่ขึ้นอยู่กับการให้ความหมายและตีความหมายของคน ซึ่งแน่นอนว่าคนย่อมให้ความหมายและตีความหมายไม่เหมือนกัน ขึ้นอยู่กับว่าเขาเป็นคนที่อยู่ในส่วนใดของสังคม กล่าวง่าย ๆ ว่าคนย่อมให้ความหมายและตีความหมายของมโนทัศน์ต่างๆ ไปตามผลประโยชน์และประสบการณ์ของตนเอง และปรากฏความเป็นจริงว่าในกระบวนการพัฒนาประเทศนั้น มักมีผู้เข้ามาผูกขาดหรือมีอำนาจในการให้ความหมายมโนทัศน์ต่างๆ ที่มีบทบาทอยู่ในกระบวนการพัฒนา แล้วชวนเชื่อด้วยวิธีต่างๆ ให้คนอื่น ๆ เห็นคล้อยตาม ทำให้ผลพวงของการพัฒนาไม่กระจายไปสู่กลุ่มคนต่างๆ ใน

สังคมอย่างทั่วถึง การจัดการศึกษาเพื่อความเป็นพลเมืองก็มีลักษณะเดียวกัน ดังนั้น คนกลุ่มต่างๆ ในสังคมจึงควรเข้าไปมีบทบาทในการคิดและดำเนินการเพื่อให้มั่นใจว่ามโนทัศน์ในกระบวนการดังกล่าว จะถูกให้ความหมายและตีความหมายในลักษณะที่เป็นประโยชน์ต่อสังคมโดยส่วนรวม ไม่อาจปล่อยให้คนกลุ่มใดกลุ่มหนึ่ง เช่น ข้าราชการ เป็นผู้ดำเนินการแต่เพียงลำพัง มิเช่นนั้น มโนทัศน์ต่างๆ ซึ่งดูสวยหรูจะไม่เกิดประโยชน์อันใดแก่ประชาชน

ส่วนเหตุผลในด้านปฏิบัติเกิดจากความเป็นจริงว่าในการจัดการศึกษาเพื่อความเป็นพลเมืองนั้น ต้องการความร่วมมือจากหลายฝ่าย เพราะมีความต้องการมากมายในการจัดการศึกษาด้านนี้ เช่น ต้องการข้อมูลและองค์ความรู้ (ที่เหมาะสมกับสังคมไทย) เพื่อกำหนดว่าควรมีเนื้อหาอะไรในหลักสูตรแต่ละระดับ ต้องการการพัฒนาหลักสูตรอยู่ตลอดเวลา ต้องการนวัตกรรมการสอน ต้องการการประเมินผลที่เที่ยงตรง ต้องการการฝึกฝนครูผู้สอน ต้องการความร่วมมืออย่างใกล้ชิดระหว่างโรงเรียนกับชุมชน เป็นต้น ซึ่งทั้งหมดนี้ ต้องการงานวิจัยสนับสนุนจำนวนมาก ต้องการการทดลองใช้ และการดำเนินการจริงอย่างจริงจัง

ดังนั้น ในการดำเนินการศึกษาเพื่อความเป็นพลเมืองในโรงเรียนหลายฝ่ายจะต้องร่วมมือกัน เช่น หน่วยงานที่เกี่ยวข้องกับการศึกษาเอง ต้องหันมาสนับสนุนงานด้านนี้อย่าง

ชัดเจน เช่น ในหลายประเทศมีการตั้งศูนย์การศึกษาเพื่อความเป็นพลเมืองขึ้นในกระทรวงศึกษาธิการบ้าง ตามมหาวิทยาลัย หรือวิทยาลัยต่างๆ บ้าง ศูนย์เหล่านี้จะทำงานหลายด้าน ทั้ง การวิจัย การพัฒนาหลักสูตร การผลิตวัสดุประกอบการประเมินผล ฯลฯ ส่วนหน่วยงานอื่นๆ ก็มีส่วนสนับสนุนที่สำคัญ เช่น หน่วยงานเกี่ยวกับการวิจัยก็ควรจะให้ทุนสนับสนุนการวิจัยเกี่ยวกับเรื่องนี้มากขึ้น เป็นต้น

ในต่างประเทศมีฝ่ายเอกชนที่เรียกว่า **องค์กรพัฒนาเอกชน** ได้เข้ามาสนับสนุนงานด้านนี้ ทั้งการสนับสนุนด้านเงินทุน และการตั้งองค์กรขึ้นมาทำงานอย่างจริงจัง ซึ่งมีกระจายอยู่ทั่วไปในโลก เช่น **โครงการการศึกษาเพื่อความเป็นพลเมือง (Civic Education Project)** เป็นองค์กรเอกชนจัดตั้งขึ้นในปี พ.ศ. ๒๕๓๕ มีจุดมุ่งหมายที่จะช่วยเหลือการปฏิรูปประชาธิปไตยในประเทศยุโรปกลาง ยุโรปตะวันออก และอดีตสหภาพโซเวียต โดยร่วมมือกับมหาวิทยาลัยและสถาบันการศึกษาชั้นสูงหลายแห่งในประเทศเหล่านี้ องค์กรต่างๆ จะประสานร่วมมือกัน เพื่อเพิ่มศักยภาพในการส่งเสริมงานด้านนี้ให้ได้ผลยิ่งขึ้น ซึ่งพบได้ทั้งในระดับประเทศและระดับนานาชาติ เช่น ในสหรัฐอเมริกา มีกรอบหลักสูตร (curriculum framework) การศึกษาเพื่อความเป็นพลเมือง ซึ่งได้เสนอความคิดที่เป็นแกนกลางสำหรับการศึกษา ด้านนี้ในอเมริกาเรียกว่า "CIVITUS" ซึ่งเป็นที่

แพร่หลาย และยอมรับกันทั่วไปในอเมริกา "CIVITUS" นี้เกิดจากความร่วมมือกันระหว่าง **ศูนย์กลางการศึกษาเพื่อความเป็นพลเมือง (Center for Civic Education)** กับ **สภาพัฒนาความเป็นพลเมือง (Council for the Advancement Citizenship)** ทั้งนี้ ได้รับความร่วมมือจาก **พิว แشريเทเบิล ทรัสต์ส (Pew Charitable Trusts)** โดยเชิญผู้เชี่ยวชาญมากกว่า ๖๐ คนมาช่วยกันสร้างกรอบหลักสูตรดังกล่าว

นอกจากนี้ ชุมชนจะต้องเข้ามาร่วมกับโรงเรียนอย่างเข้มแข็งในการดำเนินการเรื่องการศึกษาเพื่อความเป็นพลเมือง เพราะความร่วมมือดังกล่าว จะนำนักเรียนออกไปสู่ประสบการณ์จริง ทำให้การเรียนรู้เพื่อความเป็นพลเมืองได้ผลมากยิ่งขึ้น การเรียนรู้จริงจากชุมชนจะเป็นแบบแผนที่ทำให้นักเรียนเกิดคุณค่าพื้นฐาน เช่น ความสำนึกในความเป็นพลเมือง การเคารพศักดิ์ศรีความเป็นมนุษย์ ฯลฯ กลุ่มองค์กร สถาบัน หรือแม้แต่บุคคลกลุ่มต่างๆ ในชุมชน จึงต้องเข้ามามีส่วนสำคัญในการวางแผนร่วมกับโรงเรียนอย่างใกล้ชิด

กล่าวโดยสรุป ก็คือในการจัดการศึกษาเพื่อความเป็นพลเมืองนั้น จะต้องร่วมมือกันหลายฝ่าย ทั้งภาคเอกชนและภาครัฐบาล องค์กรต่างๆ จะต้องทำงานอย่างมีอาชีพมากขึ้น ต้องประสานงานมากขึ้น คนในอาชีพและตำแหน่งงานต่างๆ ต้องร่วมมือกันอย่างจริงจัง

ไม่ว่าจะเป็นนักวิชาการทั้งในท้องถิ่น และใน ส่วนกลาง ครูในโรงเรียนต่างๆ ข้าราชการที่ เกี่ยวข้อง นักวิจัย นักพัฒนา นักบริหาร นักธุรกิจ ผู้นำท้องถิ่น ผู้นำศาสนา ประชาชน นักสื่อสารมวลชน เป็นต้น

๒.๔ กระบวนการเรียนการสอนควร เป็นอย่างไร

การสอนหรือการจัดประสบการณ์ให้ นักเรียนมีคุณลักษณะของความเป็นพลเมือง ตามที่ต้องการ คือ มีความรู้สำหรับพลเมือง มี ทักษะสำหรับพลเมือง และมีคุณธรรมสำหรับ พลเมือง ไม่ใช่เรื่องที่จะบรรลุวัตถุประสงค์โดย ง่าย เพราะเป็นการกระทำที่เป็นองค์รวมทั้งชีวิต ไม่ใช่การกระทำเพียงเรื่องใดเรื่องหนึ่ง ดังนั้น กระบวนการเรียนการสอนจะต้องได้รับความ สนใจอย่างจริงจังเช่นกัน

กระบวนการเรียนการสอนสำหรับการ การศึกษาเพื่อความเป็นพลเมืองนั้นมีหลากหลาย เพื่อเห็นภาพได้ชัดเจนขอยกตัวอย่างใน บางประเทศ^{๑๙} ดังนี้

ในฝรั่งเศสนับแต่ปี พ.ศ. ๒๕๔๘ เริ่มมี การสอนเป็นทางการในโปรแกรมเกี่ยวกับการนำ นักเรียนเข้าสู่ชีวิตทางสังคม ซึ่งการเรียนเรื่อง ดังกล่าวทำให้การเรียนการสอนที่ครูมีอำนาจ เป็นผู้บอกความรู้ หมดบทบาทลงไป โดยได้ใช้ การเรียนการสอนในลักษณะที่เรียกว่า วิธีการ

แบบกระทำกิจกรรม (activity methods) เช่น การเรียนแบบการสอบถาม และแบบเรียนใน สิ่งแวดล้อม โดยครูเป็นที่ปรึกษา นักเรียนจะ เป็นผู้คิดและกระทำด้วยตัวเอง วิธีการเรียน เช่นนี้ โดยตัวมันเองจะนำนักเรียนออกพ้นขอบ เขตและบรรยากาศของโรงเรียน เช่น นักเรียน อาจจะไปสังเกตการณ์ที่ไร่นา ธุรกิจขนาด ย่อม การค้าขายสินค้าหัตถกรรม ในหลักสูตรปี พ.ศ. ๒๕๔๑ ก็เน้นอย่างชัดเจนขึ้นว่า ในการ เรียนการสอนเกี่ยวกับความเป็นพลเมือง (civic instruction) ควรจะเป็นการสอนที่มีชีวิตชีวา เป็นรูปธรรมและกระตือรือร้น และควรที่จะสร้าง ความเป็นไปได้ทั้งหมด เพื่อให้ นักเรียนได้มีส่วน ร่วมอย่างเต็มที่

วิธีการเช่นนี้ คล้ายกับการดำเนินการใน ประเทศสวีเดน เช่น มีรายงานของคณะกรรมการ การการศึกษาแห่งชาติ ในปีพ.ศ. ๒๕๔๙ ว่า

"เพื่อที่จะปลูกเร้าความสนใจของ นักเรียนในการศึกษาเกี่ยวกับสังคม วิธีการสอน แบบการทำงาน (work methods) ได้ถูกนำมา ใช้ในการสอนวิชาเหล่านี้อย่างเข้มข้น เพื่อบรรลุ เป้าหมายการเรียนรู้ที่ต้องการ นักเรียนจะถูกทำ ให้เกิดภาพที่เข้าใจได้ง่ายเกี่ยวกับว่าพวกเขา กำลังเรียนอะไร พวกเขาจะต้องได้รับโอกาสใน การปฏิบัติกิจกรรมและแสดงออกในฐานะที่เป็น บัณฑิตบุคคลหนึ่ง ยิ่งกว่านั้น เป็นสิ่งสำคัญที่จะ

๑๙

ต้องให้นักเรียนเกิดความตระหนักว่า ทำไมคำถามที่เลือกมาเรียนต้องเกี่ยวข้องกับเขา การเรียนของเขาควรจะนำไปสู่การตระหนักความจริงว่า มีเรื่องราวต่างๆ มากมายที่จะดำเนินต่อไปได้ต้องอาศัยการมีส่วนร่วมของบุคคลไม่รูปแบบใดก็รูปแบบหนึ่ง.....

นอกจากการสอนแบบการทำงาน เช่น การอภิปรายในช่วงเวลาการมีส่วนร่วมและการไปเยี่ยมสถาบันต่างๆ ของชุมชน จะสร้างความสนใจให้กับผู้เรียน และสร้างความสำเร็จในจุดมุ่งหมายอย่างดีแล้ว ยังควรสอนโดยให้นักเรียนแบ่งกลุ่มการศึกษา หรือให้ทั้งชั้นเรียนจัดระเบียบในลักษณะเป็นการพบกันเพื่อทำงานของกลุ่มเยาวชน เพราะเป็นเรื่องสำคัญสำหรับนักเรียนในลักษณะปัจเจกบุคคลที่จะได้รับโอกาสในการศึกษารายละเอียดของหัวข้อที่สร้างความสนใจในการมีส่วนร่วมให้แก่เขา ด้วยวิธีที่เขาเสนอข้อค้นพบต่อชั้นทั้งหมด หรือต่อกลุ่มย่อย"

ในระยะต่อมา การเรียนการสอนในลักษณะที่เกิดการเชื่อมโยงกันระหว่างวิธีการสอนแบบจัดกิจกรรมนอกห้องเรียนและกิจกรรมนอกโรงเรียนได้รับความสำคัญมากขึ้นเป็นลำดับ เช่น ในฝรั่งเศสการสอนมักจะปรากฏในรูปของการนำนักเรียนไปเยี่ยมชมชมโปรแกรมการพัฒนาในส่วนต่างๆ เช่น สำนักงานหนังสือพิมพ์

สหกรณ์ บริษัทการค้า ฯลฯ การโต้เถียงภายใต้การให้คำปรึกษาของครู และการเลือกตั้งตัวแทนชั้นเรียน ได้ปรากฏขึ้นอย่างจริงจังภายในชุมชนโรงเรียน และประสบการณ์ซึ่งสามารถเสนอโอกาสสำหรับการพัฒนาคุณภาพของความเป็นพลเมืองที่ดีได้ปรากฏอย่างต่อเนื่อง

ในสหรัฐมีวิธีการสอนสำหรับการศึกษาเพื่อความเป็นพลเมืองที่กล่าวถึงกันมาก คือ วิธีสอนที่เรียกว่า การเรียนแบบให้บริการ (Service Learning)^{๒๐} ทั้งนี้ ด้วยความตระหนักว่า ประชาธิปไตยที่มีประสิทธิผลนั้น ต้องการความสมดุลกันระหว่างสิทธิของพลเมือง และภาระหน้าที่ต่อสังคม ซึ่งปรากฏว่าคนอเมริกันนั้นมีความรู้และการปฏิบัติที่ค้ำประกันถึงสิทธิของตนสูง แต่ยังขาดการปฏิบัติภาระหน้าที่ของพลเมืองเป็นอย่างมาก ดังนั้น จึงเกิดข้อเสนอของการสอนแบบให้บริการเพื่อสร้างความเป็นพลเมืองให้กับบุคคล โดยให้นักเรียนได้มีโอกาสเข้าไปมีส่วนร่วมในโครงการบริการชุมชน ซึ่งเกิดจากความร่วมมือระหว่างโรงเรียนกับชุมชน โครงการเหล่านี้ ถูกบูรณาการเข้าไปอยู่ในหลักสูตรและได้รับออกแบบเพื่อสนับสนุนการศึกษาเพื่อความเป็นพลเมือง การเรียนแบบนี้จะทำให้นักเรียนได้ใช้ประสบการณ์ในชุมชน ซึ่งจะเป็นพื้นฐานในการสะท้อนกลับอย่างวิพากษ์วิจารณ์ในชั้นเรียนเกี่ยวกับธรรมชาติของ

^{๒๐}

Brian Garman. "Civic Education through Service Learning. Blooming IN : ERIC

ประชาธิปไตย บทเรียนในชั้นเรียนจะกลายเป็นพื้นฐานสำหรับทดสอบบทบาทของพลเมืองในชุมชน

ผู้เสนอเรื่องการสอนแบบบริการชุมชนเชื่อว่าถ้าเยาวชนมีโอกาสบริการในสิ่งแวดล้อมที่มีความหมายและการดูแลเอาใจใส่ จะทำให้เขาเข้าใจดีว่าความเป็นพลเมืองนั้น ต้องการความสมดุลระหว่างการให้และการรับ พวกเขาจะเรียนรู้ประชาธิปไตยอย่างเหมาะสมในลักษณะเป็นสัญญาทางสังคม ซึ่งสมาชิกในสังคมดูแลเอาใจใส่ซึ่งกันและกัน เอาใจใส่ชุมชนและชาติของเขา เยาวชนจะได้รับการผลักดันให้เป็นผู้สร้างเสริมร่วมกับผู้ใหญ่ในการพัฒนาชุมชนและชาติให้ดีขึ้น เมื่อเยาวชนได้รับโอกาสเช่นนี้ ความเป็นพลเมืองที่มีส่วนร่วมก็จะพัฒนาเข้าสู่ลักษณะที่เรียกว่า “**ลักษณะนิสัยของจิตใจ**” (habits of the heart)

ประสบการณ์ของนักเรียนซึ่งเกี่ยวข้องกับโปรแกรมการเรียนรู้แบบให้บริการจะเป็นประโยชน์ทั้งแก่โรงเรียน ชุมชนและตัวนักเรียน การเรียนรู้แบบให้บริการจะทำให้ชุมชนเข้ามามีส่วนสนับสนุนการศึกษา เมื่อโปรแกรมได้รับการพัฒนาโดยความร่วมมือกันระหว่างชุมชนกับโรงเรียน ประชาชนจะเริ่มเห็นว่าโรงเรียนนั้นตอบสนองความต้องการของชุมชน และก่อให้เกิดความรู้สึกความเป็นเจ้าของและความภาคภูมิใจในชุมชน

การเรียนรู้แบบให้บริการยังสนับสนุนให้

เกิดข้อผูกพันอย่างใกล้ชิดระหว่างโรงเรียน ชุมชนและบ้าน การเรียนแบบให้บริการจะก่อให้เกิดโอกาสประชุมกันอย่างใกล้ชิดซึ่งจะกระตุ้นให้เกิดความร่วมมือของพ่อแม่ในการศึกษาของบุตรหลาน โดยผลลัพธ์แล้ว พ่อแม่จะกลายเป็นส่วนหนึ่งของกระบวนการศึกษา และเริ่มที่จะเข้ามารับผิดชอบการศึกษาของบุตรหลานร่วมกับโรงเรียน อันมีผลทำให้กระบวนการศึกษาเข้มแข็งขึ้น ยิ่งกว่านั้นชุมชนยังได้ประโยชน์จากการเรียนรู้แบบให้บริการอีกจากการที่นักเรียนได้รับการปลูกฝังให้เกิดความรู้สึกของความเป็นพลเมืองอย่างแท้จริง เยาวชนจะรับรู้มากขึ้นถึงความสมดุลกันระหว่างสิทธิและความรับผิดชอบของประชาชน ในชุมชนประชาธิปไตย และโดยผลลัพธ์เขาจะกระทำด้วยการตระหนักในสิ่งที่จะเป็นประโยชน์แก่ชุมชนและประเทศชาติ

ส่วนตัวนักเรียนนั้น จะค้นพบความรู้สึกใหม่ของตัวเกี่ยวกับความหมายของการศึกษา เมื่อเขาสามารถที่จะตรวจสอบปัญหาของชุมชนด้วยตัวเอง หรือมีส่วนร่วมในการปฏิบัติการของรัฐบาลท้องถิ่น สุดท้ายการนำกิจกรรมการบริการชุมชนเข้าไปเป็นส่วนหนึ่งของหลักสูตรจะนำไปสู่การเพิ่มขึ้นของผลสัมฤทธิ์ทางการเรียนของนักเรียน และทำให้อัตราส่วนของการหนีเรียนหรือการประพฤตินอกหลักสูตรลดลง การเรียนรู้แบบให้บริการจะทำให้นักเรียนเห็นถึงคุณค่าของการศึกษาที่เกิดจากประสบการณ์ตรง

ในชุมชนและกระบวนการจะพัฒนาทัศนคติของนักเรียนไปในทางบวกต่อโรงเรียนและการศึกษาโดยทั่วไป

นอกจากให้ความสำคัญถึงวิธีการเรียนการสอนแล้ว การศึกษาเพื่อความเป็นพลเมืองยังให้ความสำคัญของครูผู้สอนด้วย เพราะถึงแม้โปรแกรมจะมีความสมบูรณ์อย่างไร ถ้าครูขาดประสิทธิภาพและขาดความเหมาะสมเสียแล้ว โปรแกรมที่สมบูรณ์ก็ยากจะประสบผลสำเร็จได้

ลักษณะครูที่เหมาะสมสำหรับการศึกษาเพื่อความเป็นพลเมือง เรียกว่าครูแบบประชาธิปไตย^{๒๑} ซึ่งได้แก่ ลักษณะของครูที่เน้นการเรียนแบบมีปฏิสัมพันธ์ในการปฏิบัติงานทั้งหมด โดยนักเรียนจะได้รับการกระตุ้นให้ปฏิบัติงานอย่างรับผิดชอบ เพื่อสัมฤทธิ์ผลในเป้าหมายการศึกษา ครูแบบประชาธิปไตยจะกระตุ้นและปกป้องการแสดงออกซึ่งความคิดอย่างเปิดเผยและอิสระในบรรยากาศของเสรีภาพทางวิชาการ ยิ่งกว่านั้น ครูแบบประชาธิปไตย จะสร้างและประยุกต์การปกครองที่ยุติธรรม ตามหลักของการปกป้องความเท่าเทียมกัน และกระบวนการที่เหมาะสมสำหรับแต่ละปัจเจกบุคคล ทั้งนี้ต้องตระหนักว่าเสรีภาพ ที่แท้จริงนั้นต่อเนื่องกับการปกครองที่ยุติธรรมและสิทธิ ที่เท่าเทียมกันในเสรีภาพของปัจเจกบุคคลจะเกิดบนหลักนิติธรรมสำหรับสมาชิกในชุมชนทั้งหมด สุด

ท้าย คือ ครูแบบประชาธิปไตยจะสร้างสรรค์สิ่งแวดล้อมในห้องเรียนเพื่อให้เกิดการเคารพในคุณค่าและศักดิ์ศรีของแต่ละบุคคล ครูแบบประชาธิปไตยจะรับผิดชอบในการพัฒนาให้เกิดการทำทนายและสนใจในบทเรียนของนักเรียน เพื่อที่ว่านักเรียนจะดำเนินการศึกษาด้วยตัวเองอย่างต่อเนื่องต่อไป ด้วยโปรแกรมการอ่าน การคิด การโต้ตอบและการวางแผนที่จะยกระดับความสามารถในการศึกษาเพื่อความเป็นพลเมือง รวมทั้ง สามารถที่จะแสวงหาให้ได้มาและใช้ทรัพยากรสำหรับการศึกษาเพื่อความเป็นพลเมืองได้ต่อไป

กล่าวโดยสรุป ในการศึกษาเพื่อความเป็นพลเมืองนั้น ควรเป็นการเรียนการสอนที่เน้นกิจกรรมการมีส่วนร่วมของนักเรียน ทั้งส่วนร่วมในการคิด การแสดงความคิดเห็น และการตัดสินใจ ทั้งในชั้นเรียน ในโรงเรียนและนอกโรงเรียน ไม่ว่าจะเรียกว่าเป็นวิธีการสอนแบบกิจกรรมหรือแบบการทำงาน หรือแบบอื่นใดก็ตาม โดยเฉพาะการเรียนแบบให้บริการชุมชน จะช่วยให้นักเรียนได้เติบโตเป็นพลเมืองที่มีความรับผิดชอบต่อสังคมโดยส่วนรวมได้เป็นอย่างดี วิธีการเรียนการสอนที่มีประสิทธิภาพต้องการครูที่มีลักษณะที่เหมาะสมสำหรับร่วมบริหารและดำเนินการโปรแกรมการเรียนการสอน ครูที่มีลักษณะเหมาะสมดังกล่าวเรียกว่า

^{๒๑} Patric, John J. *Civic Education for Constitutional Democracy : An International Perspective.* p. 4-5.

ครูแบบประชาธิปไตย บทสรุปเพื่อรอคำตอบ

แม้ว่าประเทศไทยจะเปลี่ยนแปลงการปกครองมาสู่ระบอบประชาธิปไตยตั้งแต่ปี พ.ศ. ๒๔๗๕ แต่เราก็ยังวนเวียนอยู่กับการต่อสู้เพื่อให้ได้รัฐธรรมนูญที่เป็นประชาธิปไตยเท่านั้น มีความสนใจที่จะสร้างคนให้มีคุณลักษณะของพลเมืองแบบประชาธิปไตยน้อยมาก ยุทธศาสตร์การพัฒนาประเทศไทยที่ผ่านมา ก็ให้ความสำคัญกับการศึกษาเพื่อให้ ผู้เรียนมีความรู้ และทักษะสำหรับการประกอบอาชีพเป็นหลัก ในขณะที่ไม่ให้ความสำคัญต่อการสร้างคุณลักษณะของพลเมืองที่เหมาะสมสำหรับสังคมที่ทุกคนจะอยู่ร่วมกันอย่างสันติสุข แม้ในโรงเรียนจะมีการสอนรายวิชาในกลุ่มสังคมศึกษาอยู่บ้าง แต่ก็ไม่ได้มีจุดมุ่งหมายอะไรจริงจังนัก นอกจากสอนให้รู้ให้จำเพื่อทำข้อสอบได้ มีหน้าซ้ำในห้วงเวลาที่ผ่านมา ส่วนใหญ่วิชาเหล่านี้ ยังถูกผู้ปกครองใช้เป็นเครื่องมือปลุกฝังให้ผู้เรียนยอมสยบต่ออำนาจเผด็จการ ยอมจำนนต่อสภาพการณ์ที่เป็นอยู่ ซึ่งเท่ากับเป็นการปลุกฝังให้นักเรียนออกไปเป็นพลเมืองในความหมาย client ไม่ใช่ในความหมายในความหมาย

citizen ที่เน้นเรื่องสิทธิเสรีภาพ และการมีส่วนร่วมในการกำหนดชะตากรรมของตนเอง

ดังนั้น การที่จะปฏิรูปการเมืองให้เกิดผลต่อความเป็นอยู่ของประชาชนในลักษณะที่สร้างสรรค์จริงๆ จะต้องให้ความสำคัญกับการศึกษาเพื่อความเป็นพลเมืองเป็นอันดับแรก เพื่อสร้างคนที่มีคุณลักษณะแบบประชาธิปไตยขึ้น เพราะลักษณะเช่นนี้เอง ที่จะเรียกได้ว่าสังคมนั้นเป็นสังคมที่เป็นประชาธิปไตยอย่างแท้จริง

การจัดการศึกษาเพื่อความเป็นพลเมืองจะไม่ใช่เรื่องง่าย และในบทความนี้เสนอได้เพียงความคิดกว้างๆ ที่ยังขาดรายละเอียดที่เหมาะสมกับสังคมไทยอีกมาก แต่สังคมจะต้องตระหนักว่าจะเพิกเฉยเรื่องการศึกษาเพื่อความเป็นพลเมืองต่อไปไม่ได้อีกแล้ว เพราะมิฉะนั้นสังคมเราจะไม่มีทางออกไปสู่สิ่งที่ดีกว่า คนทุกส่วนในสังคมจะต้องร่วมมือกัน ผลักดันและดำเนินการเรื่องนี้อย่างจริงจัง รวมทั้งช่วยกันพูดถึงให้มาก เพื่อให้เกิดเป็นความคิดในสังคม และเกิดเป็นพลังสร้างสรรค์จนการศึกษาขั้นนี้ได้รับการพัฒนาไป สู่ความสำเร็จ □□

บรรณานุกรม

ประเวศ วะสี. ปฏิรูปการศึกษาไทย. กรุงเทพฯ : หมอชาวบ้าน, ๒๕๓๙.

เสนห์ จามริก. การเมืองกับการศึกษาไทย. กรุงเทพฯ : สำนักงานคณะกรรมการการศึกษาแห่งชาติ, ๒๕๒๖.

เอกกมล สายจันทร์. "อิทธิพลการเมืองที่มีต่อการศึกษาไทย : นโยบายและการจัดการศึกษา". ศึกษาศาสตร์สาร, ๙.๒ ธันวาคม ๒๕๒๓. หน้า ๑-๓๐

Bahmueller, Charles F. National Standard for Civic and Government. Blooming IN : ERIC Clearing House for Social Studies/Social Science, n.d.

The Core Ideas of "CIVITUS" : A Framework for Civic Education. Blooming IN : ERIC Clearing House for Social Studies/Social Science, n.d.

Boggs, David L. Adult Civic Education. Blooming IN : ERIC Clearing House for Social Studies/Social Science, n.d.

Center for Civic Education. CIVITUS : A Framework for Civic Education. Washington D.C. : Center for Civic Education, nd.

The Role of Civic Education : A Report of the Task Force on Civic Education. Washington D.C. : The Second Annual White House Conference on Character Building a Democratic, Civil Society, 1995.

Chester, Kate. Civic Education Classes Take Holistic Approach. n.p. , 1996.

Farquhar, Elizabeth C. and Dawson, Karen s. Citizen Education Today : Developing Civic Competencies. Washinston D.C.; U.S. Department of Health, Education, and Welfare, 1979.

Garman, Brain. Civic Education through Service Learning. Blooming IN : ERIC Clearing House for Social Studies/Social Science, n.d.

Hoge, John d. Civic Education In School. Blooming IN : ERIC Clearing House for Social Studies/Social Science, n.d.

Morse, Suzanne. Renewing Civic Capacity : Preparing College Students for Service and Citizenship. Washington D.C. : Ashe-ERIC Higher Education, 1989.

Osler, Audrey. "Introduction : The Challenges of Development Education", in Development Education: Global Perspectives In the curriculum. London : Cassell, 1994.

Patrick, John J. Civic Education for Constitutional Democracy : An International Perspective. Blooming IN : ERIC Clearing House for Social Studies/Social Science, n.d.

Teaching the Responsibility of Citizenship. Blooming IN : ERIC Clearing House for Social Studies/Social Science, n.d.

Taylor, Monica J. Citizenship Education In the UK : An Overview. Berkshire : The National Foundation for Educational Research, 1992.

Titus, Charls. Civic Education for Global Understanding. Blooming IN : ERIC Clearing House for Social Studies/Social Science, n.d.

Torney, Judith V., Oppenheim, Abraham Naffari and Farnen, Russell F. Civic Education In Ten Countries. N.Y. : A Halsted Press Book, 1975.

UNESCO. Civic Education In five Unesco Member States. Paris : United Nations Educational Scientific Cultural Organization, n.d..

Woyach, Robert B. Leadership In Civic Education. Blooming IN : ERIC Clearing House for Social Studies/Social Science, n.d.

วิกฤตเศรษฐกิจไทย :

คำอธิบายสถานการณ์ปัญหา



* ดร.ฉวีวรรณ สายบัว

วิกฤตการณ์เศรษฐกิจไทย ซึ่งเริ่มปรากฏปัญหาให้เห็นชัดเจนและชัดเจนมากขึ้นตามลำดับ ดังที่มีการกล่าวกันเริ่มแสดงอาการให้เห็นมาตั้งแต่ปลายปี ๒๕๓๙ ต่อกันมาตลอดอายุรัฐบาลพลเอกชวลิตฯ ทำให้ในที่สุดรัฐบาลต้องขอความช่วยเหลือและเข้าโปรแกรมการรับความช่วยเหลือจากไอเอ็มเอฟ (สิงหาคม ๒๕๕๐)

พร้อมกันไปในนั้นก็มีการปรับปรุงคณะรัฐมนตรีและปรับปรุงทีมเศรษฐกิจของรัฐบาลกันหลาย ๆ ครั้ง โดยมีการนำเอาคนข้างนอกที่ไม่ใช่ข้าราชการเมืองทั้งที่เป็นนักวิชาการและนักธุรกิจมืออาชีพ ซึ่งเข้าใจกันว่าต่างเป็นคนดี

คนเก่ง เป็นผู้ประสบความสำเร็จและมีชื่อเสียงเป็นที่รู้จักกันดีของคนทั่วไป คนแล้วคนเล่าเข้ามาและออกไปสลับกันไป

การมีนโยบายและมาตรการการแก้ไขปัญหาที่ออกมามากมายของรัฐบาล การเผชิญ รับมือ แก้ไขปัญหา และปรับเปลี่ยนตัวเองของผู้ประกอบการธุรกิจและอุตสาหกรรมในประเทศและของประชาชนไทยที่ได้รับผลกระทบที่เกิดขึ้นกันอย่างหนักโดยถวนหน้า

ความพยายามทั้งหลายทั้งปวงที่ได้กระทำกันไปแล้ว ดูเหมือนว่าจะไม่ได้ช่วยแก้ไขสถานการณ์ปัญหาอะไร

* อาจารย์ประจำคณะเศรษฐศาสตร์ จุฬาลงกรณ์มหาวิทยาลัย : Ph.D.(Economics) University of Leed, England.

ให้ดีขึ้นได้ หรือแม้เพียงแต่หยุดยั้งปัญหาให้คงที่ไว้ สถานการณ์ปัญหาจึงดูเหมือนจะยังวิกฤตมากขึ้น เสมือนทรุดลงจากเดิมต่อไปอีก

ซ้ำร้ายไปกว่านั้น ยังไม่เห็นว่าจะมีอะไร ใครคนใด หรือมีหนทางใดที่จะทำอะไรให้ดีขึ้นพอให้มีความหวังอะไรกันจริงๆ ขึ้นได้บ้าง ภาวะว่างเปล่า (vacuum) นี้จึงสร้างความหวาดกลัว ความไม่แน่ใจ ความรู้สึกขาดความมั่นคงอย่างมากในการดำเนินชีวิตทั้งชีวิตส่วนตัวและชีวิตการทำงานของประชาชนทุกกลุ่มทุกเหล่า

ในที่สุดเกิดกระแสแรงกดดันทำให้รัฐบาลพลเอกชวลิต ยงใจยุทธไม่อาจอยู่บริหารประเทศต่อไปได้ ตัดสินใจลาออกจากตำแหน่งเพื่อเปิดโอกาสให้มีการสรรหานายกรัฐมนตรีและจัดตั้งรัฐบาลใหม่ ขึ้นมารับผิดชอบการบริหารและแก้ไขปัญหาวิกฤตเศรษฐกิจของประเทศตามคำเรียกร้องของประชาชน

นายชวน หลีกภัย จึงได้กลับมาเป็นนายกรัฐมนตรีอีกครั้ง พร้อมการเข้ามาของทีมเศรษฐกิจจากพรรคประชาธิปัตย์ (พฤศจิกายน ๒๕๕๐) ที่ได้รับการมองว่าเป็นทีมเศรษฐกิจที่ดีกว่า เก่งกว่าทีมอื่นที่เคยมีกันมาเป็นเรื่องที่ต้องติดตามดูกันต่อไปว่า รัฐบาลนายชวน และทีมเศรษฐกิจของรัฐบาลนี้ จะทำอะไรให้ดีขึ้นได้จริงหรือไม่อย่างไรก็ตาม บทความนี้มีจุดมุ่งหมายและวัตถุประสงค์ที่จะได้กลับมาพิจารณาทบทวนใหม่ทั้งหมดอีกครั้ง เพื่อที่จะได้อธิบายถึงสภาพการณ์ปัญหาวิกฤตเศรษฐกิจไทยที่เราไม่เคยมีประสบการณ์ผ่านพบกันอย่างหนักหน่วงขนาดนี้กันมาก่อน หวังว่าน่าจะเป็นประโยชน์กับการเผชิญปัญหา

รับมือกับปัญหา วางใจได้กับปัญหา หากทางออกให้กับปัญหา และสามารถฟันฝ่ารอดพ้นวิกฤตการณ์ที่เราเผชิญกันอยู่ในวันนี้ไปได้ในที่สุดไม่ว่าจะเร็วหรือช้า

๑. อาการและขนาดอาการปัญหาที่ปรากฏ

๑.๑ การขาดดุลภายใน (Internal Disequilibrium)

(๑) การเจริญเติบโตทางเศรษฐกิจของประเทศที่เคยอยู่ในอัตราสูงอย่างต่อเนื่องกันมาเป็นสิบ ๆ ปี ในช่วงเวลานั้นบางปีอัตราการขยายตัวสูงถึงกว่าร้อยละ ๑๐ หรือโดยเฉลี่ยก็ยังสูงถึงร้อยละ ๘ ต่อปี (เทียบกับตัวเลขนี้ของประเทศพัฒนาแล้วซึ่งจะเพียงประมาณร้อยละ ๒-๓ ต่อปีเท่านั้น) ประเทศไทยจึงถูกยกมามากกว่าอ้างถึงจากประเทศต่าง ๆ ว่าเป็นประเทศหนึ่งที่มีอัตราการเจริญเติบโตทางเศรษฐกิจสูงสุดของโลก และได้รับการคาดหวังกันต่อไปว่าจะกลายเป็นหนึ่งในประเทศนิวกส์หรือเป็นเสือตัวที่ห้าของเอเชีย

บรรดาผู้คนในชนชั้นผู้นำของสังคมไทยเอง (อาจหมายถึงรัฐบาลไทย ข้าราชการระดับสูง นักวิชาการ ปัญญาชน นักการเมือง นักรูทิจ) ก็ต่างเห็นกันว่าประเทศไทยจะต้องเป็นประเทศผู้นำ เป็นประเทศศูนย์กลางการพัฒนาเศรษฐกิจของภูมิภาคนี้ ไม่ว่าจะป็นศูนย์กลางการเงิน ศูนย์กลางการท่องเที่ยว ศูนย์กลางการพัฒนาอุตสาหกรรม เป็นต้น

อัตราการเจริญเติบโตทางเศรษฐกิจที่สูงอย่างต่อเนื่องดังกล่าว ได้เริ่มส่งอาการแสดงให้เห็นชัดเจนว่ากำลังลงไปมากจากตัวเลขที่ประมาณการกันเอาไว้โดยสถาบันต่าง

ๆ ทั้งของรัฐและเอกชน ดังกล่าวมาอาการนี้เริ่มมาตั้งแต่ปลายปี ๒๕๓๙ เป็นต้นมา มาในวันนี้จึงเริ่มมีการประมาณการกันออกมาใหม่ว่าเมื่อสิ้นสุทปี ๒๕๔๐ คงน่าจะเหลือเพียงร้อยละ ๑-๒

ยิ่งกว่านั้นยังเห็นกันว่า อาการวิกฤตเศรษฐกิจนี้ยังเป็นเพียงการเผาผลาญ ปีหน้าจึงจะเผาจริง และได้มีการคาดการณ์กันออกมาแล้วว่าอัตราการเจริญเติบโตทางเศรษฐกิจของไทยในปี ๒๕๔๑ นอกจากไม่ขยายตัวเพิ่มขึ้นแล้ว แต่จะยังกลับมาติดลบเป็นประมาณระหว่างร้อยละ ๑-๑.๕ ภาพวิกฤตการณ์เศรษฐกิจของประเทศต่อไปในปีข้างหน้าที่มองเห็นได้ น่าจะยังหนักหนาสาหัสมากขึ้น เป็นไปได้ที่อาจจะเกินกว่าที่คาดคิดกัน

(๒) อัตราการเจริญเติบโตทางเศรษฐกิจที่ซบเซา โดยอัตราการขยายตัวของมูลค่าผลิตภัณฑ์รวมภายในประเทศ (gross domestic products) ที่ตกต่ำลง (% GDP/ปี) อธิบายได้ว่าเป็นผลจากการใช้จ่ายในการลงทุน (Investment Spendings) ลดลง โดยเฉพาะการใช้จ่ายในการลงทุนเอกชนลดลง

การใช้จ่ายในการลงทุนผลิตสินค้าและบริการเอกชนต่างๆ (Private goods and services) ลดลงปรากฏออกมาเป็นข่าวให้เห็นผ่านทางสื่อต่างๆ ละลอกแล้วละลอกเล่าตามลำดับกันมา ไม่ว่าจะเป็นการลดลงของการขยายตัวของธุรกิจอสังหาริมทรัพย์ ซึ่งเคยเติบโตในอัตราสูงมากในช่วงหลายปีติดต่อกันมา มีเงินทุนหมุนเวียนอยู่ในธุรกิจนี้เป็นจำนวนมากเป็นแสนๆ ล้านบาท เพราะมีคนที่ลืมหูลืมตาเข้ามาทำธุรกิจนี้กันมากและผลิตตามกัน

ออกมาจนมีสินค้าล้นตลาด (over supply) การลงทุนในธุรกิจต่อเนื่อง ไม่ว่าจะเป็นธุรกิจก่อสร้างและการผลิตปูนซีเมนต์ต่างก็หดตัวตามมา

การท่องเที่ยวและธุรกิจบริการที่เกี่ยวข้อง ซึ่งเป็นแหล่งรายได้เงินตราต่างประเทศอันดับหนึ่งของไทยที่เคยรุ่งเรืองมาโดยตลอดก็ติดต่อกันมาหลายปีแล้ว เมื่อต้องมาเจอสถานเศรษฐกิจโดยรวมของประเทศตกต่ำลงไปอีก ก็ยิ่งได้รับผลกระทบหนักขึ้นไปอีก ทำให้ธุรกิจตกต่ำสาหัสยิ่งขึ้น

อุตสาหกรรมที่เคยเป็นดาวรุ่งไม่ว่าจะเป็นสิ่งทอและเสื้อผ้าสำเร็จรูป ผลิตภัณฑ์หนัง รองเท้า อัญมณีและเครื่องประดับ สินค้าเกษตร (อาจยกเว้นข้าว) รวมทั้งผลิตภัณฑ์อุตสาหกรรมที่ถูกคาดหวังว่าจะเป็นอุตสาหกรรมความหวังใหม่ ไม่ว่าจะเป็นอิเล็กทรอนิกส์ ปีโตรเคมี รถยนต์ และการลงทุนผลิตสินค้าสำคัญอื่นๆ ล้วนตกต่ำลงจากเดิมอย่างมากมาย

ที่ยังคงจะดีอยู่บ้างก็คงจะเป็นเพียงการลงทุนผลิตสินค้าประเภทอาหารและสิ่งจำเป็นในการดำรงชีวิตอื่น ซึ่งไม่ว่าคนเราจะมีรายได้หรือไม่ มีรายได้มากขึ้นหรือมีรายได้ลดลงสักเท่าไรก็ยังคงจะต้องบริโภคเพื่อความอยู่รอดของชีวิต ธุรกิจนอกนั้นแล้วล้วนต่างตกต่ำลงไปจากเดิมเอามาก ๆ

(๓) การลงทุนในการผลิตสินค้าและบริการเอกชนต่างๆ ที่ต่างล้วนลดลง ตกต่ำลงจากช่วงเวลาหลาย ๆ ปีที่ผ่านมา กำลังการผลิตจึงไม่ได้ถูกใช้อย่างเต็มที่ ต้องทิ้งเปล่าเอาไว้ (idle capacity) เพราะลดการผลิต

หยุดการผลิตชั่วคราว เลื่อนขยายการลงทุนออกไป หรือมี
ธุรกิจจำนวนมากมายต้องปิดตัวเองลงชั่วคราว หรือเลิก
กิจการไป

การใช้จ่ายในการลงทุนผลิตสินค้าและบริการ
เอกชนต่าง ๆ ที่ลดลง อาการที่ปรากฏออกมาให้เห็น
กล่าวได้ว่าส่วนใหญ่มาจากต้นทุนทุกอย่างที่แพงเกินไปจน
เกินกว่าจะมองหากการลงทุนผลิตอะไรที่จะทำใหม่กำไรได้
นอกจากนั้นก็มาจากภาวะตลาดทั้งตลาดในประเทศและ
นอกประเทศโดยทั่วไปไม่ดี มีการใช้จ่ายเงินซื้อสินค้าและ
บริการต่าง ๆ น้อยกว่าปริมาณสินค้าที่ผลิตได้ หรือขายได้
แต่ได้ราคาไม่คุ้มเพราะต้นทุนการผลิตสูงเกินไป (แม้ว่า
ราคาสินค้าและบริการโดยทั่วไปจะสูงขึ้น) หรือขายได้แต่ไม่
ได้เงินเพราะลูกค้าค้างชำระหนี้กันมาก

ทำให้รายได้หรือกำไรของผู้ประกอบการตกต่ำหรือ
เผชิญกับการขาดทุน เกิดสภาพเช้คเค็ง หนี้เสีย หนี้สูญ
การขาดสภาพคล่องเกิดขึ้นไปทั่ว ทำให้บรรดาธนาคาร
พาณิชย์และสถาบันการเงินต่าง ๆ ที่ปล่อยกู้ต่างประสบ
ปัญหาเงินกู้ที่ไม่ก่อให้เกิดรายได้ (non-performing
loans) ในสัดส่วนที่สูงขึ้นมาก ตัวเลขที่ประมาณกันออก
มาทั้งระบบจะสูงถึง ๑.๒ ล้านล้านบาท หรือประมาณกว่า
ร้อยละ ๓๐ ของ GDP (มากกว่าเมื่อเทียบกับเม็กซิโก
ตอนเกิดวิกฤตการณ์การเงินซึ่งเป็นร้อยละ ๑๘ ของ
GDP) และมีปัญหาการขาดสภาพคล่อง (Liquidity)
ธนาคารแห่งประเทศไทยได้ใช้เงินกองทุนเพื่อการฟื้นฟูและ
พัฒนาสถาบันการเงินไทยเข้าไปช่วย แต่ก็ไม่มีอะไรดีขึ้น
(ทราบกันภายหลังว่าใช้เงินไปเพื่อการันยวกรณปีช้ไป ๕

-๖ แสนล้านบาท)

ทำให้ต่อมามีสถาบันการเงิน ๕๘ แห่งต้องถูกสั่ง
ปิดการดำเนินกิจการเอาไว้ กระทบต่อความมั่นคงและ
ความน่าเชื่อถือของระบบสถาบันการเงินไทย สถาบันการ
เงินไทยจึงถูกลดอันดับความน่าเชื่อถือลดต่ำลงเรื่อย ๆ การ
คืนตระหนกถอนเงินฝากออกไปของประชาชนและการไหล
ออกของเงินทุนต่างประเทศ จนถึงเวลานี้เงินทุนยังไหล
ออกทุกเดือน ๆ ละ ๕-๗ พันล้านเหรียญ

เมื่อธุรกิจต่างประสบปัญหารายได้ตกต่ำ กำไร
ตกต่ำหรือขาดทุน ทำให้ต้องลดการลงทุน ลดการผลิต ปิด
กิจการตามมาด้วยการลดการจ้างงาน ปลดคนงานมากขึ้น
หรือการลดค่าจ้างและเงินเดือน คนทั่วไปต่างมีรายได้
ตกต่ำลง การบริโภคและเงินออมถูกกระทบตามมา

เมื่อประชาชนทุกกลุ่มทุกเหล่าต่างมีรายได้ตกต่ำ
ลงจากเดิมมาก ปัญหารายได้ตกต่ำของประชาชนจึงส่งผล
เป็นปัญหารัฐบาลตามมา ทำให้มีรายได้จากการเก็บภาษี
ลดลง (ขณะที่รายจ่ายอาจจะเท่าเดิม หรือมีรายจ่ายเพิ่ม
ขึ้นเพราะต้องใช้จ่ายเงินเพื่อช่วยเหลือประชาชนที่ช่วยคน
เองไม่ได้มากขึ้น) ปัญหาดังกล่าวของประชาชนและของ
รัฐบาลก็จะกลายเป็นปัญหาของประเทศ (การมีรายได้เงิน
ตราต่างประเทศตกต่ำลง)

เมื่อรายได้ตกต่ำก็ต้องตัดทอนการใช้จ่ายให้พอ
เพียงกับรายได้ที่ทำได้ ถ้าไม่ยอมลดมาตรฐานการดำรง
ชีวิตลง ก็อาจจะทำได้โดยเอาเงินออม (ถ้ามี) ออกมาใช้
หรือกู้ยืมคนอื่นมาใช้ (ถ้ายังมีใครยืมดีใหญ่) จะเห็นได้ว่า
ประชาชนที่มีฐานะและขีดความสามารถทางเศรษฐกิจแตก

ต่างกัน จะได้รับความเดือดร้อนและมีทางออกแตกต่างกัน ผู้ที่เดือดร้อนมากที่สุดก็คงหนีไม่พ้นประชาชนผู้ยากไร้ในชนบทและในเมืองคลอจจนชนชั้นกลางที่ดำรงชีวิตอยู่ด้วยเงินเดือนแต่ละเดือนเพียงอย่างเดียวเท่านั้นซึ่งเป็นคนส่วนใหญ่ของประเทศ

๑.๒ การขาดดุลภายนอก (External Disequilibrium)

(๑) ภาวะการขาดดุลภายนอกที่สะสมเพิ่มพูนมากขึ้น จากดุลการค้าขาดดุล (deficit balance of trade) มาโดยตลอด แม้เราจะเคยชื่นชมและเฉลิมฉลองกันมาแล้วกับตัวเลขมูลค่าส่งออกของประเทศเมื่อถึงหลักล้านล้านบาท บัญชีเดินสะพัดที่เคຍขาดดุล (current account deficit) ในสัดส่วนที่ยังไม่น่าห่วงนัก เป็นต้นว่าไม่เกินร้อยละ ๕ ของ GDP ตั้งแต่ปี ๒๕๓๘ เป็นต้น มากกลับมีสัดส่วนการขาดดุลที่สูงมากขึ้นถึงกว่าร้อยละ ๗-๘ ของ GDP ซึ่งอันตรายและน่าห่วง (เป็นสัดส่วนใกล้เคียงเม็กซิโกตอนเมื่อเกิดวิกฤติการเงิน)

ดุลการชำระเงิน (balance of payment) ซึ่งเคยเกินดุลมาโดยตลอด แม้ว่าดุลการค้า ดุลบัญชีเดินสะพัดจะขาดดุล แต่ก็มีเงินตราต่างประเทศไหลเข้ามาจากทางอื่น เริ่มมีการขาดดุลบัญชีดุลการชำระเงินและขาดดุลมากขึ้น ซึ่งหมายความว่าเรามีรายจ่ายเป็นเงินตราต่างประเทศมากกว่ารายรับเงินตราต่างประเทศ

การมีปัญหาค่าช่องว่างการค้า (Trade gap) หรือมีปัญหาค่าช่องว่างเงินตราต่างประเทศ (Foreign exchange gap) เป็นเหตุของการไหลเข้ามาได้ของเงินทุน

จากต่างประเทศหรือเงินออมจากต่างประเทศ (ผ่านทาง การลงทุนโดยตรง การลงทุนโดยอ้อมจากต่างประเทศ เงินช่วยเหลือให้เปล่า และเงินกู้ยืมจากต่างประเทศทั้งโดยภาครัฐและเอกชน) และนี่เองที่เป็นที่มาของยุทธศาสตร์การพัฒนาประเทศโดยพึ่งพาอาศัยเงินออมต่างประเทศ หรือ ทรัพยากรต่างประเทศ (Development with the Aid of Foreign Resources) ของประเทศไทยมาโดยตลอด โดยการพึ่งพานี้ยังไม่มีทีท่าว่าจะลดน้อยลงแต่ประการใด

การขาดดุลบัญชีเดินสะพัดของประเทศในสัดส่วนที่สูงมากดังกล่าว ทำให้เกิดการคาดการณ์ของบรรดานักเก็งกำไรโดยเฉพาะนักเก็งกำไรต่างประเทศว่า ไทยจะต้องลดค่าเงินบาท (devaluation) อย่างแน่นอน เพราะประเทศไม่อาจปล่อยให้ขาดดุลอย่างกว้างได้มาก จะกระทบทำให้ทุนสำรองระหว่างประเทศลดลง (ทุนสำรองจำเป็นต้องมีไว้เพื่อการชำระหนี้รายการแลกเปลี่ยนทางการค้าและการลงทุนระหว่างประเทศและเพื่อความมั่นคงของค่าเงินบาทที่ออกมาหมุนเวียนให้ใช้กันในระบบเศรษฐกิจ) และจะส่งผลกระทบต่อค่าเงินบาทตามมา ค่าเงินบาทถูกมองว่าสูงเกินจริง (over value)

ในตอนแรกธนาคารแห่งประเทศไทยไม่ยอมใช้เครื่องมือการลดค่าเงินบาท เพื่อปรับการขาดดุลภายนอก เพราะตอนนั้นเรายังยึดระบบบิรวรรตเงินตราต่างประเทศ (Foreign Exchange System) เป็นระบบตะกร้า (Basket System of Currency) หรือเป็นระบบผูกติดกับค่าเงินดอลลาร์สหรัฐฯ (เพราะใน

ตะกร้าเป็นเงินดอลลาร์สหรัฐฯ มากที่สุด) กำหนดค่าเงินบาทคงที่อยู่ที่ ๒๕-๒๖ บาท/ดอลลาร์ เพื่อต่อสู้กับการทวบค่าเงินบาทของนักเก็งกำไรต่างประเทศ ธนาคารแห่งประเทศไทยได้ใช้ทุนสำรองที่มีอยู่ไปอ้อมซื้อเงินบาทเอาไว้ (มาตรการกันภายหลังว่าใช้เงินไปเพื่อการนี้ประมาณ ๗-๘ แสนล้านบาท)

นอกจากนั้น เมื่อเกิดปัญหาการขาดดุลภายนอก เราแก้ไขปัญหโดยใช้นโยบายการคลัง โดยลดการใช้จ่ายภายในประเทศผ่านทางมาตรการปริมาณเงินตั้งตัว เพื่อทำให้อัตราดอกเบี้ยสูง ทำให้เงินแพงขึ้น ทำให้มีเงินหายไปส่งผลกระทบต่อการใช้จ่ายรวมของประเทศทั้งการใช้จ่ายในการบริโภค การใช้จ่ายในการลงทุนและการใช้จ่ายของรัฐบาลลดลง

แต่ในที่สุดก็ไม่สามารถอ้อมค่าเงินบาทไม่ให้ตกต่ำลงไปอีกได้ (เพราะขัดกับความเป็นจริง) รัฐบาลพลเอกชวลิตและธนาคารแห่งประเทศไทย จึงได้ประกาศเปลี่ยนระบบบริหารเงินตราของประเทศ จากระบบตะกร้า (ตามที่เรียกกัน) สู่อะบบการลอยตัวค่าเงินบาท (Managed Float) เมื่อ ๒ กรกฎาคม ๒๕๔๐ ส่งผลให้ค่าเงินบาทที่เคยอยู่ในอัตรา ๒๕-๒๖ บาท/ดอลลาร์ลดลง จนถึงวันนี้ค่าเงินบาทยังผันผวนและอยู่ในระดับประมาณ ๔๐ บาท/ดอลลาร์

การลอยตัวค่าเงินบาทเมื่อเปรียบเทียบกับค่าเงินตราสกุลต่างประเทศ โดยให้ค่าเงินบาทเป็นไปตามกลไกตลาด คือ โดยแรงซื้อ (demand for foreign exchange) และแรงขายเงินตราต่างประเทศ (supply

of foreign exchange) ซึ่งทำให้ค่าเงินบาทลดลงไปจากเดิมแล้วกว่าร้อยละ ๕๐

เมื่อเงินบาทลดลง ทำให้ราคาสินค้าส่งออกของไทยถูกลงในสายตาผู้ซื้อต่างประเทศ หรือผู้ถือเงินตราต่างประเทศ จึงมีการคาดหวังว่าจะทำให้มูลค่าการส่งออกที่ตกต่ำลงมาก (จากที่เคยขยายตัวเพิ่มขึ้นทุกปีโดยเฉลี่ยประมาณร้อยละ ๒๐ แทบจะไม่ขยายตัวเลยในปีนี้) ดีขึ้นปรากฏว่าภาวะการส่งออกที่ย่ำแย่ยังไม่มื่ออะไรดีขึ้นนักตามที่คาดหวังกันเอาไว้

ขณะที่การลดลงของค่าเงินบาททำให้ราคาสินค้านำเข้าสูงขึ้นมาก ตามโครงสร้างสินค้านำเข้าในปัจจุบันมากกว่าร้อยละ ๗๐ เป็นการนำเขาสินค้าเพื่อใช้ในการผลิตสินค้าและบริการต่างๆ ภายในประเทศไม่ว่าจะเป็นสินค้าทุน เทคโนโลยี สินค้าวัตถุดิบ และน้ำมันและเชื้อเพลิงต่าง ๆ ที่เหลือก็เป็นการนำเข้าสินค้าอุปโภคบริโภคและอื่น ๆ ทำให้ต้นทุนการนำเข้าสินค้าสูงขึ้นมาก ต้นทุนการประกอบกิจการธุรกิจต่างๆ จึงสูงขึ้นมาก (จากที่สูงมากอยู่แล้ว)

ตามมาด้วยการสูงขึ้นของระดับราคาสินค้าและบริการโดยทั่วไป ภาวะเงินเฟ้อจึงสูงกว่าอัตราที่ทางการพยายามจะรักษาเอาไว้ เป็นอัตราเงินเฟ้อเลข ๒ หลัก (two-digit inflation) ไปแล้ว ทำให้ประชาชนทั่วไปต้องประสบกับภาวะความเดือดร้อนหนักยิ่งขึ้น จากที่รายได้ตกต่ำลงแล้วชาวของก็แพงมากอยู่แล้ว นอกจากนั้นก็ไปเพิ่มให้ต้นทุนการกู้ยืมและเงินกู้ยืมจากต่างประเทศสูงขึ้นอีกโน้มนมิต

ไทยมีหนี้สินต่างประเทศมากถึง ๙๐,๐๐๐ ล้าน

เหรียญ (ประมาณร้อยละ ๕๐-๖๐ ของ GDP) โดยเป็นเงินกู่ภาคเอกชนร้อยละ ๘๐ (๗๒,๐๐๐ ล้านเหรียญ) ในจำนวนนี้กว่าครึ่งกู่เข้ามาโดยสถาบันการเงินและเป็นเงินกู่ภาครัฐบาลร้อยละ ๒๐ (๑๘,๐๐๐ ล้านเหรียญ) และในจำนวนเงินกู่ต่างประเทศทั้งหมดมากกว่าครึ่งเป็นเงินกู่ระยะสั้น (ซึ่งต้องชำระภายในเวลา ๑ ปี) ค่าเงินบาทที่ลดลงทำให้หนี้สินต่างประเทศเพิ่มขึ้นอย่างมากมาย ผู้ประกอบการที่ต้องชำระค่าซื้อขายสินค้าและเงินกู่เป็นเงินตราต่างประเทศ ต่างประสบภาวะการขาดทุนกันมากมายถวนหน้า แม้อาจจะมิได้ประโยชน์ ผู้ได้กำไรอยู่บ้าง คือผู้ที่มีเงินดอลลาร์อยู่ในมือหรือคุ้นเคยเงินดอลลาร์เอาไว้

(๒) ภาวะทุนสำรองระหว่างประเทศที่ลดลงไปมาก จากเดิมที่เคยมีสำรองไว้ในสัดส่วนที่สูงเป็นต้นว่า ในปริมาณที่สามารถนำเข้าได้ ๖ เดือน หรือโดยเฉลี่ยอย่างน้อยก็มีระดับสามารถนำเข้าได้ ๓-๔ เดือน ถึงตอนนี้เหลือเพียงนำเข้าได้ ๑-๒ เดือนเท่านั้น (เหตุจากที่กล่าวมาแล้วข้างต้น)

ขณะที่ใกล้ถึงเวลาที่จะต้องชำระหนี้สินต่างประเทศระยะสั้นเป็นจำนวนมาก เงินที่เคยไหลเข้ามา (ลงทุน ชื้อหุ้น ชื้อที่ดิน ชื้อสินค้าและบริการ เพราะทุกอย่างในประเทศไทยถูกหมด) ก็มีแต่ไหลออกไม่มีเงินไหลเข้า เพราะการขาดดุล เพราะเศรษฐกิจไทยที่ตกต่ำลง การหาแหล่งเงินกู่ได้ยากขึ้น และต้นทุนการกู่ยืมเงินจากต่างประเทศสูงขึ้นจากการถูกลดอันดับความน่าเชื่อถือลงมาตามลำดับ

ปริมาณเงินตราต่างประเทศที่มีน้อยลงไปมาก

ขณะที่ปริมาณความต้องการใช้เงินตราต่างประเทศมีมาก ทำให้เกิดปัญหาขาดสภาพคล่องกันขึ้นทั่วประเทศ (ต่างจากช่วงเวลาเศรษฐกิจฟองสบู่ที่ผ่านมาซึ่งมีการขายเงินมาก จากกรณีสินทรัพย์ต่างประเทศเข้ามามากการมีงบประมาณการใช้จ่ายขาดดุลของรัฐบาลและการขยายสินเชื่อเพิ่มขึ้นทุกปีเฉลี่ยถึงร้อยละ ๒๐-๓๐ ของธนาคารพาณิชย์และสถาบันการเงินกระทำได้ก็โดยการอนุญาตของธนาคารแห่งประเทศไทย)

นอกจากนั้น สภาพปัญหาการคลังชำระหนี้ มีเซ็ดเต็ง หนี้เสีย หนี้สูญเกิดขึ้นขึ้นเกลื่อนประเทศ รวมทั้งการขาดความมั่นคงและน่าเชื่อถือของระบบสถาบันการเงินไทย สิ่งต่าง ๆ ที่ประดังกันเข้ามาล้วนเลวร้ายลงไปหมด ทำให้ในที่สุดรัฐบาลพลเอกชวลิต (โดยกระทรวงการคลังและธนาคารแห่งประเทศไทย) ต้องขอความช่วยเหลือและเข้าโปรแกรมรับความช่วยเหลือจากไอเอ็มเอฟ (สิงหาคม ๒๕๕๐) ดังกล่าวมา โดยได้รับความช่วยเหลือเงินกู่จากประเทศต่างๆ ผ่านทางไอเอ็มเอฟ จำนวน ๑๗,๒๐๐ ล้านเหรียญ

การเข้าโปรแกรมไอเอ็มเอฟ ทำให้รัฐบาลไทยมีเงื่อนไขที่จะต้องปฏิบัติตามอย่างเคร่งครัด เป็นเหตุให้รัฐบาลไทยมีนโยบายและมาตรการแก้ไขปัญหาต่าง ๆ ออกมามากมาย เป็นต้นว่าการเพิ่มเวดจาก ๗% เป็น ๑๐%การตัดงบประมาณการใช้จ่ายของรัฐบาลลงอีก การมีมาตรการเบ็ดเสร็จออกมาในการแก้ไขปัญหาสถาบันการเงิน การพยายามหารายได้เพื่อมาปิดหีบงบประมาณให้พอจากภาษีประเภทต่างๆ โดยเฉพาะภาษีสรรพสามิต ยัง

สนใจที่จะเก็บค่าธรรมเนียมน้ำมัน และการปรับราคา
สาธารณูปโภคขึ้นทุกอย่าง

นอกจากข้างต้นแล้วก็ยังคงอัตราดอกเบี้ยสูงเพื่อ
ลดการใช้จ่ายรวม การพยายามควบคุมเงินเฟ้อ (ให้อยู่ใน
อัตรา ๗-๘%) และการรักษาการขาดดุลภายนอกให้อยู่ใน
ระดับที่บริหารและจัดการได้ (จะพยายามลดการขาดดุล
บัญชีเดินสะพัดให้ลดลงเหลือเป็นร้อยละ ๕ ในระยะแรก
และเป็นร้อยละ ๓ ของ GDP ระยะต่อมา)

ดังนั้น ผลกระทบซึ่งมีหันหน้ากันมากอยู่แล้วจาก
ภาวะการตกต่ำหรือเสื่อมทรุดลงของเศรษฐกิจโดยรวม
ของประเทศ นโยบายและมาตรการต่าง ๆ ของรัฐบาลที่
ออกมาแก้ไขปัญหาดังข้างต้นก็ยิ่งส่งผลกระทบต่อ
อีก ทำให้สภาพเงินในเงินทุนการประกอบการต่าง ๆ ซึ่ง
สูงอยู่แล้วสูงยิ่งขึ้นไปอีก และแน่นอนย่อมส่งผลตามมา
ให้ราคาสินค้าและบริการโดยทั่วไปถีบตัวสูงขึ้นต่อไปอย่าง
ไม่หยุด

ขณะที่รายได้และอำนาจซื้อของประชาชนที่ต่างลด
ลงไปมากอยู่แล้ว ได้รับความเดือดร้อนยิ่งขึ้นหนักไปอีก
ต้องตัดทอนการใช้จ่ายที่เหลืออยู่น้อยอยู่แล้วลงไปอีก การใ้
จ่ายที่ลดลงของประชาชนกระทบยอดขาย รายได้ และ
กำไรของธุรกิจ และจะกระทบต่อการลงทุนและการผลิต
ตามมา และในที่สุดกระทบต่อรายได้และการจ้างงานของ
ประชาชนและของประเทศโดยรวม ประชาชนไทยนอกจาก
คนที่ยากจนอยู่แล้วกลายเป็นคนยากจนเฉียบพลันกันไปทั่ว
หน้าและมีหนี้สินต่างประเทศที่ต้องแบกรับกันไว้แต่ละคน
ขณะนี้กว่า ๗๐,๐๐๐ บาท

๒. สาเหตุวิกฤตเศรษฐกิจที่เกิดขึ้น

การขาดดุลภายในและการขาดดุลภายนอก ซึ่งบ่ง
บอกอาการและขนาดอาการวิกฤตเศรษฐกิจไทยหรือปัญหา
การตกต่ำหรือเสื่อมทรุดลง (growth slow down)
ของเศรษฐกิจไทยดังที่ได้นำเสนอมาแล้วทั้งหมดข้างต้น ถือเป็น
เป็นปัญหาตรงปลายเหตุที่ปรากฏออกมาให้เห็น ในส่วนนี้
เราจะมาคุยว่า จริง ๆ แล้ววิกฤตเศรษฐกิจไทยที่เกิดขึ้นมา
จากสาเหตุอะไรแน่

๒.๑ วิกฤตเศรษฐกิจไทยเป็นภาวะปัญหาการ ตกต่ำของเศรษฐกิจ

การตกต่ำหรือเสื่อมทรุดลงของเศรษฐกิจไทย
ที่มีการกล่าวถึงกันหรืออธิบายกันออกมา โดยผ่านทางสื่อ
ต่าง ๆ กันทุกที่ทุกวัน วามีสาเหตุมาจากเป็นต้นว่า เป็น
ภาวะเศรษฐกิจข้างลงซึ่งเมื่อเติบโตในอัตราสูงอย่างต่อเนื่อง
มาหลายปีแล้ว ก็ต้องมีเวลาตกต่ำบ้างเป็นเรื่องธรรมดา
เมื่อลงจนถึงจุดต่ำที่สุดแล้วก็จะมีพุ่งขึ้นเอง

มาจากการขาดความเชื่อถือต่อระบบสถาบันการ
เงินไทย การเมืองที่ไม่มั่นคงและการขาดความเชื่อมั่นต่อผู้
นำรัฐบาลและบรรดานักการเมือง อัตราดอกเบี้ยแพง การ
ขาดสภาพคล่องและการใช้จ่ายเกินตัวของคนไทย เป็นต้น

โดยเฉพาะต่างให้หน้าหนักกันมากกับสาเหตุ ๒
ประการ คือการขาดความเชื่อถือต่อสถาบันการเงินไทยและ
ความไม่เชื่อมั่นและไม่มั่นคงทางการเมือง จึงเห็นว่าถ้าเหตุ
สองประการนี้ได้รับการปรับปรุงแก้ไขให้ดีขึ้น ก็จะทำให้
ความเชื่อมั่นต่อเศรษฐกิจไทยกลับคืนมา เงินทุนต่าง
ประเทศที่ยังไหลออกไปไม่หยุดก็จะไหลกลับเข้ามาตามเดิม

ทุกอย่างจะกลับคืนสู่ปกติ เงินบาทก็จะมีค่าแข็งขึ้น เพราะเศรษฐกิจไทยยังไม่ได้แย่อะไรมากนัก พื้นฐานยังดีอยู่มากที่จะก้าวต่อไป

๒.๒ การใช้จ่ายในการลงทุนลดลง

จริง ๆ แล้ววิกฤตเศรษฐกิจไทยที่เป็นภาวะการตกต่ำลงหรือเสื่อมทรุดลงของเศรษฐกิจคือ การที่เราไม่สามารถดำรงรักษาการเจริญเติบโตทางเศรษฐกิจที่เคยอยู่ในอัตราสูง เป็นต้นว่าโดยเฉลี่ยร้อยละ ๘ ต่อปี เป็นเวลาสิบ ๆ ปีที่ผ่านมาต่อเนื่องต่อไปได้ (discontinuous)

สาเหตุหลักใหญ่ของสภาพการณ์วิกฤตเศรษฐกิจนี้ อธิบายได้ว่าเป็นมาจากการใช้จ่ายในการลงทุน (Investment spendings) ที่ลดลงดังกล่าวมาแล้ว โดยเฉพาะการใช้จ่ายในการลงทุนเอกชนลดลง หรือมีความต้องการในการลงทุน (Investment demand) ลดลง

การลงทุนแบ่งประเภทออกได้เป็นการลงทุนโดยอัตโนมัติ (autonomous investment) คือการลงทุนที่จะเกิดขึ้นโดยอัตโนมัติจากการค้นพบสิ่งประดิษฐ์ใหม่/ผลิตภัณฑ์ใหม่ (Innovation) ขึ้นมาได้ และการลงทุนโดยจงใจ (Induced investment) ซึ่งการขยายการเจริญเติบโตของการลงทุนประเภทนี้จะขึ้นอยู่กับภาวะตลาดและการขยายตัวของตลาด (demand) ทั้งตลาดในประเทศและตลาดต่างประเทศ

ตามประสบการณ์ที่ประเทศต่าง ๆ ทั่วโลกเคยเผชิญกับภาวะเศรษฐกิจตกต่ำ (economic depression) กันมาครั้งแรกในปี ๑๙๓๐ ที่เรียกว่า "Great Depression" ในช่วงเวลาเศรษฐกิจตกต่ำนั้นแม้ว่าจะมีเงินมาก

และอัตราดอกเบี้ยต่ำ แต่ก็ไม่มีใครอยากลงทุนเพราะไม่มีกิจการลงทุนใดที่จะแสวงหากำไรได้ เหตุเพราะภาวะตลาดไม่ดี มีการใช้จ่ายในระบบเศรษฐกิจกันน้อย

การใช้จ่ายในการลงทุนเอกชนลดลงซึ่งเป็นสาเหตุหลักของการตกต่ำของเศรษฐกิจไทยที่เผชิญกันอยู่ในเวลานี้ ก็มีส่วนเหมือนกับประสบการณ์ของโลกข้างต้น คือมีสาเหตุจากมองหากิจการลงทุนเพื่อแสวงหากำไรไม่ได้ สาเหตุหลักใหญ่มาจากเงื่อนไขด้านต้นทุน (cost conditions) มากกว่าด้านตลาด (demand conditions) ต้นทุนประกอบการทุกอย่างแพงเกินไป เกินกว่าที่จะดำเนินการต่อไปได้ (costs over run)

เศรษฐกิจไทยกลายเป็นระบบเศรษฐกิจที่มีต้นทุนสูง (High Cost Economy) ไปแล้วทุกอย่างราคาแพงไปหมด ค่าไฟแพง ค่าโทรศัพท์แพง ราคาเงินแพง ที่ดินแพง ราคาน้ำมันแพง ค่าทางด่วนแพง ค่าขนส่งแพง เงินเดือนผู้บริหารระดับสูงแพงและสินค้าและบริการทั่วไปแพง ขณะที่ประสิทธิภาพการผลิต ความสามารถในการผลิต คุณภาพปัจจัยการผลิตยังไม่ดี ทำให้ความได้เปรียบความสามารถทางการแข่งขันของธุรกิจในประเทศไทยลดลงไปอีก

ประกอบกับภาวะเศรษฐกิจที่ตกต่ำของประเทศซึ่งกระทบภาวะรายได้และการจ้างงานของประชาชนรวมทั้งเงินเฟ้อที่สูงขึ้นมาก ทำให้อำนาจซื้อของประชาชนตกต่ำลงไปมาก ภาวะตลาดในประเทศจึงไม่ดีและในขณะเดียวกันภาวะการส่งออกก็อยู่ในอาการย่ำแย่ ก็ยิ่งทำให้การใช้จ่ายในการลงทุนลดลงต่อไป รวมทั้งการลดลงของการลงทุนจาก

ต่างประเทศ ซึ่งเดิมมีการขยายตัวสูงมาก ดังเช่นปี ๒๕๓๓ การขยายตัวของการลงทุนโดยตรงจากต่างประเทศ สูงถึงร้อยละ ๒๕ ขณะที่มาถึงปี ๒๕๓๗ ขยายตัวเพียงร้อยละ ๑ และจากตัวเลขการลดลงของการใช้จ่ายในการลงทุนในปีนี้ของประเทศพบว่าชะลอตัวลงอย่างรุนแรงมาก โดยมีการขยายตัวติดลบถึงกว่าร้อยละ ๑๐ เป็นตัวเลขติดลบครั้งแรกในรอบหลาย ๆ ปีที่ผ่านมา ปีที่แล้วก็ยังมีการขยายตัวเพิ่มขึ้นประมาณร้อยละ ๗

การกลายเป็นระบบเศรษฐกิจที่มีต้นทุนสูงและภาวะตลาดในประเทศและนอกประเทศของสินค้าไทยก็ไม่ดี ในที่สุดแล้วอาจเป็นสาเหตุให้ต่างประเทศที่เคยมีความคิดที่จะใช้ไทยเป็นฐานการผลิตสินค้าสำคัญหลายอย่าง เช่น อิเล็กทรอนิกส์ รถยนต์ อาจจะย้ายฐานการผลิตหนีไปตั้งในแหล่งอื่น ซึ่งมีทำเลที่ตั้งคู่แข่งของไทย เช่น จีน ประเทศในลาตินอเมริกา และยุโรปตะวันออก เป็นต้น

๒.๓ ต้นทุนจม และการสูญเปล่าทางเศรษฐกิจ

ปัญหาต้นทุนสูงเกินกว่าจะดำเนินกิจการใหม่กำไรได้หรืออยู่รอดได้ หรือการกลายเป็นระบบเศรษฐกิจที่มีต้นทุนสูงของเศรษฐกิจไทยข้างต้น มาจากการมีต้นทุนจม (sunk cost) และการสูญเปล่าทางเศรษฐกิจ (Economic waste) เกิดขึ้น ทำให้เศรษฐกิจไทยเมื่อเปรียบเสมือนเรือได้จมลง

ปัญหาต้นทุนจมและการสูญเปล่าทางเศรษฐกิจ เป็นผลจากการบริหารเศรษฐกิจผิด (Mismanagement of the Economy) หรือเหมือนกันเรียกตามศัพท์เทคนิค

ของวิชาเศรษฐศาสตร์ว่าเป็นปัญหาการจัดสรรทรัพยากรผิด (Misallocation of Resources)

จากการที่เศรษฐกิจไทยมีปัญหาโดยตลอดในเรื่องช่องว่างการค้าหรือช่องว่างเงินตราต่างประเทศจากการขาดดุลการค้า การขาดดุลบัญชีเดินสะพัดดังกล่าวมา ทำให้มีการนำเข้าเงินทุนหรือเงินออมต่างประเทศทั้งโดยภาคเอกชนและภาครัฐบาล

ประเด็นที่ทำให้เกิดปัญหาก็คือ เงินออมในประเทศบวกรวมเงินออมต่างประเทศที่นำเข้ามา ถูกจัดสรรไปลงทุนในกิจการผลิตสินค้าและบริการต่าง ๆ ทั้งสินค้าและบริการเอกชน (private goods and services) และสินค้าและบริการสาธารณะ (public goods and services) แล้วไม่สร้างให้เกิดรายได้ การจ้างงาน เงินออมในประเทศและเงินตราต่างประเทศอย่างถาวร (เพียงก่อให้เกิดรายได้และการจ้างงานในปีที่มีการลงทุนเกิดขึ้นเท่านั้น) และเป็นการจัดสรรทรัพยากรผิดทั้งในแง่ความไม่มีประสิทธิภาพ (inefficiency) ของการใช้ทรัพยากร การจัดสรรทรัพยากรไปลงทุนในกิจการที่ผิดและการจัดสรรทรัพยากรผิดเวลา (timing)

การใช้ทรัพยากรอย่างไม่มีประสิทธิภาพสะท้อนให้เห็นโดยฝีมือ ทักษะ และความเชี่ยวชาญในการผลิต ผลิตภัณฑ์ต่างๆ ของโรงงานในประเทศไทยยังทำไม่ได้ดี เป็นต้นว่า มีต้นทุนสูงผลิตภัณฑ์ต่างๆ ที่ผลิตออกมาสู่ประเทศคู่แข่งกันไม่ได้ การผลิตทั้งในภาคเกษตรและภาคนอกเกษตรมักจะเป็นการขยายการผลิตในเชิงปริมาณหรือการขยายทุนมากกว่าการขยายในเชิงคุณภาพ

ส่วนทรัพยากรทั้งของรัฐและเอกชนที่ถือว่าจัดสรรหรือใช้ไปลงทุนในกิจการที่ผิด เป็นปัญหาการตัดสินใจเลือกจัดสรรทรัพยากร เพื่อผสมผสานการลงทุนด้านต่างๆ ผสมผสานการผลิตผลิตภัณฑ์ต่างๆ (investment mix/product mix) ไม่เหมาะสม เป็นต้นว่า ใช้จ่ายเงินลงทุนจำนวนมหาศาลสร้างโครงสร้างพื้นฐานต่าง ๆ ของรัฐบาล โดยหวังว่าจะทำให้มีการลงทุนเกิดขึ้นตามมา แต่แล้วความต้องการลงทุน (investment demand) ก็ไม่เกิดขึ้นดังที่หวัง กรุงเทพมีค่า (value) อะไรมากมายนักจึงได้ทุ่มทุนทุ่มทรัพยากรมหาศาลสร้างสิ่งก่อสร้างต่างๆ เพื่อจะแก้ไขปัญหาจราจรในพื้นที่ท่าที่มีอยู่ (เช่น ลงทุนไป ๒ แสนล้านบาทก็ยังติดเท่าเดิม) นอกจากนี้ อุตสาหกรรม เป็นต้นว่า ปิโตรเคมี อิเล็กทรอนิกส์ หรือแม้แต่อุตสาหกรรมรถยนต์ คนไทยมีทักษะ ความเชี่ยวชาญหรือความได้เปรียบอะไร ที่จะประกอบอาชีพทำมาหากินจากอุตสาหกรรมเหล่านี้ได้

การจัดสรรทรัพยากรไปลงทุนที่ผิดเวลา คือ สิ่งต่างๆ ที่ได้ลงทุนสร้างกันไปแล้วทั้งของเอกชนและรัฐ แต่เวลาอีกหลายปีจึงอาจจะมีรายได้เกิดขึ้น เช่น บ้าน สำนักงาน ท่าเรือ นิคมอุตสาหกรรม และอื่น ๆ อีกมาก ถ้ายังไม่มีใครมาใช้ ไม่มีใครมาซื้อหรือเช่าทำธุรกิจอะไรก็ยังไม่มียาได้เกิดขึ้น แต่สิ่งเหล่านี้มีค่าเสื่อมราคาเกิดขึ้นซึ่งถือเป็นการบริโภค หรือค่าใช้จ่ายอันเป็นที่มาของต้นทุนจมหรือการสูญเปล่าทางเศรษฐกิจ

วิกฤตเศรษฐกิจไทยจึงเป็นปัญหาโครงสร้าง/ปัญหารากฐาน (Structural/Fundamental Problems) จาก

การจัดสรรทรัพยากรผิดตั้งอธิบายมาข้างต้น ดังนั้นการอธิบายวิกฤตเศรษฐกิจไทยที่เกิดขึ้น จึงต้องใช้แบบจำลองการเจริญเติบโต (Growth model) ว่าการขยายการเจริญเติบโตทางเศรษฐกิจหรือการพัฒนาเศรษฐกิจของประเทศในระยะเวลาที่ผ่านมา เราใช้ทรัพยากรของประเทศทั้งที่มีเองสร้างขึ้นได้เองในประเทศและที่นำเข้ามาจากต่างประเทศในทุกภาคเศรษฐกิจ ในทุกตลาดทั้งตลาดผลิตผล ตลาดเงินและตลาดแรงงานกันไปอย่างไร ไปทำอะไร ทำอย่างไร ทำไปได้ผลดีที่ทำให้บรรลุเป้าประสงค์เศรษฐกิจระยะยาวอันพึงประสงค์หรือไม่

ไม่ใช่เป็นปัญหาระยะสั้น/ชั่วคราว (Short run/temporary problems) ที่เศรษฐกิจตกต่ำ เหตุมาจากภาวะตลาดไม่ดี หรือการใช้จ่ายในระบบเศรษฐกิจมีไม่เพียงพอ (Deficient aggregate demand) ซึ่งอธิบายสถานการณ์ปัญหาได้โดยใช้แบบจำลองเศรษฐกิจมหภาค (Keynesian Macroeconomic Model) และแก้ไขปัญหาโดยใช้นโยบายการบริหารอุปสงค์ (Demand-management policy) คือ เครื่องมือนโยบายการเงินและการคลัง (Monetary and fiscal instruments) ดังที่พยายามใช้กันอย่างมากอยู่ในเวลานี้ แล้วจะให้บังเกิดผลต่อการขยายวิกฤตเศรษฐกิจไทยได้อย่างไร

๓. แนวทางการแก้ไข้ปัญหา

๓.๑ การปรับปรุงการจัดสรรทรัพยากรใหม่

(๑) ยุติการใช้ทรัพยากรทั้งของรัฐและเอกชนไปในทางที่ไม่ก่อให้เกิดรายได้ (unproductive) เป็นต้นว่าการเอาเงินไปอุ่มธุรกิจเสีย ธุรกิจเนาหรือผู้ผลิต ธุรกิจที่ไม่

มีประสิทธิภาพจะสร้างให้เกิดความเสียหายต่อไป การยัง
อนุมัติงบประมาณให้กับโครงการก่อสร้างสิ่งกายภาพของรัฐ
ที่จะไม่ก่อให้เกิดรายได้อันใด หรือการยังปล่อยสินเชื่อแก่
ธุรกิจและบุคคลที่เป็นพวกพ้อง (Connected Leending)
หรือแก่กิจการที่ไม่ก่อให้เกิดรายได้ของสถาบันการเงิน

(๒) การปรับราคาสัมพัทธ์ (Relative Prices)
ของสินค้าและบริการ ซึ่งทุกอย่างแพงเกินไป แพงเกินจริง
แพงผิดปกติ (Prices not right) เพราะราคาถูกบิด
เบือน (Distorted) ราคาของสิ่งต่าง ๆ ในประเทศไทยจึง
ไม่อาจสะท้อนความหายากของทรัพยากร (scarcity of
resources) ทำให้ราคาไม่อาจเป็นกลไกหรือสัญญาณ
(Signal) ช่วยในการจัดสรรทรัพยากรเพื่อผลิต
สินค้าและบริการต่าง ๆ ให้เป็นไปอย่างมีประสิทธิภาพ
(efficiently) ประหยัด (Economically) และบังเกิด
ประสิทธิผล (Effectively) สูงสุด อันเป็นที่มาของปัญหา
การจัดสรรทรัพยากรผิดหรือปัญหาต้นทุนสูงเกินกว่าจะดำ
เนินกิจการต่อไปได้

ราคาสินค้าและบริการต่าง ๆ ดังข้างต้นที่แพง
มาก มาจากต้นทุนปัจจัยการผลิตแพง การปล่อยให้ราคา
ปัจจัยการผลิต (inputs or factors of production)
ต่าง ๆ แพง (ที่ทำได้โดยการขยายเงิน) ราคาที่ดินแพง
ราคาหุ้นแพง ราคาเงินทุนหรืออัตราดอกเบี้ยแพง แต่กลับ
กดราคาค่าจ้างและเงินเดือนของคนทำงาน

เมื่อปล่อยให้ราคาสินค้าและบริการต่าง ๆ แพง
หรือปล่อยให้เงินเฟ้อ (เพราะปล่อยให้ต้นทุนปัจจัยการผลิต
ต่าง ๆ แพง) จึงต้องแก้ปัญหาโดยการปรับราคาสินค้าต่าง ๆ

กันใหม่ทั้งในตลาด ปัจจัยการผลิตและตามมรดกในตลาด
สินค้าให้สอดคล้องกับความเป็นจริง เป็นทางหนึ่งที่จะทำให้
การจัดสรรทรัพยากรเป็นไปในทางที่ถูกต้องมากขึ้น

(๓) การเกิดต้นทุนจมและการสูญเสียทาง
เศรษฐกิจ ซึ่งเป็นผลจากปัญหาการจัดสรรทรัพยากรผิด
ใครมีส่วนร่วมกันทำให้เกิดขึ้น ใครเป็นผู้ได้รับความเสียหาย
เราๆ เรายะบอกกันออกมาได้หรือยัง และใครมีส่วนต้องรับ
ผิดชอบต้นทุนความเสียหายจากความผิดพลาดบกพร่อง
ที่เกิดขึ้น เป็นต้นว่า ใครเป็นผู้ก่อหนี้ต่างประเทศ ใครเป็น
ผู้ต้องรับผิดชอบกรณีการจัดสรรทรัพยากรผิดแน่นอน
ว่าต้องเป็นผู้ที่นั่งอยู่ในตำแหน่งมีอำนาจในการตัดสินใจ
(Decision-making) ในเรื่องดังกล่าวทั้งที่อยู่ภาครัฐบาล
และเอกชน

ในสถานการณ์ปัจจุบันภายใต้โลกยุคโลกาภิวัตน์
ซึ่งแต่ละเศรษฐกิจจะมีความขึ้นอยู่กับต่อกันและกัน (Inter-
dependence) มาก การพังลงของเศรษฐกิจหนึ่งจะกระ
ทบต่อเศรษฐกิจอื่นต่อกันไป ดังนั้นการที่เรือเราจม เราจะ
ลอยเรือของเราขึ้น ทางหนึ่งที่ทำได้นอกเหนือจากการเข้า
โปรแกรมไอเอ็มเอฟก็คือ การขอความช่วยเหลือจากต่าง
ประเทศ (โดยเฉพาะจากประเทศและเอกชนต่างประเทศที่
เกี่ยวข้องกับเราไม่ว่าจะในฐานะเป็นเจ้าของ ผู้ลงทุนใน
ประเทศ คู่ค้าและคู่ลงทุนของเรา)

แต่การที่จะได้รับความร่วมมือในการช่วยแก้ไข
ปัญหา (รวมทั้งการได้รับการสนับสนุนร่วมมือจากผู้คนของ
เราเอง) รัฐบาลหรือผู้นำในการแก้ไขปัญหาต้องมีวิสัยทัศน์
มาจากความบกพร่องอะไรของเรา และปาวารณาตนเองว่า

จะทำอะไรที่จะแก้ไขข้อบกพร่องและปัญหาของเราได้ และบรรลุความสำเร็จในการแก้ไขปัญหานั้นได้จริง ๆ

(๔) ต่อมาก็อาจจะต้องมาคิดว่า จะหารายได้จากสิ่งซึ่งเป็นต้นทุนจมและการสูญเสียทางเศรษฐกิจ หรือกำลังการผลิตสินค้าและบริการต่าง ๆ ที่มีอยู่แล้วจากที่ได้ลงทุนไปแล้วทั้งของรัฐและเอกชน จะทำอะไรได้บ้างที่จะต้องรีบทำ มีอะไรบางอย่างจะสร้างรายได้หรือก็คือการที่จะต้องหาช่องทางใช้ทรัพยากรใหม่ของรัฐและเอกชนเพื่อให้เกิดรายได้

ต้องหาทางที่จะใช้จ่ายที่จะทำให้เกิดรายได้สำหรับอุตสาหกรรมหรือกิจการที่พอจะมีเหลืออยู่บ้าง กิจการที่พอจะเป็นไปได้ ถ้าค้นหากันเจอแล้ว ก็เคลื่อนย้ายทรัพยากรในประเทศเดิมที่ จึงเป็นเรื่องต้องหาทางใช้จ่าย ไม่ใช่หยุดการใช้จ่ายไปเลย จะทำให้ยังอาจต้องอดตายกันมากขึ้น

(๕) นอกจากนั้นก็ต้องรีบหากิจการลงทุนใหม่ โอกาสการลงทุนใหม่ (new investment demand/new investment opportunities) ที่จะเป็นแหล่งสร้างรายได้ การจ้างงาน เงินออมภายในประเทศและเงินตราต่างประเทศ ซึ่งภาวะเหล่านี้ของประเทศได้รับผลกระทบหนักหรือเป็นปัญหามากในช่วงวิกฤตการณ์ ทั้งนี้ก็เพื่อให้เกิดการเจริญเติบโตทางเศรษฐกิจต่อไปและสร้างความเชื่อมั่นต่อเศรษฐกิจให้เกิดขึ้นได้

แน่นอนว่าจะต้องเป็นโอกาสใหม่ ความเป็นไปได้ใหม่ ในแง่ที่ว่าคนไทย องค์กรไทย บริษัทไทยและประเทศไทยโดยรวมเก่งอะไร มีทักษะ ความเชี่ยวชาญและความได้

เปรียบอะไรที่เราจะประกอบอาชีพทำมาหากินให้เจริญก้าวหน้าต่อไปได้ และตามโอกาสโลกที่เปิดให้

๓.๒ ปัจจัยความสำเร็จ (Critical Success Factors)

(๑) หาทางดูว่าจะจัดการอย่างไรที่จะให้เกิดความร่วมมือในการแก้ไขปัญหามาจากทุกฝ่ายที่เกี่ยวข้อง (ดังกล่าวนมาแล้วข้างต้น) ถ้าทำตรงนั้นไม่ได้ ก็แก้ไขปัญหานั้นไม่ได้ ซึ่งสิ่งนี้จะเกิดขึ้นได้ขึ้นอยู่กับปัจจัย เป็นต้นว่า ความเป็นผู้นำ (leadership) การมีวิสัยทัศน์และมองเห็นภารกิจร่วมกัน (shared vision and mission)

(๒) การมีทักษะความเชี่ยวชาญในการบริหารและการจัดการ (management skill) และทักษะอื่นทุกอย่าง (skills) ที่จะต้องสร้างจะต้องพัฒนากันขึ้น

(๓) ทุกอย่างจะเกิดขึ้นได้ต้องทำด้วยจิตสำนึกที่ถูก (right spirit) ทำกันผิดจากที่พึงจะเป็น (wrong spirit) ก็เกิดขึ้นไม่ได้

๓.๓ การบริหารเพื่อนำไปสู่การแก้ไขปัญหา และการปรับกระบวนทัศน์ใหม่ (Paradigm Shift)

(๑) เบื้องแรกผู้นำต้องมีความสามารถในการบริหาร ผู้นำจะต้องรู้จริงว่าปัญหาที่เราเผชิญคือปัญหาอะไร เกิดจากอะไร ปัญหาจะแก้ไขได้อย่างไร และลงมือแก้ไขปัญหานั้นที่รู้ได้ ซึ่งจะทำให้คนอื่นทำให้ประชาชนมองเห็น คล้อยตาม เกิดความเชื่อถือศรัทธา และพร้อมที่จะให้ความร่วมมือและมีส่วนร่วมในการแก้ไขปัญหานั้นและเปลี่ยนแปลงบ้านเมือง

(๒) ให้ความรับผิดชอบต่อผู้คนหรือต่อประชา

ชนมากขึ้น (give back work to people) ควรสนับสนุนและส่งเสริมการสร้างและพัฒนาผู้นำจากข้างล่าง (Bottom Up Development Approach) แทนการพัฒนาผู้นำจากข้างบน (Top Down Development Approach) ดังเช่นเดิม

(๓) ทุกคนต้องกลับไป ก ข ค หรือจุดเริ่มต้นกันใหม่ (Go Back to the Basics) คือคนไทย องค์กรไทย บริษัทไทย หรือประเทศไทยโดยรวมเก่งอะไร เรามีทักษะ ฝีมือ ความเชี่ยวชาญ ความได้เปรียบอะไรที่จะทำมาหากินกันต่อไปได้

ดังนั้น เมื่อยังจับต้นชนปลายปัญหากันยังไม่ถูก ยังไม่ได้นั่งตั้งสติอธิบายกันออกมาให้ได้จริง ๆ ว่าบ้านเมืองมีปัญหาอะไร วิฤตเศรษฐกิจไทยเป็นปัญหาอะไร แล้วก็วิ่งไปแก้ปัญหากันเลย ความพยายามและทรัพยากรมากมายที่ใช่ไปกับการณ์ อาจจะสูญเปล่าอีก มองไม่เห็นว่าจะบังเกิดผลสำเร็จขึ้นได้อย่างไร (Chasing the wind) แต่ปัญหาก็คงจะไม่หยุดรอใคร ถึงวันนั้นทุกอย่างอาจจะสายเกินแก้ ในที่สุดก็อาจจะพังลง (Collapse) ตามธรรมชาติ เพื่อสร้างกันขึ้นใหม่ (reconstruction)



การท่องเที่ยวเชิงอนุรักษ์

(ตามแผนพัฒนาเศรษฐกิจและสังคมแห่งชาติ ฉบับที่ ๘)



*เฉลิมเกียรติ เฟื่องแก้ว

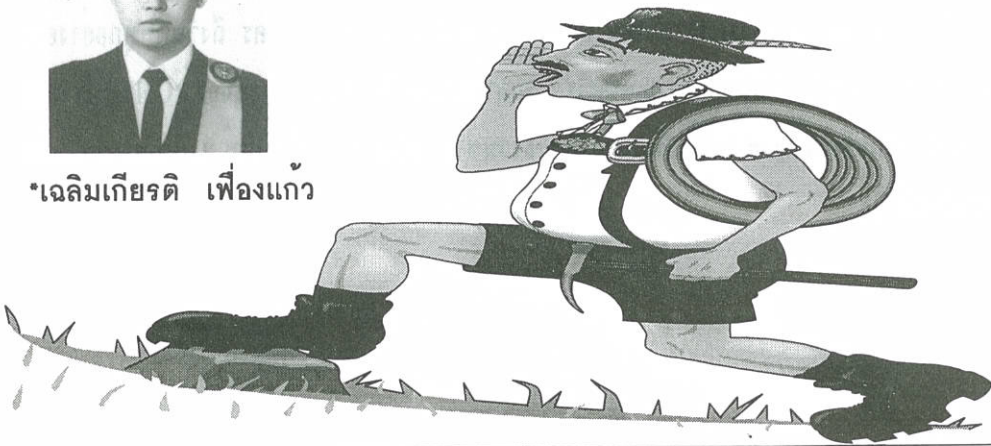

การนำกิจกรรมการท่องเที่ยวและการอนุรักษ์ทรัพยากรธรรมชาติมาประสานเข้าด้วยกัน นับว่าเป็นเรื่องสำคัญสำหรับทุกคน โดยเฉพาะบุคคลในวงการอุตสาหกรรมการท่องเที่ยว เพราะในปัจจุบันการสร้างมลพิษจากธุรกิจการท่องเที่ยวได้ส่งผลกระทบต่อสิ่งแวดล้อมอย่างมาก ตามปกติแล้ว เมื่อเกิดการพัฒนาแหล่งท่องเที่ยวขึ้น ย่อมมีการนำทรัพยากรการท่องเที่ยวมาใช้ ซึ่งอาจก่อให้เกิด

เกิดปัญหาการสูญเสียความสามารถในการรองรับของพื้นที่ (CARRYING CAPACITY) ทั้งนี้ทรัพยากรธรรมชาติบางอย่างเมื่อสูญเสียความสามารถในการรองรับแล้ว การทำให้ฟื้นคืนกลับมาในสภาพเดิมนับเป็นเรื่องที่ยาก การเปลี่ยนแปลงของทรัพยากรธรรมชาติที่แปรเปลี่ยนไปตามระบบนิเวศอาจส่งผลกระทบต่อสภาพแวดล้อมน้อย แต่การท่องเที่ยวที่ใช้ทรัพยากรธรรมชาติมากเกินไปจนเกินขีด

* พนักงานฝ่ายบริหารพนักงานต้อนรับบนเครื่องบิน บริษัท การบินไทย จำกัด (มหาชน)

ความสามารถการรองรับ มักส่งผลให้เกิดความเสื่อมโทรมต่อสภาพแวดล้อมอย่างมากและรวดเร็ว ด้วยเหตุผลดังกล่าว **แผนพัฒนาเศรษฐกิจและสังคมแห่งชาติ ฉบับที่ ๘ (พ.ศ. ๒๕๔๐-๒๕๔๔)** จึงมุ่งเน้นเรื่องการวางแผนพัฒนาการท่องเที่ยวอนุรักษ์เป็นสำคัญ

คำจำกัดความของการท่องเที่ยวเชิงอนุรักษ์

คำว่า **การท่องเที่ยวเชิงอนุรักษ์** มีการกล่าวถึงกันอย่างกว้างขวาง บางครั้งอาจจะใช้คำว่า **นิเวศสัญจร** การท่องเที่ยวเพื่อการอนุรักษ์ หรือการท่องเที่ยวเชิงนิเวศ ส่วนภาษาอังกฤษใช้คำว่า **"ECOTOURISM"** มาจากคำผสมระหว่าง **Ecology (นิเวศวิทยา)** และ **Tourism (การท่องเที่ยว)**

การท่องเที่ยวแห่งประเทศไทย (๒๕๓๘ : ๑๑) ได้ให้คำจำกัดความของการท่องเที่ยวเชิงอนุรักษ์ว่า "การเดินทางไปยังสถานที่ท่องเที่ยวแห่งใดแห่งหนึ่ง โดยมีวัตถุประสงค์เพื่อการศึกษา ชื่นชม และเพลิดเพลินไปกับทัศนียภาพ สภาพธรรมชาติ สภาพสังคม วัฒนธรรมวิถีชีวิตของคนในท้องถิ่น บนพื้นฐานของความรู้และความรับผิดชอบต่อระบบนิเวศ"

Gartner (๑๙๙๖:๑๔๙) ได้กล่าวถึงการท่องเที่ยวเชิงอนุรักษ์ว่า "...การท่องเที่ยวเชิงอนุรักษ์นอกจากเป็นการเยี่ยมชม หรือ

ศึกษาหาความรู้เกี่ยวกับธรรมชาติและสัตว์นานาชนิดแล้ว ยังรวมถึงการศึกษาถึงวัฒนธรรม และความเป็นมาของพื้นที่แถบนั้นด้วย"

กล่าวโดยสรุป การท่องเที่ยวเชิงอนุรักษ์ คือการเดินทางเพื่อการท่องเที่ยวที่มีความเข้าใจในการสภาพธรรมชาติ สังคม และขนบธรรมเนียมประเพณีท้องถิ่น ทั้งการรักษาความสมดุลของระบบนิเวศ ที่ส่งผลประโยชน์ต่างๆ ตลอดจนสาทรกรรมการท่องเที่ยวและสิ่งแวดล้อม

วัตถุประสงค์และนโยบายของการท่องเที่ยวเชิงอนุรักษ์

การท่องเที่ยวเชิงอนุรักษ์จัดเป็นวิถีทางหนึ่งที่จะนำไปสู่การพัฒนาที่ยั่งยืน (Sustainable Development) การท่องเที่ยวแห่งประเทศไทยได้ตระหนักถึงความสำคัญของการพัฒนาการท่องเที่ยวเชิงอนุรักษ์จึงได้กำหนดวัตถุประสงค์และนโยบายไว้ดังนี้

๑. วัตถุประสงค์ของการพัฒนาการท่องเที่ยวเชิงอนุรักษ์

- เพื่อให้การท่องเที่ยวของประเทศไทยพัฒนาไปสู่ทิศทางแบบยั่งยืน

- เพื่อกระตุ้นให้เกิดการสร้างจิตสำนึกและความเข้าใจที่ถูกต้อง เป็นการท่องเที่ยวอย่างได้ความรู้ และมีความรับผิดชอบ

- เพื่อรักษาคุณภาพที่ดีของแหล่งท่องเที่ยว และคุณภาพชีวิตของชุมชนท้องถิ่น

ที่แหล่งท่องเที่ยวตั้งอยู่

๒. นโยบายการท่องเที่ยวเชิงอนุรักษ์

- ส่งเสริมและพัฒนาทรัพยากรท่องเที่ยว ด้านธรรมชาติ แหล่งประวัติศาสตร์ โบราณคดีและวัฒนธรรม โดยมุ่งเน้นให้เกิดคุณภาพ มีระบบการสื่อความหมายที่ดีและ คำนึงถึงขีดความสามารถในการรองรับนักท่องเที่ยว

- ประสานงานให้เกิดความร่วมมือระหว่างทุกฝ่ายที่เกี่ยวข้อง มุ่งเน้นที่การสร้าง ความรับผิดชอบต่อระบบนิเวศ โดยต้องเป็น การท่องเที่ยวที่ไม่ทำลาย หรือไม่ก่อให้เกิด ความเสื่อมโทรม

- สร้างสำนึกด้านการท่องเที่ยวที่มุ่งให้เกิดวิถีทางแห่งการอนุรักษ์ การคืนประโยชน์สู่ระบบนิเวศ

- ดำเนินการให้มีการวางแผนและ ปรับปรุงพัฒนากฎระเบียบ องค์การการจัดการ ด้านการพัฒนาการท่องเที่ยวเชิงอนุรักษ์ให้มี ประสิทธิภาพ เกิดการประสานงานและ เกื้อหนุนซึ่งกันและกันระหว่างภาครัฐ ภาคเอกชน และประชาชนท้องถิ่น

นอกจากนี้ บุญเลิศ จิตตั้งวัฒนา (๒๕๓๙ : ๑๐-๑๑) ได้เสนอแนวทางการวางแผนพัฒนาการท่องเที่ยวเชิงอนุรักษ์ไว้ดังนี้

๑. ควรพิจารณาถึงความต้องการของ นักท่องเที่ยวต่อแหล่งท่องเที่ยวที่ว่านักท่องเที่ยวมีความต้องการจะเห็นสิ่งใดจากแหล่ง

ท่องเที่ยว นั้น หรือต้องการได้ประโยชน์อะไร จากแหล่งท่องเที่ยว นั้น ซึ่งจะเป็นแนวทาง พิจารณาจัดหาหรือจัดสร้างกิจกรรมเสริมใน การตอบสนองความต้องการของนักท่องเที่ยว ส่วนใหญ่ เพื่อสร้างความพึงพอใจแก่นักท่องเที่ยวให้มากที่สุด อันจะเป็นการดึงดูดให้นักท่องเที่ยวเดินทางมาเที่ยวแหล่งท่องเที่ยวนี้ให้ มากขึ้นทำให้ได้รายได้จากการท่องเที่ยวเพิ่ม มากขึ้นตามไปด้วย

๒. ควรพิจารณาถึงสิ่งอำนวยความสะดวกในแหล่งท่องเที่ยวว่ามีสิ่งอำนวยความสะดวกที่มีอยู่แล้วอะไรบ้าง มีความ เพียงพอกับความต้องการหรือไม่ และต้องการ เพิ่มสิ่งอำนวยความสะดวกอื่นอีกหรือไม่ จะ เพิ่มปริมาณมากน้อยเพียงใด ซึ่งจะเป็นแนว ทางพิจารณาจัดหาสิ่งอำนวยความสะดวกทั้ง ทางตรง และทางอ้อมให้นักท่องเที่ยวอย่าง เพียงพอ พร้อมทั้งฝึกอบรมพนักงานในการให้ บริการด้านต่างๆ อย่างเพียงพอด้วย

๓. ควรพิจารณาถึงคุณค่าของสิ่งแวดล้อมและวัฒนธรรมในแหล่งท่องเที่ยว นั้น ว่า จะถูกรบกวนหรือทำลายจากการพัฒนา การท่องเที่ยวหรือไม่ ซึ่งจะเป็นแนวทางพิจารณา ในการรักษาคุณค่าของสิ่งแวดล้อมตามธรรม ชาติ และดำรงรักษาวัฒนธรรมประเพณีที่ดี งามของท้องถิ่นไว้

๔. ควรพิจารณาถึงขีดความสามารถ ในการรองรับของแหล่งท่องเที่ยวที่ว่า จะ

สามารถรองรับนักท่องเที่ยวได้มากน้อยเพียงใด จึงจะเหมาะสม ซึ่งเป็นแนวทางพิจารณาในการ กำหนดปริมาณและมาตรฐานของบริการด้านสิ่งอำนวยความสะดวกทางการท่องเที่ยว พร้อมทั้ง กำหนดกิจกรรมท่องเที่ยวเชิงอนุรักษ์ที่เหมาะสม และพิจารณามาตรการจำกัดนักท่องเที่ยวไว้ด้วย

๕. พิจารณาถึงความมีส่วนร่วมของ ประชาชนในแหล่งท่องเที่ยวนั้นว่าจะให้เขาเข้า มามีส่วนร่วม และได้ประโยชน์จากการท่องเที่ยว ได้อย่างไร ซึ่งจะเป็นแนวทางในการพัฒนา คุณภาพชีวิตของประชาชนในพื้นที่ให้มีรายได้ เพิ่มขึ้นและมีความเป็นอยู่ดีขึ้น

๖. พิจารณาถึงความสำเร็จของแหล่ง ท่องเที่ยวอื่นทั้งภายในและต่างประเทศที่มี ลักษณะคล้ายคลึงกันว่า เขาทำกันอย่างไรจึง ประสบความสำเร็จในการพัฒนาการ ท่องเที่ยว เชิงอนุรักษ์ ซึ่งเป็นแนวทางในการศึกษาเปรียบเทียบ และเป็นแบบอย่างในการประยุกต์ให้ดีกว่าเขา

องค์ประกอบของการท่องเที่ยวเชิงอนุรักษ์

การท่องเที่ยวเชิงอนุรักษ์มีองค์ประกอบ ที่สำคัญ ๓ ประการ คือ

๑. Ecologically Psychological หมายถึง ผู้ที่เกี่ยวข้องต่อระบบนิเวศน์ไม่ว่าจะเป็นคนท้องถิ่น ผู้ประกอบการ เจ้าหน้าที่ และ นักท่องเที่ยวต้องมีความรับผิดชอบและจิตสำนึก ที่ดีต่อสิ่งแวดล้อม

๒. Site Management หมายถึง ต้อง

มีระบบการจัดการพัฒนาแหล่งท่องเที่ยวที่รักษา รูปแบบเดิมหรือเปลี่ยนแปลงไปในทางที่ดีขึ้น ด้วยการกำหนดนโยบายที่ชัดเจนต่อทุกฝ่ายที่เกี่ยวข้อง

๓. Low Impact หมายถึง การบริโภค ทรัพยากรการท่องเที่ยวในลักษณะเชิงนิเวศ ต้องเกิดผลกระทบทางลบต่อสิ่งแวดล้อมให้น้อย ที่สุด รวมทั้งกิจกรรมต่าง ๆ ที่เกี่ยวข้อง เช่น การจัดการด้านที่พัก การจัดการด้านขนส่ง เป็นต้น ควรดำเนินการอย่างรอบคอบและมีการวางแผนที่ดี

ประเภทของนักท่องเที่ยวเชิงอนุรักษ์

Lindberg (1991:3) ได้จำแนกนักท่องเที่ยวเชิงอนุรักษ์ไว้ ๔ กลุ่มดังนี้

๑. Hard-Core Nature Tourist เป็น นักท่องเที่ยวที่เน้นความสำคัญในการศึกษา และค้นคว้าขณะที่ เที่ยวชมธรรมชาติ

๒. Dedicated Nature Tourist เป็น นักท่องเที่ยวที่เน้นเจาะจงไปเที่ยวสถานที่ธรรมชาติโดยเฉพาะ เพื่อที่จะได้รู้และเข้าใจในธรรมชาติ สังคมหรือประเพณีท้องถิ่น

๓. Mainstream Nature Tourist เป็น นักท่องเที่ยวที่ชอบไปสถานที่ธรรมชาติที่แปลก ใหม่ ไม่เคยไปเยี่ยมชมมาก่อน

๔. Casual Nature Tourist เป็น นักท่องเที่ยวที่มีได้ตั้งใจไปชมธรรมชาติแต่เพราะเป็นส่วนหนึ่งของรายการการท่องเที่ยวที่ตนได้ เลือกไป

การพัฒนาการท่องเที่ยวเชิงอนุรักษ์ เป็นวิธีการที่สอดคล้องกับการพัฒนาที่ยั่งยืน เพราะเป็นการประสานผลประโยชน์ระหว่างการท่องเที่ยวและการอนุรักษ์ทรัพยากรธรรมชาติ ประเทศในแถบยุโรปและอเมริกากำลังขยาย

ธุรกิจที่เน้นการท่องเที่ยวธรรมชาติที่ดูแลรักษาสิ่งแวดล้อม อย่างไรก็ตามแม้ว่าการท่องเที่ยวเชิงอนุรักษ์จะมีผลดีอยู่มากก็ตาม แต่ถ้ามีการวางแผนที่ไม่รัดกุมก็อาจส่งผลเสียอย่างมหันต์ต่อสิ่งแวดล้อมได้ □□

บรรณานุกรม

นโยบายและแนวทางการพัฒนาการท่องเที่ยวเชิงอนุรักษ์ (Ecotourism) ปีพ.ศ. ๒๕๓๘-๒๕๓๙
กรุงเทพฯ : การท่องเที่ยวแห่งประเทศไทย, ๒๕๓๘.

บุญเลิศ จิตตั้งวัฒนา. "ข้อควรพิจารณาในการวางแผนพัฒนาการท่องเที่ยวเชิงอนุรักษ์" **จุลสารการท่องเที่ยว**, ๑๖, ๓ ก.ค.-ก.ย. ๒๕๔๐ หน้า ๙-๑๑

Gartner, W.C. 1996. **Tourism Development**. N.Y. : Van Nostrand Reinhold, 1996.

Harris, R. and Leiper, N. editors. **Sustainable Tourism : An Australian Perspective**. Australia : Butterworth-Heinemann, 1995.

Lindberg, Kreg **Pollicies for Maximizing Nature Tourism's Ecological and Economic Benefits**. Washington : World Resource Institute.1991.

The Benefits of Running Under the FOC Flag

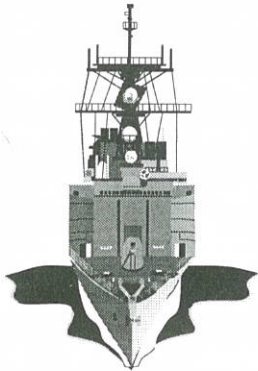

* Asst.Prof. Veeraya Pataraarechachai

1) How the shipowners run a business to get the most profit

The shipping industry, as highly competitive as any other enterprise in this industry, strives to survive as well as to make profit.

These objectives can be achieved in a variety of ways, the most common being minimizing costs through producing more efficiency.

The shipowner/operator must choose the best combination of factors that would yield the desired output at the desired profit level given the state of the market. Therefore, apart from direct saving that can be obtained by re-flagging under a relatively low cost country, the shipowner should also seeks to explore other ways in order to attain the desired output level.

The labor cost is the area of the largest increase. A steady rise in wages will no doubt

* *Director of Business Technical Service Center, Dhurakijpundit University : M. Sc. (International Transport) University of Wales, College of Cardiff, U.K.*

lead shipowners to automate. The easier way to achieve that is to capitalise intensive ships with a smaller crew, e.g. unmanned engine rooms, dual purpose crewing and so on. The ease which this can be done will depend on the maritime laws of the flag under which a ship sails.

It is the economic reality of the firm changing with its operating environment and adapting to change in its market sphere that has contributed to the process of flagging-out, a phenomenon which as we have seen gave birth to the modern day open registry shipping. The urge to flag-out has never been stronger as it is today due to the longest recession known to the industry in which, for the first time since 1935, the world tonnage actually recorded a negative growth rate due to heavy vessel scrapping in the market sector. It is for these reasons of hard times in market conditions that even governments and trade unions which have, in the past, argued strongly against the practice of flagging-out particularly to open registers have today compromised their stances to argue in favour of flag transfers.

With the increasing globalization of the maritime industry, commercial registers have become more prominent and the choice of

register has become one of major policy decisions facing a shipowner. Today, the use of international open registers is common, essential and even necessary of this highly competitive industry.

The entrepreneurs of the last two centuries used the device of the foreign flags simply to ensure the survival of their relatively small shipping firms. It was often a very straightforward matter-if they were unable to register under another flag, the business would collapse. While shipping, entrepreneurs of today also consider the rise of flags of convenience as an issue of necessity, the reasons are more complex and interrelated. Today they must base their decision-making in this respect on considerations such as price, cost tax structure, availability of credit facilities, and short-run political developments.

II) Advantages and disadvantages.

The general advantages and disadvantages of "A flag of convenience (FOC)" are :

Advantages :

1) TAX, COMPANY LAW AND FINANCIAL LAW

A company that has registered a ship in a particular country becomes subject to that

countries's laws. These laws will determine the company's tax liability. The company is also subjected to all kinds of rules and regulations, such as organisation, auditing of accounts, employment of staff and limitation of liability, all of which will affect it's economics.

But by using FOC, there are practically no taxes on profits and no financial controls. The only tax is the subscription fee per net registered ton. And as a rule, the shipping company is given considerable freedom over its corporate activities. For example, ownership of the stock in the company need not be disclosed, shares are often in "BEARER" form, which means that they belong to the person who holds them; liability can be limited to a one-ship company; and the company is not required to produce audited accounts. There are generally few regulations regarding the appointment of directors and the administration of business.

2) SAFETY STANDARDS.

The ships are subjected to high safety standards that include the construction as well as the operation of them. Registration of ships under a flag that has ratified the rules of safety laid down by (SOLAS) in 1974, leaves the shipowner with no choice but to maintain high

standards in the operation of his vessel. Conversely, registration under a flag that has not ratified SOLAS, or does not have the means to enforce it, may allow shipowners to cut corners, thereby saving on equipment and maintenance.

FOC vary widely in the extent to which they enforce safety standards for the ships on the register. Some enforce high standards, while others leave the safety issue entirely up to the shipowner.

3) CREWING. : The shipping company has complete freedom to recruit internationally. There is no requirement to employ high-wage nationals, as either officer or crew. This will help in cutting labor cost which in turn will result in a competitive advantage.

However, regulations regarding crew standards and training may be enforced, depending on the policy of the register.

This does not imply any lowering of standards to ships, often with nationals still on board, but under different terms and conditions, are as clearly controlled, as carefully managed, and as efficiently maintained as ever.

4) THE COUNTRY OF REGISTRY ALLOWS OWNERSHIP AND/OR CONTROL OF ITS MERCHANT VESSELS BY NON-CITIZENS.

5) **ACCESS TO THE REGISTRY IS EASY.** A Ship may usually be registered at any consul's office abroad. Equally important, transfer from the registry is not restricted.

6) **FREIGHT RATES.** It has been proven that flag transfers to open registries lead to lowering freight.

DISADVANTAGES:

1) **PROTECTIONISM.** Various measures are practised in favor of ships of the national flag against ships of other countries's flags. Such measures are:

A) **FLAG DISCRIMINATION OR PREFERENCE.** Political Pressure is often exerted on the shipping industry. The cheapest and the best operators do not always get the cargoes. The inter-relationship of a nation's shipping and port industries and its basic economy has led to a number of practices in which a country ensures that its flag fleet is in a position to get the best deal. Sometimes this is carried out administratively imposed by a licensing system for cargoes carried by foreign vessels, or financially, by the waiving of customs duties on goods carried by the national fleet or vessels of other countries with which a nation is allied, with or by preferential port dues for

favoured customers. It can be the bilateral or multilateral treaties which stipulate that trade between two or more countries is carried in the vessels of those countries, and any outsider is penalised by additional charges which make his effort to enter the trade unviable unless he can charter to one of the countries concerned.

B) **SUBSIDIES.** Both direct and indirect subsidies offered to reduce the operating cost of ships of the national flag to give them the competitive advantage against other companies.

C) **GUARANTEE OF PROFITS AND SHARE OF LOSS.** The shipowner in such countries as France and Belgium, are guaranteed by the government a certain amount of profit.

2) **INTERNATIONAL ORGANISATIONS' RESPONSE:**

A) **LABOUR:** Labour groups such as the International Transport workers' Federation (ITF) has campaigned against the use of these flags and has cooperated, with some docker unions, to secure the signature of agreements with individual owners to cover wages and conditions of service.

B) **OIL POLLUTION CONTROL AND SAFETY:** The major flag of convenience

countries, although the members of the intergovernmental maritime organization (IMO) are watched closely and the rules governing safety and oil pollution are forced, it seems that force lacks the practical enforcement mechanism.

The maritime law can only apply to the countries that ratify the conventions. But for the shipowners who did not register in these countries they are able to operate outside the convention's rules. There has, however, been a

recent trend towards "Port State Control", whereby countries enforce safety standards on all the ships that are using their ports.

III CONCLUSION.

Confronted with a choice of flags under which a ship can be registered, the shipowner must weigh the advantages and the in light of his own interests before making such an important decision. □□

REFERENCES

- Ademuni, Odeke. *Protectionism and Future of International Shipping*. mautinus nijhoff 1984.
- Bergstrand, S. J. *Buy the Flag : Development in the Open Registry debate*. London : Polytechnic of Central London, 1993.
- Bruce, Farthing. *International Shipping*. London : Lloyd'of London Pre, 1987.
- Chrayznowski, Ignacy. *An Introduction to Shipping Economics*. Lawrence : Fairplay, 1985.
- Gardiner, Robert. *The Shipping Revolution ; the Modern Merchant Ship*. Baltimore : Conway Maritime Press, 1992.
- Gwilleam, K. M. *Current Issues in Maritime Economics*. Dordrecht : Kluwer Academic, 1993.
- Stopford, Martin. *Maritime Economic*. London : Routledge, 1992.
- Tolofari, S. R. *Open Registrsy Shipping a Comparative Study of Costs and Freight Rates*. London : Gordon and Breach Science, 1989.

A Study of the Factors Affecting the Lightning Protection Level in 500 kV GIS Substations



* Prof. Dr. Cunyi Yu

Abstract : This paper presents a study of the factors affecting the insulation level of protection from lightning overvoltages for the selected 500 kV GIS substation using PC EMTP program. The effect of factors such as : tower footing resistance, tower surge impedance and wave velocity on tower and the number and location of surge arrestors have been investigated. The relationship of these factors have been discussed also. The final integrated suggestions have been recommended. The results could be taken as a reference for similar cases.

Introduction

In recent years, the GIS (Gas Insulated Switchgear) has been widely adopted in most EHV systems due to its excellent insulation performance, and its almost free of maintenance and environmentally friendly properties. Meanwhile, the insulation coordination of EHV substation, particularly the EHV GIS Substation also has been expansively considered using the very powerful program EMTP to improve the insulation level of substation and / or power transformer. Therefore, the significant technical advantages and the economical benefits have been achieved.

However, more investigations are still needed because preceding investigations related to the determination of insulation protection level from overvoltages were individually studied and each case normally has its own particular conditions.

A selected 500 kV GIS substation insulation level protected from lightning overvoltages using the EMTP program has been investigated. Meanwhile, the factors which affect the determination of the insulation level have also been studied. These factors are related to the particular case but could be considered in other cases as a reference while designing or analyzing the overvoltage protection of substations.

* Instructor, Faculty of Engineering, Dhurakijpundit University : (Ph.D) D.E. : Royal Institute of Technology, Stockholm, Sweden.

In this paper, factors such as : tower footing resistance, tower surge impedance, velocity on tower etc. are studied. Investigation indicated that the footing resistance of a tower that is near the substation seriously affects the lightning overvoltage inside. The higher the tower footing resistance, the higher the lightning surge overvoltage generated by GISs and transformers. On the other hand, the reduction of the tower surge impedance also affects the reduction of the lightning overvoltage. The location and the number of surge arrestors are primarily discussed.

In this investigation, the influencing factors are individually considered to analyze the overvoltage in the GIS substation. Then they are integrated together in the analysis to find the best solution. An appropriate selection of the values of the key factors improved the lightning protection of the 500 kV GIS substation.

Models and Parameters

The study focuses on a model representing the 500 kV GIS substation and using the PC EMIP program. The substation with a loop bus arrangement connects to four power transformers and two transmission lines. A layout diagram of the substation model is shown in Fig. 1. Fig 2 is the diagram of two lines which indicate the towers near the substation. Table 1 intemizes the span distances of the

transmission lines.

Results And Analysis

Discussion I : Lightning Overvoltage Value without any protection measure

An first, the basic paramenters are set into the EMTP program and the lightning strikes at the top of the individual tower of Line Y and Z are considered each time. BUS1, BUS2, BUS3 and BUS4 in the GIS; T1, T2, T3 and T4 for relevant transformers and F2 and F3 or Z2 and Z3 for Line Y or Z of the internal substation are the measuring points. The peak value of the

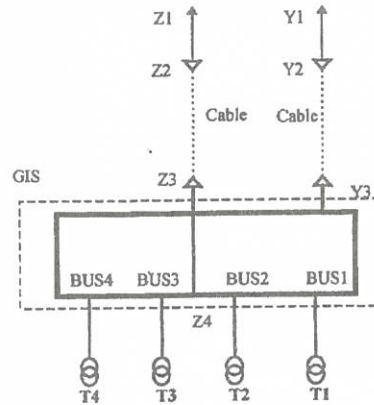

Fig. 1. A layout diagram of the model GIS substation

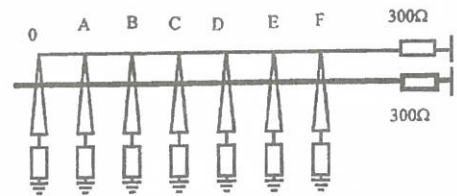

Fig.2. The diagram of transmission line(s)

Table 1. The span distance of transmission lines

The span distance	0A	AB	BC	CD	DE	EF
Line Y (m)	70	150	700	200	550	400
Line Z (m)	90	600	300	900		

surge current is 250 kA, 2/50S. The maximum values of the surge overvoltage entered inside the substation without any overvoltage protection method are shown in Fig 3 and Figure 4.

For Line Y, whichever tower the lightning strikes at, the overvoltage at all measuring points exceeds the 2000 kV. The most severe situation is that when the lightning strikes at the top of Tower B., the overvoltage at each measuring point is higher than that when lightning struck at any other towers and T4 is 3709.48 kV which is the maximum value.

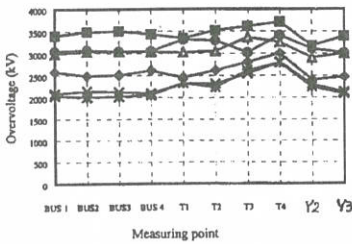

Figure 3: Maximum Overvoltage entered Inside the Substation from Line Y Without Protection

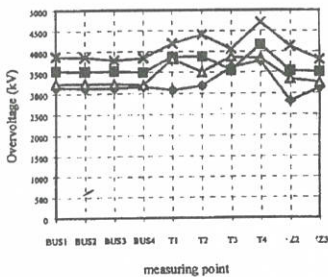

Figure 4: Maximum Overvoltage entered Inside the Substation from Line Z Without Protection

For Line Z, the overvoltage at most measuring points of the GIS and Transformers already exceeds 3000 kV. The most severe case is when lightning

strikes at the top of Tower D and the Maximum value is 4702.89 kV at Transformer T4.

Discussion II: The Effect of Tower Footing Resistance on Overvoltages

The effects of the tower footing resistance, tower surge impedance and the surge velocity on tower are considered respectively. The tower footing resistance is changed from 30Ω to 15Ω, 10Ω and 5Ω. The result of the investigation shows that the less tower footing resistance, the better the protection from the surge overvoltage. However, too small tower footing resistance such as 5Ω is difficult to realize in practice.

When the value 10Ω is taken to the maximum, overvoltage of every point can reach below 2500 kV without even any arrestors installation. The comparison of changing tower footing resistances at the most severe tower encountering lightning strikes in Line Y and Z are illustrated in Figure 5(a) and (b). From the practical tower structure point of view, the tower footing resistance 15-20Ω is recommended.

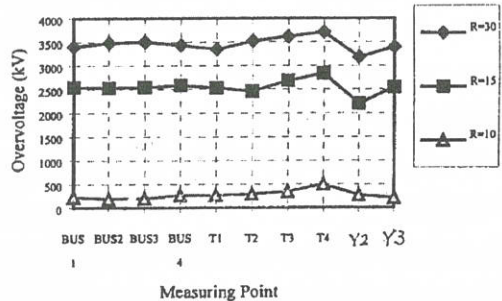

Fig. 5(a) The overvoltage of lightning stroke at tower B of Line Y under different tower footing resistant without protection

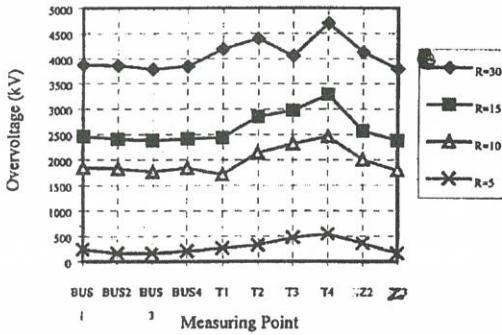

Fig. 5(b) The overvoltage of lightning stroke at tower D of Line Z under different tower footing resistant without protection

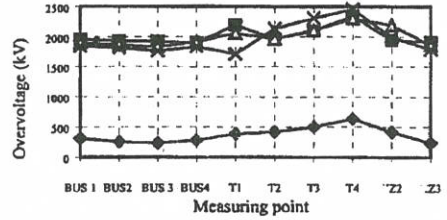

Fig. 7 Maximum overvoltage entered inside the substation from Line Z without protection when the tower footing resistance is 10 Ω

Results also show that less tower surge impedance and higher surge velocity on tower are better, however it does not affect the reduction of the overvoltage level much. Therefore, $Z_{tower} = 150\Omega$, $V_{tower} = 2.1 \times 10^5$ km/s are taken as the tower surge impedance and the surge velocity on tower. The maximum values of surge overvoltage entered into the substation are shown in Figure 6 for Line Y and Figure 7 for Line Z when the lightning strikes at the various tower top and all tower footing resistance are 10Ω.

From analysing Figures 6 and 7, it can be observed that the effect of low tower footing resistance is also depended on the distance form the stroked tower to the substation. In Figure 6, the effects are considerable for all towers except tower F in Line Y. However, in Line Z (Figure 7) only reducing the resistance of tower A has a considerable effect, probably due to the fact that other towers are far from the substation.

Discussion III: The Effect of Location and Number of Arrestors in Protecting from Overvoltage

In the 500 kV GIS substation, the sophisticated arrangement of surge arrestors is necessary due to the high cost of the GIS and the transformers. As well known, the arrester location has a great significance to protection from overvoltages. Normally, arrestors are installed as close to the power transformer as possible. For the selected case which has two lined and four transformers, the investigation results show that when arrestors are installed at Y1, Y2, Z2, Z3 and T4, T3 (all tower footing resistances are at 10Ω), the values of the

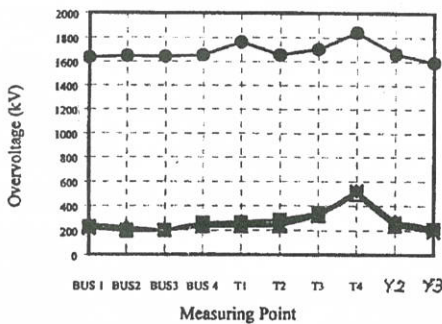

Fig. 6 Maximum overvoltage entered inside the substation from Line Y without protection when the tower footing resistance is 10 Ω

surge overvoltages in all measuring points are reduced to lower than 1290 kV, i.e. less than the BILW of equipment.

However, the lowest value could be reached when arrestors are located on T1, T2, T3, T4, and Y2, Z2. At this location the tower footing resistance could rise to 20 Ω, except on the tower A of Line Z. Its footing resistance still has to be reduced to 15Ω, then all points inside the substation will encounter overvoltage Value less than the BILW value. Fig. 8 shows the result.

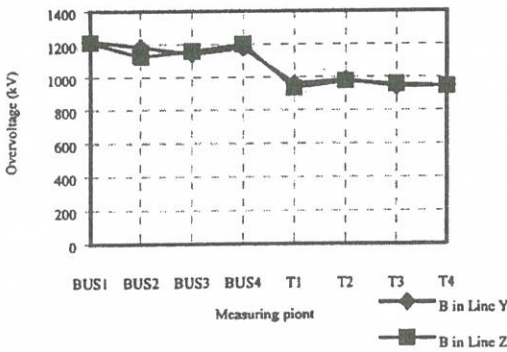

Fig. 8 Maximum Overvoltage inside the substation from lightning strike at Tower B of both Line Y & Z

Discussion IV: The Effect of Opening-Loop Operations in Protecting from Overvoltage

There are normally four operation measures in substation. Results show that when the tower footing resistance $R = 20$ (Tower A of Line Z is 15), and six arrestors are installed as mentioned above, all four operation schemes are satisfied for the protection from lightning surge overvoltage.

Conclusion

The selected 500 kV GIS substation has been studied using the EMTP PC program to analyse the insulation level when the lightning overvoltage enters the substation. The major investigation results as:

1. Theoretically the lower the resistance, the better insulation level is. But very low tower footing resistance is hard to achieve in practice. Therefore, a reasonable tower footing resistance of 15-20Ω is recommended.
2. The distance from stroked tower to substation plays a great role in reducing the overvoltage value due to decreasing the tower footing resistance. In longer distances, the effect is lowered.
3. Reducing surge impedance of tower and increasing the surge wave velocity have low impact on improving the overvoltage protection.
4. Location with the least number of arrestors in GIS structure and substation layout. Six arrestors is necessary for the selected type layout if the location is rational under any operation states. The scenario for four arrestors located close to the transformers and two located in the cable terminals with all tower footing resistance being at 20Ω, except the tower A of Line Z with 15 Ω, probably is the optimal one for the particular case.

The above conclusions may used as a reference in the GIS substation design.



REFERENCES

W Dommel and N. Sato, "***Fast transient stability solutions***", IEEE Trans. Power App.Syst., vol. PAS-91, pp.1643-1650,1972.

Electromagnetic Transient Program Rule Book. Bonneville Power Administration, Portland, Oregon, June 1987.

Allan Greenwood, "***Electrical Transients In Power Systems***", Second Edition, John Wiley & Sons, Inc., 1991.

"วอลซีง มาทีลดา"



* ศุภลักษณ์ สนธิชัย

เมื่อบุญพาวาสนาส่งได้ขี่เรือบินไปเมือง
จิงโจ้ ก็ตั้งใจเอาไว้ว่าจะหาเรื่องสนุกๆของเมือง
นั้นมาฝากแฟน สุทธิปริทัศน์ให้จงได้ ตอนนี
เรื่องสนุกที่วานั้นก็มีอยู่แล้ว กลับจากออสเตรเลีย
มาหลายเดือนแล้ว จนป่านนี้ก็ยังไม่เขียน
ต้องมานั่งกุมขมับจะเอาเรื่องอะไรมาเล่าสู่กันฟัง
ก่อนดีละ เพราะเรื่องที่มีเยอะแยะจนลำดับไม่
ถูกนั้นเกือบจะลืมไปหมดอยู่แล้ว เอาอย่างนี้ดี
กว่า เริ่มกันที่สัญลักษณ์ของประเทศ ออสเตรเลีย
เลยก่อนก็แล้วกัน

ก็อย่างทีใครๆ เขารู้กันนั่นแหละว่า พูต

ถึงออสเตรเลียทุกคนจะต้องนึกถึงจิงโจ้ทันที ตัว
จิงโจ้ที่ยืนสองขากระโดดโหยงๆ นั้นแหละ จิงโจ้
ตัวเมียมีลูกเล็กๆ อยู่ในกระเป๋าหน้าท้อง เวลา
ไปไหนๆ แม่จิงโจ้จะเอาลูกจิงโจ้ติดตัวไปด้วย ที่
จริงนะแม่จิงโจ้อยากจะเอาพ่อจิงโจ้ใส่กระเป่า
แทนลูก จะได้ไปไหนไปด้วยกันให้มันรู้แล้วรู้รอด
ไป พ่อจิงโจ้จะได้ไม่ไปทำแรดทำจิงโจ้สาว
ขกมวย หรือเล่นโล่สำเนาต่อหน้าต่อตาให้แม่
จิงโจ้รำใจ จิงโจ้มีอยู่หลายพันธุ์ ตัวเล็กบ้าง ตัว
ใหญ่บ้างมีสีต่างๆ กัน

สัญลักษณ์อย่างที่สองก็คือ **นกคัคคะ**

* นักเขียนบทประพันธ์ยอดเยี่ยม รางวัลพระราชทานพระสุรัสวดี จากสมาคมผู้สื่อข่าวบันเทิงแห่งประเทศไทย เรื่อง "แม่เลือกเกิดได้" : กศ.บ. (ภาษาอังกฤษ) มหาวิทยาลัยศรีนครินทรวิโรฒ ประสานมิตร

เบอร์รา นกชนิดนี้ตัวโตกว่านกกระจิบ นกกระจอกขนาดน้อยๆ นกพิราบ แต่เสียงร้องผิดกันไกลลิบ นกคัคคะเบอร์ราร้องเสียงเหมือนคนหัวเราะะ สะ-สะ-เอ๊ก-เอ๊ก-ฮิ-ฮิ-สะ-เอ๊ก-เอ๊ก ถ้าคนที่เคยฟังวิทยุออสเตรเลีย หรือได้ยินโฆษณาที่ว่า "ดีส์-อีส์-ออสเตรเลีย..." ละก็ จะได้ยินเสียงนกที่หัวเราะเป็นแบ็คกราวด์ พูดแล้วก็ขอสรุปว่า ต้องได้ยินนกคัคคะเบอร์ราหัวเราะเองกับหู จึงจะรู้สึกว่ามันขำขันหัวเราะได้กวนดี ถ้าเป็นคนที่ เป็นประเภทหัวเราะนำตะขะมัดนะแหละ

อย่างที่สามก็เห็นจะเป็นนกอีมู นกตัวใหญ่ๆ สูงโย่งที่บินไม่ได้ ได้แต่บินเหมือนไก่ เป็นนกพื้นเมืองของออสเตรเลีย อย่าไปจำสับสนกับนกกระจอกเทศละ นกกระจอกเทศเป็นนกแอฟริกาตัวใหญ่กว่านกอีมู นกสองอย่างนี้ อาภัพนัก เสียที่ที่เกิดมาเป็นกับเขาทั้งชาติก็เป็น นกที่บินไม่ได้ ได้แต่วิ่งลูกเดียว นกอีมูมีมากที่ออสเตรเลีย เชื่องคน แต่คุณเอ่ยนกอีมูนี้ همینสาบชะมัดเลย

สัญลักษณ์อย่างสุดท้ายที่ตั้งใจจะเล่าถึงก็คือ เพลงวอลท์ซิ่ง มาทิลด้า เพลงนั้นะดังกว่าเพลงชาติออสเตรเลียเสียอีก เวลานั้นกีฬาทีมชาติออสเตรเลียไปแข่งขันกีฬาโอลิมปิกแล้วชนะได้เหรียญทอง วงดนตรีจะบรรเลงเพลงวอลท์ซิ่ง มาทิลด้า ให้เกียรตินักกีฬาและประเทศออสเตรเลีย เพลงวอลท์ซิ่ง มาทิลด้าจึงเท่ากับเพลงชาติของออสเตรเลีย เพลงที่มีคนรู้จักไปทั่วโลก และคนออสเตรเลียร้องเพลงนี้กันได้ทุกคน

วอลท์ซิ่ง มาทิลด้า เป็นเพลงสนุกฟังง่าย ถ้าจะเปรียบกับเพลงไทยของเราก็คงจะคล้ายๆ กับเพลงรำวงลอยกระทง ที่ร้องติดปากว่าวันเพ็ญเดือนสิบสองน้ำก้นองเต็มดิ่งทำนองนั้นแหละ ที่ว่าคล้ายกันนี้มีหลายอย่างประการแรก คือ ความ"ป้อปปุลา" ของเพลงพอได้ยินปุ๊บก็รู้ปั๊บทีเดียว คนออสเตรเลียได้ยินวอลท์ซิ่ง มาทิลด้าที่ไหนเป็นหูฟังเขียวเหมือนกันคนไทยแว่วเสียง "วันเพ็ญ...เดือนสิบสอง..." ละก็ เลือดไทยแล่นซู่ซ่าขึ้นมาทันทีทันควัน ประการที่สอง คือ ความเรียบง่ายของเพลงวอลท์ซิ่ง มาทิลด้า มีเนื้อหาคล้ายนิทานเล่าถึงชายพเนจรร่อนเร่ มีเสื้อผืนหมอนใบทองเที่ยวไปตามแดนกันดารของออสเตรเลียมีใจความย่อๆ ดังนี้

ครั้งหนึ่งนานมาแล้ว ชายพเนจรคนหนึ่งไปพักแรมอยู่ใต้ต้นไม้ข้างหนองน้ำ ขณะที่คอยน้ำดื่มกาแพ่เดือดเขาก็ร้องเพลง "มาซิ...มาเรจ ระบุว่ามาทิลด้ากับฉัน" พอเพลงบรรดแรกจบก็จะ เป็นสร้อยเพลง ซึ่งเป็นส่วนสำคัญของเพลงที่ใครๆ มักจำได้แต่ท่อนนี้กันทั้งนั้น คือ "วอลท์ซิ่ง มาทิลด้า วอลท์ซิ่ง มาทิลด้า มาซิ... มาเรจ ระบุว่ามาทิลด้ากับฉัน" เนื้อเพลงยังมีอีกยืดยาวยังไม่จบง่ายๆ แต่ทุกวรรคจะต้องมีสร้อยเพลงที่ว่านี้คั่นอยู่ด้วย ท่านผู้อ่านคงจะสงสัยละซิว่า... มาเรจระบุว่ามาทิลด้า...นี่มัน คือ ยังไงกันแน่ มาทิลด้า คือ อะไร และจะ"วอลท์"กับมาทิลด้า ได้อย่างไร

เพลงนี้มีประวัติ อ๊ะ ไม่ใช่ประวัติของ เพลง ประวัติของชื่อมาทีละคำต่างหากละ ตามที่เขาเล่าสู่กันฟัง

เรื่องเขามีว่าอย่างนี้...

เขาวางกันว่าเพราะเพลงวอลท์ซิ่ง มาทิลด้านี้เองทำให้คนรู้จัก "ชายพเนจร" หรือ "คนจร" หมอนหมิ่นที่ร่อนเร่ไปตามที่ต่างๆ ไม่มีบ้าน ไม่มีที่อยู่เป็นหลักแหล่งแน่นอน เข้าทำนองนกขมิ้นเหลืองอ่อนคำไหนนอนนั้น...คนจรที่ว่านี้กลายเป็นสัญลักษณ์อย่างหนึ่งของออสเตรเลีย ในยุคที่ค้นพบทวีปออสเตรเลียใหม่ๆ หรือในยุคก่อสร้างประเทศออสเตรเลียโน้น คนจรที่ว่านี้ ไม่ใช่พวกโบกรถข้างทางขออาศัยติดรถไปข้างหน้า ไม่ใช่คนโชนอนข้างถนนแบบที่คนอังกฤษเขาเรียกว่าคนจรจัด และไม่ใช่ควายอบลูกทุ่งรับจ้างทำงานในนาเป็นครั้งเป็นคราว อย่างที่คนอเมริกันเรียกว่า "โฮโบ" และไม่ใช่พวกซ่าเหมาเที่ยวรับจ้างเขาตะโปหมด พอเจ้าของผลอกก็โยยของ เหมือนอย่างที่เจอะเจอกันในบางประเทศ

คนจรของออสเตรเลียเป็นพวกที่รักชีวิตอิสระท่องเที่ยวไปตามใจชอบ อยากรทำงานก็ไปรับจ้างเขาตัดขนแกะบ้าง เก็บเกี่ยวพืชผลในไร่บ้าง ชี้เกียจก็หยุดทำงาน หากที่เหมาะๆ ได้ต้นไม้ในป่า เลือกลงตรงที่ไกลๆ "บิลลาบอง" หรือหนองน้ำจะได้มีน้ำดื่มกาแฟกิน เขาไม่งำมปากเข้าสองอันก่อไฟ แล้วเอาหม้อโลหะเล็กๆ ที่หิ้วมาด้วยใส่ต้มน้ำดื่ม ตัวเองก็ปูผ้าใบได้ร่มไม้

นอนกระดิกขา ตีมด้ากับความงามของแสงแดดที่ส่องลอดใบไม้ลงมารำไรๆ ฟังเสียงนกร้องเพลง หรือไม่กี่ร้องเพลงแข่งกันคอยกาแฟเดือด เท่านั้นชีวิตก็แสนจะสุข

ปกติแล้ว คนพเนจรผู้พิสมัยฟ้ากว้างและดวงดาวแทนหลังคาบ้าน จะท่องเที่ยวไปเรื่อยๆ เวลาทำงานก็ไม่รับค่าจ้างเป็นเงิน มักจะรับเอาอาหารแห้ง พวกแป้ง น้ำตาล ชา กาแฟ เป็นของตนแทน ทำงานเสร็จแล้วก็ไปต่อไป

ถ้าจะพูดไปแล้วคนจร หรือคนพเนจร หรือที่ออสเตรเลียเขาเรียก "Swagman" นี้ไม่ใช่คนกระจอกนะท่าน คนเหล่านี้เป็นคนที่รักอิสระเสรี ต้องการหนีไปให้พ้นจากชีวิตซ้ำซากจำเจอันน่าเบื่อหน่าย ไม่ต้องการผูกตัวเองไว้กับกฎเกณฑ์ของสังคม เรียกว่าเบื่อเล่นละครบนเวทีในเมืองเต็มทนแล้วว้ากันเถอะ หลายคนมาจากตระกูลผู้ดีมีเงินมีชื่อเสียงและที่สำคัญ คือมีการศึกษาซะด้วย เขาออกไปใช้ชีวิตคำไหนนอนนั้นด้วยความหลงใหลซาบซึ่งในคำว่า "อิสระเสรี" เหนืออื่นใดอย่างเดียวนั้นๆ และที่ใดเล่าจะทำให้คนรู้สึกเช่นนั้น ถ้าไม่ออกไปอยู่กับธรรมชาติ คนจรจึงพิสมัยการแรมคืนใต้ฟ้ากว้างที่มีแต่ดาวเป็นเพื่อนทุกคืนๆ

คนจรมีสम्บัติติดตัวเพียงไม่กี่ชิ้น อย่างแรกก็คือ ผ้าใบมอมๆ ม้วนหนึ่งที่เรียกว่า "บลูอิ" ติดหลัง ผ้าใบเก่าๆ ผืนนี้ใช้ปูนอนตอนกลางคืน ตอนเช้าก็เอาสัมภาระต่างๆ วางบนนั้น แล้วก็ม้วนผ้าใบเก็บข้าวของกับอาหารแล้วเอา

ชั้นสะพานหลัง หิ้วหม้อกาแฟซึ่งไขได้อเนกประสงค์ เขาเรียกหม้อใบนี้ว่า "บิลลี" หม้อใบนี้มักมีหูหิ้วทำด้วยลวด หม้อจะเก่าเพราะใช้บ่อยมาก

ที่ขาดไม่ได้ก็คือ หมวกนุบบิบนู้บี้พับปีก หมวกปรกหน้า รูปร่างคล้ายๆ หมวกขอทาน ยังไงยังงั้น แต่ไม่เหมือนกันเลยทีเดียวนี่ ที่ตรงปีกหมวกด้านข้างจะเอาเศษไม้กอกห้อยตุ๊กตัก็กๆ โล่แมลงวันซึ่งมีขุกขุมไปในตัว คนจรมักพนजरร้อนเร่ไปคนเดียว ไปเรื่อยๆ ตามสบายไม่จำเป็นต้องรีบร้อน ก็ไม่รู้จะรีบร้อนไปไหน เพราะได้ปลงใจเอาไว้แล้วว่าความสุขของชีวิตอยู่ที่วันเวลาที่ผ่านไปช้าๆ บางคนมีหมาเป็นเพื่อน บางทีก็มีเพื่อนคนจรด้วยกันที่เจอะเจอโดยบังเอิญร่วมทางไปด้วยกันสักพักหนึ่ง แล้วก็แยกกันไปตามทางใครทางมัน พอหิวก็แวะเข้าหาทำเลเหมาะๆ ก่อไฟนวดแป้งจี๋กินบางทีก็กินของเหลือจากมือก่อนๆ ดูๆ แล้วชีวิตแบบนี้ก็น่าอิจฉาเหมือนกันซะ

ตามปกติแล้วคนจรมักพนजरไปคนเดียว โดดเดี่ยวเดียวดาย แต่มันไม่เป็นยังงั้นซะทีเดียว มีเหมือนกันที่หญิงชายที่มีหัวใจตรงกันจะมาจับคู่กันเข้าแล้วก็ท่องเที่ยวไปในโลกกว้างด้วยบลุ้อับนหลังกับหิ้วหม้อคนในมือละใบ แต่นาน-นานจึงจะเจอสักคู่หนึ่งที่ร้อนเร่ฮันนี่มูนชั่วชีวิตไปในทุ่งเช่นนี้

มีผิวเมียรักชีวิตพนजरอยู่คู่หนึ่ง ผิวชื้อใจ เมียชื้อมาทิลด้า เที้ยวพนजरชอกซอนพนา

ไพโร ไปไหนไม่ว่าขอให้ไปด้วยกันก็แล้วกัน ผจญมาหมดไม่ว่าจะร้อนจะหนาว อย่าไปถามถึงชื่อสกุลของสองคนนี้เลย ตั้งแต่ตัดสินใจเลือกชีวิตแบบนี้ ทั้งสองก็ทอดทิ้งอดีตไว้ให้เป็นอดีตอยู่ยั้งงั้นโดยไม่ปรารถนาจะแตะต้องมันอีกเลย

เจอกับมาทิลด้า สองผิวเมียพนजरไปทั่วภาคตะวันออกเฉียงเหนือจนคนจรแถวนั้นรู้จักผิวเมียคู่นี้ดี สองคนผิวเมียใช้ชีวิตแบบนี้จนแก่เฒ่า เศรษฐีใจบุญคนหนึ่งชวนให้ตั้งหลักแหล่งอยู่ด้วยกัน เสนอจะให้บ้านที่ดินอยู่ฟรีๆ แต่เจอกับมาทิลด้าไม่เอา บอกว่าอยู่ไม่ได้หรอก เคยนอนใต้หลังคาบ้านชะเมือไทรเปล่า ถ้าคืนไหนไม่ได้นับดาวบนฟ้าก็คงนอนไม่หลับ และทั้งสองคนก็ใช้ชีวิตอย่างนั้นมาเสียจนชินแล้ว เขาสมัครใจจะเดินทางต่อไปเช่นนี้เรื่อยๆ มากกว่าแล้วสองคนผิวเมียก็เดินท่องๆ ต่อไปในโลกกว้าง

เช้าวันหนึ่งมาทิลด้าตื่นนอนด้วยอาการครั่นเนื้อครั่นตัว พอถึงเที่ยงวันก็สิ้นลมหายใจ หัวใจสลาย เขาฝังเธอไว้ใต้ต้นกัม วันรุ่งขึ้นใจเก็บของเตรียมพนजरต่อไป ขณะที่เอาม้วนผ้าใบขึ้นหลัง เขาพูดว่า "ไป บลุ้อี้เจ้าเพื่อนยากต่อไปนี้เจ้าต้องเป็นมาทิลด้าของข้า เราจะไปด้วยกันจนกว่าจะถึงวันนั้น" ใจคงหมายถึงวันสุดท้ายของชีวิต

เป็นที่เล่าลือในหมู่คนพนजरด้วยกันว่า ใจชอบพูดคนเดียวกับผ้าใบที่เขาแบกไปไหนต่อไหน และเรียกผ้าใบปูนอนของเขาว่า "มาทิลด้า"

และไม่ช้าคนจรทั้งหลายก็รับเอาชื่อของมาทิลดา มาใช้เรียกผ้าใบปูนอนกันทุกคน พอจะเริ่มออกเดินทางเอาผ้าใบขึ้นสะพานหลัง คนจรรจะพูดว่า "ไป มาทิลดา ถึงเวลาไปนอนกันแล้ว"

กวีชาวออสเตรเลียท่านหนึ่ง ชื่อ เอ.บี.ปีเตอร์สัน หรือ "แบนใจ" เกิดจินตนาการเมื่อได้ยินเรื่องราวของคนจรกับมาทิลดา จึงแต่งโคลงขึ้นบทหนึ่ง ซึ่งต่อมาได้กลายเป็นคำร้อง "วอลท์ซิ่ง มาทิลดา" ร้องกันแพร่หลายในประเทศออสเตรเลีย จนเป็นสัญลักษณ์อย่างหนึ่งของออสเตรเลีย

บทกวีของ "แบนใจ" ซึ่งกลายมาเป็นคำร้องเพลง วอลท์ซิ่ง มาทิลดา ขึ้นต้นว่า

Once the jolly swagman camp'd by a billabong

Under the shade of collabah tree

And he sang as he watched and waited till his billy boiled

*Waltzing Matilda Waltzing Matilda

You'll come a Walzing Matilda with me

And he sang as he watched and waited till his billy boiled

ตรงวรรคที่ใส่เครื่องหมายดอกจันเอาไว้ เป็นสร้อยเพลงเสียทีหนึ่ง คนส่วนมากจำได้เฉพาะสร้อยเพลงเท่านั้น

วอลท์ซิ่ง มาทิลดา ท่อนสุดท้ายมีเนื้อร้องว่า

Up jumped the swagman sprung in the billabong

You'll never catch me allive said he,

And his ghost may be heard as you passed by the billabong

Waltzing Matilda, Waltzing Matilda

You'll come a Waltzing Matilda with me

And he sang as he watched and waited till his billy boiled

"...แล้วชายพเนจรก็โดดผลุงลงไปนอนองน้ำ ร้องทำทนายปีศาจนั้นว่า เอ็งจับข้าเป็นๆ ไม่ได้หรอก และถ้าข้าตาย เอ็งผ่านนอนงน้ำนี้เมื่อไรละก็ ข้าจะชวนเอ็งมาเร่จรบมาทิลดากับข้า"

"...วอลท์ซิ่ง มาทิลดา, วอลท์ซิ่ง มาทิลดา มาซิ, มา, มาเร่จรบมาทิลดากัน"

อยากให้ผู้อ่านได้เห็นคนออสเตรเลียจับกลุ่มร้องเพลงวอลท์ซิ่งมาทิลดา เวลาเขาร้องเขาจะปรบมือ กระตืบเท้า เคาะกะโหลก กะลา กระป๋อง กระบ่าง ให้จังหวะกันเป็นที่สนุกสนาน สำราญบานใจไปตามๆ กัน ชวนให้เรานึกสนุกต้องแหกปากร้องตะโกน "วอลท์ซิ่ง มาทิลดาๆๆ" ตามไปกับเข้าด้วยทุกที ทั้ง ๆ ที่เราไม่ใช่เลือดเนื้อเชื้อไขออสเตรเลียซักหน่อย เห็นมัยคะว่าอิทธิพลของเพลงวอลท์ซิ่งมาทิลดาน่ะไม่เบาเลย

เที่ยว □□

ขอเชิญร่วมส่งภาพเข้าประกวดในหัวข้อ "อเมซิ่ง มธป."



กติกาการส่งภาพเข้าประกวด

1. ผู้มีสิทธิส่งภาพเข้าประกวด ได้แก่ นักเรียน นักศึกษาและประชาชนทั่วไป
2. วัตถุประสงค์ของภาพ เพื่อโฆษณาและประชาสัมพันธ์ มหาวิทยาลัยธุรกิจบัณฑิต
3. ลักษณะภาพ เป็นภาพสีที่ออกแบบด้วยเครื่องคอมพิวเตอร์กราฟิก
4. การส่งภาพ พิมพ์ภาพที่ออกแบบลงบนกระดาษขนาด A4 แล้วนำภาพนั้นแผ่นึกลงบนกระดาษแข็งขนาด ๑๐ X ๑๓ นิ้วและบันทึก file ลงในแผ่นบันทึกข้อมูล (disk) พร้อมระบุโปรแกรมที่ใช้ในการออกแบบแนบมาด้วย
5. ผลงานที่ส่งเข้าประกวดถือเป็นสิทธิของมหาวิทยาลัยธุรกิจบัณฑิต
6. กำหนดส่งภาพภายใน วันที่ ๑๐ เมษายน ๒๕๔๑ ที่ หอสมุดและศูนย์สนเทศ มหาวิทยาลัยธุรกิจบัณฑิต
จ.ประชาชน เขตหลักสี่ กรุงเทพฯ ๑๐๒๑๐ โทร. ๙๕๕-๗๓๐๐ ต่อ ๔๐๑
๗. กำหนดประกาศผลภาพที่ชนะเลิศ ในเดือนพฤษภาคม ๒๕๔๑
๘. ภาพที่ชนะเลิศ รวมทั้งที่ได้รับการคัดเลือก จะได้รับการนำออกแสดงและพิมพ์เผยแพร่ประชาสัมพันธ์มหาวิทยาลัย
๙. ผู้ส่งภาพเข้าประกวด ต้องแจ้งชื่อ อายุ ที่อยู่ที่สามารถติดต่อได้ให้ชัดเจน พร้อมหมายเลขโทรศัพท์ โทรสาร และ E-Mail Address (ถ้ามี) ถ้าเป็นนักเรียน นักศึกษา ให้แจ้งชื่อที่อยู่สถาบันมาด้วย

คณะกรรมการตัดสิน

๑. รองศาสตราจารย์จิตร ภักดีรัตน์ รองอธิการบดีฝ่ายวิจัยและพัฒนา มหาวิทยาลัยธุรกิจบัณฑิต
๒. ศาสตราจารย์พิเศษอารี สุทธิพันธุ์ อาจารย์ประจำคณะศึกษาศาสตร์ มหาวิทยาลัยศรีนครินทรวิโรฒ ประสานมิตร
๓. รองศาสตราจารย์ก่าจร สุนพงษ์ศรี อาจารย์ประจำคณะครุศาสตร์ จุฬาลงกรณ์มหาวิทยาลัย

รางวัลจากการประกวด

รางวัลชนะเลิศเงินสด ๑๐,๐๐๐ บาท รางวัลรองชนะเลิศเงินสด ๕,๐๐๐ บาท รางวัลชมเชย ๓ รางวัลๆ ละ ๑,๐๐๐ บาท

โปรดติดตาม

สุทธิปริทัศน์

ฉบับหน้าในหัวข้อที่เกี่ยวข้องกับ

"เทคโนโลยีสารสนเทศ"

