



วารสารวิจัยราชภัฏพระนคร สาขามนุษยศาสตร์และสังคมศาสตร์

Phranakhon Rajabhat Research Journal (Humanities and Social Sciences)

ปีที่ 17 ฉบับที่ 1 มกราคม - มิถุนายน 2565

Vol.17 No.1 January - June 2022

ISSN : 2286-7171 (Print) ISSN : 2672-9024 (Online)

เจ้าของ

มหาวิทยาลัยราชภัฏพระนคร

วัตถุประสงค์ของการจัดพิมพ์วารสาร

วารสารวิจัยราชภัฏพระนคร สาขามนุษยศาสตร์และสังคมศาสตร์ จัดทำเป็นวารสารราย 6 เดือน (ปีละ 2 ฉบับ) มกราคม - มิถุนายน และ กรกฎาคม - ธันวาคม โดยมีวัตถุประสงค์ ดังนี้

1. เพื่อเผยแพร่บทความวิชาการ บทความวิจัย บทความปริทัศน์ และบทวิจารณ์หนังสือ ในสาขามนุษยศาสตร์ สังคมศาสตร์ วรรณกรรม ภาษาศาสตร์ บริหารธุรกิจและการบัญชี และศิลปกรรม
2. เพื่อเป็นสื่อกลางแลกเปลี่ยนข่าวสาร สารระสำคัญ ประสบการณ์ด้านการวิจัยแก่นักวิจัย นักวิชาการ และบุคคลทั่วไป ที่สนใจ

นโยบายการจัดพิมพ์ของวารสาร

1. บทความที่นำเสนอเพื่อขอตีพิมพ์ ต้องเป็นบทความวิชาการ บทความวิจัย บทความปริทัศน์ หรือบทวิจารณ์หนังสือ ซึ่งอาจเขียนได้ทั้งภาษาไทยหรือภาษาอังกฤษ
2. บทความที่จะได้รับการตีพิมพ์ต้องเขียนตามรูปแบบของ วารสารวิจัยราชภัฏพระนคร สาขามนุษยศาสตร์และสังคมศาสตร์ และต้องผ่านกระบวนการพิจารณาจากกรรมการโดยผู้ทรงคุณวุฒิในสาขาที่เกี่ยวข้องก่อน ทั้งนี้ บทความที่ตีพิมพ์ จะต้องเป็นบทความที่ยังไม่เคยรับการตีพิมพ์เผยแพร่มาก่อนหรืออยู่ระหว่างการพิจารณาจากวารสารอื่น ๆ
3. บทความที่ตีพิมพ์/เผยแพร่ทุกบทความต้องผ่านการพิจารณาเห็นชอบจากผู้ประเมินบทความ (Peer Reviewer) ที่มีความเชี่ยวชาญในสาขาที่เกี่ยวข้อง ไม่น้อยกว่าสามท่านต่อหนึ่งบทความ ซึ่งทั้งผู้ประเมินบทความและผู้แต่ง จะไม่ทราบชื่อซึ่งกันและกัน (Double-blind Peer Review) โดยบทความที่ลงตีพิมพ์ได้นั้นจะต้องผ่านความเห็นชอบจากผู้ประเมินบทความ ทั้งสองท่านหรือสองในสามท่าน

คณะที่ปรึกษา

ดร.วิวัฒน์ ศัลยกำธร

รองศาสตราจารย์คมเพชร ฉัตรสุกุล

รองศาสตราจารย์ ดร.เป็รื่อง กิจรัตน์ภร

รองศาสตราจารย์ ดร.ณัฐ มาณกุล

ผู้ช่วยศาสตราจารย์ ดร.อนันตกุล อินทรผดุง

นายกสภามหาวิทยาลัยราชภัฏพระนคร

กรรมการสภามหาวิทยาลัยราชภัฏพระนคร

อธิการบดี มหาวิทยาลัยราชภัฏพระนคร

รองอธิการบดีมหาวิทยาลัยราชภัฏพระนคร

ผู้อำนวยการสถาบันวิจัยและพัฒนา มหาวิทยาลัยราชภัฏพระนคร

บรรณาธิการ

ผู้ช่วยศาสตราจารย์ ดร.ยงยุทธ ขำคง

สถาบันวิจัยและพัฒนา มหาวิทยาลัยราชภัฏพระนคร

กองบรรณาธิการ

ศาสตราจารย์ ดร.วัลลภ รัฐฉัตรานนท์

รองศาสตราจารย์ ดร.พิมลพรรณ เรพเพอร์

รองศาสตราจารย์ ดร.กุลทิพย์ ศาสตรระจูรี

รองศาสตราจารย์ ดร.ศิตา เยี่ยมขันติถาวร

มหาวิทยาลัยเกษตรศาสตร์

มหาวิทยาลัยอีสเทิร์นเอเซีย

สถาบันบัณฑิตพัฒนบริหารศาสตร์ (นิด้า)

มหาวิทยาลัยสุโขทัยธรรมมาธิราช

รองศาสตราจารย์ ดร.ณัฐนันท์ วิริยะวิทย์
ผู้ช่วยศาสตราจารย์ ดร.สุชาติ พงศ์กิตติวิบูลย์
ผู้ช่วยศาสตราจารย์ ดร.อัครพนธ์ เนื้อไม้หอม
ผู้ช่วยศาสตราจารย์ ดร.ชาติตรี ไต้ฟ้าพูล
ผู้ช่วยศาสตราจารย์ ดร.ศิวินิต อรรถภูมิกุล
ผู้ช่วยศาสตราจารย์ ดร.वलัักษณ์กมล จำงกมล
ผู้ช่วยศาสตราจารย์ ดร.ธีรธนิษ ศรีโหวหาร
ผู้ช่วยศาสตราจารย์ ดร.กรองทอง จุลิรัชนิกร
ผู้ช่วยศาสตราจารย์ ดร.สรารุช ญ พัทลุง
ผู้ช่วยศาสตราจารย์ ดร.กมลพัทธ์ ใจเยือกเย็น
ผู้ช่วยศาสตราจารย์ ดร.กัญณภัทร นิธิศวราภากุล
ผู้ช่วยศาสตราจารย์ ดร.เกษรณัฐ นุชประสพ
ดร.ชเนตตี ทินนาม
ดร.ปิยลักษณ์ อัครรัตน์
อาจารย์กัลยา นาคลิ่งกา
Dr.I Nyoman Sudiarta, SE., M.Par
Anupama Dhavale

Ass. Prof. Dr. Harald Kraus
Dr. Meena Madhavan
Professor Dr. Paul Kei Matsuda

มหาวิทยาลัยราชภัฏพระนคร
มหาวิทยาลัยบูรพา
มหาวิทยาลัยราชภัฏบุรีรัมย์
จุฬาลงกรณ์มหาวิทยาลัย
มหาวิทยาลัยศิลปากร
มหาวิทยาลัยสงขลานครินทร์ วิทยาเขตปัตตานี
มหาวิทยาลัยราชภัฏวไลยอลงกรณ์ ในพระบรมราชูปถัมภ์
มหาวิทยาลัยราชภัฏรำไพพรรณี
มหาวิทยาลัยราชภัฏพระนคร
มหาวิทยาลัยราชภัฏพระนคร
มหาวิทยาลัยราชภัฏพระนคร
มหาวิทยาลัยราชภัฏพระนคร
จุฬาลงกรณ์มหาวิทยาลัย
มหาวิทยาลัยราชภัฏพระนคร
มหาวิทยาลัยราชภัฏพระนคร
Faculty of Tourism, Udayana University, Bal (Indonesia)
Department of English. Government First Grade Callege,
Karnataka University Dharwad, Kamataka (India)
Thammasat University
Chiang Mai University
Arizona State University

ผู้ประสานงานและเผยแพร่

นางเดือนเพ็ญ สุขทอง
นางสาวมรรณา เกตุโพธิ์ทอง
นางสาวฐมมลวรรณ หินกล้า
นางสาวศุภราพร เกตุกลม
นางสาวทัศนยา ปิ่นทอง
นายรัชตะ อนวัชกุล
นายจักรพันธ์ ก้อนมณี
นางสาวสุปราณี ชมจุมจิง
นางสาววารภรณ์ แสงสุริศรี
นางสาวบุษราภรณ์ สอนปัญญา
นายวิรัช หล่อศรีจันทร์
นางสาวธนพร ขนาธิปกรณ์

สถาบันวิจัยและพัฒนา มหาวิทยาลัยราชภัฏพระนคร
สถาบันวิจัยและพัฒนา มหาวิทยาลัยราชภัฏพระนคร
สถาบันวิจัยและพัฒนา มหาวิทยาลัยราชภัฏพระนคร
สถาบันวิจัยและพัฒนา มหาวิทยาลัยราชภัฏพระนคร
สถาบันวิจัยและพัฒนา มหาวิทยาลัยราชภัฏพระนคร
สถาบันวิจัยและพัฒนา มหาวิทยาลัยราชภัฏพระนคร
สถาบันวิจัยและพัฒนา มหาวิทยาลัยราชภัฏพระนคร
สถาบันวิจัยและพัฒนา มหาวิทยาลัยราชภัฏพระนคร
สถาบันวิจัยและพัฒนา มหาวิทยาลัยราชภัฏพระนคร
สถาบันวิจัยและพัฒนา มหาวิทยาลัยราชภัฏพระนคร
สถาบันวิจัยและพัฒนา มหาวิทยาลัยราชภัฏพระนคร
สถาบันวิจัยและพัฒนา มหาวิทยาลัยราชภัฏพระนคร
สถาบันวิจัยและพัฒนา มหาวิทยาลัยราชภัฏพระนคร
สถาบันวิจัยและพัฒนา มหาวิทยาลัยราชภัฏพระนคร
สถาบันวิจัยและพัฒนา มหาวิทยาลัยราชภัฏพระนคร

ติดต่อกองบรรณาธิการ

สถาบันวิจัยและพัฒนา มหาวิทยาลัยราชภัฏพระนคร
9 ถนนแจ้งวัฒนะ แขวงอนุสาวรีย์ เขตบางเขน กรุงเทพมหานคร 10220
โทรศัพท์/โทรสาร 0-2544-8629, 0-2544-8532-34
E-mail: editor_jhss@pnru.ac.th และ https://www.tci-thaijo.org/index.php/PNRU_JHSS/login

กำหนดออก

2 ฉบับ ต่อ ปี (มกราคม - มิถุนายน และ กรกฎาคม - ธันวาคม)

การเผยแพร่

ผู้ที่สนใจสามารถค้นหาที่ https://www.tci-thaijo.org/index.php/PNRU_JHSS/issue/archive

พิมพ์ที่

หจก. ประยูรสาส์นไทย การพิมพ์ 44/132 ถ.กำนันแมน ซ.กำนันแมน 36 บางขุนเทียน จอมทอง กรุงเทพฯ 10150
โทรศัพท์ : 0 - 2802 - 0377, 0 - 2802 - 0379, 08 - 1566 - 2540

บทบรรณาธิการ

วารสารวิจัยราชภัฏพระนคร สาขามนุษยศาสตร์และสังคมศาสตร์ มหาวิทยาลัยราชภัฏพระนคร ปีที่ 17 ฉบับที่ 1 มกราคม - มิถุนายน 2565 ได้รวบรวมบทความเพื่อเผยแพร่และแลกเปลี่ยนความรู้ทางวิชาการและการวิจัยในสาขาที่เกี่ยวข้องกับมนุษยศาสตร์และสังคมศาสตร์

เนื้อหาสาระในวารสารฉบับนี้มีบทความจำนวน 20 เรื่อง ทุกเรื่องมีความน่าสนใจและเป็นประโยชน์กับผู้อ่านหลากหลายสาขา นอกจากนั้นทุกบทความยังได้ผ่านการกลั่นกรองอย่างเข้มข้นจากผู้ทรงคุณวุฒิทั้งภายใน และภายนอกมหาวิทยาลัยที่มีความเชี่ยวชาญในเรื่องนั้น ๆ เป็นที่เรียบร้อยแล้ว สถาบันวิจัยและพัฒนา มหาวิทยาลัยราชภัฏพระนคร หวังเป็นอย่างยิ่งว่าวารสารฉบับนี้จะเป็นประโยชน์ทางวิชาการสำหรับนักวิชาการ นักวิจัย คณาจารย์ และ นักศึกษาต่อไป

การจัดทำวารสารฉบับนี้ สำเร็จได้ด้วยความร่วมมืออย่างดียิ่งจาก ผู้เขียนบทความ ผู้ทรงคุณวุฒิ กองบรรณาธิการ ตลอดจนบุคคลท่านอื่น ๆ ขอขอบพระคุณเป็นอย่างสูงมา ณ ที่นี้

ผู้ช่วยศาสตราจารย์ ดร.ยงยุทธ ขำคง

บรรณาธิการวารสารวิจัยราชภัฏพระนคร
สาขามนุษยศาสตร์และสังคมศาสตร์

รายนามผู้ทรงคุณวุฒิ (Readers)

ประจำวารสารวิจัยราชภัฏพระนคร (สาขามนุษยศาสตร์และสังคมศาสตร์)

.....

รองศาสตราจารย์ ดร.วัชรินทร์ อินทรพรม	มหาวิทยาลัยราชภัฏพระนคร
รองศาสตราจารย์ ดร.ณัฐนันท์ วิริยะวิทย์	มหาวิทยาลัยราชภัฏพระนคร
รองศาสตราจารย์ ดร.ทองเจือ เขียดทอง	มหาวิทยาลัยราชภัฏธนบุรี
รองศาสตราจารย์ ดร.นิรันดร์ สุธีนิรันดร์	มหาวิทยาลัยราชภัฏบ้านสมเด็จเจ้าพระยา
รองศาสตราจารย์ ดร.วันทนา เนาว์วัน	มหาวิทยาลัยราชภัฏพระนครศรีอยุธยา
รองศาสตราจารย์ ดร.อัจฉรา หล่อตระกูล	มหาวิทยาลัยราชภัฏพระนครศรีอยุธยา
รองศาสตราจารย์ ดร.ศศิปภา ทิพย์ประภา	มหาวิทยาลัยราชภัฏพระนครศรีอยุธยา
รองศาสตราจารย์ ดร.สุดีเทพ ศิริพิพัฒน์กุล	มหาวิทยาลัยเกษตรศาสตร์
รองศาสตราจารย์ ดร.ประสาธน์ เนื่องเฉลิม	มหาวิทยาลัยมหาสารคาม
รองศาสตราจารย์ ดร.วันชัย ธรรมสังข์การ	มหาวิทยาลัยสงขลานครินทร์
รองศาสตราจารย์ ดร.อุษา บิ๊กกินส์	มหาวิทยาลัยธุรกิจบัณฑิต
รองศาสตราจารย์ ดร.ดำรง สัตยวากย์สกุล	มหาวิทยาลัยนานาชาติเอเชีย-แปซิฟิก
รองศาสตราจารย์พิเศษ ดร.บุปผาชาติ อุปถัมภ์นรากร	นักวิชาการอิสระ
รองศาสตราจารย์ ดร.จิรศักดิ์ รอดจันทร์	นักวิชาการอิสระ
ผู้ช่วยศาสตราจารย์ ดร.ณวัฒน์ หลาวทอง	มหาวิทยาลัยราชภัฏพระนคร
ผู้ช่วยศาสตราจารย์ ดร.วนศักดิ์ ผดุงเศรษฐกิจ	มหาวิทยาลัยราชภัฏสวนสุนันทา
ผู้ช่วยศาสตราจารย์ ดร.ภรณ์นภัทร กันแก้ว	มหาวิทยาลัยราชภัฏสวนสุนันทา
ผู้ช่วยศาสตราจารย์ ดร.ดรุษ ประดิษฐ์ทรง	มหาวิทยาลัยราชภัฏบ้านสมเด็จเจ้าพระยา
ผู้ช่วยศาสตราจารย์ ดร.ไททัศน์ มาลา	มหาวิทยาลัยราชภัฏวไลยอลงกรณ์ ในพระบรมราชูปถัมภ์
ผู้ช่วยศาสตราจารย์ ดร.กานดา เตชะชั้นหมาก	มหาวิทยาลัยราชภัฏพระนครศรีอยุธยา
ผู้ช่วยศาสตราจารย์ ว่าที่ ร.ต.ดร.สุริยะ หาญพิชัย	มหาวิทยาลัยราชภัฏเทพสตรี
ผู้ช่วยศาสตราจารย์ ดร.วาสิตา เกิดผล ประสพศักดิ์	มหาวิทยาลัยราชภัฏเทพสตรี

รายนามผู้ทรงคุณวุฒิ (Readers)

ประจำวารสารวิจัยราชภัฏพระนคร (สาขามนุษยศาสตร์และสังคมศาสตร์)

.....

ผู้ช่วยศาสตราจารย์ ดร.วันเพ็ญ ควรสมาน

มหาวิทยาลัยสวนดุสิต

ผู้ช่วยศาสตราจารย์ ดร.ศศิณัฐ พงษ์นิล

มหาวิทยาลัยนเรศวร

ผู้ช่วยศาสตราจารย์ ดร.จันทร์พา ทัดภูธร

มหาวิทยาลัยธุรกิจบัณฑิต

ผู้ช่วยศาสตราจารย์ ดร.ชานนท์ ต้นประวัติ

มหาวิทยาลัยเทคโนโลยีราชมงคลพระนคร

ผู้ช่วยศาสตราจารย์ ดร.นิตากร สมสุข

มหาวิทยาลัยเทคโนโลยีราชมงคลธัญบุรี

ผู้ช่วยศาสตราจารย์ ดร.ธีรพจน์ เวศพันธ์ุ์

มหาวิทยาลัยเทคโนโลยีราชมงคลธัญบุรี

ผู้ช่วยศาสตราจารย์ ดร.สญชัย ลบแยม

สถาบันเทคโนโลยีพระจอมเกล้าเจ้าคุณทหาร
ลาดกระบัง

ผู้ช่วยศาสตราจารย์ ดร.วรวิทย์ นิตะศิลป์

มหาวิทยาลัยมหาจุฬาลงกรณราชวิทยาลัย

ดร.นิสรา แพทย์รังษี

มหาวิทยาลัยราชภัฏสวนสุนันทา

ดร.ประเมษฐ์ บุญนำศิริกิจ

มหาวิทยาลัยรามคำแหง

ดร.หัสพร ทองแดง

มหาวิทยาลัยสุโขทัยธรรมมาธิราช

ดร.เจเน็ต ชูดานโก คาสต้า

มหาวิทยาลัยวลัยลักษณ์

ดร.สรัญญา เนตรธานนท์

มหาวิทยาลัยการกีฬาแห่งชาติ

ดร.สกลกานต์ อินทร์ไทร

มหาวิทยาลัยธุรกิจบัณฑิต

ดร.วณิชชา ภาราตรสุธรรม

มหาวิทยาลัยสยาม

ดร.สุภาพร เฟ่งพิศ

มหาวิทยาลัยเทคโนโลยีมงคลรัตนโกสินทร์

ดร.ฉัตรชัย กองกุล

มหาวิทยาลัยเทคโนโลยีราชมงคลธัญบุรี

ดร.พลอยวรินทร์ แสงสมบุญ

มหาวิทยาลัยเทคโนโลยีราชมงคลธัญบุรี

ดร.พหลวัชต์ อินทรบุญสม

สำนักงานคณะกรรมการเลือกตั้ง

ดร.โสฬสวรรณ อินทสิทธิ์

นักวิชาการสาธารณสุขชำนาญการ

กรมสุขภาพจิต กระทรวงสาธารณสุข

สารบัญ

หน้า

บทบรรณาธิการ.....	A
รายนามผู้ทรงคุณวุฒิ ประจำวารสารวิจัยราชภัฏพระนคร (สาขามนุษยศาสตร์และสังคมศาสตร์)	B
สารบัญ.....	D

บทความวิจัย

รูปแบบการบริหารธุรกิจสายการบินต้นทุนต่ำในสถานการณ์การแพร่ระบาดของโควิด 19	1
<i>อนันต์ รัศมี พลอยวรินทร์ แสงสมบูรณ์ ทวี แจ่มจำรัส และ นิสรา แพทย์รังษี</i>	
ความเป็นผู้นำที่มีประสิทธิผล: การอบการแข่งขันค่านิยมของผู้ปฏิบัติงานในองค์การภาครัฐ.....	19
<i>ครรชิต วรรณนะวิเทศ อุทัย เลาหวิเชียร และ สุวรรณิ แสงมหาชัย</i>	
การรับรู้ความเสี่ยงที่ส่งผลกระทบต่อพฤติกรรมการทำงานของเจ้าหน้าที่ฝ่ายปฏิบัติการเขตการบิน ท่าอากาศยานดอนเมือง ในสถานการณ์แพร่ระบาดของโรคโควิด-19	36
<i>ธนิตา ศุภรังสรรค์</i>	
การวิเคราะห์ห้วงค์ประกอบเชิงยืนยันการประเมินผลโครงการ “ประเพณีรับบัว หนึ่งเดียวในโลก แห่งเดียวในประเทศไทย ครั้งที่ 85”	61
<i>ไศจิลักษณ์ กมลศักดิ์ดาวิกุล และ ชนม์ธิดา ยศปั้น</i>	
การสร้างสรรค์ต้นแบบผลงานศิลปะจัดวางกับสภาพแวดล้อมต่อการสร้างเอกลักษณ์ท้องถิ่น ของหมู่บ้านเนินสะอาด	81
<i>พีรติ จีงประกอบ</i>	
การวิจัยเชิงปฏิบัติการแบบมีส่วนร่วมเพื่อพัฒนาคู่มือการรายงานข่าวสิทธิเด็ก บนสื่อสังคมออนไลน์.....	97
<i>ปาจารย์ ปุรินทรรกุล</i>	
คุณภาพชีวิตการทำงานของบุคลากรกรมพลาธิการทหารอากาศ	115
<i>อัครเดช มั่งมี ลลิตา นิพัทธ์ประศาสน์ สุนทรวิภาต และ จุฑาทิพ คล้ายทับทิม</i>	
การออกแบบการจัดการสารสนเทศเพื่อการบริหารจัดการงานวิจัย มหาวิทยาลัยราชภัฏพระนคร	134
<i>รัชตะ อนวัชกุล</i>	

สารบัญ

หน้า

การศึกษาความเหมาะสมของหลักสูตรสาขาอุตสาหกรรมบริการการบิน กับการเติบโตของอุตสาหกรรมการบินในประเทศไทย.....	149
<i>ซ็อล อักษรกิตติ์</i>	
THE USE OF ONLINE LESSONS TO ENHANCE ENGLISH WRITING ABILITY OF THAI UNDERGRADUATE STUDENTS	163
<i>Chatuporn Insuwan</i>	
แรงจูงใจของผู้สูงอายุที่มีต่อการท่องเที่ยวเชิงสุขภาพในจังหวัดสุพรรณบุรี	185
<i>พัทธ์ธิดา คชทรัพย์</i>	
การออกแบบเลนศิลป์บ้านช่างทองโบราณ 100 ปี ริมคลองบางราวนก อำเภอบางกรวย จังหวัดนนทบุรี.....	197
<i>ชลิตา รัชตะพงศ์ธร</i>	
การฝึกทักษะภาษาอังกฤษช่วยฟื้นคืนชีพ ด้วยกระบวนการเรียนรู้ CPR รายวิชาเทคนิคการพัฒนาศักยภาพ.....	219
<i>สิริโฉม พิเชษฐบุญเกียรติ</i>	
ทักษะวิชาชีพนักบัญชีของผู้ประกอบการธุรกิจยุคดิจิทัล	231
<i>บัณฑิต ประสานตรี</i>	
ความสัมพันธ์ระหว่างการมีส่วนร่วมของประชาชนกับการอนุรักษ์และพัฒนาที่ยั่งยืน	248
<i>ธนา กมลนราภิธรรักษ์ และ สุพิชชา ไตวิวิชัย</i>	
การออกแบบและการจัดการโรงเรียนต้นแบบ เพื่อจัดทำไม้บอนไซ มหาวิทยาลัยราชภัฏพระนคร	266
<i>พรชัย ตามถิ่นไทย กุสุมา ผลาพรม กฤษณ์ชาคริตส ณ วัฒนประเสริฐ และ จักรพงษ์ หรั่งเจริญ</i>	

บทความวิชาการ

การพัฒนาเป็นองค์การสมรรถนะสูงของสาขาวิชานานาชาติ มหาวิทยาลัยรามคำแหง.....	286
<i>นิตากร บุญเลิศ และ ไอยเรศ งามแฉล้ม</i>	
สมรรถนะสำหรับการบรรเลงเดี่ยวจะเข้.....	298
<i>ช่อทิพย์ ภู่มณี</i>	

สารบัญ

หน้า

ข้อสัญญาไม่เป็นธรรม : วิเคราะห์หลักกฎหมายและข้อเสนอแนะ ตามข้อความคดีวิศวกรรมสังคมของ รอสโค่ พาวนด์.....	315
<i>กมล ตันจินวัฒน์กุล</i>	
การสื่อสารอัตลักษณ์ชาติพันธุ์ไทยพวนผ่านผลิตภัณฑ์และบรรจุภัณฑ์ชุมชน อำเภอปากพลี จังหวัดนครนายก ตามโครงการศาสตร์พระราชา.....	328
<i>ณัฐนันท์ วิริยะวิทย์</i>	

ภาคผนวก

แบบฟอร์มเสนอบทความเพื่อพิจารณานำลงพิมพ์	
วารสารวิจัยราชภัฏพระนคร สาขามนุษยศาสตร์และสังคมศาสตร์.....	335
รายละเอียดการเตรียมบทความเสนอการตีพิมพ์	
วารสารวิจัยราชภัฏพระนคร สาขามนุษยศาสตร์และสังคมศาสตร์.....	337
ขั้นตอนการพิจารณาบทความ	
วารสารวิจัยราชภัฏพระนคร สาขามนุษยศาสตร์และสังคมศาสตร์.....	343
รูปแบบบทความเพื่อส่งตีพิมพ์ในวารสารวิจัยราชภัฏพระนคร สาขามนุษยศาสตร์และสังคมศาสตร์.....	344
PUBLISHING'S GUIDELINES.....	350
จริยธรรมในการตีพิมพ์.....	356

รูปแบบการบริหารธุรกิจสายการบินต้นทุนต่ำในสถานการณ์การแพร่ระบาดของโควิด 19

THE LOW-COST AIRLINE BUSINESS MANAGEMENT MODEL IN THE PANDEMIC SITUATION OF COVID-19

อนันต์ รัศมี¹ พลอยวรินทร์ แสงสมบุญ^{2*} ทวี แจ่มจำรัส³ และ นิสรา แพทย์รังษี⁴

^{1, 3, 4}มหาวิทยาลัยราชภัฏสวนสุนันทา

²มหาวิทยาลัยเทคโนโลยีราชมงคลธัญบุรี

Ananta Rusmee¹, Ploywarin Sangsomboon^{2*}, Tawee Jamjumrus³ and Nisara Paethrangsi⁴

^{1, 3, 4}Suan Sunandha Rajabhat University

²Rajamangala University of Technology Thanyaburi

*E-mail: ploywarin_s@rmutt.ac.th

Received: 2022-02-18

Revised: 2022-04-19

Accepted: 2022-04-19

บทคัดย่อ

การเกิดสถานวิกฤตการณ์โรคระบาดโควิด 19 ทำให้สายการบินในประเทศไทยต้องหยุดหรือลดเที่ยวบินตามประกาศของสำนักงานการบินพลเรือนแห่งประเทศไทย (กพท.) ส่งผลกระทบต่ออุตสาหกรรมการบินโดยเฉพาะสายการบินต้นทุนต่ำ ซึ่งก่อนหน้าวิกฤตการณ์ก็กำลังเผชิญกับปัญหาความอยู่รอด การวิจัยนี้มีวัตถุประสงค์ เพื่อศึกษาปัจจัยที่มีส่งผลกระทบต่อการบริหารสายการบินต้นทุนต่ำในวิกฤตการณ์การแพร่ระบาดของโควิด 19 และรูปแบบการบริหารสายการบินต้นทุนต่ำให้อยู่รอดในวิกฤตโรคระบาด งานวิจัยนี้ใช้วิธีการวิจัยแบบผสมผสานโดยใช้การวิจัยเชิงปริมาณเป็นหลัก และสนับสนุนด้วยการวิจัยเชิงคุณภาพ ในการวิจัยเชิงปริมาณกลุ่มตัวอย่าง ได้แก่ ผู้บริหาร พนักงานสายการบินและผู้เชี่ยวชาญซึ่งเป็นเจ้าหน้าที่รัฐที่เกี่ยวข้อง ใช้กลุ่มตัวอย่าง 400 คน โดยวิธีแบบแบ่งชั้นแต่ในการเก็บข้อมูลจริงเก็บได้ 452 คน เก็บข้อมูลด้วยแบบสอบถาม และวิเคราะห์ข้อมูลโดยใช้แบบจำลองสมการโครงสร้าง ในการวิจัยเชิงคุณภาพเก็บข้อมูลด้วยการสัมภาษณ์เชิงลึกกับผู้ให้ข้อมูลสำคัญ จำนวน 13 คน ผลการวิจัย พบว่า ปัจจัยที่มีผลกระทบสูงสุดต่อการบริหารสายการบินต้นทุนต่ำในวิกฤตการณ์การแพร่ระบาดของโควิด 19 เรียงตามลำดับ ได้แก่ ปัจจัยภายนอกองค์การ ปัจจัยภายในองค์การ ภาวะผู้นำของผู้บริหาร และกลยุทธ์การตลาด ปัจจัยหลักทั้ง 4 ด้าน

มีผลกระทบต่อการบริหารสายการบินในระดับมากที่สุดและมาก รูปแบบในการบริหารสายการบิน ต้นทุนต่ำในวิกฤตการณ์แพร่ระบาดของโควิด 19 มีลักษณะเป็นแผนภูมิรูปสี่เหลี่ยม ประกอบด้วย ปัจจัยภายนอกเป็นฐาน มีปัจจัยภายในองค์กร และภาวะผู้นำของผู้บริหาร เป็นตัวแปรสำคัญที่กระทบต่อการบริหารของสายการบิน โดยมีกลยุทธ์การตลาดช่วยส่งเสริมให้สายการบินอยู่รอดได้ ตัวชี้วัดความอยู่รอดของสายการบินประกอบด้วยการบริหารลูกค้าสัมพันธ์ การทำกำไร การควบคุมภายใน และการประเมินผลอย่างต่อเนื่อง งานวิจัยนี้เสนอแนะให้ภาครัฐช่วยเหลือสายการบินอย่างเร่งด่วน เช่น สนับสนุนหาแหล่งเงินทุนหรือเงินกู้ดอกเบี้ยต่ำ ลดค่าธรรมเนียมที่เกี่ยวข้อง โดยเฉพาะค่าภาษี และค่าธรรมเนียมของสนามบิน นอกจากนี้ การปฏิบัติการของสายการบินต้องเป็นไปตามมาตรฐานความปลอดภัย รักษากำหนดการเดินทางที่ตรงเวลา และใช้ความเชี่ยวชาญของบุคลากรการบินทุกระดับ เพื่ออำนวยความสะดวกให้แก่ผู้โดยสาร ผลการวิจัยนี้จะมีประโยชน์ต่อสายการบินต้นทุนต่ำ และหน่วยงานที่เกี่ยวข้องกับอุตสาหกรรมการบินในการนำผลการวิจัยไปกำหนดกลยุทธ์ในการพัฒนาและส่งเสริมสายการบินต้นทุนต่ำ ให้สามารถยืนหยัดอยู่ได้อย่างมั่นคง ส่งผลต่อการเจริญเติบโตทางด้านเศรษฐกิจของประเทศไทยได้อย่างยั่งยืนตลอดไป

คำสำคัญ: สายการบินต้นทุนต่ำ รูปแบบการบริหารธุรกิจ วิกฤตการณ์การแพร่ระบาดของโควิด 19 ปัจจัยความสำเร็จ

ABSTRACT

In the outbreak of the COVID-19 pandemic, airlines in Thailand have to suspend or reduce flights according to the order of The Civil Aviation Authority of Thailand (CAAT). This order directly affected the aviation industry, especially low-cost airlines facing the problem of survival in the crisis. The research aims to study the factors affecting the survival of a low-cost airline and propose a low-cost airline business management model for the coronavirus pandemic. This research employed mixed methods mainly based on quantitative technique and supported by a qualitative approach. The sample comprises the management, airline staff, and regulators. The researcher determined the samples of 400 people using a stratified method. There were 425 responses in the actual data collection. A tool in this research is a questionnaire that then analyzes the data by the structural equation modeling approach. The researcher conducted in-depth interviews with thirteen key informants. Findings discovered that the most significant impact of low-cost airline management on the coronavirus pandemic are external factors, internal factors, leaders' leadership, and marketing strategies. Four key factors have a significant impact on

the airline's management. The low-cost airline business management model for the crisis is a quadrangular chart comprising external factors as a base. Internal factors and leaders' leadership were intermediaries, and marketing strategies supported the airline's survival. The indicators of this model were customer relation, profit earning, internal control, and a continuous monitoring system. Government policies in fund finding, low-interest loans, fee reduction such as taxes and airport fees are critical factors. Airlines must comply with safety standards, maintain a punctual itinerary, and hire qualified employees, which will enhance a company's survival. This research benefits low-cost airlines and concerning agencies to get through the COVID-19 crisis and advocate the sustainable economic growth of Thailand.

Keywords: low-cost airline, a business management model, the coronavirus crisis, critical success factor

บทนำ

อุตสาหกรรมการบินเป็นอุตสาหกรรมขนาดใหญ่ ในปี พ.ศ. 2563 มีเครื่องบินจดทะเบียนในประเทศจำนวน 679 ลำ มีผู้โดยสารทั้งเส้นทางในและต่างประเทศรวม 165 ล้านคน/ปี แบ่งเป็นผู้โดยสารระหว่างประเทศ 89 ล้านคน/ปี และผู้โดยสารภายในประเทศ 76 ล้านคน/ปี มีจำนวนเที่ยวบินมากถึง 1.43 ล้านเที่ยวบิน แบ่งเป็นเส้นทางการบินภายในประเทศ 67 เส้นทางและเส้นทางการบินระหว่างประเทศ 382 เส้นทาง (CAAT, 2021) รัฐบาลไทยมีนโยบายส่งเสริมให้ประเทศไทยเป็นศูนย์กลางการบินของภูมิภาค โดยให้การสนับสนุนและสร้างแนวทางการพัฒนา เช่น การสร้างความพร้อมในด้านโครงสร้างพื้นฐานและโครงข่ายการบินในลักษณะที่ประเทศไทยเป็นศูนย์กลางในการเชื่อมต่อเที่ยวบินกับต่างประเทศ การพัฒนาระเบียงเศรษฐกิจภาคตะวันออก (Eastern Economic Corridor: EEC) เป็นนโยบายของ

รัฐบาลไทยในการกำหนดให้พื้นที่ภาคตะวันออกของประเทศไทยให้เป็นเขตเศรษฐกิจชั้นนำของอาเซียน โดยให้มีการพัฒนาพื้นที่แบบครบวงจร ทั้งโครงสร้างพื้นฐาน เช่น พัฒนาท่าเรือพาณิชย์ พัฒนาเมืองอุตสาหกรรมการบินภาคตะวันออก โดยกำหนดให้ท่าอากาศยานอู่ตะเภาเป็นสนามบินนานาชาติแห่งที่ 3 ที่เชื่อมต่อกับท่าอากาศยานสุวรรณภูมิและดอนเมืองด้วยระบบรถไฟความเร็วสูง และศูนย์ซ่อมบำรุงอากาศยาน (Maintenance, Repairs and Overhauls: MRO) (Aviation Industry Promotion Department, 2020)

ปี พ.ศ. 2564 เศรษฐกิจไทยยังคงชะลอตัว และมีผลการดำเนินการต่ำกว่าศักยภาพของประเทศต่อไปอีก เนื่องจากเกิดวิกฤตการณ์ระบาดของไวรัสโควิด 19 ทั่วโลก ซึ่งส่งผลต่อการดำเนินการธุรกิจและการจ้างงานที่เกี่ยวข้องกับอุตสาหกรรมการบินอย่างรุนแรง (BOT, 2021) ไตรมาส 4

ของปี พ.ศ. 2564 การขนส่งและคลังสินค้าลดลงร้อยละ 23.6 เทียบกับการลดลงร้อยละ 38.8 ในไตรมาส 3 บริการขนส่งหลักทั้ง 3 ประเภท คือ การขนส่งทางบก ทางน้ำ และทางอากาศ ลดลงร้อยละ 17.2, 0.6 และ 71.9 ตามลำดับ (Airport of Thailand, 2021) ปัจจัยสำคัญมาจากการขนส่งผู้โดยสารลดลง เนื่องจากมาตรการล็อกดาวของประเทศไทยส่งผลให้ไม่มีนักท่องเที่ยวต่างประเทศและการชะลอตัวของกิจกรรมการรับส่งเอกสารและสิ่งของ (NESDC, 2021) จากสภาพความจำเป็นของอุตสาหกรรมการบินที่ส่งผลกระทบต่อระบบเศรษฐกิจและปัญหาการไม่สามารถทำกำไรของสายการบิน

การศึกษารูปแบบสายการบินต้นทุนต่ำของไทยที่กระทบเศรษฐกิจของประเทศจึงเป็นเรื่องสำคัญ การแข่งขันกันลดราคาค่าโดยสารของสายการบินมิใช่กลยุทธ์ที่ทำให้สายการบินสามารถแข่งขันและทำกำไรได้อย่างยั่งยืนอีกต่อไป (Kasikorn Research Center, 2021) สายการบินจึงต้องหาแนวทางการบริหารเพื่อความอยู่รอดและส่งเสริมศักยภาพในการแข่งขันแบบอื่นเพื่อลดผลกระทบจากการขาดทุนเนื่องจากวิกฤตการณ์แพร่ระบาดของไวรัสโควิด 19

วัตถุประสงค์

1) เพื่อศึกษาปัจจัยที่มีส่งผลกระทบต่อการบริหารสายการบินต้นทุนต่ำในวิกฤตการณ์การแพร่ระบาดของโควิด 19

2) เพื่อศึกษารูปแบบการบริหารสายการบินต้นทุนต่ำให้อยู่รอดในวิกฤตโรคระบาด

ประโยชน์ที่ได้รับจากการวิจัย

เพื่อเป็นข้อมูลอ้างอิงให้กับหน่วยงานภาครัฐ สถาบันการศึกษา และองค์การในอุตสาหกรรมการบินได้ทราบถึงปัจจัยที่มีผลกระทบต่อความอยู่รอดในการบริหารของสายการบินต้นทุนต่ำและสามารถนำไปปรับใช้ให้สอดคล้องกับหน่วยธุรกิจ

ขอบเขตของการวิจัย

ขอบเขตด้านเนื้อหา ในการวิจัยครั้งนี้มุ่งศึกษาแนวคิด ทฤษฎี งานวิจัยที่เกี่ยวข้องกับความอยู่รอดของสายการบินต้นทุนต่ำในประเทศไทย ปัจจัยภายนอกสายการบิน ปัจจัยภายในองค์การ การแข่งขันจากการเดินทางในรูปแบบอื่น และกลยุทธ์การตลาดเพื่อส่งเคราะห์เป็นกรอบแนวคิดในการวิจัย ประชากร (Population) ที่ใช้ในการศึกษาครั้งนี้คือ ผู้บริหาร พนักงานสายการบิน และผู้เชี่ยวชาญซึ่งเป็นเจ้าหน้าที่รัฐที่มีส่วนเกี่ยวข้องกับธุรกิจการบิน จำนวน 17,516 คน ผู้วิจัยทำการสัมภาษณ์เชิงลึก (In depth Interview) ผู้ให้ข้อมูลสำคัญ (Key Informants) จำนวน 13 คน ประกอบด้วยผู้บริหารสายการบิน ต้นทุนต่ำ ผู้เชี่ยวชาญในภาครัฐที่ทำหน้าที่กำกับดูแลการปฏิบัติงานของสายการบิน พนักงานสายการบิน ผู้มีส่วนเกี่ยวข้องกับธุรกิจการบิน

ขอบเขตด้านตัวแปร มีตัวแปรตาม 1 ตัว คือ ความอยู่รอดของสายการบินต้นทุนต่ำ ประกอบด้วยตัวแปรประจักษ์ ดังนี้ ปัจจัยภายนอกองค์การ กลยุทธ์การตลาด ปัจจัยภายในองค์การ และภาวะผู้นำของผู้บริหาร

ทบทวนแนวคิด

แนวคิดและทฤษฎีที่เกี่ยวข้องกับความอยู่รอดขององค์กร

เพื่อความอยู่รอดในตลาดของสายการบิน การใช้กลยุทธ์การตลาดที่ประสบความสำเร็จเป็นพื้นฐาน โดยเฉพาะอย่างยิ่ง นโยบายการกำหนดราคาที่มีประสิทธิภาพได้กลายเป็นสิ่งสำคัญสำหรับสายการบินที่จะสามารถทำกำไรได้ (Wehne et al., 2018) ปัจจัยความสำเร็จในการดำเนินงานที่เกี่ยวข้องกับการปฏิบัติการบินเป็นปัจจัยที่ทำให้ส่วนงานด้านการวางแผนการบินและการดำเนินงานบรรลุวัตถุประสงค์อย่างมีประสิทธิภาพ นำมาซึ่งความได้เปรียบทางการแข่งขันและทำให้สายการบินประสบความสำเร็จ หนึ่งในเกณฑ์ที่ใช้วัดความสำเร็จ คือ ประสิทธิภาพในการทำงาน ซึ่งแสดงในรูปของผลลัพธ์การปฏิบัติงานขององค์กรการบริหารองค์กรจำเป็นต้องกำหนดดัชนีชี้วัด (Key Performance Indicators; KPIS) ให้ชัดเจนเพื่อติดตามประเมินผลการดำเนินงานเป็นระยะ เพื่อให้สามารถวางแผนปฏิบัติงานให้ดียิ่งขึ้นและแก้ปัญหาได้ทันต่อเหตุการณ์ (Jamjamroon & Somsuk., 2016) ความสำเร็จในการบริหารจัดการองค์กรเกิดจากการบริหารราคาต้นทุน และคุณภาพของสินค้าหรือบริการ ตลอดจนการส่งมอบสินค้าที่ทันเวลา และความยืดหยุ่นในการผลิต ความได้เปรียบในการแข่งขันมีเกณฑ์วัดจาก 5 ด้าน ดังนี้ 1) ความสามารถในการตั้งราคา 2) การใช้กลยุทธ์การตั้งราคาสูงกับสินค้าคุณภาพสูง 3) คุณภาพของสินค้าและบริการที่นำเสนอให้กับลูกค้า 4) ความเชื่อมั่นและไว้วางใจในการส่งมอบสินค้าและบริการ

และ5) การมีนวัตกรรมของสินค้าและบริการ (Vonderembse et al, 1999, Kankaew et al., 2021) การวัดประสิทธิภาพของการบริหารองค์กร โดยกล่าวถึงสถานะที่สภาพแวดล้อมในการดำเนินงานที่มีการเปลี่ยนแปลงทั้งสภาพทางสังคม เศรษฐกิจ การเมือง และการแข่งขันที่มีความรุนแรงเพิ่มมากขึ้น ส่งผลให้การใช้ตัวชี้วัดประสิทธิภาพทางการเงินเพียงอย่างเดียวอาจไม่เพียงพอต่อความอยู่รอดขององค์กรได้ แบรินด์ที่แข็งแกร่ง และการจัดการภายในองค์กรที่เหมาะสมสามารถช่วยให้บริษัทอยู่รอดในช่วงวิกฤตได้ นอกจากนี้ การสื่อสารเพื่อการมีส่วนร่วมกับพนักงานทุกคน ในช่วงวิกฤตมีความสำคัญมาก กลยุทธ์การตลาดเชิงรุกจะช่วยบรรเทาผลกระทบจากวิกฤต (Pongsakornrungsilp et al., 2021) สอดคล้องกับการนำเสนอเกณฑ์ในการวัดประสิทธิภาพในการทำงานของ Hoque & James (2000) ซึ่งได้เสนอไว้ 4 เกณฑ์คือ 1) เกณฑ์วัดด้านการเงิน 2) เกณฑ์วัดด้านลูกค้า 3) เกณฑ์วัดด้านประสิทธิภาพในการทำงาน 4) เกณฑ์วัดด้านนวัตกรรมและการเรียนรู้ การวัดผลสำเร็จขององค์กรส่วนใหญ่ในอเมริกานิยมใช้แต่ตัวชี้วัดทางการเงินเป็นหลัก ซึ่งมีข้อเสียเพราะเป็นผลการดำเนินการในอดีตมิใช่การมองไปข้างหน้า แนวคิดที่ชัดเจนในเรื่องของการวัดผลงานขององค์กรควรมีองค์ประกอบทั้ง 4 ด้าน คือ 1) ผลสำเร็จด้านการเงิน 2) ผลสำเร็จด้านลูกค้า 3) ผลสำเร็จด้านกระบวนการภายในองค์กร 4) ผลสำเร็จด้านการเรียนรู้และการพัฒนา (Kaplan & Norton, 1996) สอดคล้องกับ Chanthadansuwan (2017) ที่กล่าวถึงคุณลักษณะขององค์กรที่ประสบความสำเร็จ

ปีที่ 17 ฉบับที่ 1 (มกราคม - มิถุนายน 2565)

สำเร็จและอยู่รอดในอนาคตว่าควรมีลักษณะ ดังนี้ 1) มีความยืดหยุ่น แสวงหาการเปลี่ยนแปลงด้วยตนเอง 2) ใช้ทีมงานอย่างเป็นเลิศ ปลูกฝังทักษะและทำงานเป็นทีม 3) พัฒนาจุดแข็งให้เป็นสมรรถนะหลัก 4) สร้างความผูกพันกับพนักงาน 5) ปรับตัวเข้ากับความหลากหลายของสมาชิกในองค์กร 6) มีความคิดสร้างสรรค์ มีนวัตกรรม 7) สื่อสารวิสัยทัศน์ขององค์กรได้ดี 8) มีการมอบหมายงานเพื่อผลงานที่เป็นเลิศในระยะเวลาอันสั้น 9) พร้อมที่จะปรับตัว เรียนรู้และพัฒนา

ลักษณะของสายการบินต้นทุนต่ำและสภาพการแข่งขันในประเทศไทย

สายการบินต้นทุนต่ำ (Low-Cost Carrier; LCC) มีลักษณะการดำเนินงาน

ที่แตกต่างไปจากสายการบินที่ให้บริการเต็มรูปแบบ โดยสายการบินต้นทุนต่ำจะมุ่งเน้นการประหยัดต้นทุน ให้บริการตามที่อยู่โดยความต้องการจริง (Pearson, 2016; Ueland, 2017) ผู้โดยสารไม่ต้องจ่ายในสิ่งที่ตนไม่ต้องการ สายการบินต้นทุนต่ำเน้นการทำงานที่มีประสิทธิภาพ ลดการบริการพิเศษออก เพื่อให้สามารถกำหนดอัตราค่าโดยสารต่ำเป็นการกระตุ้นให้ผู้โดยสารมาใช้บริการเป็นจำนวนมาก ใช้การจัดตารางทำงานแบ่งงานให้พนักงานทำงานหลายอย่างซึ่งเป็นการใช้คนให้เต็มประสิทธิภาพ (Richard De Neufville, 2008) สัดส่วนผู้โดยสารในเส้นทางบินภายในประเทศแยกตามสายการบินไตรมาส 3 ปี พ.ศ. 2564 แสดงดังภาพที่ 1

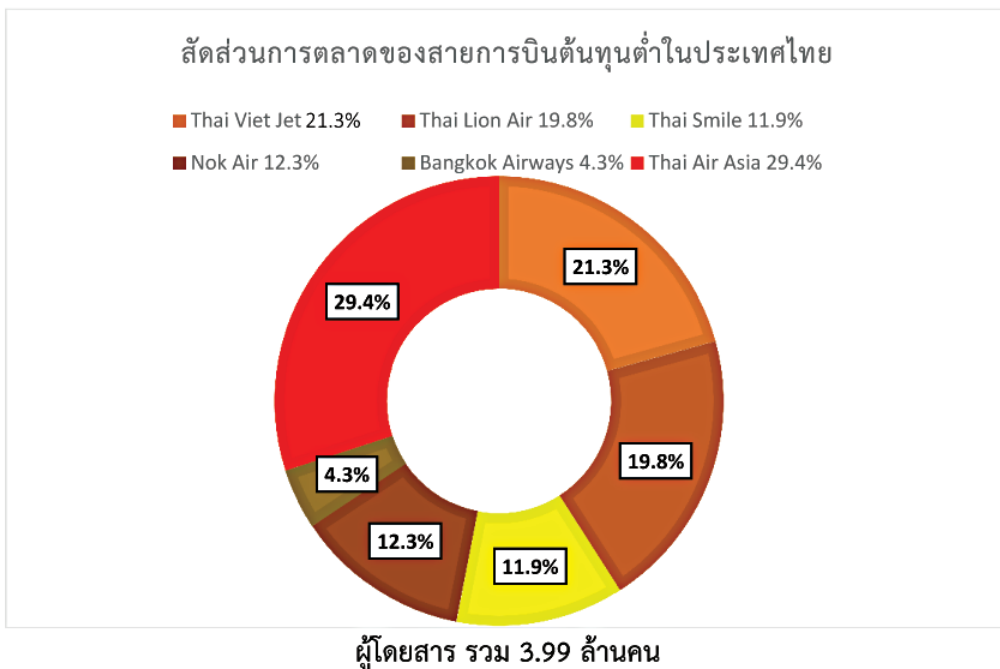

ภาพที่ 1 สัดส่วนผู้โดยสารในเส้นทางบินภายในประเทศ ไตรมาส 1-2 ปี พ.ศ. 2564

ที่มา: CAAT, 2021

ภาพรวมการแข่งขันของเส้นทางบินภายในประเทศ พบว่า อันดับหนึ่ง คือสายการบินไทยแอร์เอเชียส่วนแบ่งการตลาดอยู่ที่อัตราร้อยละ 29.4 สายการบินไทยเวียตเจ็ทแอร์ครองส่วนแบ่งการตลาดที่ 21.3% และสายการบินไทยไลอ้อนแอร์มีส่วนการขนส่งผู้โดยสารในอันดับ 3 คือ 19.8% ตามลำดับ (CAAT, 2021) การตลาดเป็นกิจกรรมที่สำคัญที่สุดของสายการบินทุกแห่ง ส่วนประสมทางการตลาด (7Ps) มีความสัมพันธ์กับความสามารถในการแข่งขันของธุรกิจบริการ เนื่องจากเป็นปัจจัยที่มีอิทธิพลต่อความพึงพอใจในการใช้บริการของลูกค้า (Rattanasomchok, 2015) การตลาดที่ใช้การสื่อสารการตลาดด้านการโฆษณาและด้านการใช้เครือข่ายสื่อทางอิเล็กทรอนิกส์ (Charoensook,, 2017; Chaowapong, 2018)

ผลกระทบทางเศรษฐกิจจากการระบาดไวรัสโควิด 19 ต่ออุตสาหกรรมการบิน เศรษฐกิจไทย
ปี 2565 มีแนวโน้มเติบโตที่ 3.2% ลดลงที่ 1.8%

ปรับลดลงจากเดิมที่ 3.4% ตามผลของการระบาด COVID-19 สายพันธุ์ Omicron ที่กระทบต่อเศรษฐกิจโลกและการฟื้นตัวของภาคการท่องเที่ยว การใช้จ่ายในประเทศในปี 2565 มีแนวโน้มฟื้นตัวจากอานิสงส์ของการกระจายวัคซีนในประเทศที่ดีขึ้นต่อเนื่อง ส่งผลให้กิจกรรมเศรษฐกิจกลับมาดำเนินการได้เพิ่มขึ้น ปัจจัยเรื่อง Omicron ทำให้ผู้บริโภคบางส่วนชะลอการใช้จ่ายลงจากความกังวลที่เพิ่มสูงขึ้น (Kasikorn Research Center, 2021; SCB, 2022; ICAO, 2022) ระบบอินเทอร์เน็ตและระบบการติดต่อสื่อสารแบบมีสายและแบบไร้สาย มีผลกระทบให้คนไทยเดินทางท่องเที่ยว น้อยลงและเป็นปัจจัยลบต่อการเติบโตของธุรกิจสายการบินต้นทุนต่ำในประเทศไทย

กรอบแนวคิดของการวิจัย

กรอบแนวคิดที่เป็นภาพรวมของงานวิจัยครั้งนี้แสดงดังภาพที่ 2

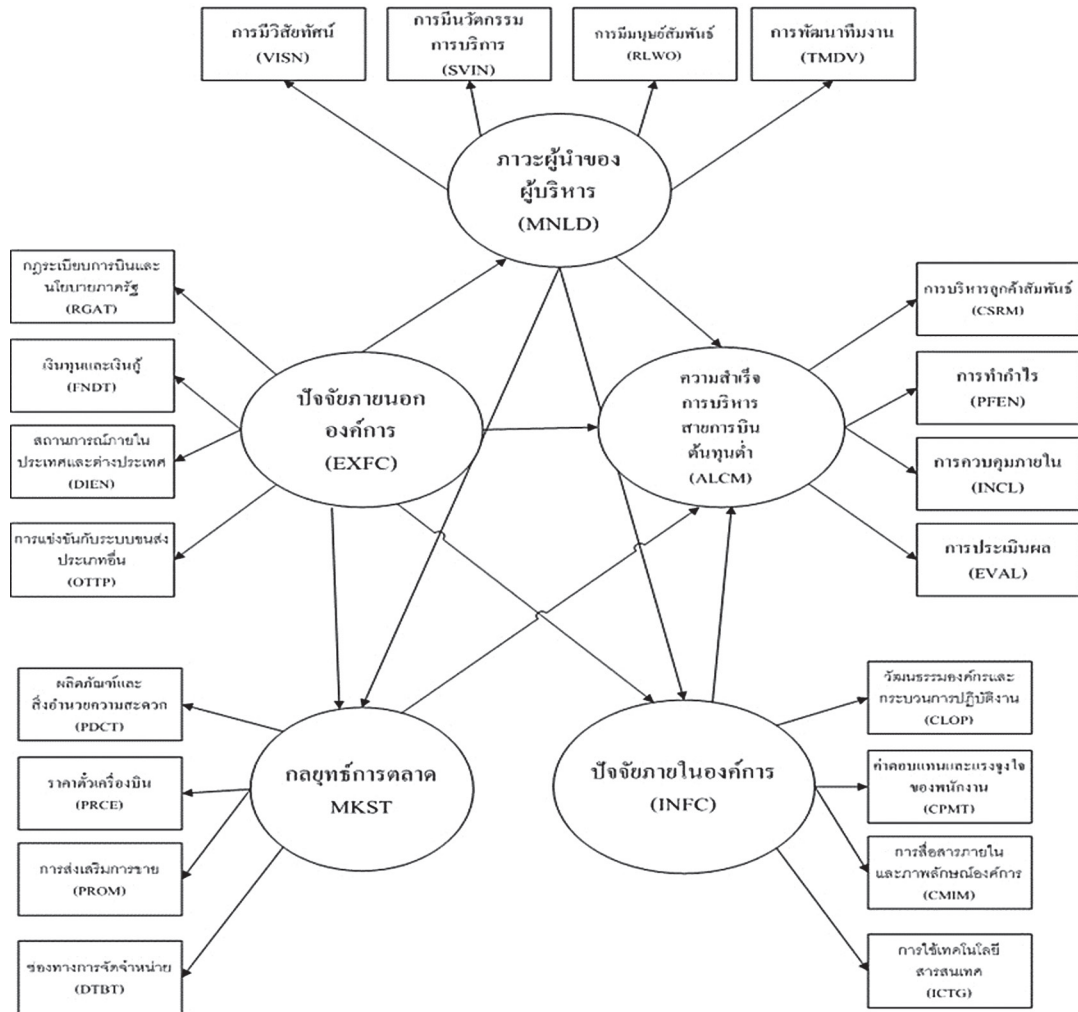

ภาพที่ 2 กรอบแนวคิดของการวิจัย

วิธีดำเนินการวิจัย

ขั้นตอนที่ 1 ผู้วิจัยใช้การวิจัยแบบผสมผสาน (Mixed Methods Research) การวิจัยเชิงปริมาณและการวิจัยเชิงคุณภาพ โดยการศึกษาทฤษฎีและแนวคิดเกี่ยวกับรูปแบบของสายการบินต้นทุนต่ำ ความสามารถด้านบริหารภายใน ผลกระทบจากปัจจัยภายนอกสายการบิน กลยุทธ์การตลาด และงานวิจัยที่เกี่ยวข้อง

ขั้นตอนที่ 2 ประชากร/กลุ่มตัวอย่างและผู้ให้ข้อมูลสำคัญ 1) ประชากรและกลุ่มตัวอย่างที่ใช้ในการวิจัย ได้แก่ ผู้บริหาร พนักงานสายการบิน และผู้เชี่ยวชาญซึ่งเป็นเจ้าหน้าที่รัฐที่เกี่ยวข้องกับอุตสาหกรรมการบิน ทาขนาดของกลุ่มตัวอย่างโดยใช้สูตรของ Lindeman, Merenda & Gold (1980) ที่กำหนดขนาดตัวอย่างตามกฎอัตราส่วนระหว่างหน่วยตัวอย่างและจำนวน

พารามิเตอร์หรือตัวแปรไว้เป็น 1 พารามิเตอร์ ใช้ตัวอย่าง 10-20 ตัวอย่าง จากกรอบแนวคิด การวิจัย พบว่า มีตัวแปรเชิงประจักษ์ทั้งหมด 20 ตัวแปร ใช้ตัวแปรละ 20 ตัวอย่าง เท่ากับ $20 \times 20 = 400$ ตัวอย่าง 2) ผู้ให้ข้อมูลสำคัญ ผู้วิจัยทำการสัมภาษณ์เชิงลึกผู้ให้ข้อมูลสำคัญรวม ทั้งหมด 13 คน

ขั้นตอนที่ 3 เครื่องมือที่ใช้การวิจัย ในการวิจัยเชิงปริมาณใช้แบบสอบถามเป็นเครื่องมือ แบ่งเป็น 6 ส่วน ประกอบด้วย ปัจจัยส่วนบุคคล รูปแบบการบริหารที่ทำให้สายการบินอยู่รอด ภาวะผู้นำของผู้บริหาร ผลกระทบจากปัจจัย ภายนอก ความสามารถด้านบริหารภายใน และกลยุทธ์ทางการตลาด สำหรับการวิจัย เชิงคุณภาพ เครื่องมือการวิจัย คือ แบบสัมภาษณ์ แบบมีโครงสร้างตามวัตถุประสงค์การของการวิจัย

ขั้นตอนที่ 4 การเก็บรวบรวมข้อมูลของการ วิจัยครั้งนี้ ผู้วิจัยใช้แบบสอบถาม (Questionnaire) ในการเก็บรวบรวมข้อมูลจากผู้บริหาร ผู้เชี่ยวชาญ และพนักงานในบริษัท หน่วยงาน องค์กร ที่เกี่ยวข้องกับอุตสาหกรรมการบิน กำหนดจำนวนไว้ 400 คน และเก็บข้อมูลจริงเก็บได้ 452 คน การวิจัย เชิงคุณภาพเก็บข้อมูลกับผู้ให้ข้อมูลสำคัญซึ่ง คือ ผู้บริหาร ผู้เชี่ยวชาญระดับชำนาญการของหน่วยงาน

ที่เกี่ยวข้องกับอุตสาหกรรมการบิน ใช้การคัดเลือก ผู้ให้ข้อมูลสำคัญเป็นไปตามการสุ่มตัวอย่าง เชิงทฤษฎี (Theoretical sampling) คัดเลือก โดยใช้เหตุผล ผู้วิจัยกำหนดแบ่งผู้ให้ข้อมูลสำคัญ ออกเป็น 3 กลุ่ม ได้แก่ 1) ผู้บริหารสายการบิน ต้นทุนต่ำ 2) ผู้บริหาร ผู้เชี่ยวชาญ ผู้ชำนาญการ ในภาครัฐที่ทำหน้าที่กำกับดูแลการปฏิบัติงานของ สายการบิน และมีประสบการณ์ในการทำงาน ไม่น้อยกว่า 5 ปี 3) ผู้บริหารในธุรกิจและองค์กร การที่ให้การสนับสนุนกิจกรรมของสายการบิน รวมจำนวนทั้งสิ้น 13 คน

ขั้นตอนที่ 5 การวิเคราะห์ข้อมูลเป็นการ วิเคราะห์ข้อมูลเชิงพรรณนาโดยใช้ค่าความถี่ ค่าร้อยละ ค่าเฉลี่ย ส่วนเบี่ยงเบนมาตรฐาน (S.D.) และการวิเคราะห์แบบจำลองสมการโครงสร้าง ด้วยโปรแกรมสำเร็จรูปทางสถิติ และศึกษา ภาคสนามด้วยวิธีการสัมภาษณ์เชิงลึก เพื่อสนับสนุน ผลการศึกษาเชิงปริมาณจากผู้ให้ข้อมูลสำคัญ

ผลการวิจัย

ตามวัตถุประสงค์ที่ 1 ผลการวิจัยพบว่า ปัจจัยที่มีส่งผลกระทบต่อการบริหารสายการบิน ต้นทุนต่ำในวิกฤตการณ์การแพร่ระบาดของโควิด 19 แสดงในตารางที่ 1 ดังนี้

ตารางที่ 1 ค่าเฉลี่ย ค่า SD และระดับความคิดเห็นต่อความอยู่รอดของสายการบินต้นทุนต่ำ

ลำดับที่	ตัวชี้วัดความสำเร็จ สายการบินต้นทุนต่ำ	\bar{X}	SD	ระดับความสำคัญ
1	การบริหารลูกค้าสัมพันธ์ (CSRМ)	4.24	0.685	มากที่สุด
2	การทำกำไร (PFEN)	4.23	0.650	มากที่สุด
3	การควบคุมภายใน (INCL)	4.21	0.686	มาก
4	การประเมินผล (EVAL)	4.20	0.644	มาก
	รวมทั้งสิ้น	4.22	0.666	มาก

จากตารางที่ 1 พบว่า ตัวชี้วัดที่มีผลกระทบต่อความอยู่รอดของสายการบินต้นทุนต่ำในภาพรวมอยู่ในระดับมาก มีค่าเฉลี่ย 4.22 เมื่อพิจารณาเป็นรายด้าน พบว่าด้านการบริหารลูกค้าสัมพันธ์มีค่ามากที่สุด (มีค่าเฉลี่ย 4.24) รองลงมาตามลำดับ ได้แก่ การทำกำไร (4.23) การควบคุมภายใน (4.21) และการประเมินผล (4.20) จากการศึกษารูปแบบการบริหารสายการบินต้นทุนต่ำที่จะสามารถอยู่รอดได้ในวิกฤตการณ์การแพร่ระบาดของโควิด 19 พบว่าความสัมพันธ์

และอิทธิพลทางตรง และอิทธิพลทางอ้อมของภาวะผู้นำของผู้บริหาร ปัจจัยภายนอกองค์การ กลยุทธ์การตลาด และปัจจัยภายในองค์การที่มีผลต่อรูปแบบการบริหารสายการบินต้นทุนต่ำ โดยพิจารณาความสอดคล้องของโมเดล มีผลตามภาพที่ 3

การวิเคราะห์ความสัมพันธ์ของค่าการผันแปรและค่าการผันแปรร่วมของตัวแปรแฝงภายนอกและภายในทั้งหมดแสดงในตารางที่ 2 ดังนี้

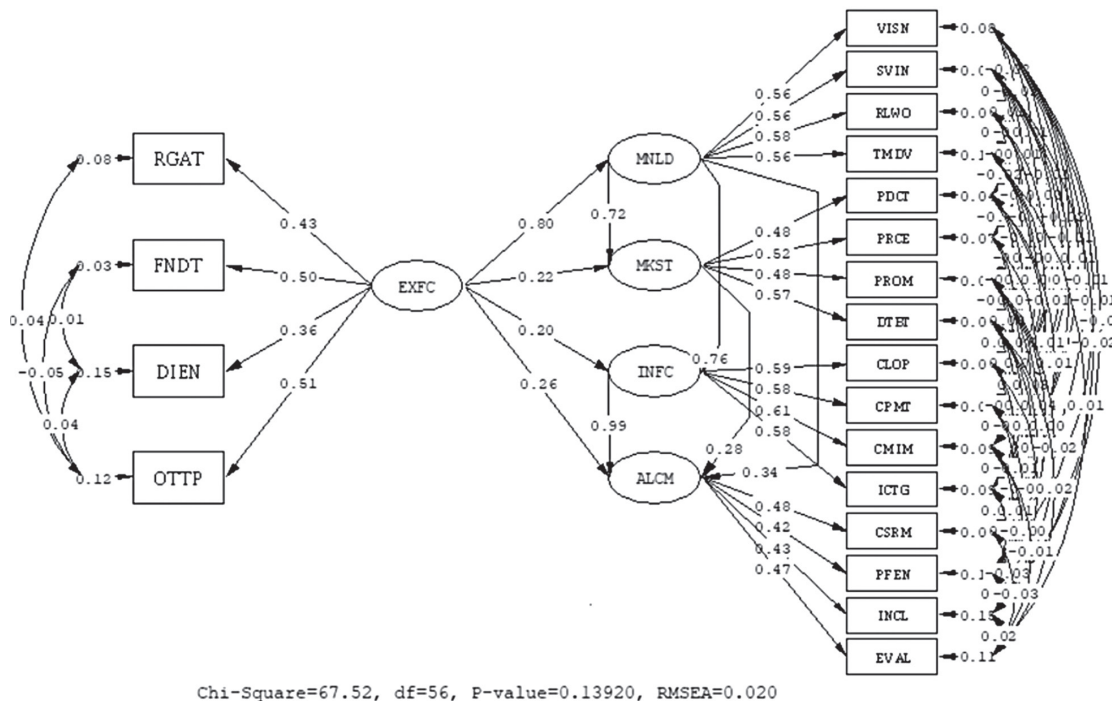

ภาพที่ 3 ผลการวิเคราะห์ความสอดคล้องกลมกลืนของรูปแบบการบริหารสายการbinต้นทุนต่ำ

ตารางที่ 2 แสดงค่า Covariance Matrix of ETA and KSI

ตัวแปรแฝง	MNLD	MKST	INFC	ALCM	EXFC
MNLD	1.00				
MKST	0.89	1.00			
INFC	0.92	0.84	1.00		
ALCM	0.84	0.83	0.93	1.00	
EXFC	0.80	0.79	0.81	0.77	1.00

จากตารางที่ 2 พบว่า 1) ปัจจัยภายนอกองค์กร (EXFC) มีความสัมพันธ์กับภาวะผู้นำของผู้บริหาร (MNLD) = 0.80, กลยุทธ์การตลาด (MKST) = 0.79, ปัจจัยภายในองค์กร (INFC) = 0.81 และความอยู่รอดของสายการบินต้นทุนต่ำ (ALCM) = 0.77, 2) ความอยู่รอดของสายการบินต้นทุนต่ำ (ALCM) มีความสัมพันธ์กับภาวะผู้นำ

ของผู้บริหาร (MNLD) = 0.84, กลยุทธ์การตลาด (MKST) = 0.83 และปัจจัยภายในองค์กร (INFC) = 0.93, 3) ปัจจัยภายในองค์กร (INFC) มีความสัมพันธ์กับภาวะผู้นำของผู้บริหาร (MNLD) = 0.92 และกลยุทธ์การตลาด (MKST) = 0.84, 4) กลยุทธ์การตลาด (MKST) มีความสัมพันธ์กับภาวะผู้นำของผู้บริหาร (MNLD) = 0.89

ตารางที่ 3 แสดงค่าสถิติผลการวิเคราะห์อิทธิพลรวมทางตรง ทางอ้อม ของตัวแปรแฝงจากค่า Beta และ Gamma และแสดงค่าตัวแปรประจักษ์จากค่า Lambda Y, Lambda X

ตัวแปรผล ตัวแปรเหตุ	MNLD			MKST			INFC			ALCM		
	TE	IE	DE	TE	IE	DE	TE	IE	DE	TE	IE	DE
EXFC	0.80**		-	0.79**	0.57**		0.81**	0.61**		0.99**	0.73**	
	0.80**			0.22**			0.20**			0.26**		
	(0.05)	(0.05)		(0.04)	(0.05)		(0.04)	(0.05)		(0.04)	(0.06)	
			-	(0.04)			(0.04)			(0.04)		
MNLD	-	-		0.72**		-	0.76**	-	0.76**	0.98**		0.96**
		-		0.72**			(0.05)		(0.05)	0.02**		
				(0.05)		(0.05)				(0.06)	(0.14)	
MKST	-			-			-			0.28**		-
										0.28**		
										(0.08)		(0.08)
INFC	-			-			-			0.99**		-
										0.99**		
										(0.12)		(0.12)
ค่าสถิติ	Chi-Square = 67.52, df = 56, P-value = 0.13920, RMSEA = 0.020											
ค่า R ²	0.63			0.63			0.87					

จากตารางที่ 3 พบว่า เมื่อแสดงค่าเฉพาะ ผลกระทบทางตรง ปัจจัยภายในที่มีผลกระทบทางตรงต่อความอยู่รอดสายการบินต้นทุนต่ำมากที่สุด คือ ปัจจัยภายในมีค่า 0.99 รองลงมาตามลำดับ ได้แก่ กลยุทธ์การตลาด ปัจจัยภายนอก และภาวะผู้นำผู้บริหาร และเมื่อแสดงค่าเฉพาะผลกระทบทางอ้อม ภาวะผู้นำของผู้บริหารมีผลกระทบทางอ้อมต่อความสำเร็จในการบริหารสายการบินต้นทุนต่ำมากที่สุด มีค่า 0.96 และปัจจัยภายนอก รองลงมา มีค่า 0.73 แต่จะพิจารณาเฉพาะผลกระทบทางตรงและทางอ้อมอย่างหนึ่งอย่างใดไม่ได้ ต้องพิจารณาค่าผลกระทบรวมได้แก่ ค่าผลกระทบทางตรงรวมกับค่าผลกระทบทางอ้อม จึงจะสามารถนำไปกำหนดรูปแบบได้ การวิจัยเรื่องนี้เป็นการวิจัยแบบผสมผสาน (Mixed

Method) โดยใช้วิธีการวิจัยเชิงปริมาณนำและการวิจัยเชิงคุณภาพสนับสนุน (Lead by quantitative method and support by qualitative method) โดยเมื่อได้ผลการวิจัยเชิงปริมาณแล้วนำหัวข้อไปสัมภาษณ์เจาะลึก (In-depth Interview) เป็นการเชื่อมการวิจัยเข้าด้วยกัน (Mixed Method) จากผู้ให้ข้อมูลสำคัญ (Key Performance) 13 คน

ตามวัตถุประสงค์ที่ 2 จากการศึกษาความสัมพันธ์และผลกระทบของภาวะผู้นำของผู้บริหาร ปัจจัยภายในองค์กร ปัจจัยภายนอกองค์กร และกลยุทธ์การตลาดที่มีต่อความอยู่รอดของสายการบิน สามารถนำมาสร้างเป็นรูปแบบการบริหารสายการบินต้นทุนต่ำในวิกฤตการณ์การแพร่ระบาดของโควิด 19 ดังภาพที่ 4

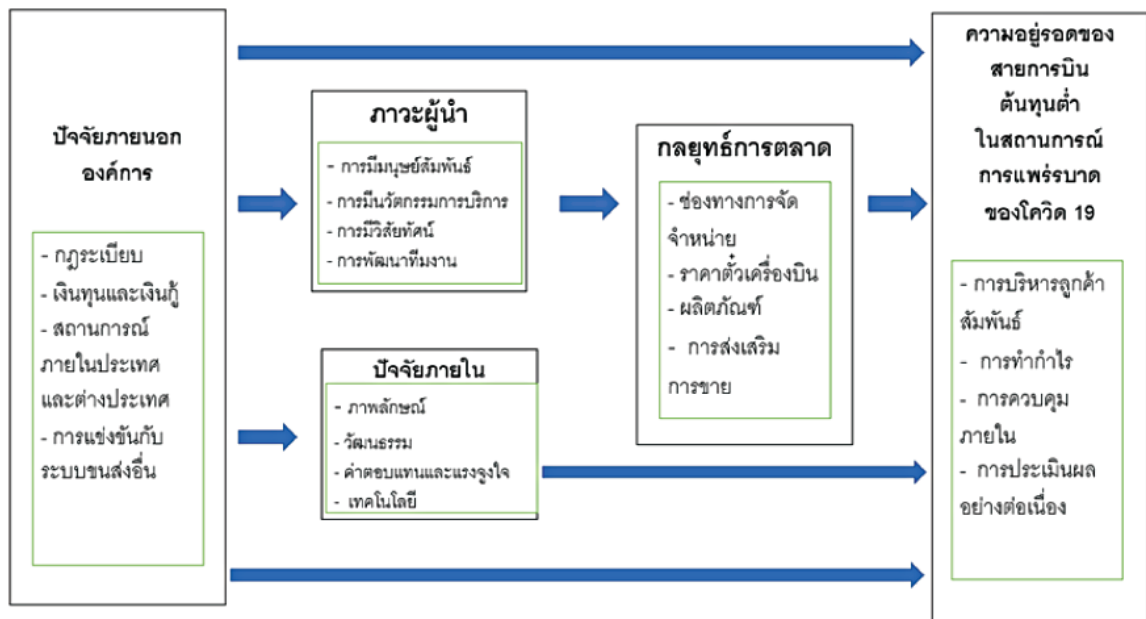

ภาพที่ 4 รูปแบบ (Model) การบริหารสายการบินต้นทุนต่ำในวิกฤตการณ์การแพร่ระบาดของโควิด 19

สรุปผลการวิจัยและอภิปรายผลการวิจัย

จากผลการศึกษาในงานวิจัยนี้ สามารถนำมาอภิปรายผลได้ดังนี้

ปัจจัยที่มีผลกระทบต่อความอยู่รอดของสายการบินต้นทุนต่ำในวิกฤตการณ์การแพร่ระบาดของโควิด 19 ประกอบด้วย 1) ปัจจัยภายนอกองค์กร 2) ปัจจัยภายในองค์กร มีผลกระทบโดยรวมต่อความอยู่รอดของสายการบินมากที่สุด รองลงมา ได้แก่ 3) ภาวะผู้นำของผู้บริหาร และ 4) กลยุทธ์การตลาด

ปัจจัยภายนอกองค์กรมีค่าน้ำหนักเฉลี่ย 0.99 เป็นปัจจัยที่มีผลต่ออรรถประโยชน์ของสายการบิน เช่น ยุทธศาสตร์ชาติ กฎหมายการเมือง กฎระเบียบการเดินทางทางอากาศ เศรษฐกิจ สังคม เทคโนโลยี และวัฒนธรรม ปัจจัยภายในองค์กร ได้แก่ วัฒนธรรมองค์กร และกระบวนการปฏิบัติงาน ค่าตอบแทนและแรงจูงใจของพนักงาน การสื่อสารภายในและภาพลักษณ์องค์กร การใช้เทคโนโลยีสารสนเทศของสายการบิน มีค่าน้ำหนักเฉลี่ยเท่ากัน คือ 0.99 รองลงมาได้แก่ ภาวะผู้นำของผู้บริหาร มีผลกระทบต่อความอยู่รอดของสายการบินต้นทุนต่ำในระดับใกล้เคียงกัน มีค่าน้ำหนักเฉลี่ย 0.98 ภาวะผู้นำ ประกอบด้วย การมีวิสัยทัศน์ การมีมนุษยสัมพันธ์ และการพัฒนาทีมงาน แสดงให้เห็นว่าผู้นำเป็นบุคคลที่มีบทบาทเหนือผู้อื่น ทำให้ผู้อื่นยินยอมปฏิบัติตาม มีความสำคัญทั้งต่อองค์กรและบุคลากร ภาวะผู้นำ วัฒนธรรมองค์กร ความผูกพันต่อองค์กร และคุณลักษณะผู้ปฏิบัติงานที่มีผลต่อประสิทธิภาพขององค์กร (Sriaekboonrod & Sudhichaimethee, 2018) ภาวะผู้นำมีอิทธิพล

ทางตรงเป็นบวกต่อประสิทธิภาพการปฏิบัติงานของพนักงานต่อคุณลักษณะของผู้ปฏิบัติงาน และต่อความผูกพันต่อองค์กร ภาวะผู้นำมีอิทธิพลทางอ้อมต่อประสิทธิภาพการปฏิบัติงานของพนักงาน โดยส่งผ่านความผูกพันต่อองค์กร Chiamkosit, Tiangsoongnern & Chitnomrath (2020) ศึกษาอิทธิพลของความมุ่งมั่นของผู้บริหารและผลการปฏิบัติงานของพนักงานให้บริการต่อการรับรู้คุณภาพการให้บริการของลูกค้าสายการบินต้นทุนต่ำในประเทศไทย โดยการศึกษาแบ่งกลุ่มการศึกษาออกเป็น 2 กลุ่ม การศึกษากลุ่มขั้นต้น ได้แก่ กลุ่มผู้บริหารฝ่ายปฏิบัติการสายการบินจำนวน 5 ราย และกลุ่มพนักงานให้บริการจาก 3 แขนง ได้แก่ พนักงานขับเครื่องบิน พนักงานต้อนรับบนเครื่องบิน และพนักงานต้อนรับภาคพื้น จำนวนตัวอย่างละ 18 ราย ใช้การสัมภาษณ์แบบเจาะลึก และประชากรในการศึกษาหลัก ได้แก่ ลูกค้าสายการบินต้นทุนต่ำในประเทศไทยจำนวน 402 คน โดยวิธีการสุ่มตัวอย่างแบบโควตาและใช้แบบสอบถามกับลูกค้าของ 3 บริษัท ได้แก่ บริษัทไทยแอร์เอเชีย จำกัด (มหาชน) บริษัทนกแอร์ จำกัด (มหาชน) และบริษัทโอเรียนท์ไทย จำกัด และวิเคราะห์ข้อมูลด้วยสถิติพรรณนาและทดสอบสมมติฐานใช้วิธีวิเคราะห์ตัวแบบสมการโครงสร้าง (Structural Equation Modeling: SEM) ค่าสถิติ t-test และการวิเคราะห์ความแปรปรวน (ANOVA) ผลการศึกษา พบว่า ความมุ่งมั่นของผู้บริหารมีอิทธิพลทางตรงในเชิงบวกต่อการรับรู้คุณภาพการให้บริการของลูกค้า โดยลูกค้าสายการบินให้ความสำคัญกับการพัฒนาทางด้านมาตรฐานความปลอดภัย

เป็นอันดับแรก ตามมาด้วยด้านระบบเทคโนโลยีในการให้บริการ และปัจจัยด้านกลยุทธ์การตลาด ได้แก่ ผลกระทบและสิ่งอำนวยความสะดวกราคาตัวเครื่องบิน การส่งเสริมการขาย ช่องทางการจัดจำหน่าย เป็นปัจจัยสนับสนุนส่งผลโดยตรงต่อรายได้ของสายการบิน มีค่าน้ำหนักเฉลี่ย 0.28 กลยุทธ์การตลาดมีบทบาทสำคัญต่อรูปแบบการเดินทางที่จะเข้ามาแทนที่การเดินทางด้วยเครื่องบิน กลยุทธ์ที่สามารถทำให้ค่าโดยสารของตนต่ำกว่าคู่แข่ง มีความสะดวก รวดเร็ว ใกล้เคียงกันจะสามารถแข่งขันได้ (Suwannakul, & Vongsaroj. 2019)รูปแบบ (Model) การบริหารสายการบินต้นทุนต่ำให้อยู่รอดในวิกฤตการณ์การแพร่ระบาดของโควิด 19 ที่ได้จากผลการวิจัยนี้ เกี่ยวข้องกับการบริหารลูกค้าสัมพันธ์ การควบคุมภายใน ไม่ให้เกิดการรั่วไหล การทำกำไร และการประเมินผลอย่างต่อเนื่อง จากการอภิปรายผลจะเห็นได้ว่า ปัจจัยภายนอกองค์กร (EXFC) ซึ่งประกอบไปด้วยตัวชี้วัด 4 ตัว ได้แก่ เงินทุนและเงินกู้ กฎระเบียบการบินและนโยบายภาครัฐ การแข่งขันกับการเดินทาง หรือการติดต่อรูปแบบอื่น เช่น การประชุมออนไลน์ผ่าน Application และสถานการณ์เศรษฐกิจภายในประเทศและต่างประเทศเป็นส่วนสำคัญยิ่งต่อความอยู่รอดของสายการบินต้นทุนต่ำในวิกฤตการณ์การแพร่ระบาดของโควิด 19

ข้อเสนอแนะ

1. ภาครัฐต้องสร้างความมั่นใจในการเดินทางด้วยการควบคุมการระบาดของโรคไวรัสโควิด 19 ด้วยการระดมฉีดวัคซีนป้องกันให้ประชาชน เพื่อให้เกิดภูมิคุ้มกันหมู่ ทำให้เกิดการท่องเที่ยวและการเดินทาง นอกจากนี้ ต้องสนับสนุนการหาแหล่งเงินทุนและเงินกู้ดอกเบี้ยต่ำ ลดค่าธรรมเนียมและค่าภาษีในธุรกิจการบิน เช่น การลดค่าจอดเครื่องบิน ค่าบริการจราจรทางอากาศ การลดค่าสาธารณูปโภค ลดภาษีสรรพสามิตน้ำมันเชื้อเพลิง

2. ด้านปัจจัยภายในองค์กรสายการบิน ต้องจัดการเรื่องการสื่อสารภายในองค์กร เพื่อให้เกิดความเข้าใจในสถานการณ์ของบริษัทที่ประสบอยู่ รักษาภาพลักษณ์ขององค์กรที่ดี ปฏิบัติตามมาตรฐานความปลอดภัยทั้งจากอุบัติเหตุและการติดเชื้อจากโรคระบาด (Safety and Hygiene) รักษากำหนดการเดินทางที่ตรงเวลา ให้บริการอย่างมีอาชีพโดยบุคลากรที่มีความเชี่ยวชาญ เพื่อสร้างประทับใจและรักษาลูกค้าไว้ได้เมื่อสถานการณ์โควิด 19 คลี่คลาย

กิตติกรรมประกาศ

ขอขอบคุณ รองศาสตราจารย์ ดร. สมบัติ ทัฬหทรัพย์ ที่ช่วยสนับสนุนการทำวิจัยในหลายมิติ

REFERENCES

- Airport of Thailand. (2021). **Statistic of Thai Transportation**. Retrieved from <http://investor-th.airportthai.co.th/transport.html>. [2022, 26 Jan.]
- Aviation Industry Promotion Department. (2020). **National policies and strategies 2020- 2022**. Retrieved from <https://www.caat.or.th/wpcontent/uploads/2020/06/.pdf> [2021, 2 Dec.]
- BOT. (2021). **Global economic and Thai economic after the COVID 19**. Retrieved from https://www.bot.or.th/Thai/BOTMagazine/Pages/256303_CoverStory.aspx. [2021, 25 Dec.]
- CAAT. (2021). **State of Thai Aviation Industry**. Retrieved from <https://www.caat.or.th/wp-content/uploads/2021/05/>. [2021, 25 Dec.]
- Chanthadansuwan, S. (2017). **Principles of business administration**. (Ed. 6th). Bangkok: Pimluck.
- Chaowapong, P. (2018). A study of marketing communication factors in decisions to purchase Jet Airways ticket. **Dusit Thani College Journal**, 10(2), 151-164.
- Charoensook, C. (2017). **Consumer behavior**. Retrieved from <http://consumerbehavior.blogspot.com/2017/06/consumer-behavior-cheewan-charoensook.html>. [2021, 20 Nov.]
- Chiamkosit N., Tiangsoongnern L., & Chitnomrath T. (2020). Influence of management commitment and performance of airline staff on perceived service quality of low-cost airlines' customers in Thailand. **Suthiparithat. Journal of Business and Innovation: SJBI**, 28(88), 145–169.
- Hoque, Z. A., & James, W. (2000). Linking balanced scorecard measures to size and market factors: Impact on organizational performance. **Journal of Management Accounting Research**, 12(1), 1-17.
- ICAO. (2022). **Effects of Novel Coronavirus (COVID-19) on Civil Aviation**. Retrieved from https://www.icao.int/sustainability/Documents/Covid-19/ICAO_coronavirus_Econ_Impact.pdf. [2022, 30 Jan.]
- Jamjamroon, S. & Somsuk, N. (2016). Key success factors for flight operations of Nok Airlines, **EAU Heritage**, 10(2), 160-174.

- Kankaew, K., Yapanto, L., Waramontri, R., Arief, S., Hamsir, H., Sastrawati, N., & Espinoza-Maguiña, M. (2021). Supply chain management and logistic presentation: Mediation effect of competitive advantage. **Uncertain Supply Chain Management**, 9(2), 255-264.
- Kaplan, Robert S., and Norton David P. (1996). **The Balanced Scorecard**. Boston: Harvard Business School Press.
- Kasikorn Research Center. (2021). **Economic analysis**. Retrieved from <https://kasikornresearch.com/th>. [2020, 12 Feb.]
- Lindeman, R. H., Merenda, P. F., & Gold, R. Z. (1980). **Introduction to Bivariate and Multivariate Analysis**. Glenview, IL: Scott, Foresman and Company.
- NESDC. (2021). **Role of the airport for economic development**. Retrieved from https://www.nesdc.go.th/suvarnabhumi/articles_center/role_of_airport%20-%20suwat_dr/role_of_airpo. [2021, 2 Dec.]
- Pearson, J. (2016). **The competitive strength of Asian network airlines in competing with low-cost carriers and the use of low-cost subsidiaries**. Loughborough University.
- Pongsakornrunsilp, S., et al. (2021). The Art of Survival: Tourism Businesses in Thailand Recovering from COVID-19 through Brand Management. **Sustainability**, 13, 6690.
- Rattanasomchok, S. (2015). Influences on customer satisfaction with the Bangkok sky train in Thailand. **Journal of Multidisciplinary in Humanities and Social Sciences**, 3(2), 209-220.
- Richard De Neufville. (2008). Low-Cost Airports for Low-Cost Airlines: Flexible Design to Manage the Risks. **Transportation Planning and Technology**, 31(1), 35-68.
- SCB. (2022). **Economic outlook for 2022**. Retrieved from <https://www.scb.co.th/th/about-us/news/dec-2564/eic-2022.html>. (2022, 30 Jan.)
- Sriaekboonrod, W. & Sudhichaimethee, P. (2018). Organizational culture leadership corporate commitment and worker attributes that affect the efficiency of the organization in Anya Thani Industrial Estate. **Local Administration Journal**, 1(11), 94-98.
- Suwannakul, E. & Vongsaroj. R. (2019). The Adaptation of Low-Cost Airline Business Model in Thailand: The Consequences of Competitive Pressures and Challenges. **Journal of Thai Hospitality & Tourism**, 14(2), 102-115.

- Ueland, C. T. (2017). **Domestic airline competition, legacy carrier consolidation and the rise of the low-cost carrier**. (Doctoral dissertation). Georgetown University, Washington, DC.
- Vonderembse, M., Tracey, M., & Lim, J. S. (1999). Manufacturing technology and strategy formulation: keys to enhancing competitiveness and improving performance. **Journal of Operation Management**,17, 411-428.
- Wehne et al., (2018). State of the art of pricing policy in air transportation: network carriers vs. low-cost airlines. **Tourism & Management Studies**, 14(3), 2018, 32-40.
-

Research Article

ความเป็นผู้นำที่มีประสิทธิผล: กรอบการแข่งขันค่านิยมของผู้ปฏิบัติงานในองค์การภาครัฐ

EFFECTIVE LEADERSHIP: COMPETING VALUES FRAMEWORK OF PUBLIC EMPLOYEES

ครรชิต ทรรคนะวิเทศ^{1*} อุทัย เลหาวิเชียร² และ สุวรรณิ แสงมหาชัย³

¹หลักสูตรโครงการทวีปริญญาโททางรัฐประศาสนศาสตร์และบริหารธุรกิจ คณะรัฐศาสตร์ มหาวิทยาลัยรามคำแหง
กรุงเทพมหานคร ประเทศไทย

^{2,3}หลักสูตรโครงการปรัชญาดุษฎีบัณฑิต สาขาวิชารัฐประศาสนศาสตร์ และโครงการทวีปริญญาโท
ทางรัฐประศาสนศาสตร์และบริหารธุรกิจ คณะรัฐศาสตร์ มหาวิทยาลัยรามคำแหง กรุงเทพมหานคร ประเทศไทย

Kunchit Tasanavites^{1*} Uthai Laohavichien² and Suwannee Sangmahachai³

¹Dual master's degree program in public and business administration, Faculty of Political Science,
Ramkhamhaeng University, Bangkok, Thailand

^{2,3}Doctor of Philosophy Program in Public Administration, Faculty of Political Science
Ramkhamhaeng University, Bangkok, Thailand

*E-mail: kunchit9@gmail.com

Received: 2022-01-22

Revised: 2022-01-27

Accepted: 2022-01-27

บทคัดย่อ

การวิจัยนี้เป็นการศึกษาเกี่ยวกับความเป็นผู้นำที่มีประสิทธิผลตามกรอบการแข่งขันค่านิยมของผู้ปฏิบัติงานในองค์การภาครัฐ โดยมีคำถามการวิจัยว่า ผู้บริหารระดับกลางในองค์การภาครัฐมีระดับความเป็นผู้นำที่มีประสิทธิผลในการทำงานเช่นไร ต่างกันหรือไม่ อย่างไร ตามการรับรู้ของผู้ปฏิบัติงาน การวิจัยนี้เป็นการวิจัยเชิงปริมาณ โดยการสำรวจด้วยแบบสอบถามเพื่อวัดระดับความเป็นผู้นำที่มีประสิทธิผลตามกรอบแนวคิดการแข่งขันค่านิยมของ Quinn โดยศึกษาระดับความเป็นผู้นำที่มีประสิทธิผลตามตัวแบบต่าง ๆ 8 บทบาท คือ ผู้สร้างนวัตกรรม นายหน้า ผู้อำนวยการ ผู้ผลิต ผู้ประสานงาน ผู้ตรวจตรา ผู้อำนวยการความสะดวก และผู้ให้คำปรึกษา ตัวอย่างได้จากการสุ่มจากองค์การภาครัฐ มีจำนวนผู้ตอบแบบสอบถามทั้งสิ้น 227 คน ผลการศึกษาพบว่า 1. ระดับความเป็นผู้นำที่มีประสิทธิผลของผู้บริหารระดับกลางในองค์การภาครัฐที่เกิดขึ้นจริงในการรับรู้ของผู้ปฏิบัติงานอยู่ในระดับค่อนข้างสูง (ค่าเฉลี่ย = 4.91) โดยมีบทบาทของผู้นำมามากที่สุดคือ ผู้ผลิต รองลงมาคือนายหน้า ส่วนบทบาทผู้อำนวยการความสะดวกมีระดับ

คะแนนน้อยที่สุด 2. ระดับความเป็นผู้นำที่มีประสิทธิผลของผู้บริหารตามการรับรู้ที่ผู้ปฏิบัติงานคาดหวัง อยู่ในระดับสูง (ค่าเฉลี่ย = 5.88) บทบาทความเป็นผู้นำที่มีประสิทธิผลที่มากที่สุดคือ ผู้อำนวยการ รองลงมาคือ ผู้ผลิต โดยบทบาทนายหน้ามีระดับคะแนนน้อยที่สุด 3. ระดับการรับรู้ของผู้ปฏิบัติงานที่มีต่อพฤติกรรมของผู้บริหารที่เกิดขึ้นจริงกับที่คาดหวัง มีความแตกต่างกันในบทบาทผู้สร้างนวัตกรรมมากที่สุด และ 4. ตำแหน่งงานที่ต่างกันระหว่างประเภทวิชาการกับประเภททั่วไป มีการรับรู้ต่อความเป็นผู้นำที่มีประสิทธิผลทั้งที่เกิดขึ้นจริงและที่คาดหวังไม่แตกต่างกัน

คำสำคัญ: ความเป็นผู้นำ, ความเป็นผู้นำที่มีประสิทธิผล, กรอบการแข่งขันค่านิยม

ABSTRACT

This study examined public employees' perception on effective leadership of their middle managers by using Competing Values Framework (CVF) approach. The research questions comprised two aspects: (1) What was the public employees' level of perception on their supervisors' effective leadership? (2) Were there any differences between employees' perception who held academic and general positions? Quantitative research was employed by using questionnaires to measure effective leadership levels in accordance with Quinn's Competing Values Framework. Eight roles of effective leadership comprising innovator, broker, producer, director, coordinator, monitor, facilitator, and mentor were investigated. The sample included 227 respondents randomly drawn from employees in a public organization. The majority of them were women (60.79%), the average age was 39.5 years with the standard deviation of 8.91, and most of them held academic positions (73.13%). Seven-point Likert scale was constructed to measure the respondents' perceptions of their supervisor's real (does this now) and expected (should do this) effective leadership.

Findings revealed that 1) subordinates' perceptions of "does this now" had a quite high level of performance of effective leadership roles (average = 4.91). The highest level of role was "producer", the second lower one was "broker", and the lowest one was "facilitator". 2) In terms of the "should do this" perception, the results showed that subordinates' perception of a high level of performance of supervisor's effective leadership roles were desired (average = 5.88). The highest level of desired performance was "director", the second one was "producer", and the least desired role was "broker". 3) In view of the "gap" between "does this now" and "should do this" perceptions, the

role of “innovator” has the highest difference in performance level. In addition, findings revealed that there was no difference in the perceptions between academic and 4) general positions in the performance level of effective leadership on “does this now” and “should do this” perceptions.

Keywords: Leadership, Effective Leadership, Competing Values Framework

บทนำ

ระบบราชการในปัจจุบันให้ความสนใจต่อการขับเคลื่อนการพัฒนาประเทศ เพื่อให้เป็นไปตามหลักธรรมาภิบาลหรือการบริหารกิจการบ้านเมืองที่ดีอย่างต่อเนื่อง และบังเกิดผลอย่างเป็นรูปธรรม โดยมีจุดมุ่งหมายให้ระบบราชการส่งผลต่อการพัฒนาคุณภาพชีวิตของประชาชน โดยสำนักงานคณะกรรมการพัฒนาระบบราชการ (กพร.) เป็นหน่วยงานที่มีพันธกิจที่สำคัญในการเพิ่มประสิทธิภาพการบริหารจัดการภาครัฐ มุ่งไปสู่การเป็นองค์กรที่มีสมรรถนะสูง (High Performance Organization) การเป็นระบบราชการ 4.0 ให้องค์กรภาครัฐมีขนาดเหมาะสม และมีความคล่องตัวโดยใช้เทคโนโลยีดิจิทัลมาช่วยในการปรับปรุงการให้บริการประชาชน โดย กพร. ได้กำหนดกรอบการบริหารจัดการองค์กรภาครัฐ (Public Sector Management Quality Award: PMQA) ซึ่งนำมาใช้เป็นกรอบการบริหารจัดการองค์กร ด้วยการส่งเสริมและสนับสนุนให้ส่วนราชการนำกรอบไปใช้ในการประเมินองค์กรด้วยตนเองที่ครอบคลุมภาพรวมในทุกมิติ มุ่งเน้นให้มีการปรับปรุงองค์กรอย่างรอบด้านและอย่างต่อเนื่อง 7 ด้าน โดยมีเป้าหมายที่สำคัญประการแรกคือ “การนำองค์กร” ซึ่งเป็นการประเมินการดำเนินการของผู้บริหารหรือ

ผู้นำในด้านต่าง ๆ เพื่อยกระดับคุณภาพการบริหารจัดการให้สูงขึ้นเทียบเท่ามาตรฐานสากล

การที่จะบรรลุวัตถุประสงค์ของระบบราชการ 4.0 ได้นั้น องค์กรภาครัฐจำเป็นต้องมีการเปลี่ยนแปลงกระบวนการและกระบวนการคิดหลายประการ หากพิจารณาถึงการเปลี่ยนแปลงในการบริหารงานภาครัฐ จะเห็นได้ว่าบุคคลสำคัญที่จะช่วยนำพาให้การเปลี่ยนแปลงดำเนินไปได้ด้วยดีย่อมเป็นหัวหน้าหน่วยงานที่เป็นผู้บริหารระดับกลาง (middle manager) ซึ่งเป็นบุคคลที่มีบทบาทสำคัญที่จะสนับสนุนให้เกิดการเปลี่ยนแปลงในองค์กร (Huy, 2001) และเมื่อพิจารณาประกอบกับเป้าหมายในการนำองค์กรแล้วความเป็นผู้นำที่มีประสิทธิผลของผู้บริหารระดับกลางจึงเป็นสิ่งสำคัญต่อการบรรลุเป้าหมาย เพราะผู้บริหารระดับกลางเป็นผู้ที่มีหน้าที่รับนโยบายจากผู้บริหารระดับสูงและนำไปสู่การปฏิบัติ ตลอดจนเป็นผู้รับผิดชอบงานวางแผนรวมถึงการจัดระเบียบวิธีปฏิบัติงานในฝ่ายของตนเอง เพื่อให้งานในความรับผิดชอบประสบความสำเร็จตามนโยบายของผู้บริหารระดับสูง

การศึกษาด้านความเป็นผู้นำได้รับความสนใจเป็นอันมากในปัจจุบัน (Bass, 1990; Burns, 1978; Denison, Hooijberg & Quinn,

1995) โดยเฉพาะในแง่ของความเป็นผู้นำที่มีประสิทธิผลในกรอบการแข่งขันค่านิยม (Competing Values Framework: CVF) (Quinn & Rohrbaugh, 1983) อันเป็นกรอบแนวคิดที่ได้รับความนิยมเป็นอย่างสูง กรอบแนวคิดนี้ชี้ให้เห็นว่าผลประกอบการเกิดขึ้นจากการที่ผู้นำในองค์การเล่นบทบาทในแต่ละบทบาทในการปฏิบัติงานที่มีทั้งสิ้น 8 บทบาท คือ (1) ผู้สร้างนวัตกรรม (innovator) (2) นายหน้า (broker) (3) ผู้อำนวยการ (director) (4) ผู้ผลิต (producer) (5) ผู้ประสานงาน (coordinator) (6) ผู้ตรวจตรา (monitor) (7) ผู้อำนวยการความสะดวก (facilitator) และ (8) ผู้ให้คำปรึกษา (mentor) บทบาทเหล่านี้มาจากตัวแบบที่ครอบคลุมภารกิจขององค์การ 4 ตัวแบบคือ ตัวแบบมนุษยสัมพันธ์ ตัวแบบระบบเปิด ตัวแบบการกำหนดเป้าหมายที่มีเหตุผล และตัวแบบกระบวนการภายใน ในแต่ละตัวแบบ บทบาทของผู้นำจะมีพฤติกรรมที่แตกต่างกันไปตามกรอบการแข่งขันค่านิยม จะเห็นได้ว่าประเด็นเรื่อง “การนำองค์การ” อันเป็นข้อแรกของกรอบเพื่อการปรับปรุงองค์การที่ภาครัฐให้ความสนใจ เป็นการให้ความสำคัญต่อบทบาทของความเป็นผู้นำ ซึ่งต้องอาศัยผู้บริหารระดับกลางที่จะนำพาองค์การให้เข้าสู่การเปลี่ยนแปลงเพื่อการบรรลุเป้าหมายขององค์การ

ดังนั้น เพื่อให้เห็นภาพของความมีประสิทธิภาพขององค์การภาครัฐที่เป็นผลมาจากบทบาทของความเป็นผู้นำที่มีประสิทธิผลในแต่ละบทบาท ผู้วิจัยจึงเห็นว่า สมควรที่จะมีการศึกษาข้อเท็จจริงเกี่ยวกับบทบาทความเป็นผู้นำ

ที่มีประสิทธิผลของผู้บริหารระดับกลางในองค์การภาครัฐตามกรอบการแข่งขันค่านิยม ซึ่งจะสามารถครอบคลุมภารกิจในแต่ละด้านขององค์การได้ครบถ้วน เพื่อหาจุดอ่อนและจุดแข็งของกระบวนการทำงานในองค์การภาครัฐ อันจะนำไปสู่การส่งเสริมประสิทธิผลของการบริหารงานภาครัฐต่อไป

วัตถุประสงค์

1. เพื่อศึกษาระดับความเป็นผู้นำที่มีประสิทธิผลของผู้บริหารระดับกลางในองค์การภาครัฐตามที่คุณปฏิบัติงานรับรู้ตามที่เกิดขึ้นจริง
2. เพื่อศึกษาระดับความเป็นผู้นำที่มีประสิทธิผลของผู้บริหารระดับกลางในองค์การภาครัฐตามที่คุณปฏิบัติงานคาดหวัง
3. เพื่อทดสอบความแตกต่างของการรับรู้ของผู้ปฏิบัติงานที่ครองตำแหน่งต่างกัน ที่มีต่อความเป็นผู้นำที่มีประสิทธิผลตามที่เกิดขึ้นจริง
4. เพื่อทดสอบความแตกต่างของการรับรู้ของผู้ปฏิบัติงานที่ครองตำแหน่งต่างกัน ที่มีต่อความเป็นผู้นำที่มีประสิทธิผลตามที่คุณคาดหวัง

ขอบเขตของการวิจัย

การวิจัยนี้ศึกษาเกี่ยวกับระดับความเป็นผู้นำที่มีประสิทธิผลของผู้บริหารระดับกลางในองค์การภาครัฐด้วยการประเมินจากการรับรู้ (perception) ของผู้ปฏิบัติงาน ทั้งที่เกิดขึ้นจริงและที่คาดหวัง โดยมีเนื้อหาจากกรอบการแข่งขันค่านิยม ซึ่งประกอบด้วยตัวแบบที่ครอบคลุมการปฏิบัติงานด้านต่าง ๆ ขององค์การ 4 ตัวแบบคือ ตัวแบบมนุษยสัมพันธ์ ตัวแบบระบบเปิด ตัวแบบการกำหนดเป้าหมายที่มีเหตุผล และ

ตัวแบบกระบวนการภายใน โดยศึกษาลักษณะความเป็นผู้นำที่มีประสิทธิผลตามตัวแบบต่าง ๆ นี้ 8 บทบาท คือ (1) ผู้สร้างนวัตกรรม (2) นายหน้า (3) ผู้อำนวยการ (4) ผู้ผลิต (5) ผู้ประสานงาน (6) ผู้ตรวจตรา (7) ผู้อำนวยการความสะอาด และ (8) ผู้ให้คำปรึกษา โดยสุ่มตัวอย่างจากบุคลากรในองค์การภาครัฐระดับกรมแห่งหนึ่งจำนวน 227 คน

ทบทวนแนวคิด

ความเป็นผู้นำที่มีประสิทธิผล (Effective Leadership)

จากคำถามในการวิจัยที่ผู้วิจัยตั้งคำถามว่า ผู้นำที่มีประสิทธิผลเป็นเช่นไรนั้น ผู้วิจัยจะตอบคำถามนี้ภายใต้กรอบการแข่งขันค่านิยม ซึ่งเป็นตัวแบบที่ได้รับการยอมรับว่าเป็นหนึ่งในสี่ตัวแบบในประวัติศาสตร์ทางการจัดการที่ควรค่าแก่การบันทึกไว้ (Have et al., 2003) ในกรอบการศึกษาผู้นำที่มีประสิทธิผลของ Quinn (1988) ซึ่งได้ทำการศึกษาบทบาทผู้นำ (leadership roles) โดยแบ่งบทบาทผู้นำที่มีประสิทธิผลไปตามตัวแบบประสิทธิผลภายใต้กรอบการแข่งขันค่านิยมทั้ง 4 ตัวแบบที่กล่าวมาแล้ว เป็นบทบาทความเป็นผู้นำที่มีประสิทธิผลตัวแบบละ 2 บทบาท รวมเป็น 8 บทบาท คือ ตัวแบบระบบเปิด ได้แก่ บทบาทผู้สร้างนวัตกรรมและนายหน้า ตัวแบบการกำหนดเป้าหมายที่มีเหตุผลได้แก่ บทบาทผู้ผลิต และผู้อำนวยการ ตัวแบบกระบวนการภายในได้แก่ บทบาทผู้ประสานงานและผู้ตรวจตรา และตัวแบบ

มนุษยสัมพันธ์ ได้แก่บทบาทผู้อำนวยการความสะอาดและผู้ให้คำปรึกษา ดังแสดงรายละเอียดในตารางที่ 1

ตัวแบบระบบเปิด เป็นความจำเป็นเพื่อการต่อสู้ในโลกที่เปลี่ยนแปลงตลอดเวลา โดยมองว่าผู้นำมีเวลาน้อยที่จะอุทิศตนให้กับการทำงาน และในบางครั้งอาจต้องรีบตัดสินใจอย่างรวดเร็ว ดังนั้นองค์กรนี้จึงต้องสร้างระบบให้มีการปรับตัวเพื่อรับมือกับความเปลี่ยนแปลง และเพื่อให้ได้รับการสนับสนุนจากสิ่งแวดล้อมภายนอก สิ่งสำคัญก็คือ การปรับตัว การแก้ไขปัญหาคือความคิดที่สร้างสรรค์ สร้างนวัตกรรม และใช้การบริหารการเปลี่ยนแปลง ดังนั้นตามความหมายนี้ ผู้สร้างนวัตกรรม (innovator) คือผู้บริหารที่ต้องมีความสามารถในการสร้างนวัตกรรมอย่างสร้างสรรค์ และเป็นผู้เจรจาต่อรองซึ่งมีอำนาจมากพอที่จะทำให้เกิดการเปลี่ยนแปลงในองค์กร กล่าวอีกนัยหนึ่งคือผู้สร้างนวัตกรรมจะเป็นผู้ที่มีจินตนาการพอที่จะสามารถทำการปรับเปลี่ยนหรือเปลี่ยนแปลงสิ่งต่าง ๆ ในขณะที่นายหน้า (broker) จะให้ความสนใจในการได้รับทรัพยากรจากภายนอก และมีปฏิสัมพันธ์กับสิ่งแวดล้อมภายนอกด้วยความถูกต้องตามกฎหมายเพื่อความยั่งยืน ผู้ที่เล่นบทบาทนายหน้าจึงต้องเป็นผู้ที่มีอำนาจและมีความสามารถที่จะโน้มน้าวและมีอิทธิพลต่อผู้อื่น (Quinn, 1988)

ตารางที่ 1 แสดงคุณลักษณะของตัวแบบความเป็นผู้นำ 4 ตัวแบบ 8 บทบาท

ตัวแบบ	ระบบเปิด	การกำหนดเป้าหมายที่มีเหตุผล	กระบวนการภายใน	มนุษย์สัมพันธ์
เกณฑ์วัดประสิทธิผล	การปรับตัวการสนับสนุนภายนอก	ผลิตภาพ กำไร	เสถียรภาพความต่อเนื่อง	ความเหนียวแน่นขวัญกำลังใจ
วิธีการ-เป้าหมาย	การปรับตัวต่อเนื่องและนวัตกรรม นำสู่การได้รับและการรักษาทรัพยากร	ทิศทางที่ชัดเจน นำมาซึ่งผลผลิต	การประสานงานและการควบคุม นำมาซึ่งเสถียรภาพ	ความเหนียวแน่น สร้างความผูกพัน
สิ่งที่เน้น	การปรับตัวทาง การเมือง สร้างวิธีแก้ไขปัญหา จัดการกับความเปลี่ยนแปลง	สร้างความชัดเจน ของเป้าหมาย วิเคราะห์อย่างมี เหตุผลและดำเนินการ	ควบคุมกำหนด ความรับผิดชอบ มีการตรวจสอบ วิธีการเดินเอกสาร	การมีส่วนร่วม การจัดการ ความขัดแย้ง สร้างมิตรร่วม
บรรยากาศ	นวัตกรรม ความยืดหยุ่น	สร้างกำไร	สายการบังคับบัญชา	สร้างทีมงาน
บทบาทผู้นำ	ผู้สร้างนวัตกรรม และนายหน้า	ผู้อำนวยความสะดวกและผู้ผลิต	ผู้ประสานงานและผู้ตรวจตรา	ผู้อำนวยความสะดวกและผู้ให้คำปรึกษา

ที่มา: ดัดแปลงจาก Quinn et al., 2015, p. 11.

เมื่อพิจารณาโดยรวมจะเห็นว่า หากผู้นำสามารถแสดงบทบาททั้ง 8 บทบาทได้ครบในตัวเอง ก็จะเป็นผู้นำที่สร้างประสิทธิผลให้กับองค์การได้สูงที่สุด กล่าวโดยสรุปได้ว่า ในการศึกษาครั้งนี้จะศึกษาการรับรู้ของผู้ปฏิบัติงานที่มีต่อพฤติกรรมของผู้บริหารระดับกลางที่เป็นหัวหน้างานของตน ตามกรอบผู้นำที่มีประสิทธิผลตามข้อเสนอ

ของ Quinn โดยมีการวัดการรับรู้ของผู้ปฏิบัติงานที่มีต่อผู้บริหารของตนเองเกี่ยวกับประสิทธิผลของความเป็นผู้นำด้วยตัวแปรย่อย 8 ตัวแปรดังได้กล่าวแล้ว ซึ่งอาจเขียนเป็นแผนภาพได้ดังรูปที่ 1 โดยจะทำการวัดการรับรู้ของผู้ปฏิบัติงานถึงสภาพที่เกิดขึ้นจริง และการรับรู้สภาพที่คาดหวังที่ผู้ปฏิบัติงานมีต่อบทบาทของผู้บริหารระดับกลาง

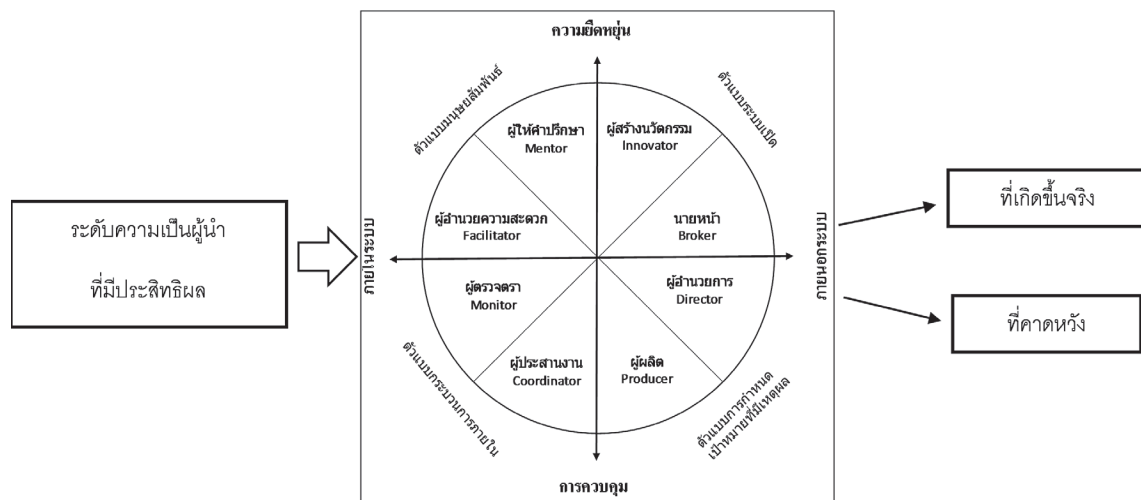

ภาพที่ 1 แผนภาพแสดงความเป็นผู้นำที่มีประสิทธิผล ตามกรอบการแข่งขันค่านิยม
ที่มา: ดัดแปลงมาจาก Denison, Hooijberg & Quinn (1995, pp. 527-8)

สมมติฐาน

สมมติฐานที่ 1: ผู้ปฏิบัติงานที่ครองตำแหน่งงานแตกต่างกันมีการรับรู้ต่อความเป็นผู้นำที่มีประสิทธิผลตามที่เกิดขึ้นจริงแตกต่างกัน

สมมติฐานที่ 2: ผู้ปฏิบัติงานที่ครองตำแหน่งงานแตกต่างกันมีการรับรู้ต่อความเป็นผู้นำที่มีประสิทธิผลตามที่คาดหวังแตกต่างกัน

ระเบียบวิธีวิจัย

การวิจัยนี้เป็น การวิจัยเชิงปริมาณ (quantitative research) ด้วยการสำรวจโดยใช้แบบสอบถาม มีหน่วยวิเคราะห์เป็นปัจเจกบุคคล (individual) สุ่มตัวอย่างจากข้าราชการในหน่วยงานระดับกรมแห่งหนึ่ง โดยมีตัวอย่างจำนวน 227 คน ใช้แบบสอบถามในการสำรวจการรับรู้ของผู้ปฏิบัติงานในหน่วยงาน แบบสอบถาม

ในส่วนที่ 1 เป็นการถามข้อมูลส่วนบุคคล ได้แก่ เพศ อายุ และ ตำแหน่งงาน ในส่วนที่ 2 ผู้วิจัยได้ใช้ข้อคำถามจากเครื่องมือที่ได้รับการแนะนำรวมทั้งได้ทำการทดสอบการใช้งานมาแล้วจาก Resource B: Leadership Instrument (Quinn, 1988) ซึ่งประกอบด้วยคำถามเกี่ยวกับพฤติกรรมความเป็นผู้นำที่มีประสิทธิผลทั้ง 8 บทบาทจำนวน 32 ข้อ โดยให้ผู้ปฏิบัติงานประเมินพฤติกรรมของผู้บริหารระดับกลางที่เป็นหัวหน้างานของตนเกี่ยวกับความเป็นผู้นำที่มีประสิทธิผลทั้งที่เกิดขึ้นจริงในการทำงานประจำ และพฤติกรรมที่ผู้ปฏิบัติงานคาดหวังจากผู้บริหารระดับกลาง ด้วยการใช้มาตราวัดแบบลิเคิร์ตที่มีการวัด 7 ระดับ โดยก่อนนำไปใช้ในการสำรวจจริง ผู้วิจัยได้ทำการทดสอบความเชื่อถือได้ด้วยวิธีอัลฟาของครอนบักจนเป็นที่พอใจแล้ว

สรุปผลการวิจัย

ข้อมูลเกี่ยวกับตัวอย่าง พบว่า ตัวอย่างที่ใช้ในการวิจัยเป็นข้าราชการสังกัดหน่วยงานระดับกรมแห่งหนึ่งจำนวน 227 คน ส่วนมากเป็นเพศหญิงจำนวน 138 คน คิดเป็นร้อยละ 60.79 มีอายุเฉลี่ย 39.5 ปี ค่าเบี่ยงเบนมาตรฐานเฉลี่ย 8.91 ปี และมีตำแหน่งงานเป็นประเภทวิชาการเป็นส่วนใหญ่คือ 166 คน คิดเป็นร้อยละ 73.13 ดังแสดงไว้ในตารางที่ 2

ในการวิเคราะห์ความเชื่อถือได้และความแม่นยำเชิงโครงสร้างเพื่อยืนยันองค์ประกอบของบทบาทของความเป็นผู้นำที่มีประสิทธิผลทั้ง 8 บทบาท ผลการวิเคราะห์สามารถยืนยันได้ว่า ค่าอัลฟาของครอนบัค ของทุกตัวแปร มีค่าเกินกว่า 0.7 รวมทั้งแบบสอบถามสามารถจำแนกโครงสร้างของบทบาททั้ง 8 บทบาทได้โดยมีค่า item loading ของแต่ละข้อคำถามในแต่ละบทบาทตั้งแต่ 0.558 ถึง 0.834

ตารางที่ 2 แสดงข้อมูลส่วนบุคคลของผู้ตอบแบบสอบถาม

	จำนวน (คน)	ร้อยละ				
เพศ						
ชาย	89	39.21				
หญิง	138	60.79				
รวม	227	100.00				
ตำแหน่งงาน						
ประเภทวิชาการ	166	73.13				
ประเภททั่วไป	61	26.87				
รวม	227	100.00				
	Min. ต่ำสุด	Max. สูงสุด	Mean ค่าเฉลี่ย	SD ความเบี่ยงเบน มาตรฐาน	Mode ฐานนิยม	Median มัธยฐาน
อายุ (ปี)	23.00	59.00	39.50	8.91	40.00	39.00

ดังได้แสดงผลการวิเคราะห์ค่าอัลฟาและค่า item ในการวัดเชิงจิตวิทยา (psychometric properties) loading ไว้ในตารางที่ 3 ซึ่งแสดงให้เห็นว่า ที่น่าพอใจ แบบสอบถามที่ใช้ในการศึกษาครั้งนี้มีคุณสมบัติ

ตารางที่ 3 แสดงค่า item loading และค่าอัลฟาของครอนบัก

ความเป็นผู้นำที่มีประสิทธิผล	Item Loading	ค่าอัลฟา (Alpha, α)		
		ที่เกิด ขึ้นจริง	ที่ คาดหวัง	Quinn (1988)
บทบาทผู้สร้างนวัตกรรม		0.921	0.881	0.900
คำถามข้อที่	1	0.751		
	10	0.788		
	22	0.707		
	25	0.674		
บทบาทนายหน้า		0.888	0.816	0.850
คำถามข้อที่	3	0.688		
	13	0.689		
	18	0.733		
	27	0.637		
บทบาทผู้อำนวยการ		0.948	0.916	0.790
คำถามข้อที่	7	0.720		
	12	0.643		
	19	0.725		
	26	0.700		
บทบาทผู้ผลิต		0.932	0.921	0.720
คำถามข้อที่	5	0.700		
	15	0.628		
	23	0.632		
	30	0.653		

ตารางที่ 3 (ต่อ)

ความเป็นผู้นำที่มีประสิทธิผล	Item Loading	ค่าอัลฟา (Alpha, α)			
		ที่เกิด ขึ้นจริง	ที่ คาดหวัง	Quinn (1988)	
บทบาทผู้ประสานงาน					
คำถามข้อที่	2	0.834	0.904	0.895	0.770
	9	0.756			
	21	0.783			
	28	0.761			
บทบาทผู้ตรวจตรา					
คำถามข้อที่	4	0.645	0.952	0.875	0.730
	14	0.635			
	17	0.687			
	32	0.558			
บทบาทผู้อำนวยความสะดวก					
คำถามข้อที่	6	0.786	0.948	0.896	0.890
	11	0.772			
	24	0.751			
	31	0.802			
บทบาทผู้ให้คำปรึกษา					
คำถามข้อที่	8	0.750	0.921	0.884	0.870
	16	0.782			
	20	0.731			
	29	0.684			

อภิปรายผลการวิจัย

ความเป็นผู้นำที่มีประสิทธิผลตามที่เกิดขึ้นจริง จากตารางการสรุปผลการศึกษาในตารางที่ 4 ความเป็นผู้นำที่มีประสิทธิผลตามการรับรู้ของผู้ปฏิบัติงานในภาครัฐที่เกิดขึ้นจริงพบว่า มีระดับความเป็นผู้นำที่มีประสิทธิผลค่อนข้างสูง อันอาจตีความได้ว่า ผู้บริหารระดับกลางใช้บทบาทความเป็นผู้นำที่มีประสิทธิผลโดยเฉลี่ยแล้ว มีความถี่ของการใช้เป็นประจำราวถึงใช้บ่อย โดยที่บทบาทผู้ผลิตมีระดับคะแนนเฉลี่ยสูงที่สุดที่ 5.26 คะแนน อันหมายความว่า ในการรับรู้ของผู้ปฏิบัติงานในภาครัฐเห็นว่า ในความเป็นจริงที่เกิดขึ้น ผู้บริหารค่อนข้างที่จะเน้นกิจกรรมในงาน โดยจะให้ความสนใจต่องานเป็นหลัก นอกจากนี้ผู้บริหารจะมีความสนใจและแรงขับเคลื่อนส่วนตัวในการเน้นเป้าหมายในงาน สร้างเสริมผู้ใต้บังคับบัญชาให้มีความรับผิดชอบต่อการงานที่ได้รับมอบหมายให้เรียบร้อยสมบูรณ์ และพยายามที่จะรักษาผลประกอบการให้อยู่ในระดับสูง ด้วยการกระตุ้นสมาชิกในกลุ่มงานให้ทำงานตามเป้าหมายให้สำเร็จลุล่วงด้วยดี (Quinn, 1988, pp. 134-138; Denison, Hooijberg & Quinn, 1995, pp. 527-528) ส่วนระดับคะแนนรองลงมามีระดับใกล้เคียงกันมาก คือบทบาทนายหน้าและบทบาทผู้ประสานงาน

ในบทบาทนายหน้า อาจกล่าวได้ว่า นอกจากจะเน้นเป้าหมายในการทำงานแล้ว ผู้บริหารระดับกลางยังทุ่มเทตนเพื่อให้คนระดับสูงขึ้นไปในองค์กรเชื่อถือ ทั้งยังมีอิทธิพลต่อการตัดสินใจในหน่วยงานระดับสูงขึ้นไป สามารถเข้าถึงผู้บริหารในระดับสูงขึ้นไป ได้ รวมถึงโน้มน้าวหน่วยงานที่เหนือขึ้นไปด้วยแนวความคิดใหม่ มีการใช้วิถีทางการเมือง เพื่อเป็นตัวแทน เพื่อเจรจาต่อรอง เพื่อทำการตลาด และประสานงานให้ได้มาซึ่งทรัพยากรที่ต้องการ และในบทบาทผู้ประสานงาน ผู้บริหารระดับกลางจะเป็นผู้ที่รักษาความต่อเนื่องในวิธีการทำงานประจำวัน ช่วยลดสิ่งรบกวนต่อความไหลลื่นในการทำงานให้น้อยที่สุด ทั้งยังช่วยรักษาแนวทางการดำเนินงานภายในหน่วยงาน และนำระบบที่มีระเบียบมาใช้ในหน่วยงาน (Denison, Hooijberg & Quinn, 1995)

หากพิจารณาบทบาททั้ง 3 บทบาทที่มีระดับคะแนนสูงที่สุดนี้ จะเห็นได้ว่า บทบาทของผู้บริหารเหล่านี้ล้วนเป็นบทบาทในทางการปฏิบัติ เพื่อให้ได้มาซึ่งทรัพยากรและความเชื่อถือจากผู้มีอำนาจ และยังรวมถึงการเป็นผู้กำกับดูแล เพื่อให้งานสามารถดำเนินไปได้อย่างคล่องตัว เพื่อบรรลุเป้าหมายที่กำหนดไว้ โดยมีบทบาทนายหน้าเป็นผู้สร้างแนวทาง ผู้ประสานงานเป็นผู้ทำให้เส้นทางราบรื่นคล่องตัว และผู้ผลิตเป็นผู้ผลักดันขับเคลื่อนให้งานบรรลุเป้าหมาย

ตารางที่ 4 แสดงผลเปรียบเทียบบทบาทความเป็นผู้นำที่มีประสิทธิผลทั้งที่เกิดขึ้นจริง (does this now) ที่คาดหวัง (should do this) และความแตกต่าง (gap)

บทบาท ความเป็นผู้นำ	ที่เกิดขึ้นจริง		ที่คาดหวัง		ความแตกต่าง	
	ค่าเฉลี่ย (ลำดับที่)	ความเบี่ยงเบน เฉลี่ย	ค่าเฉลี่ย (ลำดับที่)	ความเบี่ยงเบน เฉลี่ย	ค่าเฉลี่ย (ลำดับที่)	ความเบี่ยงเบน เฉลี่ย
เป็นผู้สร้างนวัตกรรม	4.81 (7)	1.15	5.89 (4)	0.87	1.28 (1)	0.96
นายหน้า	4.96 (2)	1.14	5.71 (8)	0.98	0.94 (7)	0.82
ผู้ผลิต	5.26 (1)	1.11	5.93 (2)	0.93	0.86 (8)	0.88
ผู้อำนวยการ	4.87 (4)	1.29	5.98 (1)	0.92	1.22 (2)	1.13
ผู้ประสานงาน	4.95 (3)	1.05	5.86 (5)	0.93	1.12 (5)	0.93
ผู้ตรวจตรา	4.84 (6)	1.26	5.84 (6)	0.90	1.14 (4)	1.00
ผู้อำนวยการความสะดวก	4.78 (8)	1.29	5.89 (3)	0.92	1.20 (3)	1.06
ผู้ให้คำปรึกษา	4.86 (5)	1.34	5.81 (7)	1.01	1.06 (6)	1.05

ส่วนในระดับคะแนนที่ต่ำที่สุดคือ ผู้อำนวยการความสะดวก แสดงว่าผู้บริหารต้องให้ความสนใจเพิ่มขึ้นต่อการสร้างความกลมเกลียว ต้องเพิ่มการจัดการความขัดแย้งระหว่างผู้ปฏิบัติงาน เพื่อเพิ่มความสอดคล้องในการทำงานเป็นทีม และมีการแบ่งปันความคิดร่วมกันได้ (Quinn, 1988)

ความเป็นผู้นำที่มีประสิทธิผลตามที่คาดหวัง จากข้อมูลในตารางที่ 4 แสดงว่า ในการรับรู้ของผู้ปฏิบัติงาน ต้องการให้ผู้บริหารระดับกลางเล่นบทบาทความเป็นผู้นำที่มีประสิทธิผล โดยเฉลี่ยอยู่ในระดับสูง อันอาจตีความได้ว่า ผู้ปฏิบัติงานมีความต้องการให้ผู้บริหารใช้บทบาทความเป็นผู้นำที่มีประสิทธิผลโดยเฉลี่ยแล้ว อยู่ในช่วงการใช้บ่อยถึงใช้บ่อยมาก โดยที่บทบาทผู้อำนวยการมีระดับคะแนนเฉลี่ยสูงสุดที่ 5.98

(ระดับใช้บ่อยมาก) และรองลงมาคือบทบาทผู้ผลิต มีระดับคะแนนเฉลี่ย 5.93 (เกือบถึงระดับใช้บ่อยมากเช่นกัน) และทั้ง 2 บทบาทนี้เป็นบทบาทที่อยู่ในตัวแบบการกำหนดเป้าหมายที่มีเหตุผล ซึ่งอาจตีความได้ว่า ผู้ปฏิบัติงานมีความต้องการให้ผู้บริหารของตนเล่นบทบาทในตัวแบบการกำหนดเป้าหมายที่มีเหตุผลทั้ง 2 ตัวแบบเป็นหลัก กล่าวคือ ต้องการให้ผู้บริหารสร้างความชัดเจนวางแผนกระบวนการทำงาน กำหนดขอบเขตความรับผิดชอบของผู้ใต้บังคับบัญชา กำหนดวัตถุประสงค์ที่ชัดเจนให้หน่วยปฏิบัติงาน เพื่อจะได้ทราบเป้าหมายว่าจะมุ่งเน้นไปในทิศทางใด ส่งเสริมความรับผิดชอบให้ผู้ใต้บังคับบัญชาเพื่อจะได้ทำงานที่ได้รับมอบหมายให้เรียบร้อยสมบูรณ์ ส่งผลให้ผลประกอบการอยู่ในระดับสูง ด้วยการกระตุ้น

สมาชิกในกลุ่มงานให้ทำงานตามเป้าหมายให้สำเร็จ ลุล่วงด้วยดี (Quinn, 1988, pp. 134-138; Denison, Hooijberg & Quinn, 1995)

ในบทบาทผู้อำนวยการความสะอาดที่ ผู้ปฏิบัติงานต้องการ ซึ่งมีระดับคะแนนในลำดับที่ 3 นั้น ระดับที่เกิดขึ้นจริงของบทบาทนี้อยู่ในระดับต่ำที่สุด แสดงว่ารองจากการทำงานให้บรรลุเป้าหมายที่กำหนดไว้แล้ว ผู้ปฏิบัติงานต้องการให้ผู้บริหารแสดงบทบาทในการสร้างความกลมเกลียว การจัดการกับความขัดแย้งระหว่างผู้ปฏิบัติงาน เพื่อเพิ่มความสามัคคี นำไปสู่การสร้างทีมงานที่เป็นหนึ่งเดียวกัน สร้างขวัญกำลังใจในผู้ปฏิบัติงาน และได้รับการสนับสนุนจากเพื่อนร่วมงานอีกด้วย (Quinn, 1988, pp. 134-138) เมื่อพิจารณาถึงบทบาทที่ได้คะแนนในระดับต่ำที่สุดที่ผู้ปฏิบัติงานคาดหวังให้ผู้บริหารแสดงบทบาทคือ บทบาทนายหน้า ซึ่งเป็นบทบาทที่ใช้วิถีทางการเมืองเพื่อให้ได้มาซึ่งทรัพยากรและความไว้วางใจ ที่มีอิทธิพลและโน้มน้าวผู้คนภายนอกหน่วยงาน แสดงว่าผู้ปฏิบัติงานไม่ประสงค์ให้ผู้บริหารของตนเข้าไปเกี่ยวข้องกับผู้คนภายนอกมากนัก

ความแตกต่างระหว่างระดับการรับรู้ของความเป็นผู้นำที่มีประสิทธิผลตามที่เกิดขึ้นจริงกับที่คาดหวัง

ระดับของพฤติกรรมความเป็นผู้นำของผู้บริหารระดับกลางที่เกิดขึ้นจริงในการรับรู้ของผู้ปฏิบัติงาน กับพฤติกรรมที่คาดหวังนั้น บทบาทที่มีความแตกต่างกันมากที่สุดคือ บทบาทผู้สร้างนวัตกรรม แสดงว่า ในความคาดหวังของผู้ปฏิบัติงานต้องการให้หัวหน้างานของตนมีความคิดสร้างสรรค์

สร้างกระบวนการทำงานใหม่ ๆ ปรับปรุงงานให้มีนวัตกรรมและนำมาใช้ในการปฏิบัติงาน เพราะยังมีระดับการรับรู้ที่แตกต่างจากความคาดหวังอีกมาก บทบาทที่มีความแตกต่างของระดับการรับรู้รองลงมาคือ บทบาทผู้อำนวยการและผู้อำนวยการความสะอาด คือ ยังมีระดับการรับรู้ที่แตกต่างจากความคาดหวังมากกว่าบทบาทอื่น ๆ ส่วนที่ไม่ค่อยแตกต่างกันระหว่างความจริงที่เกิดขึ้นกับสิ่งที่คาดหวัง คือบทบาทผู้ผลิต แสดงว่า ในความเป็นจริงผู้บริหารแสดงบทบาทผู้ผลิตได้ดีเกือบเท่ากับสิ่งที่ผู้ปฏิบัติงานคาดหวังอยู่แล้ว โดยพิจารณาจากค่าคะแนนเฉลี่ยที่ต่างกันเพียง 0.86 คะแนน

การทดสอบสมมติฐานที่ 1 โดยใช้สถิติ ANOVA เพื่อทดสอบว่า ผู้ปฏิบัติงานที่ครองตำแหน่งงานประเภทวิชาการกับประเภททั่วไป มีการรับรู้ต่อความเป็นผู้นำที่มีประสิทธิผลที่เกิดขึ้นจริงแตกต่างกันหรือไม่ โดยเริ่มแรกได้ทำการวิเคราะห์ความเป็นเอกพันธ์ของความแปรปรวน (homogeneity of variance) ด้วยการใช้ค่าสถิติ Levene test พบว่าค่าความแปรปรวนของความเป็นผู้นำที่มีประสิทธิผลที่เกิดขึ้นจริงในแต่ละกลุ่มตำแหน่งงานไม่แตกต่างกัน จึงทำการทดสอบด้วย F-test ได้ผลการทดสอบตามตารางที่ 5 ค่า F-test = 1.579, P-Value = 0.210 ซึ่งมีค่ามากกว่า 0.05 (ระดับความเชื่อมั่น 95%) จึงสามารถสรุปได้ว่า ตำแหน่งงานที่ต่างกันมีการรับรู้ต่อความเป็นผู้นำที่มีประสิทธิผลที่เกิดขึ้นจริงไม่แตกต่างกัน นั่นคือ ตำแหน่งงานประเภทวิชาการกับประเภททั่วไป มีระดับการรับรู้ต่อความเป็นผู้นำที่มีประสิทธิผลที่เกิดขึ้นจริงไม่แตกต่างกัน

ตารางที่ 5 แสดงผลการทดสอบ ANOVA ของความแตกต่างของตำแหน่งงานกับการรับรู้ความเป็นผู้นำที่มีประสิทธิผลที่เกิดขึ้นจริง

ความเป็นผู้นำ ที่มีประสิทธิผลที่เกิดขึ้นจริง	ANOVA				
	Sum of Squares	df	Mean Square	F	P-Value
ระหว่างกลุ่ม	1.628	1	1.628	1.579	0.210
ภายในกลุ่ม	228.827	222	1.031		
ผลรวม	230.455	223			

Levene Statistic = 0.536, df1 = 1, df2 = 222, P-Value = 0.465

การทดสอบสมมติฐานที่ 2 โดยใช้สถิติ ANOVA เพื่อทดสอบว่า ตำแหน่งงานประเภทวิชาการกับประเภททั่วไปมีการรับรู้ต่อความเป็นผู้นำที่มีประสิทธิผลตามที่คาดหวังแตกต่างกันหรือไม่ โดยเริ่มแรกได้ทำการวิเคราะห์โดยใช้ค่าสถิติ Levene test เช่นเดียวกับการทดสอบสมมติฐานที่ 1 พบว่าค่าความแปรปรวนของความเป็นผู้นำที่มีประสิทธิผลตามที่คาดหวังในแต่ละกลุ่มตำแหน่งงานไม่แตกต่างกัน จึงทำการ

ทดสอบด้วย F-test ได้ผลการทดสอบตามตารางที่ 6 ได้ค่า F-test = 0.011, P-Value = 0.916 ซึ่งมีความมากกว่า 0.05 (ระดับความเชื่อมั่น 95%) จึงสรุปได้ว่า ตำแหน่งงานที่ต่างกันมีการรับรู้ต่อความเป็นผู้นำที่มีประสิทธิผลตามที่คาดหวังไม่แตกต่างกัน นั่นคือ ตำแหน่งงานประเภทวิชาการกับประเภททั่วไปมีการรับรู้ต่อความเป็นผู้นำที่มีประสิทธิผลตามที่คาดหวังไม่แตกต่างกัน

ตารางที่ 6 แสดงผลการทดสอบ ANOVA ของตำแหน่งงานกับความเป็นผู้นำที่มีประสิทธิผลที่คาดหวัง

ความเป็นผู้นำ ที่มีประสิทธิผลที่เกิดขึ้นจริง	ANOVA				
	Sum of Squares	df	Mean Square	F	P-Value
ระหว่างกลุ่ม	.008	1	.008	0.011	0.916
ภายในกลุ่ม	164.566	219	.751		
ผลรวม	164.574	220			

Levene Statistic = 0.400, df1 = 1, df2 = 219, P-Value = 0.528

จากผลการทดสอบสมมติฐานด้วย ANOVA ในทั้ง 2 สมมติฐานพบว่าตำแหน่งงานที่ต่างกัน ระหว่างประเภทวิชาการและประเภททั่วไปไม่ทำให้ การรับรู้ต่อความเป็นผู้นำที่มีประสิทธิผลของผู้บริหาร ที่เกิดขึ้นจริงมีความแตกต่างกัน นอกจากนั้น ยังพบว่า ในความคาดหวัง ก็มีการรับรู้ต่อความเป็น ผู้นำที่มีประสิทธิผลของผู้บริหารไม่แตกต่างกัน เช่นเดียวกัน แสดงให้เห็นว่า ในเรื่องการแสดง บทบาทของความเป็นผู้นำที่มีประสิทธิผลนี้ ไม่ว่าจะ เป็นผู้ปฏิบัติงานกลุ่มใดก็มีการรับรู้เช่นเดียวกัน จึงไม่จำเป็นต้องมีการแยกกลุ่มการพัฒนาความเป็น ผู้นำที่มีประสิทธิผล เพื่อผลที่ได้กับกลุ่มผู้ปฏิบัติงาน ที่แตกต่างกัน กล่าวคือ ในการกำหนดนโยบาย ในการพัฒนาหรือฝึกอบรมด้านความเป็นผู้นำที่มี ประสิทธิผลของผู้บริหารระดับกลาง ใช้วิธีการ เดียวกัน เพื่อให้บรรลุวัตถุประสงค์ความเป็นผู้นำ ที่มีประสิทธิผลตามการรับรู้ของผู้ปฏิบัติงานทั้ง 2 กลุ่มตำแหน่งงานคือ ประเภทวิชาการและประเภท ทั่วไปได้เหมือนกัน

หากใช้มุมมองในทางปฏิบัติ ความเป็น ผู้นำที่มีประสิทธิผลเป็นองค์ประกอบสำคัญต่อ องค์การที่มีประสิทธิผล เพราะผู้นำจะเสริมสร้าง วัฒนธรรมองค์การที่ดี เสริมความแข็งแกร่ง ของแรงจูงใจ สร้างความชัดเจนของภารกิจและ วัตถุประสงค์ และส่งผลลัพธ์สุดท้ายให้องค์การ มีสมรรถนะสูง ซึ่งในบทความนี้ได้แสดงให้เห็นถึง กรอบแนวคิดที่เรียกว่า กรอบการแข่งขันค่านิยม อันเป็นกรอบแนวคิดที่บูรณาการทุกมิติของ องค์การอย่างรอบด้าน โดยมีการเน้นในเรื่องความ เป็นผู้นำที่มีประสิทธิผลที่สามารถนำมาใช้ในการ บริหารจัดการได้ในองค์การภาครัฐ ทั้งนี้กรอบการ แข่งขันค่านิยมสามารถนำไปใช้ในสภาวะแวดล้อม เฉพาะที่มีความซับซ้อนขององค์การภาครัฐ ทั้งยัง ทำให้มองสภาวะการณ์ที่อยู่ตรงข้ามกันของกรอบ แนวคิด เช่น สภาวะควบคุมกับอ่อนหยุ่น รวมถึง มุมมองจากภายในและภายนอกขององค์การ เพื่อไม่ให้เกิดความเอนเอียงไปด้านใดด้านหนึ่ง อย่างสุดโต่งได้

ข้อเสนอแนะ

ระดับของความเป็นผู้นำที่มีประสิทธิผลในบทบาทต่าง ๆ ของผู้บริหารระดับกลางในองค์กรภาครัฐที่ค้นพบในการศึกษานี้ สามารถนำไปใช้ในการปรับปรุงในเรื่องทักษะและการฝึกอบรมบทบาทความเป็นผู้นำที่มีประสิทธิผลที่ควรต้องส่งเสริมปรับปรุงด้านที่ยังมีความไม่สมบูรณ์ที่เกิดขึ้นจริงตามการรับรู้ของผู้ปฏิบัติงาน เป็นข้อมูลเพื่อการปรับปรุงความเป็นผู้นำที่มีประสิทธิผลของผู้บริหารระดับกลาง ทั้งยังสามารถใช้เป็นข้อมูลในการสร้างยุทธศาสตร์ เพื่อสร้างเสริมประสิทธิผลขององค์กรภาครัฐในอนาคต สำหรับบทบาทที่คาดหวัง ผู้ปฏิบัติงานมีความต้องการให้ผู้บริหารแสดงบทบาทสูงสุด คือบทบาทผู้อำนวยการและบทบาทผู้ผลิต ซึ่งทั้งสองบทบาทนี้อยู่ในตัวแบบการกำหนดเป้าหมายที่มีเหตุผล อันอาจตีความ

ได้ว่ากระบวนการสร้างตัวชี้วัดผลงานของหน่วยงานอาจสามารถบรรลุผลในการกระตุ้นให้ผู้ปฏิบัติงานให้ความสนใจในเป้าหมายงานที่กำหนดไว้ ดังนั้นควรจะมีการศึกษาเพิ่มเติมเพื่อยืนยันข้อค้นพบนี้ต่อไป

การศึกษาในกลุ่มตัวอย่างที่เฉพาะเจาะจงขึ้นตามภารกิจหลักของหน่วยงานเป็นสิ่งที่สมควรศึกษาเพิ่มเติมต่อไป เพื่อให้เห็นภาพที่ชัดเจนของแต่ละหน่วยงานที่เน้นกลุ่มงานลักษณะใด ๆ ว่าในการรับรู้ของผู้ปฏิบัติงานในหน่วยงานนั้นแล้วมีการรับรู้ต่อระดับของความเป็นผู้นำที่มีประสิทธิผลในบทบาทใดอยู่ในระดับใดบ้าง รวมถึงความเป็นผู้นำที่มีประสิทธิผลที่ผู้ปฏิบัติงานคาดหวังให้ผู้บริหารระดับกลางเล่นบทบาทใดเพิ่มขึ้นบ้าง เพื่อเพิ่มความรู้ที่สามารถจำแนกระดับความเป็นผู้นำที่มีประสิทธิผล ตามลักษณะภารกิจของหน่วยงาน

REFERENCES

- Bass, B. M. (1990). From Transactional to Transformational Leadership: Learning to Share the Vision. *Organizational Dynamics*, 18(3), 19-31.
- Burns, J. M. (1978). *Leadership*. New York: Harper & Row.
- Denison, D. R., Hooijberg, R. & Quinn, R. E. (1995). Paradox and Performance: Toward a Theory of Behavioural Complexity in Managerial Leadership. *Organization Science*, 6(5), 524-540.
- Have, S. T., Have, W. T., Stevens, A. F., & van der Elst, M. (2003). *Key Management Models: The Management Tools and Practices That Will Improve Your Business*. London: Prentice Hall.
- Huy, Quy. (2001). In Praise of Middle Managers. *Harvard Business Review*, 79(8), 72-79.
- Quinn R. E. & Rohrbaugh, J. (1983). A Spatial Model of Effectiveness Criteria: Towards a Competing Values Approach to Organizational Analysis. *Management Science*. 29(3), 363-377.

- Quinn R. E. (1988). **Beyond Rational Management: Mastering the Paradoxes and Competing Demands of High Performance**. San Francisco: Jossey-Bass Publishers.
- Quinn, R. E., Bright, D., S. R. Faerman, Thompson, M. & McGrath, M. (2015). **Becoming a Master Manager: Competing Values Approach**. 6th Edition, John Wiley & Sons, Inc.
-

Research Article

การรับรู้ความเสี่ยงที่ส่งผลต่อพฤติกรรมการทำงานของเจ้าหน้าที่ฝ่ายปฏิบัติการเขตการบิน
ท่าอากาศยานดอนเมือง ในสถานการณ์แพร่ระบาดของโรคโควิด-19

RISK PERCEPTION AFFECTING TO WORKING BEHAVIOR
OF AIRSIDE OPERATION OFFICER AT DON MUEANG INTERNATIONAL AIRPORT
IN THE COVID-19 PANDEMIC SITUATION

ธนิดา ศุภรังสรรค์^{1*}

¹สาขาวิชาการจัดการธุรกิจสายการบิน คณะวิทยาการจัดการ มหาวิทยาลัยราชภัฏพระนคร

Tanida Suppharangsarn^{1*}

¹Airline Business Management, Faculty of Management Science, Phranakhon Rajabhat University

*E-mail: yuitanida@gmail.com

Received: 2021-12-23

Revised: 2022-05-02

Accepted: 2022-05-02

บทคัดย่อ

การศึกษาวิจัยครั้งนี้ มีวัตถุประสงค์เพื่อศึกษาระดับการรับรู้ความเสี่ยง และพฤติกรรมการทำงานของเจ้าหน้าที่ฝ่ายปฏิบัติการเขตการบิน ท่าอากาศยานดอนเมืองในสถานการณ์แพร่ระบาดของโรคโควิด-19 เพื่อเปรียบเทียบพฤติกรรมการทำงานของเจ้าหน้าที่ฝ่ายปฏิบัติการเขตการบิน ท่าอากาศยานดอนเมืองในสถานการณ์แพร่ระบาดของโรคโควิด-19 และเพื่อศึกษาการรับรู้ความเสี่ยงที่มีความสัมพันธ์กับพฤติกรรมการทำงานของเจ้าหน้าที่ฝ่ายปฏิบัติการเขตการบิน ท่าอากาศยานดอนเมืองในสถานการณ์แพร่ระบาดของโรคโควิด-19 กลุ่มตัวอย่างที่ใช้ในการวิจัยครั้งนี้ คือ เจ้าหน้าที่ฝ่ายปฏิบัติการเขตการบิน ที่ปฏิบัติงานประจำท่าอากาศยานดอนเมือง จำนวน 86 คน ซึ่งผู้วิจัยใช้วิธีการเลือกสุ่มตัวอย่างตามหลักการสุ่มตัวอย่างแบบช่วงชั้น (Stratified Random Sampling) โดยการจับฉลากรายชื่อเจ้าหน้าที่ฝ่ายปฏิบัติการเขตการบินที่ปฏิบัติงานประจำท่าอากาศยานดอนเมือง และใช้แบบสอบถามเป็นเครื่องมือในการเก็บรวบรวมข้อมูลวิจัย และใช้โปรแกรมสำเร็จรูปในการวิเคราะห์ข้อมูลทางสถิติ สถิติที่ใช้ในการวิเคราะห์ข้อมูล คือ ค่าร้อยละ ค่าเฉลี่ย ค่าเบี่ยงเบนมาตรฐาน t-Test การวิเคราะห์ความแปรปรวน (ANOVA) ค่าสัมประสิทธิ์สหสัมพันธ์เพียร์สัน ซึ่งผลการวิจัย พบว่า

1) คุณลักษณะทางประชากรที่แตกต่างกัน ที่ส่งผลต่อพฤติกรรมในการทำงานของเจ้าหน้าที่ฝ่ายปฏิบัติการเขตการบิน ท่าอากาศยานดอนเมืองแตกต่างกัน จากการทดสอบสมมติฐานการวิจัย พบว่าเพศที่แตกต่างกันและสถานภาพที่แตกต่างกัน ส่งผลต่อระดับในการปฏิบัติพฤติกรรมการทำงานของเจ้าหน้าที่ฝ่ายปฏิบัติการเขตการบิน ท่าอากาศยานดอนเมืองในสถานการณ์แพร่ระบาดโรคโควิด-19 แตกต่างกันอย่างมีนัยสำคัญทางสถิติที่ระดับ 0.05 แต่อายุ, ระดับการศึกษา, ระดับการปฏิบัติงาน, และส่วนงานที่ปฏิบัติงานในฝ่ายปฏิบัติการเขตการบินที่แตกต่างกัน มีระดับในการปฏิบัติพฤติกรรมการทำงานของเจ้าหน้าที่ฝ่ายปฏิบัติการเขตการบิน ท่าอากาศยานดอนเมืองในสถานการณ์แพร่ระบาดโรคโควิด-19 ไม่แตกต่างกัน

2) พฤติกรรมการทำงานของเจ้าหน้าที่ฝ่ายปฏิบัติการเขตการบิน ท่าอากาศยานดอนเมือง โดยภาพรวม พบว่า การรับรู้ความเสี่ยงของเจ้าหน้าที่ฝ่ายปฏิบัติการเขตการบินในภาพรวม มีความสัมพันธ์ต่อพฤติกรรมการทำงานของเจ้าหน้าที่ฝ่ายปฏิบัติการเขตการบิน ท่าอากาศยานดอนเมืองในสถานการณ์แพร่ระบาดโรคโควิด-19 ในภาพรวม

คำสำคัญ : การรับรู้ความเสี่ยง พฤติกรรมการทำงาน ฝ่ายปฏิบัติการเขตการบิน

ABSTRACT

The purposes of this research are 1) To study the level of risk perception and the working behavior of the airside operations officer at Don Mueang International Airport in the COVID-19 pandemic situation. 2) To compare the working behavior of the airside operations officer at Don Mueang International Airport in the COVID-19 pandemic situation 3) To study risk perception affecting to working behavior of airside operation officer at Don Mueang International Airport in the COVID-19 pandemic situation. The sampling of this research were 86 employees who working in airside operation department at Don Mueang International Airport. The researcher uses a random sampling method based on the principle of stratified random sampling by drawing numbers for the list of airside operation officer who work Don Mueang International Airport. The survey for this research and uses questionnaires as tools for research data collection and using a computer software program for statistical analysis. The statistical methods used in data analysis are percentage, mean, standard deviation, t-Test, ANOVA, Pearson's Product Moment Correlation Coefficient. The research hypothesis testing resulting are as follows:

1) The difference in demographic characteristics affecting to have different the working behavior of the airside operations officer at Don Mueang International Airport in

The COVID-19 pandemic situation. The research hypothesis testing revealed that gender and status have differences affect the operational behavior of the airside operation officer at Don Mueang International Airport in the COVID-19 pandemic situation at statistically significant at the 0.05 level, but the different of age, education, work level, and the function in the airside operations department not have different working behavior of the airside operations officer at Don Mueang International Airport in the Covid-19 situation.

2) Overall of Working behavior of airside operating officers was found that the overall of risk perception of airside operation officer is related to the overall of working behavior of airside operation officers at Don Mueang International Airport in The COVID-19 pandemic situation.

Keywords: Risk Perception, Working Behavior, Airside Operation Department

บทนำ

ปัจจุบันการเดินทางโดยเครื่องบิน เป็นการเดินทางที่ได้รับความนิยมมากที่สุด ซึ่งไม่ใช่แค่การเดินทางของผู้โดยสารเท่านั้น แต่ยังรวมถึงการขนส่งสินค้าระหว่างประเทศอีกด้วย และการทำการบินในแต่ละเที่ยวบินเกี่ยวข้องกับหลายหน่วยงานในอุตสาหกรรมการบินที่ปฏิบัติงานเชื่อมโยงกันอย่างเป็นระบบ ซึ่งผู้ปฏิบัติงานทุกคนจะต้องมีความรู้ ทักษะ และความเชี่ยวชาญเฉพาะด้าน มีความเป็นมืออาชีพ และสามารถปฏิบัติงานได้อย่างเต็มประสิทธิภาพ เพื่อให้การดำเนินการต่าง ๆ ในแต่ละเที่ยวบินมีความปลอดภัย สามารถสร้างประทับใจให้กับผู้ใช้บริการได้มากที่สุด ซึ่งทำให้เกิดการกลับมาใช้บริการอีกเรื่อย ๆ จนกลายเป็นความภักดีต่อตราสินค้า อีกทั้งยังทำให้เกิดการประชาสัมพันธ์แบบปากต่อปากจากผู้ใช้บริการ ซึ่งเป็นการทำการตลาดที่มีต้นทุนต่ำที่สุด และได้ผลดีที่สุด ดังนั้นพนักงานทุกส่วนงานด้านการบิน

จึงมีความสำคัญต่อการปฏิบัติการทางการบิน เพื่อให้ทุกเที่ยวบินดำเนินไป และถึงที่หมายปลายทางด้วยความปลอดภัย

การขนส่งทางอากาศ (Air transport) เป็นอุตสาหกรรมภาคการบริการ (Service industry) ที่มีความสำคัญต่อเศรษฐกิจโลกในการขนส่งผู้โดยสาร และสินค้าจากที่หนึ่งไปยังอีกที่หนึ่ง ทั้งผู้โดยสารที่เดินทางเพื่อธุรกิจการทำงานและผู้โดยสารที่เดินทางเพื่อการท่องเที่ยว การขนส่งและการกระจายสินค้าไปยังประเทศต่าง ๆ ทั่วโลก อีกทั้งอุตสาหกรรมการท่องเที่ยวของไทยมีการขยายตัวอย่างรวดเร็ว ส่งผลให้ธุรกิจบริการด้านต่าง ๆ มีการเจริญเติบโต และสภาพการณ์แข่งขันทางธุรกิจมีความรุนแรงขึ้นอย่างรวดเร็ว มีการแข่งขันกันมากขึ้นในเรื่องของมาตรฐานการบริการ การอำนวยความสะดวก การสร้างความประทับใจให้แก่ผู้ใช้บริการ รวมถึงความ

ปลอดภัยในการใช้บริการด้วย โดยเฉพาะอย่างยิ่งอุตสาหกรรมการบิน จึงทำให้หน่วยงานต่าง ๆ ด้านการบิน ต้องมีการปรับกลยุทธ์ภายในองค์กร รวมถึงการแข่งขันทางการตลาดให้เหมาะสม และทันต่อการตอบสนองความต้องการของผู้บริโภค บุคลากรจึงเป็นทรัพยากรที่สำคัญ และมีค่าที่สุด ที่จะทำให้องค์กรประสบความสำเร็จ และบรรลุเป้าหมายได้ ดังนั้น การบริหารทรัพยากรมนุษย์ ในอนาคตจำเป็นต้องมีแนวคิดการบริหารจัดการ ที่สร้างสรรค์ มีแรงขับ สร้างแรงจูงใจ และความกระตือรือร้นให้กับผู้ปฏิบัติงาน เพื่อให้มีความยืดหยุ่น และปรับเปลี่ยนได้ง่าย เน้นให้ความสำคัญต่อการพัฒนาศักยภาพของผู้ปฏิบัติงาน

จากการศึกษาประสิทธิภาพในการปฏิบัติงานของพนักงาน: กรณีศึกษา ธุรกิจการขนส่ง ในจังหวัดเชียงราย Chuenwong (2017) พบว่า แนวคิดเรื่องการบริหารจัดการองค์กรให้บรรลุตามเป้าหมายที่ตั้งไว้ได้ถูกตีความมากกว่า ความหมายเรื่องของกระบวนการ การเงิน ทรัพยากร และเทคโนโลยี โดยเริ่มให้ความสำคัญต่อผู้ปฏิบัติงานหรือพนักงานมากขึ้น ปัจจัยเหล่านี้ส่งผลต่อพฤติกรรมในการทำงานที่มีประสิทธิภาพ ทั้งด้านการให้บริการ และด้านการทำงานให้บรรลุเป้าหมาย และมีความสัมพันธ์ในทิศทางเดียวกัน กับประสิทธิภาพในการปฏิบัติงานของพนักงาน ธุรกิจการขนส่งในจังหวัดเชียงราย และในด้านการบินนั้นเรื่องของความปลอดภัย (Safety) นั้นถือเป็นปัจจัยที่สำคัญที่สุดในการทำงาน Phromphanthakorn (2008) จึงทำให้ผู้วิจัยมีความสนใจในการค้นคว้าและศึกษาปัจจัย

ที่ส่งผลต่อพฤติกรรมการทำงานของเจ้าหน้าที่ฝ่ายปฏิบัติการเขตการบิน ท่าอากาศยานดอนเมือง ในสถานการณ์แพร่ระบาดโรคโควิด-19 เพื่อให้เจ้าหน้าที่ฝ่ายปฏิบัติการเขตการบิน ท่าอากาศยานดอนเมืองสามารถปฏิบัติงานได้อย่างเต็มศักยภาพ ซึ่งผลจากการทำวิจัยในเรื่องนี้จะส่งผลให้บริษัท ท่าอากาศยานไทย จำกัด (มหาชน) ได้ตระหนักถึงความเสี่ยงที่อาจเกิดขึ้นที่ส่งผลต่อการปฏิบัติงานของเจ้าหน้าที่ฝ่ายปฏิบัติการเขตการบิน ท่าอากาศยานดอนเมือง และนำผลงานวิจัยที่ได้ไปปรับปรุง และพัฒนาการบริหารจัดการทรัพยากรบุคคล เพื่อปรับเปลี่ยนพฤติกรรมการทำงานของพนักงาน เพื่อลดการสูญเสียทั้งชีวิตและทรัพย์สินของผู้เกี่ยวข้องทางการบิน และสามารถรองรับการเดินทางทางอากาศที่กำลังขยายตัวอย่างรวดเร็วได้อย่างมีประสิทธิภาพ และปลอดภัยต่อไป

วัตถุประสงค์งานวิจัย (Objectives)

1. เพื่อศึกษาระดับการรับรู้ความเสี่ยง และพฤติกรรมการทำงานของเจ้าหน้าที่ฝ่ายปฏิบัติการเขตการบิน ท่าอากาศยานดอนเมือง ในสถานการณ์แพร่ระบาดโรคโควิด-19
2. เพื่อเปรียบเทียบพฤติกรรมการทำงานของเจ้าหน้าที่ฝ่ายปฏิบัติการเขตการบิน ท่าอากาศยานดอนเมืองในสถานการณ์แพร่ระบาดโรคโควิด-19
3. เพื่อศึกษาการรับรู้ความเสี่ยงที่มีความสัมพันธ์กับพฤติกรรมการทำงานของเจ้าหน้าที่ฝ่ายปฏิบัติการเขตการบิน ท่าอากาศยานดอนเมือง ในสถานการณ์แพร่ระบาดโรคโควิด-19

ทบทวนวรรณกรรมที่เกี่ยวข้อง

1. แนวคิดและทฤษฎีเกี่ยวกับการรับรู้

1.1 ความหมายของการรับรู้

Assael (1998) กล่าวว่า การรับรู้ หมายถึง กระบวนการที่ผู้บริโภคเลือกรับจัดองค์ประกอบ เพื่อให้มีความหมายเข้าใจและแปลความหมายสิ่งเร้าต่าง ๆ ออกมาได้

Mowen and Minor (1998) กล่าวว่า การรับรู้ หมายถึง กระบวนการที่บุคคลเปิดรับข้อมูลข่าวสาร ตั้งใจรับข้อมูลนั้นและทำความเข้าใจความหมาย และในขั้นการเปิดรับ (exposure stage) ผู้บริโภคจะรับข้อมูลผ่านทางประสาทสัมผัสขั้นตั้งใจรับ (attention stage) โดยผู้บริโภคจะแบ่งปันความสนใจมาสู่สิ่งเร้านั้น และขั้นสุดท้ายคือ ขั้นเข้าใจความหมาย (comprehension stage) ผู้บริโภคจะจัดองค์ประกอบข้อมูล และแปลความหมายออกมาเพื่อให้เข้าใจได้

Bernstein (1999) กล่าวว่า การรับรู้ คือ กระบวนการที่เกิดขึ้นหลังจากที่สิ่งเร้ากระตุ้นการรู้สึก และถูกตีความเป็นสิ่งที่มีความหมายโดยใช้ความรู้ ประสบการณ์ และความเข้าใจของบุคคล

Kotler and Keller (2010) กล่าวว่า การรับรู้ หมายถึง กระบวนการที่แต่ละบุคคลเลือกรวบรวม และแปลข่าวสารข้อมูลที่ได้รับให้เกิดเป็นภาพที่มีความหมายขึ้นมา การรับรู้ขึ้นอยู่กับสิ่งเร้า ความสัมพันธ์ของสิ่งเร้า และสภาพแวดล้อมของบุคคลนั้น

จากความหมายที่กล่าวมาข้างต้นสรุปได้ว่า การรับรู้ คือ กระบวนการที่บุคคล

เลือกรับข้อมูลข่าวสารและแปลความหมายออกมาโดยใช้ความรู้ ประสบการณ์และความเข้าใจของแต่ละบุคคล แปลความหมายออกมาเพื่อให้เข้าใจได้ ซึ่งการรับรู้ขึ้นอยู่กับสิ่งเร้า ความสัมพันธ์ของสิ่งเร้า และสภาพแวดล้อม

2. แนวคิดและทฤษฎีเกี่ยวกับการรับรู้ความเสี่ยง

2.1 ความหมายของการรับรู้ความเสี่ยง

Triwittayapoom (2008) กล่าวว่า การรับรู้ความเสี่ยงคือ ความสามารถในการประเมินความเสี่ยงที่ผู้บริโภคต้องเผชิญในการตัดสินใจซื้อสินค้าและบริการ ซึ่งมีผลกระทบทำให้พฤติกรรมผู้บริโภคแตกต่างกันไป โดยการรับรู้ความเสี่ยงจะแตกต่างกันออกไปตามเชื้อชาติ เพศ อายุ และวัฒนธรรม

Sereerat (2007) กล่าวว่า การรับรู้ความเสี่ยง หมายถึง การที่ผู้บริโภครับรู้ถึงความเสี่ยงที่อาจเกิดขึ้นเมื่อซื้อผลิตภัณฑ์ โดยตราสินค้าจะเป็นหลักประกันตัวผลิตภัณฑ์ ทำให้ลดความเสี่ยงในการตัดสินใจซื้อผลิตภัณฑ์ ผู้บริโภคมีการรับรู้ถึงความเสี่ยงที่แตกต่างกันในการซื้อและบริโภคผลิตภัณฑ์ ดังนี้

1. ความเสี่ยงด้านหน้าที่ (Function risk) คือ ผลิตภัณฑ์ไม่สามารถปฏิบัติหน้าที่ได้ตามที่คาดหวัง

2. ความเสี่ยงด้านกายภาพ (Physical risk) คือ ผลิตภัณฑ์ที่ทำให้เกิดการคุกคามต่อสภาพร่างกาย หรือสุขภาพของผู้ใช้หรือผู้อื่น

3. ความเสี่ยงด้านการเงิน (Financial risk) เป็นผลิตภัณฑ์ที่มีคุณค่าไม่เท่ากับราคาที่ยจ่ายออกไป

4. ความเสี่ยงด้านสังคม (Social risk) เป็นผลิตภัณฑ์ที่ทำให้ผู้ใช้เกิดความรู้สึกอับอาย

5. ความเสี่ยงด้านจิตใจ (Psychological risk) เป็นผลิตภัณฑ์ที่มีผลกระทบต่อสภาพจิตใจของผู้ใช้

6. ความเสี่ยงด้านเวลา (Time risk) เป็นความล้มเหลวของผลิตภัณฑ์ที่มีผลต่อต้นทุนโอกาสในการค้นหาผลิตภัณฑ์ที่พอใจอื่น ๆ

Hoyer and Macinnis (2008) กล่าวว่า การรับรู้ความเสี่ยงเป็นปัจจัยที่กระตุ้นกระบวนการหาข้อมูลเกี่ยวกับสินค้าหรือตราสินค้า โดยลูกค้าคำนึงถึงความไม่แน่นอนส่วนบุคคลที่มาจาก การซื้อ ใช้ หรือการทิ้งสินค้าที่ใช้แล้ว เกิดจากการปรากฏผลด้านลบ ทำให้ผู้บริโภคยอมจ่ายเพิ่มขึ้น และไตร่ตรองเรื่องการรับสารที่สื่อออกมาจากแผนการตลาดในรูปแบบต่าง ๆ และทำให้ลูกค้ารวบรวม และประเมินข้อมูลอย่างระมัดระวัง การรับรู้ความเสี่ยงสามารถเชื่อมโยงสินค้าและบริการ แต่ความสนใจจะเพิ่มขึ้นเมื่อปริมาณข้อมูลที่น่าเสนอจำกัด มีการนำเสนอสิ่งแปลกใหม่ สินค้ามีราคาสูง เป็นสินค้าที่มีเทคโนโลยีซับซ้อน ตราสินค้ามีคุณภาพ ลูกค้าไม่มีความเชื่อมั่นหรือประสบการณ์ รวมถึงความคิดเห็นจากคนรอบข้าง เหล่านี้เป็นสิ่งที่ลูกค้าคำนึงถึงก่อนซื้อ ใช้ หรือทิ้งสินค้านั้น

Kotler and Armstrong (2001) กล่าวว่า การรับรู้ความเสี่ยง (Perceived risk)

คือ ความสามารถในการประเมินค่าความเสี่ยงที่ผู้บริโภคต้องเผชิญในการตัดสินใจซื้อสินค้าและบริการ ซึ่งการมีความสามารถดังกล่าวที่แตกต่างกันของผู้บริโภคมีผลกระทบทำให้พฤติกรรมของผู้บริโภคแตกต่างกันไป

กล่าวโดยสรุป ความเสี่ยง หมายถึง ความไม่แน่นอนของเหตุการณ์ไม่พึงประสงค์ที่อาจเกิดขึ้นในอนาคต และส่งผลทำให้เกิดความเสียหายหรือความสูญเสียทั้งชีวิตและทรัพย์สิน และทำให้การดำเนินงานไม่ประสบความสำเร็จตามวัตถุประสงค์ที่กำหนดไว้ ซึ่งเป็นสิ่งที่เราไม่สามารถกำจัดให้หมดไปได้ แต่เราสามารถลดความเสี่ยงเหล่านั้นให้เกิดความสูญเสียหรือความเสียหายที่ลดน้อยลงได้

2.2 ประเภทของความเสี่ยง

สาเหตุของความเสี่ยง สามารถจำแนกได้เป็น 4 ลักษณะ กล่าวคือ ความเสี่ยงด้านกลยุทธ์ ความเสี่ยงทางการเงิน ความเสี่ยงทางการปฏิบัติงาน และความเสี่ยงทางด้านกฎหมาย และข้อกำหนดผูกพันองค์กร สรุปได้ดังต่อไปนี้

1. ความเสี่ยงทางด้านกลยุทธ์ (Strategic Risk : SR) หมายถึง ความเสี่ยงที่ส่งผลกระทบต่อวิสัยทัศน์และพันธกิจขององค์กร และขีดความสามารถวัตถุประสงค์ขององค์กร ในด้านกลยุทธ์ ได้แก่

1.1 Organizational Structure Risk ความเสี่ยงที่เกิดขึ้นจากโครงสร้างองค์กร ไม่เหมาะสม ข้ำซ้อน หรือระบุขอบเขตหน้าที่ความรับผิดชอบไม่ชัดเจน เป็นอุปสรรคต่อการดำเนินธุรกิจ

1.2 Operational Strategic Risk ความเสี่ยงจากการดำเนินงานเกิดจากการวางกลยุทธ์ในการดำเนินธุรกิจขององค์กร

2. ความเสี่ยงทางด้านการเงิน (Financial Risk : FR) หมายถึง ความเสี่ยงที่ส่งผลกระทบต่อฐานะการเงิน และขีดขวางการบรรลุวัตถุประสงค์ด้านการเงินขององค์กร เป็นความเสี่ยงอันเกิดจากการเปลี่ยนแปลงมูลค่าหลักทรัพย์ หรือพันธสัญญาที่องค์กรทำไว้ ส่งผลให้ทรัพย์สิน หนี้สิน หรือสัญญาทั้งที่ปรากฏในงบดุลหรือนอกงบดุล มีมูลค่าสุทธิลดลง หรือส่งผลกระทบต่อการลงทุน (Investment) ขององค์กร ปัจจัยที่ส่งผลกระทบต่อความเสี่ยงทางด้านตลาด ประกอบด้วย

2.1 Market Risk ความเสี่ยงอันเกิดจากการเปลี่ยนแปลงมูลค่าหลักทรัพย์ หรือพันธสัญญาที่องค์กรทำไว้ ส่งผลให้ทรัพย์สิน หนี้สิน หรือสัญญาทั้งที่ปรากฏในงบดุลหรือนอกงบดุลลดลง หรือส่งผลกระทบต่อการลงทุน (Investment) ขององค์กรปัจจัยที่ส่งผลกระทบต่อความเสี่ยงทางด้านตลาด

2.2 Credit Risk ความเสี่ยงด้านเครดิต เป็นความเสี่ยงที่เกิดจากคู่สัญญาไม่สามารถทำตามข้อตกลงที่ได้ทำไว้กับองค์กรได้ เนื่องจากขาดความสามารถทางด้านการเงิน ซึ่งส่งผลให้เกิดความเสียหายต่อองค์กร

2.3 Liquidity Risk ความเสี่ยงที่เป็นผลมาจากการที่องค์กรไม่สามารถเปลี่ยนสินทรัพย์เป็นเงินสดได้ในราคาที่เหมาะสม ตามเวลาที่ต้องการ เนื่องจากมีตลาดรองรับสินทรัพย์นั้นไม่เพียงพอ หรือตลาดกำลัง

ถูกแทรกแซงจากปัจจัยอื่น และความเสี่ยงที่องค์กรขาดความสามารถชั่วคราวในการจัดหาเงินทุนมาชำระให้แก่คู่สัญญาในวันครบกำหนด

2.4 Budgeting Risk ความเสี่ยงจากความไม่เพียงพอของเงินงบประมาณในการดำเนินกิจกรรมต่าง ๆ ในธุรกิจ และส่งผลทำให้เกิดความเสียหาย

3. ความเสี่ยงทางด้านการปฏิบัติงาน (Operational Risk : OR) หมายถึง ความเสี่ยงที่เกี่ยวข้องกับการปฏิบัติงาน และขีดขวางการบรรลุวัตถุประสงค์ขององค์กรด้านปฏิบัติงาน เป็นความเสี่ยงที่จะเกิดความเสียหายทางตรงหรือทางอ้อม เนื่องจากการระบบงานที่ไม่มีประสิทธิภาพ การขาดการควบคุมที่ดี การจัดการภายในองค์กรล้มเหลวจนทำให้เกิดความสูญเสีย และความผิดพลาดในการปฏิบัติงาน โดยมีสาเหตุต่าง ๆ ดังนี้

3.1 People Risk คือ ความเสี่ยงที่เกิดขึ้นจากการปฏิบัติงานของบุคลากร

3.2 Process คือ ความเสี่ยงที่เกิดจากระบบหรือขั้นตอนการปฏิบัติงาน

3.3 Technology Risk คือ ความเสี่ยงที่เกิดขึ้นจากการปฏิบัติงานอันเนื่องมาจากเทคโนโลยี

4. ความเสี่ยงทางด้านกฎหมาย และข้อกำหนดผูกพันองค์กร (Compliance Risk : CR) หมายถึง ความเสี่ยงที่เกี่ยวข้องกับการปฏิบัติตามกฎระเบียบและข้อบังคับของกฎหมาย รวมถึงข้อบังคับ ข้อกำหนดภายในองค์กรด้วย

4.1 Legal/Regulatory : เกิดจากการกำกับดูแลและกฎระเบียบที่ไม่สอดคล้อง

กับข้อกำหนดของทางการ นอกจากนี้ยังรวมถึงความเสี่ยงจากการตีความข้อกฎหมาย รวมถึงการมีหรือไม่มีกฎหมายที่เอื้ออำนวยต่อการดำเนินธุรกิจขององค์กร

สำหรับความเสี่ยงที่กล่าวมาข้างต้น มีสาเหตุของความเสี่ยงที่แตกต่างกันออกไป เรียกว่า “ปัจจัยเสี่ยง” หมายถึง ต้นเหตุหรือสาเหตุที่มาของความเสี่ยงที่จะทำให้องค์กรไม่บรรลุวัตถุประสงค์ที่กำหนดไว้ โดยต้องระบุให้ได้ว่าเหตุการณ์นั้นจะเกิดที่ไหน เมื่อใด เกิดขึ้นได้อย่างไร และทำไม ซึ่งสาเหตุของความเสี่ยงที่ระบุควรเป็นสาเหตุที่แท้จริง (Root Cause) เพื่อจะนำมาวิเคราะห์และกำหนดมาตรการลดความเสี่ยงได้อย่างถูกต้อง ซึ่งสามารถพิจารณาได้จากปัจจัยดังต่อไปนี้

1. ปัจจัยภายนอก เป็นปัจจัยที่เกิดขึ้นภายนอกองค์กร และไม่สามารถควบคุมได้ เช่น ความเสี่ยงทางเศรษฐกิจและการเมือง (Economic and political risk) ความเสี่ยงทางกฎหมายและกฎระเบียบ (Regulatory risk) ความเสี่ยงทางการแข่งขัน (Competitive risk) ความเสี่ยงจากภัยคุกคามทางธรรมชาติ (Natural events risk) ฯลฯ

2. ปัจจัยภายใน เป็นปัจจัยที่เกิดขึ้นภายในองค์กร และสามารถควบคุมได้ เช่น ความเสี่ยงทางการเงิน (Financial Risk) ความเสี่ยงทางการปฏิบัติงาน (Operational Risk) กฎระเบียบ ข้อบังคับภายในองค์กร ประสิทธิภาพของเจ้าหน้าที่ ระบบการทำงาน ความเสี่ยงทางนโยบายและกลยุทธ์ (Policy/Strategic Risk) ฯลฯ

สรุปได้ว่า ความเสี่ยงจะเกิดควบคู่กับ “ความไม่แน่นอน (Uncertainty)” เราสามารถลดความเสี่ยงต่าง ๆ ลงได้ แต่เราไม่สามารถกำจัดความเสี่ยงเหล่านี้ได้หมด เพื่อให้เกิดความเสี่ยงน้อยที่สุด และส่งผลกระทบต่อความเสียหายน้อยที่สุด

จากแนวคิดดังกล่าว ผู้วิจัยนำมาออกแบบเครื่องมือที่ใช้ในการวิจัยเพื่อศึกษาระดับการรับรู้ความเสี่ยงของเจ้าหน้าที่ฝ่ายปฏิบัติการเขตการบิน บริษัท ท่าอากาศยานไทย จำกัด (มหาชน) ท่าอากาศยานนานาชาติดอนเมือง

3. แนวคิดและทฤษฎีเกี่ยวกับพฤติกรรมการทำงาน

3.1 ความหมายของพฤติกรรม

Raktham (1994) ให้ความหมายว่า พฤติกรรม หมายถึง กิริยาอาการที่แสดงออกหรือเกิดปฏิกิริยาเมื่อเผชิญกับสิ่งภายนอก การแสดงออกนั้นอาจเกิดจากอุปนิสัยที่ได้สะสมหรือจากความเคยชินอันได้รับจากประสบการณ์และการศึกษาอบรม การแสดงออกนี้อาจเป็นได้ทั้งในรูปคล้ายตามหรือต่อต้าน และอาจเป็นได้ทั้งคุณและโทษต่อทั้งเจ้าของพฤติกรรมเอง และหรือต่อสิ่งภายนอก เช่น หน่วยงานของเจ้าของพฤติกรรมนั้นก็ได้

Yoddee (2000) ให้ความหมายว่า พฤติกรรม หมายถึง กิจกรรม การกระทำหรือการแสดงออกของมนุษย์และสัตว์ในสถานการณ์ต่าง ๆ ทั้งที่มองเห็น สังเกตได้ด้วยประสาทสัมผัสทั้ง 5 หรือใช้เครื่องมือต่าง ๆ ทดสอบ ตรวจสอบ หรือวัดได้

Sariwat (2001) ให้ความหมายว่า พฤติกรรม หมายถึง การกระทำซึ่งเป็นการแสดงออกถึง ความรู้สึกนึกคิด ความต้องการของจิตใจที่ตอบสนองต่อสิ่งเร้า ซึ่งอาจสังเกตเห็นได้โดยทางตรงหรือทางอ้อม บางลักษณะอาจสังเกตได้โดยไม่ใช้เครื่องมือช่วย หรือต้องใช้เครื่องมือช่วย

3.2 ความหมายของการทำงาน

Nareephon (1988) ให้ความหมายว่า การทำงาน หมายถึง การที่บุคคลใช้ศักยภาพของตน ในการกระทำสิ่งที่เป็นประโยชน์แก่ตนเองและส่วนรวมได้ตามวัตถุประสงค์ที่กำหนดไว้ด้วยวิธีการที่ง่าย สะดวก รวดเร็ว มีปริมาณมาก คุณภาพสูง และประหยัด โดยมีวิธีการที่ยืดหยุ่นในการทำงานที่จะทำให้งานนั้นบรรลุผลสำเร็จได้

Phanthumnawin (1995) ให้ความหมายว่า การทำงาน หมายถึง พฤติกรรมการใช้ความรู้ความสามารถ ความชำนาญในการปฏิบัติหน้าที่อย่างเต็มกำลังความสามารถ มีความมานะ และบากบั่น เพื่อตนเอง ส่วนรวม และประเทศชาติ

ผู้วิจัยสามารถสรุปได้ว่า พฤติกรรมการทำงาน หมายถึง กิริยาอาการที่แสดงออก หรือเกิดปฏิกิริยาเมื่อเผชิญกับสิ่งภายนอก สังเกตได้ด้วยประสาทสัมผัสทั้ง 5 และบุคคลนั้นใช้ศักยภาพของตน ในการกระทำ

สิ่งที่เป็นประโยชน์แก่ตนเองและส่วนรวมได้ตามวัตถุประสงค์ที่กำหนดไว้

3.3 การประเมินพฤติกรรมการทำงาน

Swanson (1994 อ้างถึง Phanthumnawin (1995)) ได้ให้ความหมายของบุคคลผู้ที่มีพฤติกรรมการทำงานอย่างมีประสิทธิภาพสูง หมายถึง ผู้ที่มีการกระทำอย่างเหมาะสมกับบทบาทหน้าที่ในงานของตน ประสิทธิภาพสูง อาจพิจารณาจาก 3 ด้านคือ

ด้านแรก พิจารณาจากผลงานที่บุคคลกระทำ ซึ่งมี 3 องค์ประกอบคือ คุณภาพตามลักษณะงาน ปริมาณของงานในแต่ละด้านของคุณภาพนั้น ๆ และเวลาที่ใช้ในการทำงาน

ด้านที่สอง พิจารณาจากกระบวนการและขั้นตอนการทำงาน ในทำนองนี้จะทำให้เกิดประสิทธิผลสูงได้มากที่สุด เช่น มีพฤติกรรมเตรียมตัวการวางแผนก่อนที่จะเริ่มงานและอื่น ๆ จนถึงขั้นตอนสุดท้ายของงาน

ด้านที่สาม การพิจารณาในเชิงสะสม ทางด้านความสำเร็จในชีวิตของบุคคล โดยดูที่รายได้ความมีเกียรติของอาชีพ และระดับการศึกษาของบุคคล

จากแนวคิดดังกล่าว ผู้วิจัยนำมาออกแบบเครื่องมือที่ใช้ในการวิจัยเพื่อศึกษาพฤติกรรมการทำงานของเจ้าหน้าที่ฝ่ายปฏิบัติการเขตการบิน บริษัท ท่าอากาศยานไทย จำกัด (มหาชน) ท่าอากาศยานนานาชาติดอนเมือง

กรอบแนวคิด

กรอบแนวคิดที่ใช้ในการวิจัย เรื่อง ปัจจัยที่ส่งผลต่อพฤติกรรมการทำงานของเจ้าหน้าที่ฝ่ายปฏิบัติการเขตการบิน ท่าอากาศยานดอนเมือง ในสถานการณ์แพร่ระบาดของโรคโควิด-19 ดังภาพ 1

ขอบเขตด้านเวลา

การวิจัยในครั้งนี้มีช่วงระยะเวลาในการศึกษาวิจัยตั้งแต่เดือน มีนาคม 2564 ถึง เดือน กุมภาพันธ์ พ.ศ. 2565

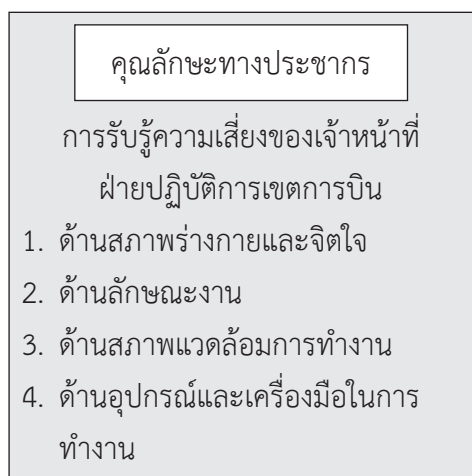
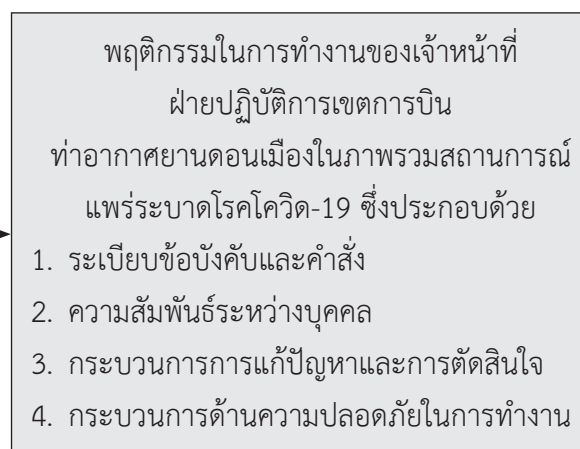
ตัวแปรอิสระ**ตัวแปรตาม**

ภาพที่ 1 กรอบแนวคิดในการวิจัย

ขอบเขตในการวิจัย**ขอบเขตด้านเนื้อหา**

การวิจัยครั้งนี้ ผู้วิจัยใช้การวิจัยเชิงปริมาณ (Quantity research) โดยมุ่งศึกษาในเรื่องการรับรู้ความเสี่ยงที่ส่งผลต่อพฤติกรรมการทำงานของเจ้าหน้าที่ฝ่ายปฏิบัติการเขตการบิน ท่าอากาศยานดอนเมืองในสถานการณ์แพร่ระบาดของโรคโควิด-19 เพื่อเสนอแนวทางการจัดการทรัพยากรมนุษย์ และลดความเสี่ยงที่อาจเกิดขึ้นซึ่งส่งผลต่อพฤติกรรมการทำงานที่เป็นอันตรายต่อเจ้าหน้าที่ฝ่ายปฏิบัติการเขตการบิน

ขอบเขตด้านประชากร**ประชากร** คือ เจ้าหน้าที่ฝ่ายปฏิบัติการเขตการบิน

ที่ปฏิบัติงานประจำท่าอากาศยานดอนเมือง จำนวน 136 คน (อ้างอิงจากข้อมูลสายงานทรัพยากรบุคคลและอำนาจการ บริษัทท่าอากาศยานไทย จำกัด (มหาชน) ปีพ.ศ. 2563)

กลุ่มตัวอย่าง คือ เจ้าหน้าที่ฝ่ายปฏิบัติการเขตการบิน ที่ปฏิบัติงานประจำท่าอากาศยานดอนเมือง จำนวน 86 คน (ตามทฤษฎีของ Krejcie, R. V. & Morgan, D. W. (1860))

ระเบียบวิธีวิจัย (Methodology)

- วิธีวิจัย จะเลือกใช้วิธีวิจัยแบบผสมผสาน (Mixed Methods Research) เป็นวิจัยเชิงพรรณนา (Descriptive Study) ในลักษณะของการศึกษาเปรียบเทียบเชิงเหตุและผล (Casual – Comparative Study) โดยมุ่งการศึกษาปัจจัยที่ส่งผลต่อพฤติกรรมการทำงานของเจ้าหน้าที่ฝ่ายปฏิบัติการเขตการบิน ท่าอากาศยานดอนเมือง ในสถานการณ์แพร่ระบาดของโรคโควิด-19 ซึ่งได้ทำการวิเคราะห์และสังเคราะห์เป็นองค์ประกอบในการพิจารณา แบ่งออกเป็น 4 ส่วน ได้แก่

1. ระเบียบข้อบังคับและคำสั่ง
2. ความสัมพันธ์ระหว่างบุคคล
3. กระบวนการการแก้ปัญหาและการตัดสินใจ
4. กระบวนการด้านความปลอดภัยในการทำงาน เพื่อนำองค์ความรู้ที่ได้จากการศึกษาวิจัยมาเสนอแนะแนวทางการลดความเสี่ยงที่ส่งผลต่อพฤติกรรมการทำงานของเจ้าหน้าที่ฝ่ายปฏิบัติการเขตการบิน ท่าอากาศยานดอนเมือง ในสถานการณ์แพร่ระบาดของโรคโควิด-19 และปรับเปลี่ยนพฤติกรรมการทำงานของพนักงานเพื่อลดการสูญเสียทั้งชีวิตและทรัพย์สินของผู้เกี่ยวข้องทางการบิน

- แหล่งข้อมูล จะดำเนินการเก็บข้อมูลปฐมภูมิ ใช้แบบสอบถามเกี่ยวกับปัจจัยที่ส่งผลต่อพฤติกรรมการทำงานของเจ้าหน้าที่ฝ่ายปฏิบัติการเขตการบิน ท่าอากาศยานดอนเมืองในสถานการณ์แพร่ระบาดของโรคโควิด-19 จำนวน 1 ฉบับ

- ประชากร คือ เจ้าหน้าที่ฝ่ายปฏิบัติการเขตการบิน ที่ปฏิบัติงานประจำท่าอากาศยานดอนเมือง จำนวน 136 คน (อ้างอิงจากข้อมูลสายงานทรัพยากรบุคคลและอำนาจการ บริษัท

ท่าอากาศยานไทย จำกัด (มหาชน) ปี พ.ศ. 2562)

- กลุ่มตัวอย่าง คือ เจ้าหน้าที่ฝ่ายปฏิบัติการเขตการบิน ที่ปฏิบัติงานประจำท่าอากาศยานดอนเมือง จำนวน 86 คน (Krejcie, R. V. & Morgan, D. W. (1860))

- วิธีการเก็บข้อมูล การเก็บรวบรวมข้อมูล ผู้วิจัยจะทำการเก็บรวบรวมข้อมูล ในเดือนมกราคม – กุมภาพันธ์ 2563 โดยดำเนินการตามขั้นตอนต่าง ๆ ดังนี้

1. ผู้วิจัยแจกและจัดเก็บแบบสอบถามด้วยตนเอง ใช้ระยะเวลา 1 เดือน โดยจัดทำแบบสอบถามเกี่ยวกับหลักการและปัจจัยต่าง ๆ แบบสอบถามเกี่ยวกับปัจจัยที่ส่งผลต่อพฤติกรรมการทำงานของเจ้าหน้าที่ฝ่ายปฏิบัติการเขตการบิน ท่าอากาศยานดอนเมืองในสถานการณ์แพร่ระบาดของโรคโควิด-19

2. ผู้วิจัยดำเนินการ ตรวจสอบความถูกต้องและความสมบูรณ์ของแบบสอบถามที่ได้รับกลับคืนมา จำนวน 86 ฉบับ ว่ามีความถูกต้องและสมบูรณ์เพื่อนำไปวิเคราะห์ข้อมูลต่อไป

- การประมวลผลข้อมูลและการวิเคราะห์ข้อมูล

1. การวิเคราะห์ปัจจัยที่ส่งผลต่อพฤติกรรมการทำงานของเจ้าหน้าที่ฝ่ายปฏิบัติการเขตการบิน ท่าอากาศยานดอนเมืองในสถานการณ์แพร่ระบาดของโรคโควิด-19 โดยการหาค่าความถี่ ค่าร้อยละ ค่าเฉลี่ย ส่วนเบี่ยงเบนมาตรฐาน t-test (Independent Samples test) และวิเคราะห์ความแปรปรวน (One-way ANOVA) เมื่อพบว่ามีความแตกต่างอย่างมีนัยสำคัญทางสถิติ จึงทำการทดสอบจำแนกเป็นรายคู่ด้วยวิธีของเชฟเฟ (Scheffe)

2. การวิเคราะห์แบบไม่อ้างอิงพารามิเตอร์ (Nonparametric statistics) โดยใช้ไคสแควร์ (Chi-Square)

ผลการวิจัย (Results)

ตอนที่ 1 ข้อมูลเบื้องต้นเกี่ยวกับสถานภาพของผู้ตอบแบบสอบถาม

ผู้ตอบแบบสอบถามการวิจัยครั้งนี้ คือเจ้าหน้าที่ฝ่ายปฏิบัติการเขตการบิน ท่าอากาศยานดอนเมือง โดยส่วนใหญ่เป็นเพศหญิง (ร้อยละ 60.82) ในด้านอายุของผู้ตอบแบบสอบถามผู้ตอบแบบสอบถามส่วนใหญ่มีอายุอยู่ในช่วง 28-37 ปี (ร้อยละ 65.98) จบการศึกษาในระดับปริญญาตรี (ร้อยละ 72.17) และมีสถานภาพโสด (ร้อยละ 73.20)

ตารางที่ 1 แสดงจำนวนและร้อยละคุณลักษณะทางประชากรของเจ้าหน้าที่ฝ่ายปฏิบัติการเขตการบินท่าอากาศยานดอนเมือง

รายการ	จำนวน (คน)	ร้อยละ
เพศ		
ชาย	38	39.18
หญิง	59	60.82
รวม	97	100.00
อายุ		
18 - 27 ปี	13	13.40
28 - 37 ปี	64	65.98
38 - 47 ปี	13	13.40
มากกว่า 48 ปี	7	7.22
รวม	97	100.00
ระดับการศึกษา		
ต่ำกว่าปริญญาตรี	4	4.12
ปริญญาตรี	70	72.17
ปริญญาโท	23	23.71
ปริญญาเอก	0	0.00
รวม	97	100.00

ตารางที่ 1 (ต่อ)

รายการ	จำนวน (คน)	ร้อยละ
สถานภาพ		
โสด	71	73.20
สมรส	24	24.74
หย่า	2	2.06
รวม	97	100.00
ตำแหน่งการปฏิบัติงาน		
หัวหน้าส่วนงาน	5	5.16
เจ้าหน้าที่อาวุโส	33	34.02
เจ้าหน้าที่บริหาร	4	4.12
เจ้าหน้าที่ปฏิบัติการ	55	56.70
รวม	97	100.00
ส่วนงานที่ปฏิบัติงานในฝ่ายปฏิบัติการเขตการบิน		
ส่วนบริการการบิน	39	40.21
ส่วนบริการเขตการบิน	30	30.93
ส่วนปฏิบัติการความปลอดภัยกิจการการบิน	24	24.74
ส่วนงานบริหารทั่วไป	4	4.12
รวม	97	100.00

ส่วนในด้านการปฏิบัติงาน พบว่า ผู้ตอบแบบสอบถามส่วนใหญ่เป็นเจ้าหน้าที่ปฏิบัติการ (ร้อยละ 56.70) และปฏิบัติงานอยู่ในส่วนบริการการบิน (ร้อยละ 40.21)

ตอนที่ 2 ผลการศึกษาการรับรู้ความเสี่ยงของเจ้าหน้าที่ฝ่ายปฏิบัติการเขตการบินท่าอากาศยานดอนเมืองในสถานการณ์แพร่ระบาดของโรคโควิด-19

ผลการศึกษาปัจจัยที่ส่งผลต่อพฤติกรรมการทำงานของเจ้าหน้าที่ฝ่ายปฏิบัติการเขตการบินท่าอากาศยานดอนเมืองในสถานการณ์แพร่ระบาดของโรคโควิด-19 ที่เป็นข้อมูลผลการศึกษารับรู้ความเสี่ยงของเจ้าหน้าที่ฝ่ายปฏิบัติการเขตการบินท่าอากาศยานดอนเมืองในสถานการณ์แพร่ระบาดของโรคโควิด-19 ดังแสดงในตารางที่ 2

ตารางที่ 2 แสดงค่าเฉลี่ย ส่วนเบี่ยงเบนมาตรฐาน ระดับการรับรู้ความเสี่ยงของเจ้าหน้าที่ฝ่ายปฏิบัติการ เขตการบิน ท่าอากาศยานดอนเมืองในสถานการณ์แพร่ระบาดโรคโควิด-19 โดยภาพรวม ดังนี้

การรับรู้ความเสี่ยง	\bar{X}	S.D.	แปลผล
1. ด้านสภาพร่างกายและจิตใจ	2.91	0.733	ปานกลาง
2. ด้านลักษณะงาน	3.14	0.701	ปานกลาง
3. ด้านสภาพแวดล้อมการทำงาน	2.97	0.784	ปานกลาง
4. ด้านอุปกรณ์และเครื่องมือในการทำงาน	2.82	0.671	ปานกลาง
รวม	2.96	0.585	ปานกลาง

การวิจัยในครั้งนี้ศึกษาและวิเคราะห์ การรับรู้ความเสี่ยงของเจ้าหน้าที่ฝ่ายปฏิบัติการ เขตการบิน ท่าอากาศยานดอนเมืองในสถานการณ์แพร่ระบาดโรคโควิด-19 ทั้งหมด 4 ด้าน ได้แก่ ด้านสภาพร่างกายและจิตใจ ด้านลักษณะงาน ด้านสภาพแวดล้อมการทำงาน และด้านอุปกรณ์และเครื่องมือในการทำงาน โดยมีผลการวิเคราะห์ในภาพรวม พบว่า การรับรู้ความเสี่ยงการเกิดอันตรายทั้ง 4 ด้าน อยู่ในระดับปานกลาง โดยด้านที่มีการรับรู้ความเสี่ยงสูงสุด คือ ด้านลักษณะงาน มีโอกาสเสี่ยงการเกิดอันตรายอยู่ในระดับปานกลาง ($\bar{X} = 3.14$, S.D. = 0.701) รองลงมา คือ ด้านสภาพแวดล้อมการทำงาน ($\bar{X} = 2.97$, S.D. = 0.784) และน้อยที่สุด คือ ด้านอุปกรณ์และเครื่องมือในการทำงาน ($\bar{X} = 2.82$, S.D. = 0.671) ตามลำดับ

เมื่อพิจารณารายด้าน พบว่า การรับรู้ความเสี่ยงของเจ้าหน้าที่ฝ่ายปฏิบัติการเขตการบิน ท่าอากาศยานดอนเมือง ด้านสภาพร่างกายและจิตใจ ข้อที่มีการรับรู้อยู่ในระดับสูงสุด คือ การ

ทำงานขณะร่างกายมีอาการเจ็บป่วย โอกาสเสี่ยงการเกิดอันตรายอยู่ในระดับมาก ($\bar{X} = 3.44$, S.D. = 1.330) และข้อที่มีการรับรู้อยู่ในระดับต่ำที่สุด คือ การทำงานขณะที่มีสมาธิ ตั้งใจ จดจ่อกับการทำงาน โอกาสเสี่ยงการเกิดอันตรายอยู่ในระดับน้อย ($\bar{X} = 2.46$, S.D. = 1.339)

ด้านลักษณะงาน ข้อที่มีการรับรู้อยู่ในระดับสูงสุด คือ การทำงานติดต่อกันเป็นระยะเวลานาน โอกาสเสี่ยงการเกิดอันตรายอยู่ในระดับมาก ($\bar{X} = 3.54$, S.D. = 1.071) และข้อที่มีการรับรู้อยู่ในระดับต่ำที่สุด คือ การทำงานด้วยความระมัดระวังในพื้นที่ที่มีการติดป้ายเตือนอันตราย โอกาสเสี่ยงการเกิดอันตรายอยู่ในระดับปานกลาง ($\bar{X} = 2.79$, S.D. = 1.354)

ด้านสภาพแวดล้อมการทำงาน ข้อที่มีการรับรู้สูงสุดในระดับสูงสุด คือ การทำงานในสถานที่อับอากาศถ่ายเทไม่สะดวก โอกาสเสี่ยงการเกิดอันตรายอยู่ในระดับปานกลาง ($\bar{X} = 3.38$, S.D. = 1.270) และข้อที่มีการรับรู้อยู่ในระดับต่ำที่สุด คือ การ

ทำงานมีการสวมเครื่องป้องกันอันตรายส่วนบุคคล (PPE) ตามลักษณะงานที่ทำ โอกาสเสี่ยงการเกิดอันตรายอยู่ในระดับน้อย ($\bar{X} = 2.43$, S.D. = 1.241) ด้านอุปกรณ์และเครื่องมือในการทำงาน ข้อที่มีการรับรู้สูงสุดในระดับสูงสุด คือ การละเลยการใส่เสื้อสะท้อนแสงขณะทำงาน โอกาสเสี่ยงการเกิดอันตรายอยู่ในระดับปานกลาง ($\bar{X} = 3.09$, S.D. = 1.458) และข้อที่มีการรับรู้สูงสุดในระดับต่ำที่สุด คือ การบำรุงรักษาอุปกรณ์และเครื่องมืออยู่เสมอตามระยะเวลา โอกาสเสี่ยงการเกิดอันตรายอยู่ในระดับน้อย ($\bar{X} = 2.46$, S.D. = 1.251)

ตอนที่ 3 ผลการศึกษาพฤติกรรมการทำงานของเจ้าหน้าที่ฝ่ายปฏิบัติการเขตการบิน ท่าอากาศยานดอนเมืองในสถานการณ์แพร่ระบาดของโรคโควิด-19

ผลการศึกษาปัจจัยที่ส่งผลต่อพฤติกรรมการทำงานของเจ้าหน้าที่ฝ่ายปฏิบัติการเขตการบิน ท่าอากาศยานดอนเมืองในสถานการณ์แพร่ระบาดของโรคโควิด-19 ที่เป็นข้อมูลผลการศึกษาพฤติกรรมการทำงานของเจ้าหน้าที่ฝ่ายปฏิบัติการเขตการบิน ท่าอากาศยานดอนเมืองในสถานการณ์แพร่ระบาดของโรคโควิด-19 ดังแสดงในตารางที่ 3

ตารางที่ 3 แสดงค่าเฉลี่ย ส่วนเบี่ยงเบนมาตรฐาน เกี่ยวกับพฤติกรรมการทำงานของเจ้าหน้าที่ฝ่ายปฏิบัติการเขตการบิน ท่าอากาศยานดอนเมืองในสถานการณ์แพร่ระบาดของโรคโควิด-19 โดยภาพรวม ดังนี้

พฤติกรรมการทำงาน	\bar{X}	S.D.	แปลผล
1. การปฏิบัติตามกฎ ระเบียบ ข้อบังคับ และคำสั่ง	4.09	0.960	มาก
2. ความสัมพันธ์ระหว่างบุคคล	4.10	0.937	มาก
3. กระบวนการการแก้ปัญหาและการตัดสินใจ	3.98	0.936	มาก
4. กระบวนการด้านความปลอดภัยในการทำงาน	4.00	0.994	มาก
รวม	4.04	0.909	มาก

การวิจัยในครั้งนี้ศึกษาและวิเคราะห์ พฤติกรรมการทำงานของเจ้าหน้าที่ฝ่ายปฏิบัติการ เขตการบิน ท่าอากาศยานดอนเมืองในสถานการณ์แพร่ระบาดของโรคโควิด-19 มีทั้งหมด 4 ด้าน ได้แก่ ด้านระเบียบข้อบังคับและคำสั่ง ด้านความสัมพันธ์ระหว่างบุคคล ด้านกระบวนการการแก้ปัญหาและการตัดสินใจ และด้านกระบวนการด้านความปลอดภัยในการทำงาน โดยมีผลการวิเคราะห์ในภาพรวม พบว่า ผู้ตอบแบบสอบถามมีพฤติกรรมการปฏิบัติงาน ทั้ง 4 ด้าน อยู่ในระดับบ่อยครั้ง โดยด้านที่สูงที่สุดคือ ด้านความสัมพันธ์ระหว่างบุคคล ($\bar{X} = 4.10$, S.D. = 0.937) รองลงมา คือ ด้านการปฏิบัติตามกฎ ระเบียบ ข้อบังคับ และคำสั่ง ($\bar{X} = 4.09$, S.D. = 0.960) และน้อยที่สุดคือ ด้านกระบวนการการแก้ปัญหาและการตัดสินใจ ($\bar{X} = 3.98$, S.D. = 0.936) ตามลำดับ

เมื่อพิจารณารายด้าน พบว่า พฤติกรรมการทำงานของเจ้าหน้าที่ฝ่ายปฏิบัติการเขตการบิน ท่าอากาศยานดอนเมืองในสถานการณ์แพร่ระบาดของโรคโควิด-19 ด้านการปฏิบัติตามกฎ ระเบียบ ข้อบังคับ และคำสั่ง ข้อที่มีความถี่ในการปฏิบัติ สูงที่สุด คือ ท่านได้ปฏิบัติตามกฎ ระเบียบ ข้อบังคับของหน่วยงาน ($\bar{X} = 4.28$, S.D. = 1.038) และน้อยที่สุดคือ เมื่อขั้นตอนการทำงานมีหลายขั้นตอน และบางขั้นตอนท่านเห็นว่าไม่สำคัญ ท่านจะข้ามขั้นตอนนั้นไป ($\bar{X} = 3.36$, S.D. = 1.201)

ด้านความสัมพันธ์ระหว่างบุคคล พบว่า ข้อที่มีความถี่ในการปฏิบัติสูงที่สุด คือ ท่านให้ความร่วมมือกับผู้ร่วมงาน และมีการทำงานเป็นทีม อยู่เสมอ และท่านมีความสัมพันธ์ที่ดีกับเพื่อนร่วมงาน ($\bar{X} = 4.23$, S.D. = 1.026) และน้อยที่สุด

คือ ท่านมีการแลกเปลี่ยนข้อมูลข่าวสาร ทั้งภายใน และภายนอกหน่วยงานอยู่เสมอ ($\bar{X} = 3.91$, S.D. = 1.011)

ด้านกระบวนการการแก้ปัญหาและการตัดสินใจ พบว่า ข้อที่มีความถี่ในการปฏิบัติ สูงที่สุด คือ ท่านแจ้งให้ผู้บังคับบัญชาทราบทันที เมื่อมีปัญหาในการทำงาน ($\bar{X} = 4.11$, S.D. = 0.988) และน้อยที่สุด คือ ท่านเชื่อมั่นว่า ผู้บังคับบัญชามีความสามารถที่จะช่วยแก้ปัญหาให้ลุล่วงไปได้ด้วยดี และอีกทั้งยังสามารถป้องกันปัญหาในอนาคตได้ ($\bar{X} = 3.88$, S.D. = 1.073)

ด้านกระบวนการด้านความปลอดภัยในการทำงาน พบว่า ข้อที่มีความถี่ในการปฏิบัติ สูงที่สุด คือ ในขณะที่ทำงานท่านตระหนัก และคำนึงถึงความปลอดภัยอยู่ตลอดเวลาที่ท่านทำงาน ($\bar{X} = 4.12$, S.D. = 1.073) และน้อยที่สุด คือ หน่วยงานของท่านมีกิจกรรมสื่อสาร และเผยแพร่ความรู้เรื่องความปลอดภัย เช่น การสัมมนา, การฝึกอบรม, สื่อทาง Social Media เป็นต้น ($\bar{X} = 3.87$, S.D. = 1.124)

ตอนที่ 4 การทดสอบสมมติฐานปัจจัยที่ส่งผลต่อพฤติกรรมการทำงานของเจ้าหน้าที่ฝ่ายปฏิบัติการเขตการบิน ท่าอากาศยานดอนเมือง ในสถานการณ์แพร่ระบาดของโรคโควิด-19

1. ผลการทดสอบสมมติฐานที่ 1 พบว่า คุณลักษณะทางประชากรด้านสถานภาพที่แตกต่างกัน ทำให้พฤติกรรมในการทำงานของเจ้าหน้าที่ฝ่ายปฏิบัติการเขตการบิน ท่าอากาศยานดอนเมืองแตกต่างกันทั้ง 4 ด้าน ได้แก่ ด้านการปฏิบัติตามกฎ ระเบียบข้อบังคับ และคำสั่ง ความสัมพันธ์ระหว่างบุคคล กระบวนการการ

แก้ปัญหาและการตัดสินใจ และกระบวนการด้านความปลอดภัยในการทำงาน

คุณลักษณะทางประชากรด้านเพศที่แตกต่างกัน ทำให้พฤติกรรมในการทำงานของเจ้าหน้าที่ฝ่ายปฏิบัติการเขตการบินท่าอากาศยานดอนเมืองแตกต่างกันเพียง 2 ด้าน ได้แก่ ด้านการปฏิบัติตามกฎ ระเบียบ ข้อบังคับและคำสั่ง และกระบวนการด้านความปลอดภัยในการทำงาน ส่วนคุณลักษณะทางประชากรด้านอายุ, ระดับการศึกษา, ระดับการปฏิบัติงาน, และส่วนงานที่ปฏิบัติงานในฝ่ายปฏิบัติการเขตการบินที่แตกต่างกัน มีความถี่ในการปฏิบัติพฤติกรรมการทำงานทั้ง 4 ด้านของเจ้าหน้าที่ฝ่ายปฏิบัติการเขตการบินท่าอากาศยานดอนเมืองในสถานการณ์แพร่ระบาดโรคโควิด-19 ไม่แตกต่างกัน

2. ผลการทดสอบสมมติฐานที่ 2 เป็นการศึกษความสัมพันธ์ระหว่าง การรับรู้ความเสี่ยงของเจ้าหน้าที่ฝ่ายปฏิบัติการเขตการบินท่าอากาศยานดอนเมือง กับพฤติกรรมการทำงานของเจ้าหน้าที่ฝ่ายปฏิบัติการเขตการบินท่าอากาศยานดอนเมืองในสถานการณ์แพร่ระบาดโรคโควิด-19 พบว่า การรับรู้ความเสี่ยงของเจ้าหน้าที่ฝ่ายปฏิบัติการเขตการบินฯ โดยภาพรวมมีความสัมพันธ์ต่อพฤติกรรมการทำงานของเจ้าหน้าที่ฝ่ายปฏิบัติการเขตการบินฯ ทั้ง 4 ด้าน ได้แก่ ด้านระเบียบข้อบังคับและคำสั่ง ด้านความสัมพันธ์ระหว่างบุคคล ด้านกระบวนการการแก้ปัญหาและการตัดสินใจ ด้านกระบวนการด้านความปลอดภัยในการทำงาน และโดยภาพรวมอย่างมีนัยสำคัญทางสถิติ

ตารางที่ 4 การวิเคราะห์หาค่าสัมประสิทธิ์สหสัมพันธ์ด้วยวิธีการของเพียร์สัน (Pearson's Correlation Coefficient) ระหว่างการรับรู้ความเสี่ยงของเจ้าหน้าที่ฝ่ายปฏิบัติการเขตการบิน ท่าอากาศยานดอนเมือง และพฤติกรรมการทำงานของเจ้าหน้าที่ฝ่ายปฏิบัติการเขตการบิน ท่าอากาศยานดอนเมืองในสถานการณ์แพร่ระบาดของโรคโควิด-19 ในภาพรวม

การรับรู้ความเสี่ยง	พฤติกรรมการทำงาน (ภาพรวม)	
	Pearson Correlation	Sig.
ด้านสภาพร่างกายและจิตใจ	0.201*	0.048
ด้านลักษณะงาน	0.263**	0.009
ด้านสภาพแวดล้อมการทำงาน	0.152	0.137
ด้านอุปกรณ์และเครื่องมือในการทำงาน	0.230*	0.023
การรับรู้ความเสี่ยงในภาพรวม	0.259**	0.010

* คือ มีนัยสำคัญทางสถิติที่ 0.05, ** คือ มีนัยสำคัญทางสถิติที่ระดับ .01

เมื่อพิจารณา การรับรู้ความเสี่ยงของเจ้าหน้าที่ฝ่ายปฏิบัติการเขตการบิน ท่าอากาศยานดอนเมือง ในรายด้าน กับพฤติกรรมการทำงานของเจ้าหน้าที่ฝ่ายปฏิบัติการเขตการบิน ท่าอากาศยานดอนเมืองในสถานการณ์แพร่ระบาดของโรคโควิด-19 พบว่า การรับรู้ความเสี่ยงของเจ้าหน้าที่ฝ่ายปฏิบัติการเขตการบินฯ ด้านสภาพร่างกายและจิตใจ มีความสัมพันธ์ต่อพฤติกรรมการทำงานของเจ้าหน้าที่ฝ่ายปฏิบัติการเขตการบินฯ เพียง 2 ด้าน ได้แก่ ด้านความสัมพันธ์ระหว่างบุคคล และด้านกระบวนการการแก้ปัญหาและการตัดสินใจ และโดยภาพรวมอย่างมีนัยสำคัญทางสถิติ

การรับรู้ความเสี่ยงของเจ้าหน้าที่ฝ่ายปฏิบัติการเขตการบินฯ ด้านลักษณะงาน มีความสัมพันธ์ต่อพฤติกรรมการทำงานของเจ้าหน้าที่ฝ่ายปฏิบัติการเขตการบินฯ เพียง 3 ด้าน ได้แก่

ด้านความสัมพันธ์ระหว่างบุคคล ด้านกระบวนการการแก้ปัญหาและการตัดสินใจ และด้านกระบวนการความปลอดภัยในการทำงาน รวมถึงโดยภาพรวมอย่างมีนัยสำคัญทางสถิติ

การรับรู้ความเสี่ยงของเจ้าหน้าที่ฝ่ายปฏิบัติการเขตการบินฯ ด้านสภาพแวดล้อมการทำงาน ไม่มีความสัมพันธ์ต่อพฤติกรรมการทำงานของเจ้าหน้าที่ฝ่ายปฏิบัติการเขตการบินฯ ในทุกด้าน

การรับรู้ความเสี่ยงของเจ้าหน้าที่ฝ่ายปฏิบัติการเขตการบินฯ ด้านอุปกรณ์และเครื่องมือในการทำงาน มีความสัมพันธ์ต่อ

พฤติกรรมการทำงานของเจ้าหน้าที่ฝ่ายปฏิบัติการ เขตการบินฯ เพียง 3 ด้าน ได้แก่ ด้านความสัมพันธ์ระหว่างบุคคล ด้านกระบวนการการแก้ปัญหาและการตัดสินใจ ด้านกระบวนการด้านความปลอดภัยในการทำงาน รวมถึงพฤติกรรมการทำงานโดยภาพรวมอย่างมีนัยสำคัญทางสถิติ

อภิปรายผลการวิจัย (Discussion)

ผลการวิจัยเรื่อง ศึกษาปัจจัยที่ส่งผลต่อพฤติกรรมการทำงานของเจ้าหน้าที่ฝ่ายปฏิบัติการ เขตการบิน ท่าอากาศยานดอนเมืองในสถานการณ์แพร่ระบาดของโรคโควิด-19 มีประเด็นที่สามารถนำมาอภิปรายผลได้ ดังนี้

จากการศึกษาเรื่องการรับรู้ความเสี่ยงของเจ้าหน้าที่ฝ่ายปฏิบัติการเขตการบิน ท่าอากาศยานดอนเมืองในสถานการณ์แพร่ระบาดของโรคโควิด-19 ผลการศึกษา พบว่า ผู้ตอบแบบสอบถามมีการรับรู้ความเสี่ยงในด้านลักษณะงานมากที่สุด รองลงมา คือ ด้านสภาพแวดล้อมในการทำงาน และมีการรับรู้ น้อยที่สุดในด้านอุปกรณ์และเครื่องมือ เนื่องจากลักษณะงานปฏิบัติการในเขตการบินนั้น เป็นลักษณะงานที่ให้ความสำคัญกับความปลอดภัยเป็นอันดับแรก ผู้ที่จะสามารถปฏิบัติงานในเขตการบินได้จะต้องมีความรู้และความเข้าใจเป็นอย่างดี ในเรื่องความปลอดภัย ในขณะที่ปฏิบัติงานและเฝ้าระวังปัจจัยต่าง ๆ ที่อาจก่อให้เกิดเหตุที่ส่งผลต่อความปลอดภัยต่อความปลอดภัยด้านการบิน ส่วนอุปกรณ์และเครื่องมือในการทำงานในเขตการบิน โดยปกติแล้ว จะมีความเข้มงวด และมีตารางซ่อมบำรุงของอุปกรณ์และเครื่องมือตามเกณฑ์มาตรฐานด้านการบิน จึงเป็นเหตุให้เจ้าหน้าที่มีการรับรู้

ความเสี่ยงในด้านนี้น้อยที่สุด ผลการวิจัยนี้เป็นไปในทิศทางเดียวกับการรับรู้ความเสี่ยงของเจ้าหน้าที่ฝ่ายปฏิบัติการเขตการบิน ท่าอากาศยานดอนเมือง ด้านอุปกรณ์และเครื่องมือในการทำงานพบว่า การรับรู้ข้อที่สูงที่สุดคือ การละเลยการใส่เสื้อสะท้อนแสงขณะทำงาน และรองลงมา คือ การละเลยการตรวจสอบอุปกรณ์และเครื่องมือที่ใช้ในการทำงานอยู่เสมอ ซึ่งสอดคล้องกับงานวิจัยของ Thongmeekhaun et al. (2017) ที่ได้ทำการศึกษาวิจัยเรื่อง การรับรู้ความเสี่ยงอันตรายจากเครื่องถ่ายเอกสารและพฤติกรรมป้องกันของพนักงานถ่ายเอกสาร พบว่า ระดับพฤติกรรมป้องกันความเสี่ยงอันตรายจากเครื่องถ่ายเอกสารโดยรวม และด้านวิธีปฏิบัติในการทำงานอยู่ในระดับสูง ส่วนด้านการใช้อุปกรณ์ป้องกันอันตรายอยู่ในระดับปานกลาง อาจเนื่องจากการใช้อุปกรณ์ป้องกันอันตราย เป็นการควบคุมที่ตัวบุคคลต้องอาศัยความร่วมมือ และความเข้าใจอย่างมาก การใส่อุปกรณ์ป้องกันส่วนบุคคล เช่น หน้ากาก ถุงมือ ก็มักมีข้อจำกัดคนทำงานมักทนใส่ไม่ได้นาน

การรับรู้ความเสี่ยงของเจ้าหน้าที่ฝ่ายปฏิบัติการเขตการบิน ท่าอากาศยานดอนเมือง ด้านสภาพร่างกายและจิตใจ เมื่อพิจารณารายข้อพบว่า ผู้ตอบแบบสอบถามมีการรับรู้ความเสี่ยงในการทำงานขณะร่างกายมีอาการเจ็บป่วย โอกาสเสี่ยงการเกิดอันตรายอยู่ในระดับปานกลาง และรองลงมาคือ การทำงานขณะที่มีความวิตกกังวลต่าง ๆ เช่น มีปัญหาครอบครัว เพื่อนร่วมงาน หรือหัวหน้างาน, สภาวะทางการเงิน, ปัญหาทางจิตใจ เป็นต้น ด้วยข้อกำหนดการปฏิบัติงาน

ในเขตการบิน เจ้าหน้าที่ที่ปฏิบัติงานจะต้องมีความพร้อมทั้งทางด้านร่างกายและจิตใจ หากมีอาการเจ็บป่วยตามข้อกำหนดจะต้องลางานตามกฎระเบียบ หากฝ่าฝืนข้อกำหนดอาจส่งผลกระทบต่อการทำงานที่ให้ความสำคัญกับความปลอดภัยอย่างสูงสุด ด้วยข้อกำหนดดังกล่าวที่เจ้าหน้าที่ที่ปฏิบัติงานในเขตการบินทุกคนจะต้องรับทราบ ซึ่งถือเป็นปัจจัยหนึ่งส่งผลต่อการสร้างความตระหนักรู้ ที่สอดคล้องกับ Becker (1864) บุคคลนั้นรับรู้ว่าคุณอยู่ในภาวะเสี่ยง หรือรับรู้ว่าคุณมีโอกาสที่จะเกิดโรค หรือรับรู้ว่ามีปัจจัยอันตรายที่จะเกิดขึ้นกับตนเอง จะเป็นสิ่งที่กระตุ้นให้บุคคลนั้นลงมือกระทำพฤติกรรมที่ลดความเสี่ยง หรือมีพฤติกรรมป้องกันการปัญหาสุขภาพ/โรคที่อาจจะเกิดขึ้น เช่นเดียวกับการรับรู้ความเสี่ยงของเจ้าหน้าที่ฝ่ายปฏิบัติการเขตการบิน ท่าอากาศยานดอนเมือง ด้านลักษณะงาน เมื่อพิจารณาในรายข้อพบว่า ข้อที่สูงที่สุดคือ การทำงานติดต่อกันเป็นระยะเวลานาน และรองลงมาคือ การทำงานที่เร่งรีบ และแข่งกับเวลา รวมทั้งการทำงานไม่สามารถปรับปรุงขั้นตอนได้ เนื่องจากติดปัญหาเรื่องข้อบังคับ และระเบียบมาตรฐานต่าง ๆ นั้นมีความเสี่ยงต่อการปฏิบัติงานและความปลอดภัย เนื่องด้วยการปฏิบัติงานติดต่อกันเป็นระยะเวลานานอาจจะให้ร่างกายเหนื่อยล้าและมีความเครียด ซึ่งอาจส่งผลให้ประสิทธิภาพในการทำงานลดลง ทำให้เกิดความเสี่ยงในด้านความปลอดภัยตามมา ส่วนการทำงานที่เร่งรีบและแข่งกับเวลานั้น อาจจะก่อให้เกิดความผิดพลาดในการปฏิบัติงานได้ ซึ่งอาจจะส่งผลให้เกิดความเสี่ยงในด้านความปลอดภัยตามมาเช่นเดียวกัน ผลการวิจัยนี้ยังเป็นไป

ในทิศทางเดียวกับการรับรู้ความเสี่ยงของเจ้าหน้าที่ฝ่ายปฏิบัติการเขตการบิน ท่าอากาศยานดอนเมือง ด้านสภาพแวดล้อมการทำงาน ที่พบว่า ข้อที่มีการรับรู้ความเสี่ยงสูงสุด คือ การทำงานในสถานที่อับอากาศถ่ายเทไม่สะดวก ซึ่งอาจจะส่งผลต่อสุขภาพและความปลอดภัยเช่นเดียวกัน

จากการศึกษาพฤติกรรมการทำงานของเจ้าหน้าที่ฝ่ายปฏิบัติการเขตการบิน ท่าอากาศยานดอนเมืองในสถานการณ์แพร่ระบาดโรคโควิด-19 ในภาพรวม พบว่า ด้านที่มีความถี่ในการปฏิบัติสูงสุดคือ ความสัมพันธ์ระหว่างบุคคล และเมื่อพิจารณารายข้อ พบว่า ข้อที่สูงที่สุดคือ ท่านให้ความร่วมมือกับผู้ร่วมงาน และมีการทำงานเป็นทีมอยู่เสมอ และท่านมีความสัมพันธ์ที่ดีกับเพื่อนร่วมงาน และรองลงมาคือ ท่านรับฟังความคิดเห็นและเคารพในความคิดเห็นของผู้ร่วมงาน แล้วนำมาปรับปรุงการทำงานของท่าน เนื่องจากลักษณะงานและกระบวนการทำงานของเจ้าหน้าที่ฝ่ายปฏิบัติการเขตการบิน ท่าอากาศยานดอนเมืองเป็นลักษณะงานที่มีการทำงานเป็นทีมและเมื่อเกิดเหตุการณ์ต่าง ๆ จะต้องรายงานแก่ผู้บังคับบัญชา จึงทำให้เจ้าหน้าที่ที่ทำงานในส่วนนี้ต้องมีการสร้างสัมพันธ์และมีปฏิสัมพันธ์ที่ดีกับเพื่อนร่วมงาน เรียนรู้ซึ่งกันและกันเพื่อให้การปฏิบัติงานในส่วนต่าง ๆ ดำเนินไปอย่างมีประสิทธิภาพ สอดคล้องกับงานวิจัยของ Khompat and Khamtanoad (2016) ได้ทำการศึกษาเรื่อง การรับรู้ความเสี่ยงและพฤติกรรมด้านความปลอดภัยของพนักงานปฏิบัติการสายการผลิตในอุตสาหกรรมอาหารและเครื่องดื่มเขตกรุงเทพมหานคร พบว่า พนักงานมีพฤติกรรมด้านความปลอดภัยอยู่ในระดับมาก

อาจจะเนื่องมาจากบริษัทผลิตอาหารและเครื่องดื่มส่วนใหญ่จะมีนโยบายเกี่ยวกับการผลิตอาหารที่ดี (good manufacturing practice) จัดให้มีการอบรมด้านสุขอนามัยและความปลอดภัยด้านอาหาร ซึ่งเนื้อหาบางส่วนมีสาระสำคัญที่เกี่ยวข้องกับความปลอดภัยด้วย หัวหน้าคอยตรวจสอบอยู่อย่างต่อเนื่องและสม่ำเสมอ ทำให้พนักงานฝึกปฏิบัติและต้องมีพฤติกรรมด้านความปลอดภัยอยู่ในระดับมาก

ดังนั้น การสร้างความสัมพันธ์กับเพื่อนร่วมงานและการให้ความร่วมมือซึ่งกันและกันจึงเป็นสิ่งสำคัญในการปฏิบัติงานในฝ่ายปฏิบัติการเขตการบิน ซึ่งผลการศึกษานี้เป็นไปในทิศทางเดียวกับผลการศึกษาพฤติกรรมการทำงานของเจ้าหน้าที่ฝ่ายปฏิบัติการเขตการบินท่าอากาศยานดอนเมือง ด้านกระบวนการแก้ปัญหาและการตัดสินใจ พบว่า ข้อที่สูงที่สุดคือ ท่านแจ้งให้ผู้บังคับบัญชาทราบทันทีเมื่อมีปัญหาในการทำงาน และรองลงมาคือ เมื่อมีปัญหาในการทำงาน ท่านจะมีกระบวนการตัดสินใจและแก้ไขปัญหา โดยไม่นำความสัมพันธ์ส่วนตัวมาเกี่ยวข้อง รวมถึงผลการศึกษาพฤติกรรมการทำงานของเจ้าหน้าที่ฝ่ายปฏิบัติการเขตการบิน ท่าอากาศยานดอนเมือง ด้านกระบวนการด้านความปลอดภัยในการทำงาน พบว่า ข้อที่สูงที่สุด คือ ในขณะที่ทำงานท่านตระหนัก และคำนึงถึงความปลอดภัยอยู่ตลอดเวลาที่ท่านทำงาน และรองลงมาคือ เมื่อท่านพบสิ่งผิดปกติหรือเป็นอันตราย ท่านจะแจ้งให้ผู้บังคับบัญชาทราบทันที ซึ่งสอดคล้องกับงานวิจัยของ Detpinya (2018) ได้ทำการวิจัยเรื่อง การรับรู้การจัดการความปลอดภัยของ

พนักงานบริษัท ABC พบว่า พนักงานให้ความสำคัญด้านการจัดการความปลอดภัยและอาชีวอนามัย เป็นการช่วยกันสร้างความปลอดภัยในการทำงาน โดยจัดการด้วยวิธีการป้องกัน เพื่อลดอุบัติเหตุและความสูญเสียที่จะอาจจะเกิดขึ้นได้

การทดสอบสมมติฐานปัจจัยที่ส่งผลต่อพฤติกรรมการทำงานของเจ้าหน้าที่ฝ่ายปฏิบัติการเขตการบิน ท่าอากาศยานดอนเมืองในสถานการณ์แพร่ระบาดของโรคโควิด-19 แบ่งออกเป็น 2 ส่วนตามสมมติฐานของการวิจัย ดังนี้

สมมติฐานข้อที่ 1. คุณลักษณะทางประชากรที่แตกต่างกัน ทำให้พฤติกรรมในการทำงานของเจ้าหน้าที่ฝ่ายปฏิบัติการเขตการบิน ท่าอากาศยานดอนเมืองแตกต่างกัน จากการทดสอบสมมติฐานการวิจัย พบว่า เพศที่แตกต่างกัน และสถานภาพที่แตกต่างกัน มีระดับในการปฏิบัติพฤติกรรมการทำงานของเจ้าหน้าที่ฝ่ายปฏิบัติการเขตการบิน ท่าอากาศยานดอนเมืองในสถานการณ์แพร่ระบาดของโรคโควิด-19 แตกต่างกันอย่างมีนัยสำคัญทางสถิติที่ระดับ 0.05 แต่อายุ, ระดับการศึกษา, ระดับการปฏิบัติงาน, และส่วนงานที่ปฏิบัติงานในฝ่ายปฏิบัติการเขตการบินที่แตกต่างกัน มีระดับในการปฏิบัติพฤติกรรมการทำงานของเจ้าหน้าที่ฝ่ายปฏิบัติการเขตการบิน ท่าอากาศยานดอนเมืองในสถานการณ์แพร่ระบาดของโรคโควิด-19 ด้านการปฏิบัติตามกฎระเบียบข้อบังคับ และคำสั่งด้านความสัมพันธ์ระหว่างบุคคล ด้านกระบวนการแก้ปัญหาและการตัดสินใจ ด้านกระบวนการด้านความปลอดภัยในการทำงานไม่แตกต่างกัน สอดคล้องกับงานวิจัยของ Pherkleiyng (2019) ได้ทำการศึกษาวิจัยเรื่อง ปัจจัยที่ส่งผลต่อพฤติกรรม

การทำงานของบุคลากรศูนย์การศึกษาพิเศษ ประจำ จังหวัดในภาคใต้ พบว่า บุคลากรเพศชาย และ เพศหญิงมีพฤติกรรมการทำงานด้านการปฏิบัติ ตามระเบียบหน่วยงานแตกต่างกัน ที่ระดับ นัยสำคัญทางสถิติ .05 โดยเพศหญิงมีด้านการ ปฏิบัติตามระเบียบหน่วยงานมากกว่าเพศชาย เหตุที่ผลการวิจัยเป็นเช่นนี้ อาจเป็นเพราะว่าเพศหญิง ส่วนใหญ่มีความละเอียดรอบคอบมากกว่าเพศชาย และสอดคล้องกับงานวิจัยของ Parisuttiamorn (2019) ได้ทำการศึกษาเรื่อง คุณลักษณะส่วนบุคคล และพฤติกรรมผู้นำที่มีประสิทธิผลในการทำงาน ของพนักงานบริษัทเอกชนในจังหวัดสมุทรปราการ พบว่า คุณลักษณะส่วนบุคคลกลุ่มพนักงานบริษัท เอกชนในจังหวัดสมุทรปราการที่มีสถานภาพ ต่างกัน ทำให้ประสิทธิผลในการทำงานต่างกัน โดยผู้วิจัยดังกล่าวมีความเห็นว่า ประชากรที่เป็น พนักงานเอกชนในจังหวัดสมุทรปราการที่มี สถานภาพต่างกัน มีประสิทธิผลในการทำงาน ที่แตกต่างกัน ซึ่งสถานภาพที่แตกต่างกันเป็นตัว กำหนดประสิทธิผลในการทำงานของพนักงาน บริษัทเอกชนในจังหวัดสมุทรปราการ ซึ่งขัดแย้ง กับแนวคิดของ Fongnam (2014) ได้ทำการ ศึกษาวิจัยเรื่องการศึกษาคุณลักษณะส่วนบุคคล พฤติกรรมผู้นำและการทำงานเป็นทีมที่มีประสิทธิผล ในการทำงาน อธิบายว่า คุณลักษณะส่วนบุคคล ด้านสถานภาพที่แตกต่างกัน มีผลทำให้เกิด ประสิทธิผลของการทำงานไม่แตกต่างกัน อย่างไรก็ตามสาเหตุที่คุณลักษณะที่แตกต่างกัน มีประสิทธิผลของการทำงานไม่แตกต่างกัน ส่วนหนึ่งอาจเกิดจากในการวิจัยครั้งนี้ สอบถาม จากพนักงานที่ทำงานในหลายหลากประเภท

ซึ่งในแต่ละที่ล้วนมีการคัดเลือกบุคคลที่มีคุณลักษณะ ที่เหมาะสมกับงานแตกต่างกัน

สมมติฐานข้อที่ 2 การรับรู้ความเสี่ยง ของเจ้าหน้าที่ฝ่ายปฏิบัติการเขตการบิน ท่าอากาศยานดอนเมือง มีความสัมพันธ์กับพฤติกรรมการทำงานของเจ้าหน้าที่ฝ่ายปฏิบัติการเขตการบิน ท่าอากาศยานดอนเมืองในสถานการณ์แพร่ระบาดของ โรคโควิด-19 ดังนี้

พฤติกรรมการทำงานของเจ้าหน้าที่ ฝ่ายปฏิบัติการเขตการบิน ท่าอากาศยานดอนเมือง โดยภาพรวม พบว่า การรับรู้ความเสี่ยงของ เจ้าหน้าที่ฝ่ายปฏิบัติการเขตการบินในภาพรวม มีความสัมพันธ์ต่อพฤติกรรมการทำงานของ เจ้าหน้าที่ฝ่ายปฏิบัติการเขตการบิน ท่าอากาศยาน ดอนเมืองในสถานการณ์แพร่ระบาดของโรคโควิด-19 ในภาพรวม ด้านการปฏิบัติตามกฎ ระเบียบ ข้อบังคับ และคำสั่ง ด้านความสัมพันธ์ระหว่าง บุคคล ด้านกระบวนการการแก้ปัญหาและ การตัดสินใจ ด้านกระบวนการด้านความปลอดภัย ในการทำงานอย่างมีนัยสำคัญทางสถิติที่ระดับ 0.05 สอดคล้องกับงานวิจัยของ Pimpipat (2015) ได้ทำการศึกษาวินิจฉัยเรื่องการรับรู้ความเสี่ยง และพฤติกรรมความปลอดภัยของคณงานโครงการ ก่อสร้างอาคารชุด พบว่า คณงานโครงการก่อสร้าง อาคารชุดมีการรับรู้ความเสี่ยงอยู่ในระดับต่ำ และมีพฤติกรรมความปลอดภัยอยู่ในระดับ ปานกลาง คณงานโครงการก่อสร้างอาคารชุด ที่มีปัจจัยส่วนบุคคล ได้แก่ เพศ ระดับการศึกษา ตำแหน่งงาน รายได้เฉลี่ย ประสบการณ์การฝึกอบรม เรื่องความปลอดภัยแตกต่างกันมีการรับรู้ความเสี่ยง ที่แตกต่างกัน ส่วนคณงานโครงการก่อสร้างอาคาร

ชุดที่มีเพศ อายุ ระดับการศึกษา ตำแหน่งงาน รายได้เฉลี่ย ประสบการณ์การฝึกอบรมเรื่อง ความปลอดภัยแตกต่างกัน มีพฤติกรรม ความปลอดภัยแตกต่างกัน และมีการรับรู้ ความเสี่ยงมีความสัมพันธ์ทางบวกกับพฤติกรรม ความปลอดภัย ($r = 0.629$) อย่างมีนัยสำคัญ ทางสถิติที่ระดับ 0.01

ข้อเสนอแนะในการวิจัย (Recommendations)

ข้อเสนอแนะในการวิจัยครั้งนี้

1. ฝ่ายปฏิบัติการเขตการบิน ท่าอากาศยานดอนเมือง ควรมีการวิเคราะห์ และพิจารณา จำนวนคนและลักษณะงาน ปรับเปลี่ยนกระบวนการปฏิบัติงานบางอย่าง รวมไปถึงสนับสนุนอุปกรณ์การทำงานที่เหมาะสม ในการปฏิบัติงาน ณ สถานที่ปฏิบัติงาน และการปฏิบัติงานนอกสถานที่ตั้ง (Work From Home : WFH) มีมาตรการต่าง ๆ ที่เกี่ยวกับการรักษาระยะห่างและเน้นย้ำให้เจ้าหน้าที่ทุกคน ปฏิบัติตามอย่างเคร่งครัด เพื่อความปลอดภัย

2. มุ่งเน้นให้เจ้าหน้าที่รักษาวิสัยของตนเอง โดยการปฏิบัติตามข้อเสนอแนะจาก หน่วยงานภาครัฐ รวมถึงรับทราบข่าวสารอย่างมี วิจารณญาณ ไม่ปฏิบัติตนให้มีความเสี่ยง และมีการตระหนักถึงความปลอดภัยตลอดเวลาของ การปฏิบัติงาน

3. เจ้าหน้าที่ควรได้รับการฝึกอบรม ที่มุ่งเน้นการตระหนักถึงความปลอดภัยในการ ปฏิบัติงานอย่างเหมาะสม และมีการอบรมซ้ำ ๆ ตามระยะเวลาที่เหมาะสม เพื่อลดความเสี่ยงและ

การเกิดอันตรายในการปฏิบัติงานในเขตปฏิบัติ การบิน

ข้อเสนอแนะในการวิจัยครั้งต่อไป

1. ในการศึกษาวิจัยครั้งต่อไป ควรทำ ลักษณะเดียวกันนี้ ฝ่ายอื่น ๆ ที่มีลักษณะงาน คล้ายคลึงกัน เพื่อนำผลการศึกษามาเปรียบเทียบกัน ซึ่งจะทำให้เกิดแนวทางในการลดความเสี่ยงได้ถูก ทิศทางมากขึ้น

2. ในการศึกษาวิจัยครั้งนี้ ผู้วิจัยทำการกำหนด ฝ่ายงานในท่าอากาศยานเพียงฝ่ายเดียว จึงทำให้ มีขอบเขตของข้อมูลที่ค่อนข้างแคบ ดังนั้นในการ วิจัยครั้งต่อไป ควรเลือกฝ่ายงานในท่าอากาศยาน อย่างน้อย 2 ฝ่าย เพื่อให้สามารถเปรียบเทียบผล ได้และจะมีการพัฒนากระบวนการให้ดียิ่งขึ้น

3. ในการศึกษาวิจัยครั้งต่อไป ควรมี การศึกษาปัจจัยอื่น ๆ ที่คาดว่าจะส่งผลต่อ พฤติกรรมการทำงาน เช่น ปัจจัยด้านความ พึงพอใจในงาน ความผูกพันองค์กร เป็นต้น

4. การศึกษาในครั้งนี้ เป็นการเก็บข้อมูล ด้วยแบบสอบถามเพียงอย่างเดียว เนื่องจาก สถานการณ์แพร่ระบาดของโรคติดเชื้อไวรัสโคโรนา (COVID-19) ทำให้ไม่สามารถเก็บข้อมูลด้วยการ สัมภาษณ์ได้ นับว่าเป็นข้อจำกัดสำหรับการวิเคราะห์ ผลที่ได้รับ เพื่อให้การแปลความหมายและการ วิเคราะห์ข้อมูลถูกต้องและครอบคลุมลึกซึ้งได้ผล โดดเดี่ยวความเป็นจริงมากยิ่งขึ้น การวิจัยครั้งต่อไป ควรใช้วิธีเก็บรวบรวมข้อมูลโดยการสัมภาษณ์ ควบคู่กับแบบสอบถามด้วย

REFERENCES

- Assael, H. (1998). **Consumer behavior and marketing action (6 ed.)**. Cincinnati: OH: South-Western College.
- Becker, M. H. (1864). **The Health Belief Model and Personal Health Behavior**. Health Education Monograph.
- Bernstein, D. A. (1999). **Essentials of Psychology**. Boston : Houghton Mifflin Company.
- Chuenwong, P. (2017). Operational Efficiency of Workers A Case of Transportation Business in Chiang Rai Province. **Journal of Economics and Management Strategy**, 4(2). (In Thai)
- Detpinya, S. (2018). **A Safety Management Perception of the Employees at ABC Co. Ltd.**. (The degree of Master of Business Administration). Krirk University. (In Thai)
- Fongnam, N. (2014). **A Study of Individual Characteristics, Leadership Behavior, and Teamwork Affecting Performance Effectiveness**. (The degree of Master of Business Administration). Bangkok University. (In Thai)
- Hoyer, W. D. & Macinnis, D. J. (2008). **Consumer Behaviour (5th ed)**. Boston, MA: Cengage Learning.
- Khompat, W. & Khamtanoad, S. (2016). Risk Perception and Safety Behaviors of Production Line Employees in the Food and Drink Industry, Bangkok. **Journal of Safety and Health**, 9(33), 6-13. (In Thai)
- Kotler, P. & Keller, K. L. (2010). **Marketing Management**. New Jersey: Pearson Education.
- Kotler, P. & Armstrong, G. (2001). **Principles of marketing (9th ed.)**. New Jersey: Prentice-Hall.
- Krejcie, R. V. & Morgan, D. W. (1860). Determining Sample Size for Research Activities. **Educational and Psychological Measurement**, 30(3), 607-610.
- Mowen, J. C. & Minor, M. (1998). **Consumer Behavior**. (5th ed). New Jersey: Prentice-Hall.
- Nareephon, S. (1988). Work efficiency. **Journal of Bang Phra Center**, 25, 30-34. (In Thai)
- Parisuttiamorn, S. (2019). **Personal Characteristics and Behavior Leader Towards Working Efficiency of Private Company Employees in Samut Prakan**. (The degree of Master of Business Administration). Ramkhamhaeng University. (In Thai)

- Phanthumnawin, D. (1995). **Ethical Tree Theory and Human Research and Development.** Bangkok : National Institute of Development Administration Printing Press. (In Thai)
- Phanthumnawin, D. et al. (1986). **Beliefs and practices in Buddhism of Thai people : Cultivation and Quality of Life.**Bangkok : Faculty of Social Development National Institute of Development Administration. (In Thai)
- Pherkleiyng, L. (2019). **Factors Affecting Work Behavior of Personnel Special Education Center in Southern Thailand.** (The degree of Master of Public Administration Degree in Public and Private Management). Hatyai University. (In Thai)
- Phromphanthakorn, C. (2008). **The performance of Army pilots in the Army Aviation Center.** (The degree of Master of Public Administration Department of General Administration). Burapha University. (In Thai)
- Pimpipat, S. (2015). **Risk Perception and Safety Behavior of Construction Workers in a Condominium Project.** (The degree of Master of Engineering (Safety Engineering)). Kasetsart University. (In Thai)
- Raktham, A. (1994). **Organization Theory and Organizational Behavior.** Bangkok : Soonthorn Offset Printing House. (In Thai)
- Sariwat, L. (2001). **Psychology in Daily Life.** Bangkok: Odeon Store. (In Thai)
- Sereerat, S. (2007). **Consumer Behavior.** Bangkok: Thira Film and SITEX. (In Thai)
- Thongmeekhaun, T., Jantaweemuan, W., Kitrungroap, T. & Mad-a-dam, W. (2017). Perceptions of the Risks in Working with a Photocopier and Prevention Behaviors among Photocopy Workers. **The Southern College Network Journal of Nursing and Public Health, 4(2).** (In Thai)
- Triwittayapoom, C. (2008). **Perception of risk.** Retrieved from <http://www.ismed.or.th/>. [2021, 15 July.] (In Thai)
- Yoddee, C. (2000). **Work Psychology.** Bangkok : Emphan Publishing. (In Thai)
-

Research Article

การวิเคราะห์องค์ประกอบเชิงยืนยันการประเมินผลโครงการ “ประเพณีรับบัว หนึ่งเดียวในโลก แห่งเดียวในประเทศไทย ครั้งที่ 85”

CONFIRMATORY FACTOR ANALYSIS OF THE “85th RUBBUA TRADITION: ONLY ONE IN THE WORLD, ONLY PLACE IN THAILAND” PROJECT EVALUATION

ศุภจิตลักษณ์ กมลศักดิ์วิกุล^{1*} และ ชนม์ธิดา ยศปัน²

¹กลุ่มงานวิจัยและบริการวิชาการ วิทยาลัยเซาธ์อีสท์บางกอก

²สาขาวิชาการตลาดดิจิทัล คณะบัญชีและวิทยาการจัดการ วิทยาลัยเซาธ์อีสท์บางกอก

Sojiluk Kamonsakdavikul^{1*}, Chontida Yospan²

¹Research and Academic Services Office, Southeast Bangkok College

²Digital Marketing Department, Faculty of Accounting and Management Science, Southeast Bangkok College

*E-mail: sojiluk@yahoo.com

Received: 2022-02-01

Revised: 2022-03-07

Accepted: 2022-03-07

บทคัดย่อ

การวิจัยครั้งนี้มีวัตถุประสงค์เพื่อ 1) ประเมินผลโครงการ “ประเพณีรับบัว หนึ่งเดียวในโลก แห่งเดียวในประเทศไทย ครั้งที่ 85” โดยใช้รูปแบบซิปป์ และ 2) วิเคราะห์องค์ประกอบเชิงยืนยันโมเดล การประเมินผลโครงการ “ประเพณีรับบัว หนึ่งเดียวในโลก แห่งเดียวในประเทศไทย ครั้งที่ 85” โดยใช้ รูปแบบซิปป์ กลุ่มตัวอย่างคือ คณะกรรมการดำเนินงาน จำนวน 124 คน โดยใช้การเลือกกลุ่มตัวอย่าง แบบเจาะจง เครื่องมือที่ใช้ในการวิจัยคือ แบบสอบถาม วิเคราะห์ข้อมูลโดยใช้ค่าเฉลี่ย ค่าส่วนเบี่ยงเบน มาตรฐาน และการวิเคราะห์องค์ประกอบเชิงยืนยัน ผลการวิจัยพบว่า 1) ผลการดำเนินโครงการประเพณี รับบัว ครั้งที่ 85 ตามความคิดเห็นของคณะกรรมการดำเนินงานในภาพรวม อยู่ในระดับมาก ($\bar{X} = 3.93$) เมื่อพิจารณาเป็นรายด้าน ด้านบริบทมีค่าเฉลี่ยสูงที่สุดอยู่ในระดับมาก ($\bar{X} = 4.15$) รองลงมาคือ ด้านผลผลิต ($\bar{X} = 4.06$) ด้านปัจจัยนำเข้า ($\bar{X} = 3.84$) และด้านกระบวนการ ($\bar{X} = 3.71$) ตามลำดับ และ 2) โมเดลการประเมินผลโครงการประเพณีรับบัว ครั้งที่ 85 มีความสอดคล้องกับข้อมูลเชิงประจักษ์ โดยมีค่าสถิติ $\chi^2 = 376.378$ df = 246, p-value = 0.000, CMIN/df = 1.530, CFI = 0.939, TLI =

0.931, RMSE = 0.066, RMR = 0.036 องค์ประกอบการประเมินผลโครงการประเพณีรับบัว ครั้งที่ 85 ประกอบด้วย 4 องค์ประกอบได้แก่ การประเมินผลผลิต (0.89) การประเมินปัจจัยนำเข้า (0.86) การประเมินกระบวนการ (0.83) และการประเมินบริบท (0.82)

คำสำคัญ: องค์ประกอบเชิงยืนยัน การประเมินผลโครงการ ประเพณีรับบัว

ABSTRACT

The objectives were to 1) evaluate the “85th Rubbua tradition: only one in the world, only place in Thailand” project by using CIPP model and 2) analyze the confirmatory factors of “85th Rubbua tradition: only one in the world, only place in Thailand” project evaluation’s model by using CIPP model. The sample was purposive sampling 124 committees. The research instrument was questionnaire. Data analysis were performed by using mean, standard deviation and confirmatory factor analysis. The results found that 1) the 85th Rubbua tradition project implementation by overall as in the opinion of committee, was at a high level ($\bar{X} = 3.93$). When classified by individual aspects, the aspect of context gained the highest mean score ($\bar{X} = 4.15$), followed by the aspect of output ($\bar{X} = 4.06$) input ($\bar{X} = 3.84$) and process ($\bar{X} = 3.71$) respectively. 2) the model of 85th Rubbua tradition’s project evaluation was fit with the empirical data ($\chi^2 = 376.378$ df = 246, p-value = 0.000, CMIN/df = 1.530, CFI = 0.939, TLI = 0.931, RMSE = 0.066, RMR = 0.036). The model consisted of 4 factors, including output evaluation (0.89) input evaluation (0.86) process evaluation (0.83) and context evaluation (0.82).

Keywords: confirmatory factor analysis, project evaluation, rubbua tradition

บทนำ

“รับบัว” เป็นประเพณีที่มีความสำคัญอย่างยิ่งสำหรับประเทศไทย เนื่องจากได้รับการประกาศเป็นมรดกภูมิปัญญาทางวัฒนธรรมของชาติโดยกระทรวงวัฒนธรรม ในปี 2555 และได้รับการขนานนามให้เป็น “ประเพณีหนึ่งเดียวในโลก แห่งเดียวในประเทศไทย” เพราะเป็นประเพณีที่แสดงให้เห็นถึงความมีน้ำใจ เอื้อเฟื้อเผื่อแผ่ต่อคนต่างถิ่นที่อพยพเข้ามาอาศัยในพื้นที่

บางพลี สมุทรปราการ อีกทั้งยังเป็นประเพณีที่แสดงให้เห็นถึงวิถีชีวิต ความผูกพันกับสายน้ำของชาวบางพลีที่มีมาตั้งแต่อดีตจนถึงปัจจุบันได้อย่างเด่นชัด

ประเพณีรับบัวมีข้อสันนิษฐานจากหลักฐานในพงศาวดารว่าเกิดขึ้นในราชสมัยพระบาทสมเด็จพระพุทธเลิศหล้านภาลัย หรือรัชกาลที่ 2 โดยมีประวัติความเป็นมาของประเพณีดังนี้ หนึ่ง

เกิดจากประชากร 3 กลุ่มคือ คนไทย มอญ และลาวที่อาศัยอยู่ในพื้นที่บางพลี ได้ตกลงกัน แยกย้ายไปทำมาหากิน คนไทยจึงเก็บดอกบัวหลวง ที่มีมากมายจากฝั่งตอนเหนือของบางพลีไว้ให้ คนมอญ เพื่อนำไปบูชาพระคาถาพัน (เทศน์มหาชาติ) ที่ปากลัดหรือพระประแดง สอง เกิดจากคนมอญ ที่ปากลัดมาทำนาที่บางพลี เมื่อเสร็จสิ้นการทำนา ได้เก็บดอกบัวที่บางพลีกลับไปบูชาพระคาถาพัน ที่ปากลัด เมื่อคนไทยเห็นคนมอญเก็บดอกบัว อยู่เช่นนี้ทุกปี จึงอาสาเก็บดอกบัวเตรียมไว้ให้ ด้วยความมีไมตรีจิตเอื้อเฟื้อเผื่อแผ่ ระยะเวลา ก็ส่งให้กับมือมีการไหว้ขอบคุณ ต่อมากันเคยกัน ถ้าไกลก็โยนให้กลายเป็น “ประเพณีรับบัว-โยนบัว” สาม พื้นที่บางพลีมีดอกบัวจำนวนมาก เมื่อถึง เทศกาลออกพรรษาประชาชนในพื้นที่ใกล้เคียง จึงนำดอกบัวไปถวายพระ ด้วยเชื่อกันว่า การถวายพระ ด้วยดอกบัวจะได้บุญกุศลแรง (Navavongsathian et al., 2013)

ประเพณีรับบัวจึงเป็นประเพณีที่สืบทอด กันมาอย่างยาวนานของชาวบางพลี และในปี 2563 องค์การบริหารส่วนจังหวัดสมุทรปราการร่วมกับการท่องเที่ยวแห่งประเทศไทย ได้จัดงาน “ประเพณีรับบัว หนึ่งเดียวในโลก แห่งเดียวในประเทศไทย ครั้งที่ 85” ขึ้นอย่างยิ่งใหญ่เป็นเวลา 4 วันระหว่าง วันที่ 28 กันยายน – 1 ตุลาคม 2563 ณ บริเวณ ที่ว่าการอำเภอบางพลี จังหวัดสมุทรปราการ โดยมีวัตถุประสงค์เพื่อ สืบสานประเพณีท้องถิ่น ให้คงอยู่สืบไป เพื่อเป็นมาตรการหนึ่งในการส่งเสริม การท่องเที่ยวของจังหวัดสมุทรปราการ และเพื่อ ส่งเสริมการมีส่วนร่วมของทุกภาคส่วน โดยมี กิจกรรมทางวัฒนธรรมเพื่อสืบสานประเพณี

ท้องถิ่นและส่งเสริมการท่องเที่ยวจากการมีส่วนร่วมของหน่วยงานภาครัฐ เอกชน และ ประชาชนในพื้นที่ อาทิ การแห่หลวงพ้อโตทางบก-ทางน้ำ พิธี ตักบาตรพระทางเรือ การประกวด กลองยาว การประกวดหนุ่ม-สาวรับบัว การประกวด สาวน้อยร้อยชั่ง การประกวดวาดภาพประเพณีรับบัว การประกวดร้องเพลงไทยลูกทุ่ง การแสดง โขนสด การแสดงอังกฤษ การแสดงรำไทย การแสดงดนตรีไทย การแสดงรำวงย้อนยุค การแสดงเพลงพื้นบ้าน การแข่งขันดำส้มตำ การแข่งขันมัดและกินข้าวต้มมัด และ การแข่งขัน เรือมาด

จะเห็นได้ว่า การดำเนินโครงการ “ประเพณีรับบัว หนึ่งเดียวในโลก แห่งเดียว ในประเทศไทยครั้งที่ 85” ตลอดทั้ง 4 วัน หน่วยงาน ที่เกี่ยวข้องได้ใช้ทรัพยากรทั้งด้านบุคลากร เวลา และงบประมาณในการดำเนินงานจำนวนมาก ผู้วิจัย ในฐานะหนึ่งในคณะกรรมการดำเนินงานโครงการ “ประเพณีรับบัว หนึ่งเดียวในโลก แห่งเดียว ในประเทศไทยครั้งที่ 85” จึงสนใจประเมินผล การดำเนินโครงการดังกล่าวว่าได้บรรลุวัตถุประสงค์ ตามที่กำหนดไว้มากน้อยเพียงใด โดยใช้รูปแบบชิปปี้ ตามแนวคิดของ Stufflebeam (2000) ซึ่งเป็น รูปแบบการประเมินผลโครงการที่ได้รับความนิยม เนื่องจากสามารถอธิบายคุณภาพของโครงการได้ อย่างเป็นระบบและครอบคลุมการดำเนินงาน ทุกขั้นตอน นอกจากนี้ ผู้วิจัยยังใช้การวิเคราะห์ องค์ประกอบเชิงยืนยัน เพื่อทดสอบโมเดล การประเมินผลโครงการตามรูปแบบชิปปี้ ว่ามีความสอดคล้องกับข้อมูลเชิงประจักษ์มากน้อย เพียงใด เพื่อผู้บริหารองค์การบริหารส่วนจังหวัด

สมุทรปราการ การท่องเที่ยวแห่งประเทศไทย และหน่วยงานที่เกี่ยวข้องสามารถนำผลจากการวิจัยไปประยุกต์ ใช้เป็นแนวทางในการประเมินผล และตัดสินใจปรับปรุงและพัฒนาการดำเนินโครงการ “ประเพณีรับบัว หนึ่งเดียวในโลก แห่งเดียวในประเทศไทย” ให้บรรลุตามวัตถุประสงค์ที่ตั้งไว้ มากยิ่งขึ้นในปีถัดไป

วัตถุประสงค์ของการวิจัย

1. เพื่อประเมินผลโครงการ “ประเพณีรับบัว หนึ่งเดียวในโลก แห่งเดียวในประเทศไทย ครั้งที่ 85” โดยใช้รูปแบบชิปปี้
2. เพื่อวิเคราะห์องค์ประกอบเชิงยืนยัน โมเดลการประเมินผลโครงการ “ประเพณีรับบัว หนึ่งเดียวในโลก แห่งเดียวในประเทศไทย ครั้งที่ 85” โดยใช้รูปแบบชิปปี้

ขอบเขตของการวิจัย

ขอบเขตด้านเนื้อหา การประเมินผลโครงการประเพณีรับบัวครั้งนี้ ใช้รูปแบบชิปปี้ (CIPP Model) ตามแนวคิดของ Stufflebeam (2000) ซึ่งได้กำหนดองค์ประกอบของการประเมินออกเป็น 4 ด้านคือ 1) การประเมินบริบท (Context Evaluation: C) เป็นการประเมินเพื่อพิจารณาหลักการและเหตุผลของโครงการ วัตถุประสงค์ เป้าหมาย รวมทั้งพันธกิจของหน่วยงานที่รับผิดชอบโครงการ 2) การประเมินปัจจัยนำเข้า (Input Evaluation: I) เป็นการประเมินเพื่อพิจารณาถึงความพร้อม และความเพียงพอของทรัพยากรที่จะใช้ในการดำเนินโครงการ 3) การประเมินกระบวนการ (Process Evaluation: P) เป็นการ

ประเมินเพื่อพิจารณาถึงการนำโครงการไปปฏิบัติ เพื่อให้บังเกิดผลสำเร็จ รวมทั้งศึกษาปัญหาและอุปสรรค และ 4) การประเมินผลผลิต (Product Evaluation: P) เป็นการประเมินเพื่อเปรียบเทียบผลผลิตที่เกิดขึ้นกับวัตถุประสงค์ของโครงการ หรือมาตรฐานที่กำหนดไว้

ระเบียบวิธีวิจัย

ประชากรที่ใช้ในการวิจัย คือ คณะ กรรมการดำเนินงานโครงการประเพณีรับบัว ครั้งที่ 85 จำนวน 200 คน ซึ่งประกอบด้วยคณะ กรรมการดำเนินกิจกรรมทางวัฒนธรรมทั้ง 24 กิจกรรม ได้แก่ 1) พิธีแห่หลวงพ่โตทางบก 2) พิธีแห่หลวงพ่โตทางน้ำ 3) พิธีตักบาตรพระทางเรือ 4) การประกวดกลองยาว 5) การประกวดหนุ่ม-สาวรับบัว 6) การประกวดสาวน้อยร้อยชั่ง 7) การประกวดวาดภาพประเพณีรับบัว 8) การประกวดร้องเพลงไทยลูกทุ่ง 9) การประกวดเต้นบาสโลป 10) การประกวดเรือประเพณีต่าง ๆ 11) การแสดงโขนสดนักเรียน 12) การแสดงอังกะลุงผู้สูงอายุ ตำบลบางปลา 13) การแสดงอังกะลุงผู้สูงอายุ ตำบลบางพลีใหญ่ 14) การแสดงอังกะลุงผู้สูงอายุ ตำบลบางไฉล 15) การแสดงวิถีชีวิตชาวบางลาว 16) การแสดงรำไทยผู้สูงอายุตำบลบางพลีใหญ่ 17) การแสดงดนตรีไทยโรงเรียนวัดกิ่งแก้ว 18) การแสดงดนตรีไทยโรงเรียนวัดบางพลีใหญ่ใน 19) การแสดงรำวงย้อนยุค 20) การแสดงเพลงพื้นบ้านชาวสมุทรปราการ 21) การแข่งขันตำส้มตำ 22) การแข่งขันมัดข้าวต้มมัด 23) การแข่งขันกินข้าวต้มมัดและ 24) การแข่งขันเรือมอด

Bentler and Chou (1987) กล่าวถึงเกณฑ์ที่ใช้กำหนดขนาดตัวอย่างสำหรับการวิเคราะห์องค์ประกอบเชิงยืนยันว่า ขนาดตัวอย่างควรเป็น 5 เท่าของตัวแปรสังเกตได้ เนื่องจาก การวิจัยนี้มีตัวแปรสังเกตได้ จำนวน 24 ตัวแปร จึงต้องมีขนาดตัวอย่างเท่ากับ 120 ตัวอย่าง

ซึ่งการวิจัยครั้งนี้มีจำนวนตัวอย่างที่ใช้ในการวิเคราะห์ข้อมูลทั้งสิ้น 124 ตัวอย่างจำนวนตัวอย่างในการวิจัยจึงเป็นไปตามข้อกำหนดดังกล่าว และ การได้มาซึ่งกลุ่มตัวอย่างใช้การเลือกกลุ่มตัวอย่างแบบเจาะจง

กรอบแนวคิดของการวิจัย

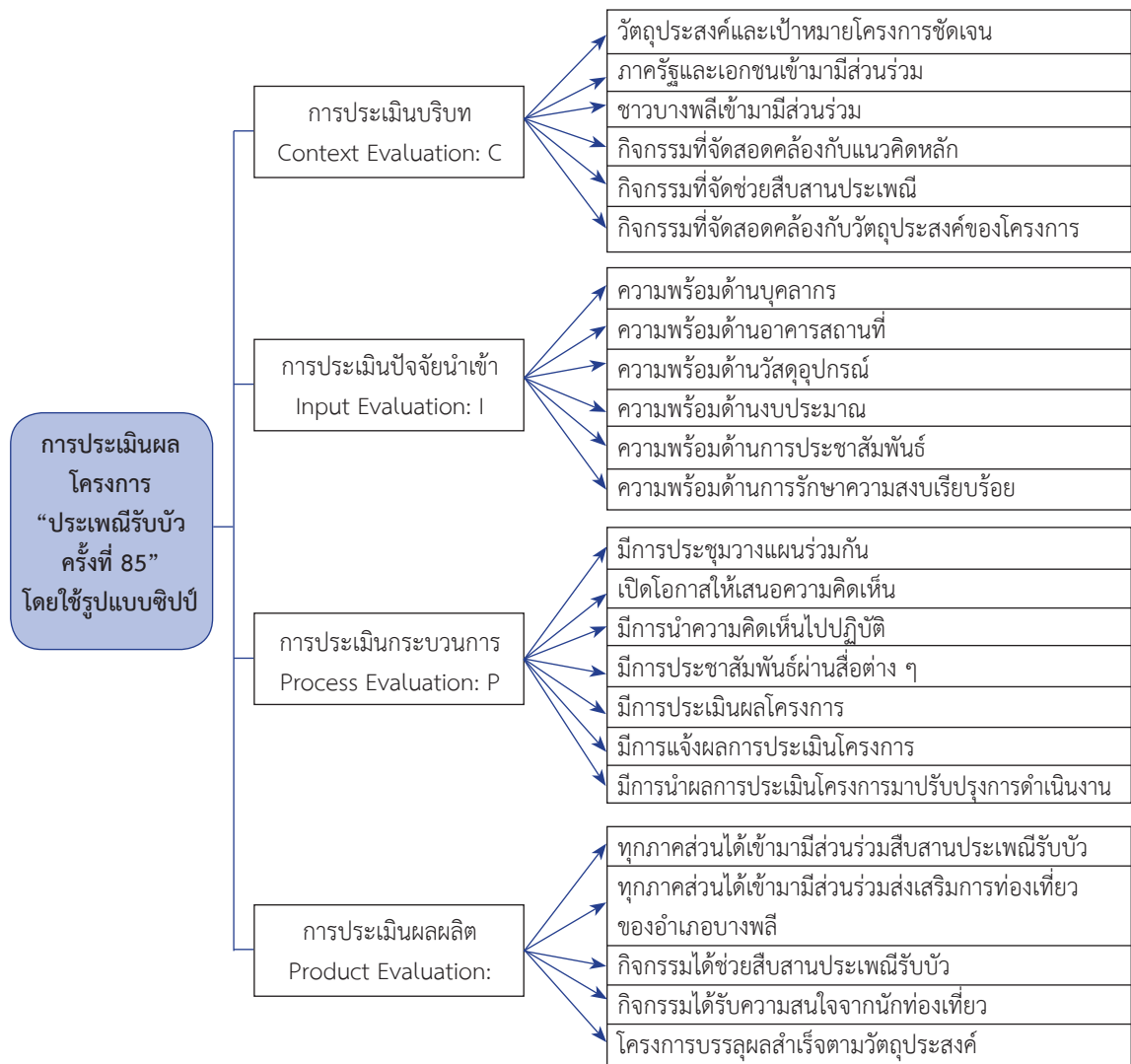

ภาพที่ 1 กรอบแนวคิดของการวิจัย

เครื่องมือที่ใช้ในการวิจัย

เครื่องมือที่ใช้ในการวิจัย คือ แบบสอบถาม จำนวน 24 ข้อ มีลักษณะเป็นแบบมาตราส่วนประมาณค่า (Rating Scale) ตามวิธีของลิเคิร์ต (Likert) ซึ่งมีค่าความสอดคล้องระหว่างข้อคำถามกับนิยามศัพท์ตั้งแต่ 0.66-1.00 และมีค่าความเชื่อมั่น (Reliability) ของแบบสอบถามทั้งฉบับเท่ากับ .952 โดยเก็บรวบรวมข้อมูลภาคสนามระหว่างวันที่ 28 กันยายน - 1 ตุลาคม 2563 ณ บริเวณที่ว่าการอำเภอบางพลี จังหวัดสมุทรปราการ ซึ่งเป็นพื้นที่ที่จัดโครงการประเพณีรับบัว ครั้งที่ 85 สำหรับสถิติที่ใช้ในการวิเคราะห์ข้อมูล คือ ค่าเฉลี่ย ค่าเบี่ยงเบนมาตรฐาน และการวิเคราะห์องค์ประกอบเชิงยืนยัน

สรุปผลการวิจัยและอภิปรายผลการวิจัย

ข้อมูลทั่วไปของกลุ่มตัวอย่าง คณะกรรมการดำเนินงาน 124 คน ประกอบด้วยผู้ดำรงตำแหน่ง

ตารางที่ 1 ผลการวิเคราะห์ค่าเฉลี่ย และส่วนเบี่ยงเบนมาตรฐาน การประเมินผลการดำเนินโครงการประเพณีรับบัว ครั้งที่ 85 โดยใช้รูปแบบชิปปี้ ตามความคิดเห็นของคณะกรรมการดำเนินงาน โดยพิจารณาภาพรวม และ รายด้าน

ผลการดำเนินโครงการประเพณีรับบัว ครั้งที่ 85	\bar{X}	S.D.	ระดับความคิดเห็น
1. ด้านบริบท	4.15	0.60	มาก
2. ด้านปัจจัยนำเข้า	3.84	0.65	มาก
3. ด้านกระบวนการ	3.71	0.68	มาก
4. ด้านผลผลิต	4.06	0.69	มาก
รวมเฉลี่ย	3.93	0.56	มาก

ประธาน รองประธานและกรรมการ จากคณะ กรรมการอำนวยการและคณะทำงานฝ่ายต่าง ๆ

ผลการวิจัย

1. การประเมินผลโครงการ “ประเพณีรับบัว หนึ่งเดียวในโลก แห่งเดียวในประเทศไทย ครั้งที่ 85” โดยใช้รูปแบบชิปปี้ สรุปผลได้ดังนี้

1.1 การประเมินผลการดำเนินโครงการ ประเพณีรับบัวครั้งที่ 85 โดยใช้รูปแบบชิปปี้ ตามความคิดเห็นของคณะ กรรมการดำเนินงาน เมื่อพิจารณาในภาพรวมพบว่า อยู่ในระดับมาก ($\bar{X} = 3.93$) เมื่อพิจารณาเป็นรายด้าน พบว่า ด้านบริบท มีค่าเฉลี่ยสูงที่สุด อยู่ในระดับมาก ($\bar{X} = 4.15$) รองลงมาคือ ด้านผลผลิต ($\bar{X} = 4.06$) ด้านปัจจัยนำเข้า ($\bar{X} = 3.84$) และด้านที่มีค่าเฉลี่ยต่ำที่สุด คือด้านกระบวนการ ($\bar{X} = 3.71$) ดังตารางที่ 1

1.2 การประเมินผลการดำเนินโครงการประเพณีรับบัว ครั้งที่ 85 ด้านบริบท ตามความคิดเห็นของคณะกรรมการดำเนินงาน เมื่อพิจารณาในภาพรวม พบว่า อยู่ในระดับมาก ($\bar{X} = 4.15$) เมื่อพิจารณาเป็นรายข้อ พบว่า กิจกรรมที่จัดช่วยสืบสานประเพณีรับบัว มีค่าเฉลี่ยสูงที่สุด อยู่ในระดับมาก ($\bar{X} = 4.40$) รองลงมาคือ ภาครัฐและเอกชนเข้ามามีส่วนร่วมในโครงการ ($\bar{X} = 4.15$) การกำหนดวัตถุประสงค์และเป้าหมายโครงการ มีความชัดเจนและกิจกรรมที่จัดสอดคล้องกับวัตถุประสงค์ของโครงการ ($\bar{X} = 4.13$) ชาวบางพลีเข้ามามีส่วนร่วมในโครงการ ($\bar{X} = 4.10$) และกิจกรรมที่จัดสอดคล้องกับแนวคิดหลัก (Theme) ของโครงการ ($\bar{X} = 4.00$) ตามลำดับ ดังตาราง 2

1.3 การประเมินผลการดำเนินโครงการประเพณีรับบัว ครั้งที่ 85 ด้านปัจจัยนำเข้า ตามความคิดเห็นของคณะกรรมการดำเนินงาน เมื่อพิจารณาในภาพรวม พบว่า อยู่ในระดับมาก ($\bar{X} = 3.84$) เมื่อพิจารณาเป็นรายข้อ พบว่า มีความพร้อมด้านงบประมาณ มีค่าเฉลี่ยสูงที่สุดอยู่ในระดับมาก ($\bar{X} = 3.95$) รองลงมาคือ มีความพร้อมด้านบุคลากร ($\bar{X} = 3.91$) มีความพร้อมด้านอาคารสถานที่ ($\bar{X} = 3.86$) มีความพร้อมด้านวัสดุ/อุปกรณ์ ($\bar{X} = 3.79$) มีความพร้อมด้านการประชาสัมพันธ์ ($\bar{X} = 3.77$) และมีความพร้อมด้านการรักษาความสงบเรียบร้อยและการจราจร ($\bar{X} = 3.74$) ตามลำดับ ดังตาราง 3

ตารางที่ 2 ผลการวิเคราะห์ค่าเฉลี่ย และส่วนเบี่ยงเบนมาตรฐาน การประเมินผลการดำเนินโครงการประเพณีรับบัว ครั้งที่ 85 ด้านบริบท ตามความคิดเห็นของคณะกรรมการดำเนินงาน

ด้านบริบท	\bar{X}	S.D.	ระดับความคิดเห็น
1. การกำหนดวัตถุประสงค์และเป้าหมายโครงการ มีความชัดเจน	4.13	0.73	มาก
2. ภาครัฐและเอกชนเข้ามามีส่วนร่วมในโครงการ	4.15	0.71	มาก
3. ชาวบางพลีเข้ามามีส่วนร่วมในโครงการ	4.10	0.78	มาก
4. กิจกรรมที่จัดสอดคล้องกับแนวคิดหลัก (Theme) ของโครงการ	4.00	0.65	มาก
5. กิจกรรมที่จัดช่วยสืบสานประเพณีรับบัว	4.40	0.70	มาก
6. กิจกรรมที่จัดสอดคล้องกับวัตถุประสงค์ของโครงการ	4.13	0.78	มาก
รวมเฉลี่ย	4.15	0.60	มาก

ตารางที่ 3 ผลการวิเคราะห์ค่าเฉลี่ย และส่วนเบี่ยงเบนมาตรฐาน การประเมินผลการดำเนินโครงการ ประเพณีรับบัว ครั้งที่ 85 ด้านปัจจัยนำเข้า ตามความคิดเห็นของคณะกรรมการดำเนินงาน

ด้านปัจจัยนำเข้า	\bar{X}	S.D.	ระดับความคิดเห็น
1. ความพร้อมด้านบุคลากร	3.91	0.67	มาก
2. ความพร้อมด้านอาคารสถานที่	3.86	0.79	มาก
3. ความพร้อมด้านวัสดุ/อุปกรณ์	3.79	0.79	มาก
4. ความพร้อมด้านงบประมาณ	3.95	0.73	มาก
5. ความพร้อมด้านการประชาสัมพันธ์	3.77	0.96	มาก
6. ความพร้อมด้านการรักษาความสงบเรียบร้อย และการจราจร	3.74	0.82	มาก
รวมเฉลี่ย	3.84	0.65	มาก

1.4 การประเมินผลการดำเนินโครงการประเพณีรับบัว ครั้งที่ 85 ด้านกระบวนการ ตามความคิดเห็นของคณะกรรมการดำเนินงาน เมื่อพิจารณาในภาพรวม พบว่า อยู่ในระดับมาก ($\bar{X} = 3.71$) เมื่อพิจารณาเป็นรายข้อ พบว่า มีการประชุมวางแผนร่วมกันกับผู้มีส่วนเกี่ยวข้อง ในโครงการ มีค่าเฉลี่ยสูงที่สุดอยู่ในระดับมาก ($\bar{X} = 3.81$) รองลงมาคือ มีการประชาสัมพันธ์ ประเพณีรับบัวผ่านสื่อต่าง ๆ ($\bar{X} = 3.77$) มีการ

ประเมินผลการดำเนินโครงการและมีการนำ ผลประเมินการประเมินโครงการมาปรับปรุงและพัฒนาการดำเนินงาน ($\bar{X} = 3.73$) เปิดโอกาส ให้คณะกรรมการนำเสนอความคิดเห็น ($\bar{X} = 3.71$) มีการแจ้งผลการประเมินโครงการให้ทุกฝ่าย ที่เกี่ยวข้องทราบ ($\bar{X} = 3.65$) และมีการนำความคิดเห็นของคณะกรรมการไปปฏิบัติ ($\bar{X} = 3.60$) ตามลำดับ ดังตาราง 4

ตารางที่ 4 ผลการวิเคราะห์ค่าเฉลี่ย และส่วนเบี่ยงเบนมาตรฐาน การประเมินผลการดำเนินโครงการ ประเพณีรับบัว ครั้งที่ 85 ด้านกระบวนการ ตามความคิดเห็นของคณะกรรมการดำเนินงาน

ด้านกระบวนการ	\bar{X}	S.D.	ระดับความคิดเห็น
1. มีการประชุมวางแผนร่วมกันกับผู้มีส่วนเกี่ยวข้อง ในโครงการ	3.81	0.87	มาก
2. เปิดโอกาสให้คณะกรรมการนำเสนอความคิดเห็น	3.71	0.79	มาก
3. มีการนำความคิดเห็นของคณะกรรมการไปปฏิบัติ	3.60	0.81	มาก
4. มีการประชาสัมพันธ์ประเพณีรับบัวผ่านสื่อต่าง ๆ	3.77	0.93	มาก
5. มีการประเมินผลการดำเนินโครงการ	3.73	0.80	มาก
6. มีการแจ้งผลการประเมินโครงการให้ทุกฝ่าย ที่เกี่ยวข้องทราบ	3.65	0.81	มาก
7. มีการนำผลประเมินการประเมินโครงการ มาปรับปรุงและพัฒนาการดำเนินงาน	3.73	0.83	มาก
รวมเฉลี่ย	3.71	0.68	มาก

1.5 การประเมินผลการดำเนินโครงการประเพณีรับบัว ครั้งที่ 85 ด้านผลผลิตตามความคิดเห็นของคณะกรรมการดำเนินงาน เมื่อพิจารณาในภาพรวม พบว่า อยู่ในระดับมาก ($\bar{X} = 4.06$) เมื่อพิจารณาเป็นรายข้อ พบว่า ทุกภาคส่วนได้เข้ามามีส่วนร่วมในการสืบสานประเพณีรับบัว มีค่าเฉลี่ยสูงที่สุดอยู่ในระดับมาก ($\bar{X} = 4.13$) รองลงมาคือ กิจกรรมที่จัดขึ้นได้ช่วยสืบสานประเพณีรับบัว ($\bar{X} = 4.12$) ทุกภาคส่วนได้เข้ามามีส่วนร่วมในการส่งเสริมการท่องเที่ยวของอำเภอบางพลี ($\bar{X} = 4.06$) การจัดประเพณีรับบัวประสบผลสำเร็จตามวัตถุประสงค์ที่ตั้งไว้ ($\bar{X} = 4.02$) และกิจกรรมที่จัดขึ้นได้รับความสนใจจากนักท่องเที่ยว ($\bar{X} = 3.98$) ตามลำดับ ดังตาราง 5

ตารางที่ 5 ผลการวิเคราะห์ค่าเฉลี่ย และส่วนเบี่ยงเบนมาตรฐาน การประเมินผลการดำเนินโครงการ ประเพณีรับบัว ครั้งที่ 85 ด้านผลผลิต ตามความคิดเห็นของคณะกรรมการดำเนินงาน

ด้านปัจจัยนำเข้า	\bar{X}	S.D.	ระดับความคิดเห็น
1. ทุกภาคส่วนได้เข้ามามีส่วนร่วมในการสืบสาน ประเพณีรับบัว	4.13	0.84	มาก
2. ทุกภาคส่วนได้เข้ามามีส่วนร่วมในการส่งเสริม การท่องเที่ยวของอำเภอบางพลี	4.06	0.83	มาก
3. กิจกรรมที่จัดขึ้นได้ช่วยสืบสานประเพณีรับบัว	4.12	0.79	มาก
4. กิจกรรมที่จัดขึ้นได้รับความสนใจจากนักท่องเที่ยว	3.98	0.78	มาก
5. การจัดประเพณีรับบัวประสบผลสำเร็จ ตามวัตถุประสงค์ที่ตั้งไว้	4.02	0.79	มาก
รวมเฉลี่ย	4.06	0.69	มาก

2. ผลการวิเคราะห์องค์ประกอบเชิงยืนยันโมเดลการประเมินผลโครงการ “ประเพณีรับบัว หนึ่งเดียวในโลก แห่งเดียวในประเทศไทย ครั้งที่ 85” โดยใช้รูปแบบชิปปี้

2.1 ผลการวิเคราะห์องค์ประกอบเชิงสำรวจ การศึกษาลักษณะการแจกแจงของข้อมูลตัวแปรแต่ละตัวโดยใช้ค่าความโด่ง (Kurtosis) และความเบ้ (Skewness) ของตัวแปรสังเกตได้ทั้ง 24 ตัว ว่าแตกต่างจากศูนย์มากน้อยเพียงใด พบว่าค่าความโด่งและความเบ้มีค่าใกล้เคียงกับศูนย์หรือแตกต่างจากศูนย์เพียงเล็กน้อย โดยมีค่าความเบ้ไม่เกิน 3 และค่าความโด่งไม่เกิน 10 ซึ่งแสดงให้เห็นว่าตัวแปรสังเกตได้มีการแจกแจงแบบการแจกแจงปกติหลายตัวแปร (Multivariate Normal Distribution) และสามารถนำตัวแปรทุกตัวที่ศึกษา

มาใช้ในการวิเคราะห์องค์ประกอบเชิงสำรวจและเชิงยืนยันได้

ผลจากการวิเคราะห์องค์ประกอบเชิงสำรวจ ด้วยวิธีวิเคราะห์องค์ประกอบหลัก (Principal Component Analysis : PCA) แล้ว ทำการหมุนแกนด้วยการหมุนแกนแบบตั้งฉาก โดยวิธี Varimax พบว่า การประเมินผลโครงการประเพณีรับบัว ครั้งที่ 85 โดยใช้รูปแบบชิปปี้ ประกอบด้วยตัวแปรสังเกตได้ 24 ตัว จำนวน 4 องค์ประกอบ คือ การประเมินบริบท การประเมินปัจจัยนำเข้า การประเมินกระบวนการและการประเมินผลผลิต และไม่มีตัวแปรสังเกตได้ที่มีค่าน้ำหนักองค์ประกอบต่ำกว่า 0.3 ดังปรากฏผลในตาราง 6

ตารางที่ 6 ผลการวิเคราะห์องค์ประกอบเชิงสำรวจ

ตัวแปร	รายละเอียด	ค่าน้ำหนักองค์ประกอบ			
		Context Evaluation	Input Evaluation	Process Evaluation	Product Evaluation
Q1	การกำหนดวัตถุประสงค์และเป้าหมาย โครงการมีความชัดเจน	.796			
Q2	ภาครัฐและเอกชนเข้ามามีส่วนร่วม	.752			
Q3	ชาวบางพลีเข้ามามีส่วนร่วม	.723			
Q4	กิจกรรมที่จัดสอดคล้องกับแนวคิดหลัก (Theme) ของโครงการ	.666			
Q5	กิจกรรมที่จัดช่วยสืบสานประเพณี รั้วบัว	.703	.		
Q6	กิจกรรมที่จัดสอดคล้องกับวัตถุประสงค์ ของโครงการ	.747			
Q7	ความพร้อมด้านบุคลากร		595		
Q8	ความพร้อมด้านอาคารสถานที่		.737		
Q9	ความพร้อมด้านวัสดุ/อุปกรณ์		.779		
Q10	ความพร้อมด้านงบประมาณ		.748		
Q11	ความพร้อมด้านการประชาสัมพันธ์		.626		
Q12	ความพร้อมด้านการรักษาความสงบ เรียบร้อยและการจราจร		.624		
Q13	มีการประชุมวางแผนร่วมกันกับผู้มีส่วน เกี่ยวข้องในโครงการ			.704	
Q14	เปิดโอกาสให้คณะกรรมการนำเสนอ ความคิดเห็น			.695	
Q15	มีการนำความคิดเห็นของคณะกรรมการ ไปปฏิบัติ			.762	
Q16	มีการประชาสัมพันธ์ประเพณีรั้วบัว			.730	
Q17	มีการประเมินผลการดำเนินโครงการ			.652	

ตารางที่ 6 (ต่อ)

ตัวแปร	รายละเอียด	ค่าน้ำหนักองค์ประกอบ			
		Context Evaluation	Input Evaluation	Process Evaluation	Product Evaluation
Q18	มีการแจ้งผลการประเมินโครงการให้ทุกฝ่ายที่เกี่ยวข้องทราบ			.759	
Q19	มีการนำผลประเมินการประเมินโครงการมาปรับปรุงและพัฒนาการดำเนินงาน			.810	
Q20	ทุกภาคส่วนได้เข้ามามีส่วนร่วมในการสืบสานประเพณีรับบัว				.722
Q21	ทุกภาคส่วนได้เข้ามามีส่วนร่วมในการส่งเสริมการท่องเที่ยวของบางพลี				.716
Q22	กิจกรรมที่จัดขึ้นได้ช่วยสืบสานประเพณีรับบัว				.680
Q23	กิจกรรมที่จัดขึ้นได้รับความสนใจจากนักท่องเที่ยว				.727
Q24	การจัดประเพณีรับบัวประสบผลสำเร็จตามวัตถุประสงค์ที่ตั้งไว้				.673

2.2 ผลการวิเคราะห์องค์ประกอบเชิงยืนยัน จากผลการวิเคราะห์องค์ประกอบเชิงสำรวจ พบว่า การประเมินผลโครงการประเพณีรับบัว ครั้งที่ 85 โดยใช้รูปแบบชิปปี้ ประกอบด้วยตัวแปรสังเกตได้ 24 ตัว จำนวน 4 องค์ประกอบ และสามารถนำมาเป็นโมเดลในการวิเคราะห์องค์ประกอบเชิงยืนยัน โดยผลการวิเคราะห์

ด้วยเมทริกซ์สหสัมพันธ์และค่า Battlet's Test of Sphericity มีค่าเท่ากับ 2232.833 และมีระดับนัยสำคัญน้อยกว่า 0.05 ($p\text{-value} < 0.000$) แสดงให้เห็นว่าเมทริกซ์สหสัมพันธ์ระหว่างตัวแปรแตกต่างจากเมทริกซ์เอกลักษณ์อย่างมีนัยสำคัญทางสถิติ นอกจากนี้ค่า Kaiser-Meyer-Olkin Measure of Sampling Adequacy (KMO) มีค่า

เท่ากับ 0.929 ซึ่งมีค่าเข้าใกล้ 1 สามารถสรุปได้ว่า ตัวแปรมีความสัมพันธ์กัน และมีความเหมาะสมในการวิเคราะห์ด้วยการวิเคราะห์องค์ประกอบเชิงยืนยัน โดยผลการวิเคราะห์โมเดลองค์ประกอบ

เชิงยืนยันการประเมินผลโครงการประเพณีรับบัว ครั้งที่ 85 โดยใช้รูปแบบชิปป์และค่าน้ำหนักปัจจัย ในรูปของมาตรฐาน ปรากฏดังตาราง 7

ตารางที่ 7 ผลการวิเคราะห์องค์ประกอบเชิงยืนยันลำดับที่สองของโมเดลองค์ประกอบเชิงยืนยันการประเมินผลโครงการประเพณีรับบัว ครั้งที่ 85 โดยใช้รูปแบบชิปป์

ตัวแปร	ค่าน้ำหนักองค์ประกอบ	S.E.	C.R.	P	R ²
การวิเคราะห์องค์ประกอบยืนยันอันดับสอง					
องค์ประกอบการประเมินบริบท	0.815			0.000***	0.690
องค์ประกอบการประเมินปัจจัยนำเข้า	0.856	0.111	7.102	0.000***	0.732
องค์ประกอบการประเมินกระบวนการ	0.830	0.118	6.760	0.000***	0.665
องค์ประกอบการประเมินผลผลิต	0.891	0.144	7.741	0.000***	0.793
การวิเคราะห์องค์ประกอบยืนยันอันดับแรก					
องค์ประกอบการประเมินบริบท					
Q1	0.772			0.000***	0.595
Q2	0.810	0.107	9.510	0.000***	0.656
Q3	0.780	0.118	9.094	0.000***	0.608
Q4	0.766	0.099	8.903	0.000***	0.587
Q5	0.794	0.105	9.293	0.000***	0.631
Q6	0.798	0.117	9.340	0.000***	0.636
องค์ประกอบการประเมินปัจจัยนำเข้า					
Q7	0.789			0.000***	0.623
Q8	0.826	0.121	10.111	0.000***	0.682
Q9	0.841	0.120	10.350	0.000***	0.707
Q10	0.614	0.120	7.0330	0.000***	0.376
Q11	0.804	0.144	9.981	0.000***	0.646

ตารางที่ 7 (ต่อ)

	ตัวแปร	ค่าน้ำหนัก องค์ประกอบ	S.E.	C.R.	P	R ²
Q12	0.735	0.129	8.726	0.000***	0.540	
องค์ประกอบการประเมินกระบวนการ						
Q13	0.799			0.000***	0.638	
Q14	0.789	0.093	9.681	0.000***	0.622	
Q15	0.834	0.093	10.434	0.000***	0.696	
Q16	0.785	0.103	9.860	0.000***	0.617	
Q17	0.754	0.095	9.128	0.000***	0.568	
Q18	0.716	0.098	8.541	0.000***	0.513	
Q19	0.755	0.099	9.145	0.000***	0.570	
องค์ประกอบการประเมินผลผลิต						
Q20	0.864			0.000***	0.746	
Q21	0.799	0.084	10.901	0.000***	0.639	
Q22	0.773	0.082	10.330	0.000***	0.597	
Q23	0.774	0.081	10.362	0.000***	0.599	
Q24	0.814	0.087	11.239	0.000***	0.663	

$\chi^2 = 376.378$ df = 246, p-value = 0.000, CMIN/df = 1.530, CFI = 0.939, TLI = 0.931, RMSE = 0.066, RMR = 0.036

*** p-value < 0.001

ผลการตรวจสอบความสอดคล้องของโมเดล การประเมินผลโครงการประเพณีรับบัว ครั้งที่ 85 โดยใช้รูปแบบชิปป์ พบว่า ค่าสถิติไค-สแควร์ กำลังสองมีค่าเท่ากับ 376.378 โดยมีองศาอิสระเท่ากับ 246 และมีค่า p-value = 0.000 โดยมีค่าสถิติในการตรวจสอบความสอดคล้องของโมเดล

คือ CMIN/ df = 1.530 ซึ่งน้อยกว่า 2 แสดงให้เห็นว่าโมเดลมีความสอดคล้อง ค่าสถิติ CFI = 0.939 และ TLI = 0.931 ซึ่งมากกว่า 0.90 แสดงให้เห็นว่าโมเดลมีความสอดคล้อง ค่า RMSE = 0.066 และ RMR 0.036 มีค่าน้อยกว่า 0.7 ซึ่งแสดงให้เห็นว่าโมเดลมีความสอดคล้อง ดังนั้น จากสถิติ

ในการทดสอบความสอดคล้อง แสดงให้เห็นว่า โมเดลการประเมินผลโครงการประเพณีรับบัว ครั้งที่ 85 มีความสอดคล้องกับข้อมูลเชิงประจักษ์ โดยอธิบายแต่ละองค์ประกอบ ได้ดังนี้

องค์ประกอบด้านการประเมินบริบท ประกอบด้วยตัวแปรสังเกตได้ 6 ตัวแปร มีค่าน้ำหนักองค์ประกอบอยู่ระหว่าง 0.77 ถึง 0.81 และมีนัยสำคัญทางสถิติที่ระดับ 0.001 ตัวแปรที่มีค่าน้ำหนักองค์ประกอบมากที่สุด คือ ภาครัฐและเอกชนเข้ามามีส่วนร่วมในโครงการ ซึ่งมีค่าน้ำหนักองค์ประกอบเท่ากับ 0.81 และมีความแปรผันร่วมกับองค์ประกอบมากกว่าตัวแปรอื่น ($R^2 = 0.66$)

องค์ประกอบด้านการประเมินปัจจัยนำเข้า ประกอบด้วยตัวแปรสังเกตได้ 6 ตัวแปร มีค่าน้ำหนักองค์ประกอบอยู่ระหว่าง 0.61 ถึง 0.84 และมีนัยสำคัญทางสถิติที่ระดับ 0.001 ตัวแปรที่มีค่าน้ำหนักองค์ประกอบมากที่สุด คือ ความพร้อมด้านวัสดุ/อุปกรณ์ ซึ่งมีค่าน้ำหนักองค์ประกอบเท่ากับ 0.84 และมีความแปรผันร่วมกับองค์ประกอบมากกว่าตัวแปรอื่น ($R^2 = 0.70$)

องค์ประกอบด้านการประเมินกระบวนการ ประกอบด้วยตัวแปรสังเกตได้ 7 ตัวแปร มีค่าน้ำหนักองค์ประกอบอยู่ระหว่าง 0.72 ถึง 0.83 และมีนัยสำคัญทางสถิติที่ระดับ 0.001 ตัวแปรที่มีค่าน้ำหนักองค์ประกอบมากที่สุด คือ มีการนำความคิดเห็นของคณะกรรมการไปปฏิบัติ ซึ่งมีค่าน้ำหนักองค์ประกอบเท่ากับ 0.83 และมีความแปรผันร่วมกับองค์ประกอบมากกว่าตัวแปรอื่น ($R^2 = 0.70$)

องค์ประกอบด้านการประเมินผลผลิต ประกอบด้วยตัวแปรสังเกตได้ 5 ตัวแปร มีค่า

น้ำหนักองค์ประกอบอยู่ในระหว่าง 0.77 ถึง 0.86 และมีนัยสำคัญทางสถิติที่ระดับ 0.001 ตัวแปรที่มีค่าน้ำหนักองค์ประกอบมากที่สุด คือ ทุกภาคส่วนได้เข้ามามีส่วนร่วมในการสืบสานประเพณีรับบัว ซึ่งมีค่าน้ำหนักองค์ประกอบเท่ากับ 0.86 และมีความแปรผันร่วมกับองค์ประกอบมากกว่าตัวแปรอื่น ($R^2 = 0.75$)

จากผลการวิเคราะห์องค์ประกอบเชิงยืนยันอันดับที่สอง พบว่า องค์ประกอบของการประเมินผลโครงการ “ประเพณีรับบัว หนึ่งเดียวในโลก แห่งเดียวในประเทศไทย ครั้งที่ 85” โดยใช้รูปแบบชิปปี้ ประกอบด้วย 4 องค์ประกอบ ซึ่งสอดคล้องกับข้อมูลเชิงประจักษ์ โดยที่องค์ประกอบที่มีความสำคัญมากที่สุดคือ องค์ประกอบด้านการประเมินผลผลิต (Product) มีค่าน้ำหนักองค์ประกอบเท่ากับ 0.89 และค่าสัมประสิทธิ์การทำนายเท่ากับ 0.79 รองลงมาคือ องค์ประกอบด้านการประเมินปัจจัยนำเข้า (Input) มีค่าน้ำหนักองค์ประกอบเท่ากับ 0.86 และค่าสัมประสิทธิ์การทำนายเท่ากับ 0.73 องค์ประกอบด้านการประเมินกระบวนการ (Process) มีค่าน้ำหนักองค์ประกอบเท่ากับ 0.83 และค่าสัมประสิทธิ์การทำนายเท่ากับ 0.66 และองค์ประกอบด้านการประเมินบริบท (Context) มีค่าน้ำหนักองค์ประกอบเท่ากับ 0.82 และค่าสัมประสิทธิ์การทำนายเท่ากับ 0.69 ตามลำดับ

ซึ่งผลการวิเคราะห์องค์ประกอบเชิงยืนยันอันดับที่สอง ของการประเมินผลโครงการ “ประเพณีรับบัว หนึ่งเดียวในโลก แห่งเดียวในประเทศไทย ครั้งที่ 85” โดยใช้รูปแบบชิปปี้ ดังแผนภูมิที่ 1

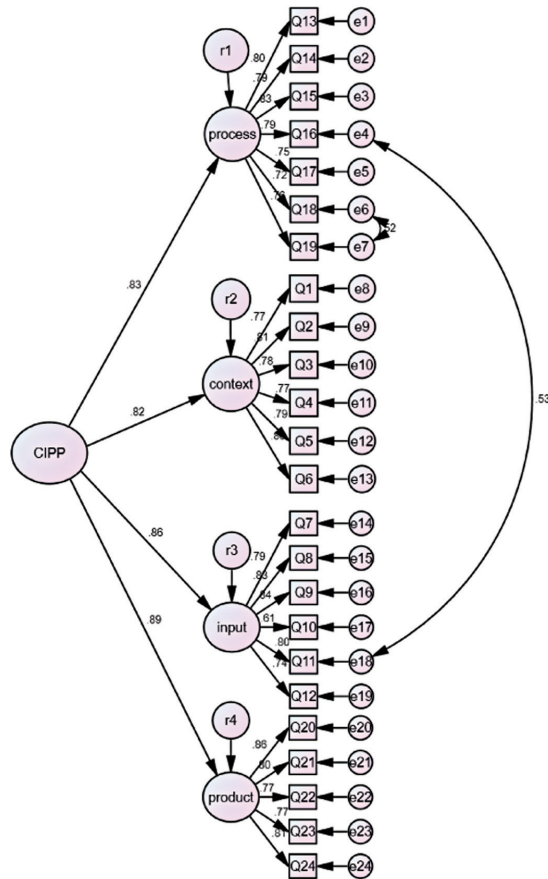

แผนภูมิที่ 1 ผลการวิเคราะห์องค์ประกอบเชิงยืนยันอันดับสองของโมเดลการประเมินผล
โครงการประเพณีรับบัว ครั้งที่ 85 โดยใช้รูปแบบชิปปี้

อภิปรายผลการวิจัย

ผลการวิเคราะห์องค์ประกอบเชิงยืนยันของโมเดลการประเมินโครงการ “ประเพณีรับบัว หนึ่งเดียวในโลก แห่งเดียวในประเทศไทย ครั้งที่ 85” โดยใช้รูปแบบชิปปี้ พบว่า โมเดลมีความสอดคล้องกับข้อมูลเชิงประจักษ์ ประกอบด้วย 4 องค์ประกอบคือ การประเมินบริบท การประเมินปัจจัยนำเข้า การประเมินกระบวนการ และการประเมินผลผลิต ซึ่งสอดคล้องกับแนวคิดของ Stufflebeam, D.L. (2000) ที่ได้กำหนด

องค์ประกอบของการประเมินโครงการออกเป็น 4 ด้านคือ การประเมินบริบท การประเมินปัจจัยนำเข้า การประเมินกระบวนการและการประเมินผลผลิตเพื่อให้ครอบคลุมการดำเนินโครงการทุกขั้นตอนและมีความเชื่อมโยงกันอย่างเป็นระบบในการศึกษารายองค์ประกอบสามารถ อภิปรายผลตามแต่ละองค์ประกอบ ดังนี้

องค์ประกอบด้านการประเมินบริบท มีความสำคัญเป็นอันดับที่ 4 ของการประเมินผลโครงการประเพณีรับบัว ครั้งที่ 85 โดยตัวแปรที่มี

ความสำคัญมากที่สุด มีค่าน้ำหนักองค์ประกอบ 0.81 คือ ภาครัฐและเอกชนเข้ามามีส่วนร่วมในโครงการ ทั้งนี้เนื่องจากการจัดงานประเพณีรับบัวแต่ละปีได้มีประกาศแต่งตั้งคณะกรรมการที่ปรึกษา และคณะกรรมการดำเนินงานจากจังหวัดสมุทรปราการอย่างเป็นทางการ ซึ่งคณะกรรมการดำเนินงานประกอบด้วยผู้บริหารจากหน่วยงานภาครัฐ อาทิ นายอำเภอ นายกองค้การบริหารส่วนตำบลทุกแห่งในอำเภอบางพลี ปลัดอำเภอ บางพลีทุกคน กำนันทุกตำบล ผู้ใหญ่บ้านทุกหมู่บ้าน ผู้กำกับสถานีตำรวจ ผู้อำนวยการโรงเรียน ผู้อำนวยการโรงพยาบาล และประธานสภาวัฒนธรรมตำบลทุกตำบล ผู้บริหารจากหน่วยงานภาคเอกชน อาทิ อธิการบดีสถาบันอุดมศึกษาเอกชน ผู้จัดการธนาคาร และประธานมูลนิธิ หน่วยงานรัฐวิสาหกิจได้แก่ ผู้อำนวยการท่องเที่ยวแห่งประเทศไทย สำนักงานกรุงเทพมหานคร ตลอดจนเจ้าอาวาสและไวยาวัจกร เพื่อทำหน้าที่ควบคุม กำกับ ดูแลประสานงาน ติดตามและให้คำปรึกษาคณะกรรมการฝ่ายต่าง ๆ เพื่อให้การจัดงานเป็นไปด้วยความเรียบร้อย นอกจากนี้ คณะทำงานฝ่ายต่าง ๆ ยังประกอบด้วย ประธานชมรมและประชาชนทั้งในชุมชนและพื้นที่ใกล้เคียง โดยให้ความร่วมมือผ่านการส่งงานจากผู้นำในชุมชนของตนเพื่อให้การจัดงานประเพณีรับบัวเป็นไปด้วยความราบรื่น ซึ่งสอดคล้องกับผลการวิจัยของ Wongprasert (2013) ที่พบว่าปัจจัยที่ช่วยส่งเสริมให้การจัดงานประเพณีรับบัวประสบความสำเร็จ คือ การเปิดโอกาสในการมีส่วนร่วมของทุกกลุ่ม ไม่ใช่แค่ทางชุมชน วัด อำเภอ หรือจังหวัด แต่ยังมีสื่อมวลชนโดยเฉพาะ

อย่างยิ่งสื่อประเภทสถานีโทรทัศน์ ไม่ว่าจะ เป็น สถานีโทรทัศน์ภายในประเทศ รายการข่าว รายการบันเทิง เคเบิลทีวี หรือสถานีท้องถิ่นได้มีบทบาทอย่างมากในการเผยแพร่ข้อมูลข่าวสารเกี่ยวกับงานประเพณีรับบัว จากการทำหน่วยงานภาครัฐและเอกชนทุกภาคส่วนในอำเภอบางพลี เข้ามามีส่วนร่วมในการดำเนินโครงการประเพณีรับบัวจึงทำให้ประเพณีรับบัวกลายเป็นประเพณีที่ยิ่งใหญ่ในระดับประเทศ

องค์ประกอบด้านการประเมินปัจจัยนำเข้า มีความสำคัญเป็นอันดับที่ 2 ของการประเมินผลโครงการประเพณีรับบัว ครั้งที่ 85 โดยตัวแปรที่มีความสำคัญมากที่สุด มีค่าน้ำหนักองค์ประกอบ 0.84 คือความพร้อมด้านวัสดุ/อุปกรณ์ ทั้งนี้เนื่องจากคณะกรรมการดำเนินงานได้จัดจ้างบริษัทเอกชนผู้รับจัดงานนิทรรศการ หรือ Event Organizer มารับเหมาดำเนินการในด้านการประดับตกแต่งสถานที่ เวทีการแสดง และผลิตสื่อประชาสัมพันธ์ เพราะทางบริษัทเอกชนมีความพร้อมและความชำนาญในด้านวัสดุและอุปกรณ์ โดยเฉพาะอย่างยิ่งการวางระบบแสง สี เสียงและการตกแต่งสถานที่ บริเวณกว้างมากกว่าหน่วยงานราชการ โดยหลังจากบริษัทรับจัดงานได้รับแนวคิดหลัก (Theme) และ Key Message คือ “หนึ่งเดียวในโลกแห่งเดียวในประเทศไทย” จากคณะกรรมการดำเนินงานแล้ว ได้นำไปออกแบบแผนงานและนำมาเสนอกับคณะกรรมการดำเนินงานในที่ประชุมเพื่อปรึกษาหารือจนกว่าจะได้รูปแบบในการจัดงานประเพณีรับบัวที่คณะกรรมการทุกฝ่ายยอมรับและตกลงร่วมกัน บริษัทรับจัดงานถึงเริ่มดำเนินการได้ และมีการทดสอบระบบแสง สี เสียง ความมั่นคงสวยงามของเวทีก่อนวันงาน

1 วันเพื่อแสดงให้เห็นถึงความพร้อมด้านวัสดุและอุปกรณ์ในการดำเนินโครงการ

องค์ประกอบด้านการประเมินกระบวนการมีความสำคัญเป็นอันดับที่ 3 ของการประเมินผลโครงการประเพณีรับบัว ครั้งที่ 85

โดยตัวแปรที่มีความสำคัญมากที่สุด มีค่าน้ำหนักองค์ประกอบ 0.83 คือ มีการนำความคิดเห็นของคณะกรรมการไปปฏิบัติ ทั้งนี้เนื่องจากองค์การบริหารส่วนจังหวัดสมุทรปราการได้นัดประชุมคณะกรรมการดำเนินงานเพื่อเตรียมการและวางแผนการดำเนินงานโครงการประเพณีรับบัว ครั้งที่ 85 ล่วงหน้า 3 เดือนและประชุมเพื่อติดตามงานทุกเดือน ในการประชุมแต่ละครั้งได้มีการระดมความคิดเห็นและแลกเปลี่ยนความคิดเห็นกันระหว่างคณะกรรมการดำเนินงานเพื่อร่วมกันกำหนดวัตถุประสงค์ แนวคิดหลักในการจัดงาน (Theme) กำหนดการ งบประมาณ และแลกเปลี่ยนประสบการณ์เกี่ยวกับปัญหาและอุปสรรคของการดำเนินงานในปีที่ผ่านมา ตลอดจนการเสนอแนะแนวทางการแก้ไขปัญหาเพื่อนำความคิดเห็นและข้อสรุปดังกล่าวไปถ่ายทอดให้กับกลุ่มทำงานและประชาชนในชุมชนของตนได้ปฏิบัติเพื่อให้การดำเนินงานประเพณีรับบัว ครั้งที่ 85 นี้ดำเนินไปด้วยความราบรื่น ซึ่งสอดคล้องกับผลการวิจัยของ Kanphai (2014) ที่พบว่าในการประชุมคณะกรรมการดำเนินงานได้มีการเชิญประชาชนผู้ทรงคุณวุฒิ เช่น ครูที่ปลดเกษียณแล้วและคลุกคลีกับประเพณีนี้มานานเข้ามาร่วมประชุมเตรียมงาน เพื่อร่วมกำหนดหารูปแบบการอนุรักษ์ประเพณีที่เหมาะสม รวมทั้งนำประสบการณ์

การจัดงานในปีที่ผ่านมามาปรึกษาหารือ เพื่อหาจุดเด่นจุดด้อยเพื่อเป็นแนวทางในการดำเนินงานในปีถัดไป

องค์ประกอบด้านการประเมินผลผลิตมีความสำคัญเป็นอันดับที่ 1 ของการประเมินผลโครงการประเพณีรับบัว ครั้งที่ 85 แสดงว่าองค์ประกอบด้านการประเมินผลผลิตมีความสำคัญมากที่สุด ซึ่งสอดคล้องกับแนวคิด ของ Stufflebeam (2000) ที่กล่าวไว้ว่า หากผู้ปฏิบัติงานได้ทำการประเมินสถานะแวดล้อมและปัจจัยเบื้องต้น (Context Evaluation) อย่างรอบด้านเพื่อนำข้อมูลมากำหนดวัตถุประสงค์และเป้าหมายของโครงการให้ชัดเจน มีการตรวจสอบความเพียงพอและความพร้อมของทรัพยากร (Input Evaluation) ที่นำมาใช้ในการดำเนินโครงการ มีการศึกษาปัญหาและอุปสรรคระหว่างการดำเนินงาน และหาแนวทางการแก้ไขปัญหา (Process Evaluation) เพื่อเป็นการตรวจสอบโอกาสที่โครงการนั้นจะประสบความสำเร็จตามเป้าหมายหรือวัตถุประสงค์เป็นอย่างดีแล้ว ผลลัพธ์ของโครงการ (Product Evaluation) หรือวัตถุประสงค์และเป้าหมายของโครงการก็จะประสบความสำเร็จตามที่คาดหวัง

ทั้งนี้ ตัวแปรที่มีความสำคัญมากที่สุด มีค่าน้ำหนักองค์ประกอบ 0.86 คือ ทุกภาคส่วนได้เข้ามามีส่วนร่วมในการสืบสานประเพณีรับบัว ซึ่งสอดคล้องกับผลการวิจัยของ Khomwhan (2014) ที่พบว่า ตั้งแต่ปี 2542 ถึงปัจจุบัน เทศบาลตำบลบางพลีได้เข้ามามีบทบาทต่อการจัดงานประเพณีรับบัวร่วมกับทางอำเภอบางพลีมากขึ้น

ทำให้การจัดงานประเพณีรับบัวมีความยิ่งใหญ่ พร้อมกับการจัดกิจกรรมเพื่อสืบสานประเพณีรับบัวที่หลากหลายมากขึ้น โดยหน้าวัดบางพลีใหญ่ ในมีการจัดแสดงมหรสพให้ชมตลอดคืน เช่น ดนตรี ภาพยนตร์ ลิเก และการแสดงของนักเรียนจาก โรงเรียนต่าง ๆ ในท้องถิ่น รวมทั้งภายในงานจะมีการจัดร้านขายของต่าง ๆ โดยเฉพาะอาหารพื้นบ้าน และขนมพื้นบ้านของชาวบางพลี ส่วนด้านหน้า ที่ว่าการอำเภอบางพลีเน้นกิจกรรมในช่วงกลางวัน โดยส่วนใหญ่เป็นการแสดงของนักเรียนและผู้สูงอายุ อาทิ การแสดงโขน การขับกล่อมเพลงลูกทุ่ง การแสดงรำพื้นบ้าน การสาธิตการละเล่นพื้นบ้าน การจัดนิทรรศการจำลองวิถีชีวิตของชาวบางพลี ในอดีตดำเนินการโดยศูนย์วัฒนธรรมอำเภอบางพลี การสาธิตการทำข้าวต้มมัด การแข่งขันกินข้าวต้มมัด การประกวดขวัญใจแม่ค้า และการนั่งเรือชมวิถีชีวิตริมคลองสำโรง ซึ่งกิจกรรมสืบสานประเพณีรับบัว เหล่านี้เกิดจากการมีส่วนร่วมของหน่วยงานภาครัฐ เอกชน และประชาชนในพื้นที่บางพลีและพื้นที่ใกล้เคียง นอกจากนี้ ผลการวิจัยยังแสดงให้เห็นว่า วัตถุประสงค์ของโครงการประเพณีรับบัว ครั้งที่ 85 ที่ได้กำหนดไว้ว่า “เพื่อส่งเสริมการมีส่วนร่วมของทุกภาคส่วน” และ “เพื่อสืบสานประเพณีท้องถิ่นให้คงอยู่สืบไป” ได้บรรลุผลตามที่ได้ตั้งไว้อย่างเด่นชัด

ข้อเสนอแนะ

ข้อเสนอแนะในการนำผลการวิจัยไปใช้

1. ผู้บริหารองค์การบริหารส่วนจังหวัดสมุทรปราการ สามารถนำผลการวิจัยไปเป็นแนวทางในการประเมินผล ตัดสินใจปรับปรุงและพัฒนาการดำเนินโครงการ “ประเพณีรับบัว หนึ่งเดียวในโลก แห่งเดียวในประเทศไทย” ให้บรรลุตามวัตถุประสงค์ที่ตั้งไว้มากยิ่งขึ้นในปีถัดไป

2. โมเดลการประเมินผลโครงการ “ประเพณีรับบัว หนึ่งเดียวในโลก แห่งเดียวในประเทศไทย” โดยใช้รูปแบบซีบีพี สามารถนำไปประยุกต์ใช้ในการประเมินผลการดำเนินโครงการ ประเพณีต่างๆ ของหน่วยงานราชการระดับท้องถิ่นที่ต้องดำเนินการทุกปี เพื่อให้ได้ผลการดำเนินงานที่ชัดเจนเป็นรูปธรรม ครอบคลุมการดำเนินงานทุกขั้นตอนอย่างเป็นระบบมากยิ่งขึ้น

ข้อเสนอแนะในการทำวิจัยต่อไป

1. ควรมีการศึกษาความคิดเห็นของประชาชนที่เข้าร่วมงานประเพณีรับบัว หนึ่งเดียวในโลก แห่งเดียวในประเทศไทยเกี่ยวกับผลการดำเนินโครงการของคณะกรรมการดำเนินงานว่าได้บรรลุตามวัตถุประสงค์ที่กำหนดไว้หรือไม่ เพื่อเป็นการตรวจสอบความสอดคล้องของข้อมูล และสร้างความมั่นใจในการดำเนินงานของคณะกรรมการดำเนินงานตามรูปแบบซีบีพีมากยิ่งขึ้น

REFERENCES

- Bentler, P.M. & Chou, C. (1987). Practical issues in structural modeling. **Sociological Methods and Research**, 16(1), 78–117.
- Kanphai, S. (2014). **Conservational process of Rub Bua tradition in Amphoe Bang Phli, Samutprakan province**. (Master Degree Thesis). Burapha University, Chonburi.
- Khomwhan, N. (2014). Community identity of Bang Phli old market, Samutprakan province. **Valaya Alongkorn Review**, 4(2), 1-13. (In Thai)
- Navavongsathian et al.,(2013). **The collection and storage of intangible cultural heritage “Rub Bua” tradition** (Research report). Bangkok. Southeast Bangkok College.
- Stufflebeam, D.L. (2000). **The CIPP model for evaluation**. In Stufflebeam, D.L., Madaus, G.F., Kellaghan, T. (Eds), *Evaluation models: viewpoints on educational and human service evaluation* (pp. 279-317). (2nd ed). Boston: Kluwer Academic.
- Wongprasert, N. (2014). Communications strategy to promote tourism of Rub Bua festival at Bang Phli, Samutprakan province. **Journal of Language, Religion and Culture**, 3(2), 1-18. (In Thai)
-

Research Article

การสร้างสรรค์ต้นแบบผลงานศิลปะจัดวางกับสภาพแวดล้อม ต่อการสร้างเอกลักษณ์ท้องถิ่นของหมู่บ้านเนินสะอาด

THE MODEL CREATION OF INSTALLATION ART CONTRIBUTED TO THE LOCAL IDENTITY OF BAN NOEN SA-ARD COMMUNITY

พีรติ จึ่งประกอบ*

สาขาวิชาการออกแบบ คณะมนุษยศาสตร์และสังคมศาสตร์ มหาวิทยาลัยราชภัฏพระนคร
กรุงเทพมหานคร ประเทศไทย

Peerati Juengprakob*

Design department, Faculty of Humanities and Social Sciences,
Phranakhon Rajabhat University, Bangkok, Thailand

*E-mail: 23peerati.j@gmail.com

Received: 2022-03-11

Revised: 2022-05-11

Accepted: 2022-05-11

บทคัดย่อ

การสร้างสรรค์ต้นแบบผลงานศิลปะจัดวางกับสภาพแวดล้อมต่อการสร้างเอกลักษณ์ท้องถิ่นของหมู่บ้านเนินสะอาด โดยผู้ที่มีประสบการณ์การด้านศิลปะการออกแบบ ผู้นำชุมชน และสมาชิกในชุมชน ภายใต้โครงการสนับสนุนการพัฒนาศักยภาพในการทำวิจัยของอาจารย์ “การพัฒนาข้อเสนอโครงการวิจัยจากชุมชนพื้นที่ อำเภอบ้านนา จังหวัดนครนายก” จัดโดยสถาบันวิจัยและพัฒนาเพื่อออกแบบสร้างสรรค์ต้นแบบศิลปะจัดวางเพื่อสะท้อนเอกลักษณ์ท้องถิ่นสำหรับศูนย์การเรียนรู้ชุมชนท่องเที่ยว OTOP นวัตวิถีบ้านเนินสะอาด จังหวัดนครนายก “เนินสะอาดโมเดล”

ระยะที่ 1 สังเกตทางตรง เป็นวิธีสังเกตพฤติกรรมคนในพื้นที่ชุมชนท้องถิ่นหมู่บ้านเนินสะอาด หมู่ 16 ตำบลเขาเพิ่ม อำเภอบ้านนา จังหวัดนครนายก โดยใช้กล้องบันทึกภาพเพื่อประกอบเป็นเอกสารประโยชน์ของการสังเกต จะได้รับข้อมูลโดยตรงที่เป็นข้อมูลปฐมภูมิ และเหมาะสมกับวิจัยเชิงคุณภาพ โดยลงพื้นที่หมู่บ้านเนินสะอาด ตำบลเขาเพิ่ม อำเภอบ้านนา จังหวัดนครนายก มีวิธีการสังเกตดังนี้

1. การตกแต่งสถานที่
2. การแต่งกายเข้าร่วมพิธีกรรมทางศาสนา
3. ภาษาท้องถิ่น
4. พิธีกรรมทางศาสนา
5. พฤติกรรมของผู้ร่วมกับพิธีกรรม การเริ่มโครงการชุมชนท่องเที่ยว OTOP นวัตวิถีของชุมชนบ้านเนิน

สะอาดภายใต้การทำงานของเนินสะอาดโมเดล นั่นคือการปรับเปลี่ยนในเรื่องของการดำเนินการของ วิถีชุมชน เอกลักษณ์คือฟาร์มแพะภายใต้โครงการ 9101 ตามรอยเท้าพ่อ ภายใต้ร่มพระบารมี ที่เป็น ศูนย์การเรียนรู้ปรัชญาเศรษฐกิจพอเพียง และเรียนรู้วิถีเกษตร

ระยะที่ 2 สัมภาษณ์ผู้เชี่ยวชาญด้านศิลปะการออกแบบจากข้อมูลแบบร่างศิลปะจัดวาง “ลำ-สุข” พัฒนาต้นแบบศิลปะจัดวางตามคำแนะนำผู้เชี่ยวชาญในเรื่องเกี่ยวกับวัสดุที่ต้องเป็นวัสดุท้องถิ่นที่เหลือใช้ หรือเศษไม้มาประยุกต์ใส่ความคิดสร้างสรรค์เพิ่มเติมเพื่อให้เกิดความสุนทรีย์ภาพในการรับรู้ความงาม และสร้างความแข็งแรงคงทนให้เหมาะต่อการติดตั้งในพื้นที่ จากข้อมูลที่วิเคราะห์เบื้องต้น โดยผ่านการมีส่วนร่วมจากชุมชนในการระดมความคิดเห็นจากการลงพื้นที่เก็บข้อมูลครั้งที่ 2 เพื่อให้สามารถต่อยอดสู่ต้นแบบศิลปะจัดวางได้อย่างสมบูรณ์

ผลการวิจัยนี้พบว่า ด้านเอกลักษณ์หมู่บ้านเนินสะอาดเป็นชุมชนท่องเที่ยว OTOP นวัตวิถี กับแนวคิด “เนินสะอาดโมเดล” ที่ปรับเปลี่ยนวิถีชุมชนที่มีเอกลักษณ์จากอดีต ซึ่งชุมชนยึดอาชีพ ทำการเกษตรผสมผสาน มาพัฒนาต่อยอดสู่การเป็นหมู่บ้านท่องเที่ยวเรียนรู้วิถีเกษตรพอเพียง แหล่งท่องเที่ยวที่ให้ความรู้แก่เด็กและประชาชนเรื่องเศรษฐกิจพอเพียง แนวทางปฏิบัติคือการพัฒนา ที่สมดุลและยั่งยืน ครอบคลุมทุกมิติในการดำเนินกิจกรรมต่าง ๆ ในสังคม ซึ่งมีมิติด้านวัฒนธรรมเป็นสิ่งที่ ผู้วิจัยต้องการมุ่งให้เกิดวัฒนธรรมหรือวิถีชีวิตที่ประหยัด อดออม มีชีวิตเรียบง่ายไม่ฟุ้งเฟ้อพุ่มเฟิย สามารถสร้างสรรค์เอกลักษณ์ชุมชนได้จากวัสดุเหลือใช้ สร้างสรรค์ต้นแบบศิลปะจัดวาง โดยเลือกใช้วัสดุ เหลือใช้จากท้องถิ่นหรือชุมชน บ้านเนินสะอาด จังหวัดนครนายก สามารถนำมาสร้างสรรค์ผลงาน เพื่อสร้างบรรยากาศให้เป็นเอกลักษณ์ของศูนย์การเรียนรู้ชุมชน

คำสำคัญ: ศิลปะจัดวาง ศูนย์การเรียนรู้ชุมชนท่องเที่ยว ปรัชญาเศรษฐกิจพอเพียง จังหวัดนครนายก

ABSTRACT

The model creation of Installation art contributed to the local identity of Ban Noen Sa-Ard Community, it was achieved in cooperation with experienced artists in the field of art design, community leaders and community members. It was under the support and development of teachers' research potential project, which was organized by the Institute of Research and Development in order to create the model of installation artwork to reflect the local identity of OTOP Tourism Community, Nawat Withi, Ban Noen Sa-Ard , Nakhon Nayok Province "Noen Sa-Ard Model".

Phase 1: Direct Observation: it was an observation of the local people in Noen Sa-Ard Community, Moo. 16, Khao Perm Sub-district, Ban Na District, Nakhon Nayok Province by video recording. The primary data were received in this method which was suitable for

qualitative research. The methods of observation were as follows: 1) place decoration 2) dress-up for religious ceremonies 3) dialects 4) religious rituals and 5) behaviour of ritual's participants. The OTOP tourism community project had begun due to the change of the community's way of life —its' uniqueness was a goat farm. This project was under the 9101 Project, 'Following in Father's Footsteps, Under the Graciousness of His Majesty' which was philosophy of sufficiency economy and agricultural learning center.

Phase 2: Interviewing the Specialists in the field of Installation Art: "Lam-Suk"— the development of installation art according to the specialists' suggestions regarding local materials or wood scraps, adding some creative ideas to form aesthetic perception and strength for installing in the areas. The data were collected from the community twice in order to have a completed model of installation art.

The research results were found that, Neon Sa-ard Community was the OTOP Tourism Community, Nawat Withi— "Neon Sa-Ard Model". The community way of life has been changed from the integrated farming to becoming the agricultural tourism village. This place is currently a tourist attraction where people can learn the philosophy of sufficiency economy — to have balance and sustainable development. The researcher wanted to see the community living and having simple life from the perspective of cultural dimension. The community can present their identity by creating the installation art using the local materials in Ban Noen Sa-Ard Community, Nakhon Nayok Province which this can become a unique environment of the community learning center.

Keyword: installation art, tourism-based community center, sufficiency economy philosophy, Nakhon-Nayok Province

บทนำ

“บ้านเนินสะอาดโมเดล” เป็นศูนย์การเรียนรู้วิถีเกษตรพอเพียง ภายใต้โครงการไทยนิยมยั่งยืน ประชากรส่วนใหญ่จะประกอบอาชีพเกษตรกร 70% และส่วนที่เหลือจะประกอบอาชีพค้าขายและรับจ้างทั่วไป คณะผู้วิจัยเล็งเห็นถึงการพัฒนาที่ยั่งยืนโดยใช้ต้นทุนทางวัฒนธรรมท้องถิ่นที่มี เพื่อสร้างเอกลักษณ์ในการต่อยอด

ศูนย์กลางการพัฒนา โดยการพัฒนาภาคและเมือง เพื่อรองรับการพัฒนายกระดับฐานการผลิตและบริการเดิมและขยายฐานการผลิตและบริการใหม่ ในแผนพัฒนาเศรษฐกิจและสังคมแห่งชาติ ฉบับที่ 12 (พ.ศ. 2560 – 2564) ประเทศไทยต้องใช้ประโยชน์จากศักยภาพและภูมิสังคมเฉพาะพื้นที่ ประชากรในเขตเมืองจะเป็นโอกาสในการกระจายความเจริญ

และการนำต้นทุนทางวัฒนธรรมของท้องถิ่นพัฒนาต่อยอดสู่เอกลักษณ์ท้องถิ่นเพื่อการประชาสัมพันธ์เชิญชวนการท่องเที่ยวเพื่อหารายได้เข้าชุมชนอย่างยั่งยืน

อัตลักษณ์ชุมชน ซึ่งเป็นลักษณะเฉพาะทางวัฒนธรรมของชุมชนที่ก่อตัวขึ้นมา ณ ช่วงเวลาใดเวลาหนึ่งนั้น ได้ถูกนำมาใช้เพื่อส่งเสริมการท่องเที่ยวทางวัฒนธรรม ทำให้นักท่องเที่ยวสนใจที่จะมาท่องเที่ยวในชุมชนนั้น ๆ วัฒนธรรมและวิถีชีวิตนำไปสู่การพัฒนาต่าง ๆ ให้มีความโดดเด่นน่าสนใจ อันเป็นอัตลักษณ์เฉพาะตัวที่สามารถบ่งบอกความเป็นตัวตนของชุมชน เกิดการพัฒนาควบคู่ไปกับการคำนึงถึงรากเหง้าทางวัฒนธรรมซึ่งทำให้นักท่องเที่ยวเกิดการจดจำ เกิดความประทับใจ และทำให้แหล่งท่องเที่ยวนั้นมีจุดขายที่ไม่เหมือนใคร (Thamathorn, 2012)

ศิลปะการออกแบบเพื่อสะท้อนสัญลักษณ์ของจังหวัดต่าง ๆ ในประเทศไทยยังเป็นเรื่องที่ยังไม่ให้ความสำคัญมากนัก ซึ่งจะสังเกตได้จากรูปแบบอัตลักษณ์/เอกลักษณ์ต่าง ๆ ยังไม่มีรูปแบบที่จะแสดงความชัดเจนเฉพาะจังหวัด จึงกลายเป็นแนวคิดเรื่องการนำความรู้ที่หลากหลายไปปรับใช้ในพื้นที่ชุมชน โดยให้ความสำคัญกับแนวการพัฒนาที่ยั่งยืนจากแหล่งวัฒนธรรมท้องถิ่นสู่การขับเคลื่อนศักยภาพเฉพาะชุมชน ให้สามารถพึ่งพาตนเองได้ สามารถสร้างงานและอาชีพได้เป็นยุทธศาสตร์และแนวทางการพัฒนาท้องถิ่น

งานวิจัยสร้างสรรค์ สิ่งที่ส่งผลต่อการแสดงถึงสัญลักษณ์ บุคลิก ตัวตนของชุมชนเป้าหมาย ในพื้นที่ที่รับผิดชอบ อำเภอบ้านนา จังหวัดนครนายก โดยงานวิจัยชิ้นนี้จะให้ชุมชน

มีส่วนร่วมในการดำเนินการวิจัย เพื่อให้งานวิจัยสามารถตอบสนองต่อความต้องการของชุมชนโดยตรง และบูรณาการเรียนการสอนเข้ากับงานวิจัยโดยให้นักศึกษาได้มีส่วนร่วมในงานวิจัยครั้งนี้

วัตถุประสงค์ของการวิจัย

1. เพื่อสร้างสรรค์ต้นแบบผลงานศิลปะจัดวางกับสภาพแวดล้อมเพื่อสร้างเอกลักษณ์ท้องถิ่นของหมู่บ้านเนินสะอาด อำเภอบ้านนา จังหวัดนครนายก
2. เพื่อศึกษาพื้นที่ชุมชนท่องเที่ยว OTOP นวัตวิถีตามแนวทางปรัชญาเศรษฐกิจพอเพียง หมู่บ้านเนินสะอาด หมู่ 16 อำเภอบ้านนา จังหวัดนครนายก

ขอบเขตของโครงการวิจัย

ขอบเขตพื้นที่ ประชากร และกลุ่มตัวอย่าง การวิจัยครั้งนี้ศึกษาครอบคลุม หมู่บ้านเนินสะอาด หมู่ 16 ตำบลเขาเพิ่ม อำเภอบ้านนา จังหวัดนครนายก ประชากรวิจัย ได้แก่ ผู้นำชุมชน ผู้ใหญ่บ้าน ผู้ช่วยผู้ใหญ่บ้าน นักปราชญ์ชาวบ้าน ที่มีองค์ความรู้ด้านภูมิปัญญาท้องถิ่น ศิลปะพื้นบ้าน วัฒนธรรมท้องถิ่น ศิลปวัฒนธรรมที่สืบทอดในชุมชน วัตวิถี คนที่มีความสนใจพัฒนาชุมชนสู่ชุมชนท่องเที่ยววัตวิถี OTOP ขอบเขตเนื้อหา เนื้อหาสำคัญของการวิจัยครั้งนี้ มีดังนี้

1. ศิลปวัฒนธรรมประจำพื้นที่ของงานวิจัย ได้จากการสังเคราะห์เชิงเนื้อหาจากเอกสาร งานวิจัยและการสัมภาษณ์ผู้บริหาร ผู้ทรงคุณวุฒิ และนักปราชญ์ชาวบ้าน นำมาสรุป

เป็นองค์ประกอบของต้นท่อนวัฒนธรรมท้องถิ่น ได้แก่ ด้านศิลปวัฒนธรรมประเพณีพื้นบ้าน ด้านศาสนา ด้านวัสดุท้องถิ่น

2. ด้านศิลปวัฒนธรรมประเพณีท้องถิ่น เช่น เอกสารหลักฐาน กลุ่มผู้เชี่ยวชาญภูมิปัญญาท้องถิ่น ศิลปะพื้นบ้านที่สืบทอดต่อกันมา ผลงานทางวิชาการ

3. ด้านศาสนา เช่น เอกสารหลักฐาน กลุ่มผู้จัดทำประเพณีวัฒนธรรมทางศาสนาประจำชุมชน ความเชื่อประจำท้องถิ่น นักปราชญ์ชาวบ้าน ผลงานทางวิชาการ

4. ด้านวัสดุท้องถิ่น เช่น เอกสารหลักฐาน กลุ่มช่างฝีมือประจำชุมชน แหล่งรวบรวมวัสดุธรรมชาติของชุมชน ผลงานทางวิชาการ

5. ตัวอย่างหมู่บ้านโครงการชุมชนนวัตกรรม ศูนย์การเรียนรู้ชุมชนทั่วประเทศ ที่มีแนวทางใกล้เคียงกับพื้นที่งานวิจัย โดยคำถึงวิถีชีวิต ภูมิศาสตร์ สภาพการเกษตรกรรม เพื่อสังเคราะห์ จุดเด่น จุดด้อย และนำมาปรับใช้ให้เหมาะสมกับพื้นที่งานวิจัยครั้งนี้

6. งานศิลปะการออกแบบเพื่อสร้างสภาพแวดล้อมเพื่อเป็นเอกลักษณ์ ได้แก่ งานศิลปะจัดวางวัสดุธรรมชาติ งานประติมากรรมเพื่อสังคมนาออกแบบเลขศิลป์สิ่งแวดล้อม จากผลงานวิชาการ กลุ่มผู้เชี่ยวชาญด้านศิลปะการออกแบบ

กรอบแนวความคิดในการวิจัย

แนวคิดที่ว่าด้วยการพัฒนาที่ยั่งยืน เป็นแนวคิดที่ได้รับความสนใจและประสบความสำเร็จในปัจจุบัน คือต้องมีวิธีการบูรณาการแนวความคิดองค์ความรู้ เชื่อมโยงระหว่างการพัฒนาที่ยั่งยืน

ด้านเศรษฐกิจ สังคม วัฒนธรรม ทรัพยากรธรรมชาติ และสิ่งแวดล้อม โดยกระบวนการพัฒนานั้น ชุมชนจะสามารถพัฒนาจากเอกลักษณ์หรืออัตลักษณ์เพื่อต่อยอดในเชิงการสร้างรายได้ รูปแบบบรรจุภัณฑ์ที่ตอบสนองกลุ่มเป้าหมาย จากการศึกษาจากฐานศิลปวัฒนธรรมท้องถิ่น (Chompunat, 2014)

ศิลปะจัดวาง หรือ ศิลปะติดตั้ง (Installation art) หมายถึงประเภทของงานศิลปะที่มีที่ตั้งเฉพาะจุด เป็นงานสามมิติที่ออกแบบเพื่อที่จะแปรสภาพการรับรู้ของสิ่งแวดล้อม (perception of a space) โดยทั่วไปแล้ว “ศิลปะจัดวาง” จะหมายถึงศิลปะภายในตัวสิ่งก่อสร้าง ถ้าตั้งอยู่ภายนอกก็มักจะเรียกว่า “ศิลปะภูมิทัศน์” (Land art) และศิลปะสองประเภทนี้คาบเกี่ยวกับศิลปะจัดวางอาจจะเป็นได้ทั้งศิลปะที่ติดตั้งอย่างถาวรหรือเพียงชั่วคราวก็ได้ ศิลปะจัดวางได้รับการติดตั้งในการแสดงงานนิทรรศการศิลปะ เช่น ในพิพิธภัณฑ์หรือหอศิลป์ หรือในบริเวณทั้งที่เป็นของส่วนบุคคลและของสาธารณชน ประเภทของงานก็ครอบคลุมตั้งแต่การใช้วัสดุที่พบโดยทั่วไป ที่มักจะเลือกสรรจากวัสดุที่ทำให้มีความกระทบอารมณ์ รวมไปถึงวัสดุสมัยใหม่ เช่น วิดีโอ เสียง การแสดง ความเสมือนจริงแบบเต็มตัว (Immersive virtual reality) และอินเทอร์เน็ต ศิลปะจัดวางหลายชิ้นเป็นศิลปะเฉพาะที่ (Site-Specific Art) ซึ่งหมายความว่า เป็นงานที่ออกแบบให้ติดตั้งตรงตำแหน่งหรือสถานที่ที่สร้างงานศิลปะโดยเฉพาะเท่านั้น อินสตอลเลชันอาร์ต (Installation Art) หรือศิลปะจัดวาง เป็นผลงานที่มีความสัมพันธ์กับพื้นที่ ซึ่งอาจเป็นพื้นที่เฉพาะเจาะจงหรือไม่

ปีที่ 17 ฉบับที่ 1 (มกราคม - มิถุนายน 2565)

เจาะจง อาจจัดขึ้นในห้องว่างตามแกลเลอรี หอศิลป์ พิพิธภัณฑ์ ตึกรามบ้านช่อง สถานที่ต่าง ๆ ที่มีลักษณะเป็นพื้นที่ปิด มีขอบเขตจำกัด ศิลปินที่สร้างงานประเภทนี้จะให้ความสำคัญกับการประกอบส่วนต่าง ๆ และการจัดการสภาพแวดล้อมทั้งหมด โดยไม่ได้เน้นที่ศิลปวัตถุชิ้นใดชิ้นหนึ่งเท่านั้น เช่นเดียวกับจิตรกรรมฝาผนังในพื้นที่สาธารณะ และศิลปะในสถาปัตยกรรมทางศาสนาต่าง ๆ ที่มักจะมีลักษณะการจัดวางทุกอย่างโดยคำนึงถึงองค์รวม ศิลปะจัดวางเป็นงานศิลปะที่ทำให้คนดูได้รับประสบการณ์ร่วมในการสร้างปฏิสัมพันธ์ในบริบทที่ผลงานศิลปะอยู่แวดล้อมตัวผู้ชม ณ ขณะที่ผู้ชมได้เข้าไปเป็นส่วนหนึ่งของผลงาน (Peerati, 2016)

องค์ประกอบของศิลปะประเภทจัดวาง

1. ความเฉพาะเจาะจงกับพื้นที่ (site-specificity) – สำหรับศิลปินที่เลือกสรรพื้นที่ที่มีนัยยะสำคัญ และต้องการความเฉพาะเจาะจงเพื่อใช้ความหมายที่มีอยู่มาตอบสนองต่อแนวคิด

2. ความชั่วคราว ไม่คงทนถาวร (temporality) – ผลงานจัดวางส่วนใหญ่มีลักษณะคงทนไม่ถาวร อาจมีการแปรเปลี่ยนในแต่ละครั้งที่น่าออกแสดง ในกรณีที่เปลี่ยนสถานที่ ซึ่งโดยปกติการเปลี่ยนพื้นที่ ก็ย่อมทำให้การจัดวางถูกปรับเปลี่ยนไปด้วย เพราะเป็นสิ่งที่ต้องสัมพันธ์กัน

3. ความคิดของศิลปิน (cerebral) – ความคิดจากสติปัญญาของศิลปินผู้สร้างสรรค์ผลงาน อาจเป็นความมุ่งหมายในการสร้างกายภาพหรือใช้แนวความคิดเป็นตัวนำ

4. การสร้างปฏิสัมพันธ์ (interaction) – การสร้างปฏิสัมพันธ์ระหว่างผลงาน พื้นที่ และผู้ชมให้เกิดองค์รวมเป็นสำคัญ

5. กระบวนการ (process) – การทำผลงานจัดวางส่วนมาก มีการให้ความสำคัญกับกระบวนการสร้างผลงานมากกว่าผลสำเร็จสุดท้าย

6. การเก็บบันทึกข้อมูล (documentary recording) – เนื่องจากความไม่คงทนถาวรของผลงาน จึงควรมีการเก็บบันทึกข้อมูลอย่างเป็นระบบไว้ทั้งหมด ได้แก่ ภาพร่าง 2 มิติ (2D sketch), แบบจำลอง 3 มิติ (3D model), ข้อมูลที่เกี่ยวข้อง, ภาพถ่าย (photography) และวิดีโอ (video)

ศิลปะจัดวางมีการจำแนกประเภทดังนี้

1. การจัดวางแบบสมู้อัด (Enchantment Filled Space Installation) การสมู้อัดเข้าไปให้เต็มพื้นที่ อาจเป็นวัตถุ แสง สี เสียง หรือผัสสะอื่น ๆ ใช้กายภาพความท้าทายในการสะกดคนดู เพื่อทำให้ผู้ชมเกิดความตื่นตะลึง รู้สึกที่งราวกับมนต์สะกด

2. การจัดวางแบบจำลองของจริง (Impersonations Filled Space Installation) การใช้พื้นที่สมู้อัดเพื่อจำลองให้ดูเสมือนจริง เป็นการเปิดประเด็นเรื่องนัยยะของพื้นที่และสถานที่ที่ถูกนำมาจำลอง เพื่อให้เกิดความฉงนสงสัย การเกิดคำถามเกี่ยวกับการผิดที่ผิดทาง

3. การจัดวางแบบแทรกแซง หรือแทรกเข้าเพื่อวิจารณ์ (Intervention Site-Specific Installation) การจัดวางประเภทนี้มีลักษณะเฉพาะเจาะจงกับพื้นที่ เป็นการแทรกผลงานเข้ากับพื้นที่

4. การจัดวางแบบส่งเสริมทางกายภาพ (Rapprochement Site-Specific Installation) เป็นการแทรกผลงานเข้าไปสู่พื้นที่เฉพาะเจาะจง เพื่อส่งเสริมกายภาพความงาม สร้างความสัมพันธ์จากสิ่งที่มีอยู่เดิมในพื้นที่กับสิ่งทีสร้างขึ้นใหม่

วงจรวัฒนธรรมกับการสร้างเอกลักษณ์ อธิบายได้ว่า เอกลักษณ์ทั้งหลายมีกระบวนการ ถูกผลิตให้เกิดขึ้น สามารถถูกบริโภคและถูกควบคุม จัดการอยู่ในวัฒนธรรมเหล่านั้น และทั้งนี้ยังมีการสร้างความหมายต่าง ๆ ผ่านระบบต่าง ๆ ของการสร้างภาพตัวแทน (Symbolic Systems of Representation) (Suebsiri, 2015)

ชุมชนท่องเที่ยว OTOP นวัตวิถีบ้านเนิน สะอาด หมู่ 16 จังหวัดนครนายก

จังหวัดนครนายก โดยสำนักงานพัฒนาชุมชนจังหวัดนครนายก จัดแคมเปญท่องเที่ยวเชื่อมโยงเมืองหลักสู่การท่องเที่ยวภายในจังหวัด ในกิจกรรมเชื่อมโยงเส้นทางการท่องเที่ยวแต่ละท้องถิ่น ตามโครงการชุมชนท่องเที่ยว OTOP นวัตวิถี จังหวัดนครนายก โดยนำสื่อมวลชน ลงพื้นที่สำรวจและท่องเที่ยวในพื้นที่หมู่บ้าน/ชุมชนท่องเที่ยว OTOP นวัตวิถี ใน 5 หมู่บ้าน ได้แก่ บ้านวังต้น บ้านหนองมะกอก บ้านใหม่ บ้านเกาะไม้ส่าย และบ้านเนินสะอาด



ภาพที่ 1 ชุมชนท่องเที่ยว OTOP นวัตวิถี บ้านเนินสะอาดโมเดล

จากทิศทางการขับเคลื่อนยุทธศาสตร์ กรมการพัฒนาชุมชน พ.ศ. 2561 ได้มีการวางแผนการพัฒนา OTOP รูปแบบใหม่ ที่จะเปลี่ยนผ่านบทบาทของรัฐในฐานะผู้ผลักดันการค้าขายสินค้า ให้เป็นเพียงผู้เกื้อหนุนชุมชนให้สามารถสร้างรายได้ตามความต้องการของชุมชน ด้วยการนำแนวทางการพัฒนาเชิงพื้นที่ โดยเน้นการพัฒนาสินค้า OTOP quadrant D เชื่อมโยงกับการท่องเที่ยวชุมชน หรือที่เรียกว่า “ชุมชนท่องเที่ยว OTOP นวัตวิถี” ซึ่งแนวคิดดังกล่าวนี้ จะเป็นการสร้างรายได้เพิ่มจากการท่องเที่ยวโดยเชื่อมเส้นทางการท่องเที่ยวภายในจังหวัด ค้นหาใช้เสน่ห์ ภูมิปัญญา วิถีชีวิตวัฒนธรรม และความคิดสร้างสรรค์ แปรเป็นรายได้เพื่อสร้างรายได้ให้กับคนทั้งชุมชน อีกทั้งในระยะยาว

ปีที่ 17 ฉบับที่ 1 (มกราคม - มิถุนายน 2565)

ยังมุ่งหวังผลที่มากกว่าเงินทอง นั่นคือ การสร้างงาน สร้างรายได้ให้กับลูกหลาน ไม่ต้องละทิ้งถิ่นฐาน ไปทำงานต่างจังหวัด เพื่อครอบครัวที่อบอุ่น ชุมชนที่เข้มแข็ง ทุกคนมีความสุข ได้รักษาวิถีวัฒนธรรม ของชุมชนสืบไป



ภาพที่ 2 ชุมชนท่องเที่ยว OTOP นวัตวิถี
บ้านเนินสะอาด ม. 16

“โครงการชุมชนท่องเที่ยว OTOP นวัตวิถีของชุมชนบ้านเนินสะอาดภายใต้การทำงานของเนินสะอาดโมเดล นั่นคือการปรับเปลี่ยนในเรื่องของการดำเนินการของวิสาหกิจชุมชน มีทั้งอัตลักษณ์และเอกลักษณ์ ที่มีปะปนกันมาตั้งแต่สมัยโบราณกาล อยากจะพัฒนาให้หมู่บ้านเป็นแหล่งท่องเที่ยวให้มีรายได้ให้กับคนในชุมชน เป็นการส่งเสริมอาชีพในเรื่องต่าง ๆ ทั้ง 10 ผลิตภัณฑ์ชุมชนที่เรามีอยู่ ซึ่งเป็นสินค้าที่ผลิตโดยชุมชนของเรา และในชุมชนของเรายังมีอีกหนึ่งทางเลือกในการประกอบอาชีพ ในส่วนของการทำเกษตร

ภายใต้เศรษฐกิจพอเพียงครับ ตามรอยเท้าพ่อเน้นครับ ชุมชนของเรานั้นก็ได้มีการจัดตั้งกลุ่มชุมชนเศรษฐกิจพอเพียงขึ้นมา เพื่อรองรับและตอบสนองนโยบายตามปณิธานของพระองค์ท่านที่ได้ให้ไว้” (Sakda, personal communication, 2021)



ภาพที่ 3 บรรยากาศกิจกรรมของชุมชน

สำหรับ GOAT SMILE FARM นั้น ก็คือชื่อของฟาร์มแพะซึ่งเป็นแพะของโครงการ 9101 ตามรอยเท้าพ่อ ภายใต้ร่มพระบารมี ซึ่งเป็นโครงการแรกของในหลวงรัชกาลที่ 10 ได้รับคัดเลือกให้เป็น 1 โครงการที่ได้รับรางวัลระดับเขต ในการประกวดกันของกลุ่มส่งเสริมการเกษตร เขต 3 จังหวัดระยองและผลิตภัณฑ์ต่อมาก็คือปุ๋ยจากมูลแพะ กระทรวงเกษตรและสหกรณ์ได้จัดทำโครงการ 9101 ตามรอยเท้าพ่อ ภายใต้ร่มพระบารมี เพื่อการพัฒนาการเกษตรอย่างยั่งยืน โดยมีวัตถุประสงค์ในการสร้างความเข้มแข็งให้แก่

เกษตรกรและชุมชน ด้วยการนำหลักการทฤษฎี และแนวทางการแก้ไขปัญหาด้านการเกษตร ต่าง ๆ ที่พระบาทสมเด็จพระปรมินทรมหาภูมิพลอดุลยเดชฯ ได้พระราชทานไว้ เกษตรกรสามารถลดรายจ่าย มีรายได้เพิ่มขึ้น มีการบริหารจัดการด้านการเกษตรตรงตามความต้องการของตลาดชุมชน เกิดการกระตุ้นเศรษฐกิจ และก่อให้เกิดกระแสเงินทุนเวียนในชุมชน



ภาพที่ 4 โครงการ 9101 เลี้ยงแพะเนื้อ



ภาพที่ 5 ผลิตภัณฑ์จากมูลแพะ

ซึ่งจากการดำเนินงานโครงการ 9101 ฯ นี้ เกษตรกรและชุมชนที่เข้าร่วมโครงการฯ จะได้เรียนรู้การทำอาชีพด้านปศุสัตว์ตามความสนใจ และมีส่วนร่วมในทุกขั้นตอนตามความต้องการของเกษตรกร เพื่อให้เกษตรกรมีรายได้เพิ่มขึ้น

ลดต้นทุนการผลิต และลดการใช้สารเคมี ส่งผลให้กลุ่มมีกองทุนผลิตปุ๋ยหมუნเวียนต่อเนื่อง และต่อยอดในการสร้างอาชีพใหม่ให้แก่เกษตรกรที่อยู่ในชุมชน ตลอดจนเป็นแนวทางการสร้างอาชีพและรายได้ที่มั่นคง มั่งคั่ง และยั่งยืน



ภาพที่ 6 มูลแพะระหว่างรอขั้นตอนการจัดการ



ภาพที่ 7 กิจกรรมให้อาหารแพะ

ปรัชญาเศรษฐกิจพอเพียง

กรอบแนวคิดเป็นปรัชญาที่แนะแนวทางการดำรงอยู่ และปฏิบัติตนในทางที่ควรจะเป็น โดยมีพื้นฐานมาจากวิถีชีวิตดั้งเดิมของสังคมไทย สามารถนำมาประยุกต์ใช้ได้ตลอดเวลา และเป็นการมองโลกเชิงระบบที่มีการเปลี่ยนแปลงอยู่ตลอดเวลา มุ่งเน้นการรอดพ้นจากภัยและวิกฤตเพื่อความมั่นคง และความยั่งยืนของการพัฒนา

ปีที่ 17 ฉบับที่ 1 (มกราคม - มิถุนายน 2565)

แนวทางปฏิบัติคือการพัฒนาที่สมดุล และยั่งยืน ครอบคลุมทุกมิติในการดำเนินกิจกรรมต่าง ๆ ในสังคม ซึ่งมีมิติด้านวัฒนธรรมเป็นสิ่งที่ผู้วิจัยต้องการมุ่งให้เกิดวัฒนธรรมหรือวิถีชีวิตที่ประหยัด อดออม มีชีวิตที่เรียบง่ายไม่ฟุ้งเฟ้อฟุ่มเฟือย มีผลต่อระดับของเศรษฐกิจพอเพียงที่สามารถจำแนกได้เป็น 3 ประเภทดังนี้ (1) เศรษฐกิจพอเพียงระดับที่หนึ่ง เป็นเศรษฐกิจพอเพียงแบบพื้นฐาน ที่เน้นความพอเพียงในระดับบุคคลและครอบครัว คือ การที่สมาชิกในครอบครัวมีความเป็นอยู่ในลักษณะที่สามารถพึ่งพาตนเองได้ สามารถสนองความต้องการขั้นพื้นฐาน เช่น ความต้องการในปัจจัยสี่ของตนเอง และครอบครัวได้ มีการช่วยเหลือเกื้อกูลซึ่งกันและกัน มีความสามัคคีกลมเกลียว และมีความพอเพียงในการดำเนินชีวิตด้วยการประหยัด และการลดค่าใช้จ่ายที่ไม่จำเป็น จนสามารถดำรงชีวิตอยู่ได้อย่างมีความสุขทั้งทางกายและใจ (2) เศรษฐกิจพอเพียงระดับที่สอง เป็นเศรษฐกิจพอเพียงแบบก้าวหน้า ที่เน้นความพอเพียงในระดับกลุ่มหรือองค์กร คือ เมื่อบุคคล/ครอบครัวมีความพอเพียงในระดับที่หนึ่งแล้ว ก็จะรวมพลังกันในรูปกลุ่มหรือสหกรณ์ เพื่อร่วมกันดำเนินงานในด้านต่าง ๆ ทั้งด้านการผลิต การตลาด ความเป็นอยู่ สวัสดิการ การศึกษา สังคม และศาสนา โดยได้รับความร่วมมือจากหน่วยงานที่เกี่ยวข้อง ทั้งหน่วยราชการ มูลนิธิ และเอกชน (3) เศรษฐกิจพอเพียงระดับที่สาม เป็นเศรษฐกิจพอเพียงแบบก้าวหน้า ที่เน้นความพอเพียงในระดับเครือข่าย คือ เมื่อกลุ่มหรือองค์กร มีความพอเพียงในระดับที่สองแล้ว ก็จะร่วมมือกับหน่วยงานภายนอกเพื่อการสร้างเครือข่าย มีการติดต่อร่วมมือกับธนาคารและ

บริษัทต่าง ๆ ทั้งในด้านการลงทุน การผลิต การตลาด การจำหน่าย และการบริหารจัดการ เพื่อการขยายกิจกรรมทางเศรษฐกิจที่หลากหลาย ตลอดจนการพัฒนาคุณภาพชีวิตทั้งในด้าน สวัสดิการ การศึกษา สังคม และศาสนา ให้สมประโยชน์ด้วยกันทุกฝ่าย

ปัจจุบันนครนายก โดยสำนักงานพัฒนาชุมชนจังหวัดนครนายก จัดแคมเปญท่องเที่ยวเชื่อมโยงเมืองหลัก สู่อำเภอท่องเที่ยวภายในจังหวัด ในกิจกรรมเชื่อมโยงเส้นทางท่องเที่ยวแต่ละท้องถิ่นตามโครงการชุมชนท่องเที่ยว OTOP นวัตวิถี จังหวัดนครนายก โดยนำสื่อมวลชนลงพื้นที่สำรวจและท่องเที่ยวในพื้นที่หมู่บ้าน/ชุมชนท่องเที่ยว OTOP นวัตวิถี ใน 5 หมู่บ้าน ได้แก่ บ้านวังต้น บ้านหนองมะกอก บ้านใหม่ บ้านเกาะไม้ไผ่ และบ้านเนินสะอาด

จากทิศทางการขับเคลื่อนยุทธศาสตร์กรมการพัฒนาชุมชน พ.ศ. 2561 ได้มีการวางแผนคิดการพัฒนา OTOP รูปแบบใหม่ ที่จะเปลี่ยนผ่านบทบาทของรัฐในฐานะผู้ผลักดันการค้าขายสินค้า ให้เป็นเพียงผู้เกื้อหนุนชุมชนให้สามารถสร้างรายได้ตามความต้องการของชุมชน ด้วยการนำแนวคิดการพัฒนาเชิงพื้นที่ โดยเน้นการพัฒนาสินค้า OTOP quadrant D เชื่อมโยงกับการท่องเที่ยวชุมชน หรือที่เรียกว่า “ชุมชน ท่องเที่ยว OTOP นวัตวิถี” ซึ่งแนวคิดดังกล่าวนี้ จะเป็นการสร้างรายได้เพิ่มจากการท่องเที่ยวโดยเชื่อมเส้นทางท่องเที่ยวภายในจังหวัด ค้นหาใช้เสน่ห์ ภูมิปัญญา วิถีชีวิต วัฒนธรรม และความคิดสร้างสรรค์ แปรเป็นรายได้เพื่อสร้างรายได้ให้กับคนทั้งชุมชน อีกทั้งในระยะยาว

ยังมุ่งหวังผลที่มากกว่าเงินทอง นั่นคือ การสร้างงาน สร้างรายได้ให้กับลูกหลาน ไม่ต้องละทิ้งถิ่นฐาน ไปทำงานต่างจังหวัด เพื่อครอบครัวที่อบอุ่น ชุมชนที่เข้มแข็งทุกคนมีความสุข ได้รักษาวิถีวัฒนธรรมของชุมชนสืบไป

สำนักงานพัฒนาชุมชนจังหวัดนครนายก จึงได้นำนโยบายดังกล่าวมาดำเนินงานในพื้นที่ โดยการคัดเลือกชุมชน ที่มีความพร้อมในการดำเนินงาน ในปีงบประมาณ 2561 จะเป็นการเตรียมความพร้อมให้กับชุมชน ด้วยการสร้างการมีส่วนร่วมในทุกระดับ ตั้งแต่การวางแผนชุมชนท่องเที่ยว OTOP นวัตวิถี การสรรหาคณะทำงานที่มาจากชุมชน การพัฒนาผลิตภัณฑ์/สินค้าชุมชน เพื่อให้สอดคล้องกับการท่องเที่ยว การสร้างมูลค่าเพิ่มให้กับสินค้า การนำนวัตกรรมมาใช้ในการลดต้นทุนการผลิต การพัฒนาการท่องเที่ยว ชุมชนที่จะหลอมรวมการท่องเที่ยวกับผลิตภัณฑ์ให้เป็นหนึ่งเดียว อีกทั้งยังเตรียมบุคลากรของชุมชนให้สามารถบอกเล่าเรื่องราวของตนเองให้น่าสนใจ น่าจดจำ สร้างโอกาสการค้าขายสินค้า ผลิตภัณฑ์ชุมชน ซึ่งทั้งหมดที่กล่าวมาจะเป็นการวางรากฐานเพื่อต่อยอดการพัฒนาและเชื่อมโยงเส้นทาง การท่องเที่ยว “ชุมชนท่องเที่ยว OTOP นวัตวิถี” ให้มีความยั่งยืน สร้างชุมชนให้เป็นสุขสืบไป

วิธีดำเนินการวิจัย

การสร้างสรรค์ต้นแบบผลงานศิลปะ จัดวางกับสภาพแวดล้อมต่อการสร้างเอกลักษณ์ท้องถิ่นของหมู่บ้านเนินสะอาด เป็นวิจัยเชิงปฏิบัติการแบบมีส่วนร่วม (Participatory Action Research) บทบาทของผู้วิจัยเป็นผู้สร้างกระบวนการ

มีส่วนร่วม เปิดโอกาสให้ประชาชนได้ร่วมตัดสินใจ ในการเอกลักษณ์ท้องถิ่นสำหรับศูนย์การเรียนรู้ ชุมชน สรุปเป็นตารางวิธีดำเนินการวิจัย ดังนี้

ขั้นตอนที่ 1 เครื่องมือในการเก็บข้อมูล แบบสังเกต (Observation Form)

ขั้นตอนที่ 2 เครื่องมือในการเก็บข้อมูล แบบสัมภาษณ์ (interview)

ขั้นตอนที่ 3 สรุปและวิเคราะห์ข้อมูล

การลงพื้นที่วิจัยครั้งนี้ได้รับความยินยอม จากผู้ใหญ่บ้านหมู่ 16 อำเภอบ้านเนินสะอาด จังหวัดนครนายก โดยผู้ใหญ่บ้านแสดงเจตนารมณ์ มีความต้องการให้ทางสาขาการออกแบบ คณะมนุษยศาสตร์และสังคมศาสตร์ มหาวิทยาลัยราชภัฏพระนคร เสนอชื่ออาจารย์พีรติ จึงประกอบ ผู้ที่มีความเชี่ยวชาญด้านการสร้างสรรค์ศิลปะ จัดวางและงานประชาสัมพันธ์เอกลักษณ์ท้องถิ่น ไปช่วยดำเนินการวิจัย

เครื่องมือในการเก็บข้อมูลแบบสังเกต (Observation Form)

จุดประสงค์ของแบบสังเกต คือต้องการ สังเกตพฤติกรรม วิถีชีวิต ประเพณีพึงปฏิบัติ ของท้องถิ่นที่ส่งผลต่อเอกลักษณ์ชุมชน มีดังนี้

1. การวิจัยครั้งนี้ศึกษารอบคลุม หมู่บ้านเนินสะอาดทั้ง 16 หมู่ ตำบลเขาเพิ่ม อำเภอบ้านนา จังหวัดนครนายก ประชากรวิจัย ได้แก่ ผู้นำชุมชน ผู้ใหญ่บ้าน ผู้ช่วยผู้ใหญ่บ้าน นักปราชญ์ชาวบ้าน ทั้ง 16 หมู่ ที่มีองค์ความรู้ด้านภูมิปัญญาท้องถิ่น ศิลปะพื้นบ้าน วัฒนธรรมท้องถิ่น ศิลปวัฒนธรรมที่สืบทอดในชุมชน

2. การสังเกตทางตรง (Direct Observation) เป็นวิธีสังเกตพฤติกรรมคน

ในพื้นที่ ชุมชนท้องถิ่นหมู่บ้านเนินสะอาดทั้ง 16 หมู่ ตำบลเขาเพิ่ม อำเภอบ้านนา จังหวัดนครนายก และ บันทึกภาพประกอบเป็นเอกสาร ประโยชน์ของการสังเกต จะได้รับข้อมูลเหมาะสมกับวิจัยเชิงคุณภาพ

การจดบันทึกเป็นวิธีที่สำคัญที่อาจใช้ร่วมกับการสังเกต ขณะผู้ถูกสังเกตแสดงพฤติกรรมหรือใช้บันทึกผลของพฤติกรรมโดยได้รับความร่วมมือจากผู้ใหญ่บ้านหมู่ที่ 16

เครื่องมือในการเก็บข้อมูลแบบสัมภาษณ์ (interview)

จุดประสงค์ของแบบสัมภาษณ์ บุคคลที่มีชื่อเสียงและความน่าเชื่อถือในการสร้างสรรค์ผลงานศิลปะ และคนที่มีความสนใจพัฒนาชุมชนสู่ชุมชนท่องเที่ยววิถี OTOP คำถามสัมภาษณ์เกี่ยวกับเรื่องสร้างสรรค์ศิลปะจัดวาง มีดังนี้

1. ความเฉพาะเจาะจงกับพื้นที่ (site-specificity) – สำหรับศิลปินที่เลือกสรรพื้นที่ที่มีนัยยะสำคัญ และต้องการความเฉพาะเจาะจงเพื่อใช้ความหมายที่มีอยู่มาตอบสนองต่อแนวคิด

2. ความชั่วคราว ไม่คงทนถาวร (temporality) – ผลงานจัดวางส่วนใหญ่มีลักษณะคงทนไม่ถาวร อาจมีการแปรเปลี่ยนในแต่ละครั้งที่น่าออกแสดง ในกรณีที่เปลี่ยนสถานที่ ซึ่งโดยปกติการเปลี่ยนพื้นที่ ก็ย่อมทำให้การจัดวางถูกปรับเปลี่ยนไปด้วย เพราะเป็นสิ่งที่ต้องสัมพันธ์กัน

3. ความคิดของศิลปิน (cerebral) – ความคิดจากสติปัญญาของศิลปินผู้สร้างสรรค์ผลงาน อาจ เป็นความมุ่งหมายในการสร้างกายภาพหรือใช้แนวความคิดเป็นต้นนำ

4. การสร้างปฏิสัมพันธ์ (interaction) – การสร้างปฏิสัมพันธ์ระหว่างผลงาน พื้นที่ และผู้ชมให้เกิดองค์รวมเป็นสำคัญ

5. กระบวนการ (process) – การทำผลงานจัดวางส่วนมาก มีการให้ความสำคัญกับกระบวนการสร้างผลงาน มากกว่าผลสำเร็จสุดท้าย

6. การเก็บบันทึกข้อมูล (documentary recording) – เนื่องจากความไม่คงทนถาวรของผลงาน จึงควรมีการเก็บบันทึกข้อมูลอย่างเป็นระบบไว้ทั้งหมด ได้แก่ ภาพร่าง 2 มิติ (2D sketch), แบบจำลอง 3 มิติ (3D model), ข้อมูลที่เกี่ยวข้อง, ภาพถ่าย (photography) และวิดีโอ (video)

สรุปและวิเคราะห์ข้อมูล

จากการรวบรวมข้อมูลผ่านเครื่องมือแบบสังเกตและแบบสัมภาษณ์สรุปได้แนวคิดสำหรับการสร้างสรรค์ผลงานศิลปะจัดวาง “ลำ-สุข” ลำไม้จากไม้ที่ตายแล้ว วัสดุเหลือใช้กลับมาสร้างความงามเพิ่มบรรยากาศสร้างสุขให้กับพื้นที่ชุมชน ศูนย์การเรียนรู้ OTOP นวัตกรรม ได้ต้นแบบทั้งหมด 3 แบบดังนี้

ลำ-สุช แนวคิด : ลำต้นไม้จากไม้ที่ตายแล้ว วัสดุเหลือใช้ก็กลับมาสร้างผลงานเพิ่มบรรยากาศสร้างสุข

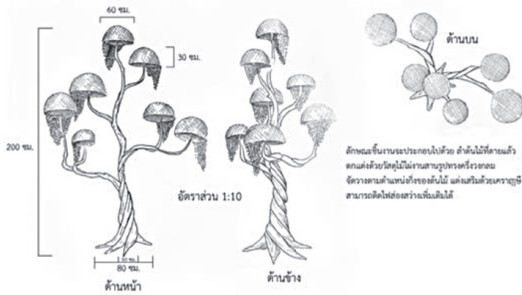

ภาพที่ 8 ต้นแบบลำ-สุช แบบที่ 1

ลำ-สุช แนวคิด : ลำต้นไม้จากไม้ที่ตายแล้ว วัสดุเหลือใช้ก็กลับมาสร้างผลงานเพิ่มบรรยากาศสร้างสุข

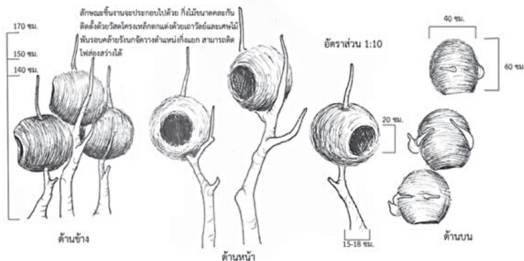

ภาพที่ 9 ต้นแบบลำ-สุช แบบที่ 2

ลำ-สุช แนวคิด : ลำต้นไม้จากไม้ที่ตายแล้ว วัสดุเหลือใช้ก็กลับมาสร้างผลงานเพิ่มบรรยากาศสร้างสุข

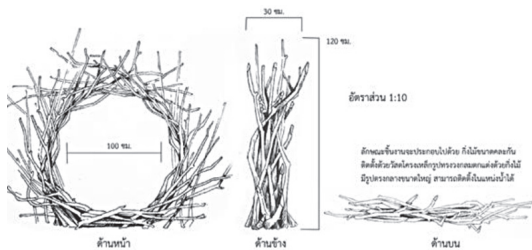

ภาพที่ 10 ต้นแบบลำ-สุช แบบที่ 3

ผลการวิเคราะห์ข้อมูล

ต้นแบบศิลปะจัดวางทั้ง 3 รูปแบบตามคำแนะนำผู้เชี่ยวชาญในเรื่องเกี่ยวกับวัสดุที่ต้องเป็นวัสดุท้องถิ่นที่เหลือใช้ หรือเศษไม้มาประยุกต์ใส่ความคิดสร้างสรรค์เพิ่มเติมเพื่อให้เกิดความสุนทรีย์ภาพในการรับรู้ และสร้างความแข็งแรงคงทนให้เหมาะต่อการติดตั้งในพื้นที่จากข้อมูลที่วิเคราะห์เบื้องต้น การพัฒนาต้นแบบศิลปะจัดวาง “ลำ – สุช” ยังสามารถสร้างสรรค์ในรูปแบบอื่นๆได้จากแนวคิดเดียวกัน เช่น โคมไฟ ตกแต่งขนาดต่างๆ ที่เหมาะสำหรับการเป็นต้นแบบในการสร้างรายได้ให้กับชุมชนจากเอกลักษณ์และทักษะฝีมือชาวบ้านในชุมชนได้



ภาพที่ 11 จำลองการจัดวางต้นแบบ “ลำ – สุช” ในภาพสถานที่ศูนย์การเรียนรู้

สรุปผลการศึกษา

1. ด้านเอกลักษณ์หมู่บ้านเนินสะอาด บ้านเนินสะอาด ตำบลเขาเพิ่ม อำเภอบ้านนา

จังหวัดนครนายก อีกหนึ่งชุมชนท่องเที่ยว OTOP นวัตวิถีกับแนวคิด เนินสะอาดโมเดล ที่ปรับเปลี่ยนวิถีชุมชน อัตลักษณ์ เอกลักษณ์จากอดีต ชุมชนที่ยึดอาชีพทำการเกษตรผสมผสาน มาพัฒนาต่อยอดสู่การเป็นหมู่บ้านท่องเที่ยวเรียนรู้วิถีเกษตรพอเพียง แหล่งท่องเที่ยวที่ให้ความรู้แก่เด็กและประชาชนเรื่องเศรษฐกิจพอเพียง

2. ด้านปรัชญาเศรษฐกิจพอเพียง แนวทางปฏิบัติคือการพัฒนาที่สมดุลและยั่งยืน ครอบคลุมทุกมิติในการดำเนินกิจกรรมต่าง ๆ ในสังคม ซึ่งมีมิติด้านวัฒนธรรมเป็นสิ่งที่ผู้วิจัยต้องการมุ่งให้เกิดวัฒนธรรมหรือวิถีชีวิตที่ประหยัด อดออม มีชีวิต

ที่เรียบง่ายไม่ฟุ้งเฟ้อฟูมเฟือย สามารถสร้างสรรค์เอกลักษณ์ชุมชนได้จากวัสดุเหลือใช้

3. การสร้างสรรค์ต้นแบบศิลปะจัดวาง การใช้วัสดุเหลือใช้จากท้องถิ่นหรือชุมชน บ้านเนินสะอาด จังหวัดนครนายก สามารถนำมาสร้างสรรค์ผลงานได้ เพื่อสร้างบรรยากาศให้เป็นเอกลักษณ์ของฟาร์มแกะ

ผู้วิจัยพัฒนารอบแนวคิดเพื่อพัฒนาชุมชนท่องเที่ยวในรูปแบบที่สามารถจะสร้างรายได้ให้ชุมชนจากการมีส่วนร่วมของชุมชน เป็นขนาดชุดโครงการที่ต้องมีส่วนร่วมจากหลายภาคส่วนรวมไปถึงงบประมาณที่มากขึ้นเช่นกัน

กรอบแนวคิดการวิจัย

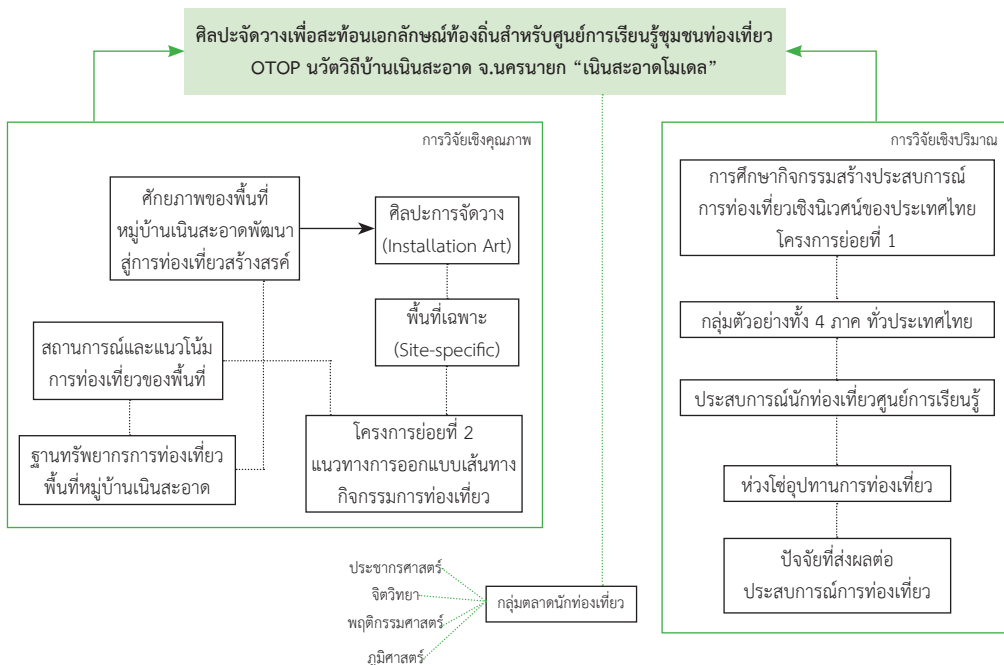

ภาพที่ 12 กรอบแนวคิดการวิจัย

อภิปรายผลการวิจัย

การศึกษาครั้งนี้พบว่า องค์ประกอบของภาพ วิธีการนำเสนอผลงาน และเทคนิคการสร้างสรรคผลงานศิลปะจัดวางเพื่อสะท้อนเอกลักษณ์มีความเป็นธรรมชาติจากวัสดุเหลือใช้ชุมชนสามารถนำไปประยุกต์เพื่อเพิ่มรายได้หรือสร้างเป็นเอกลักษณ์ของชุมชนต่อไปจากแนวคิดศิลปะจัดวาง

ผลที่ได้จากการวิจัย

ต้นแบบผลงานศิลปะจัดวางสามารถนำไปพัฒนาหรือประยุกต์ในการสร้างประติมากรรมขนาดเล็ก หรือการสร้างรายได้จากผลงาน เช่น โคมไฟ ที่ใส่ระบบพลังงานไฟฟ้าโซล่าเซลล์เพิ่มเติมเพื่อเป็นสินค้าของชุมชนการพัฒนา



ภาพที่ 14 ต้นแบบศิลปะจัดวางลักษณะที่พัฒนาต่อยอดไปสู่โคมไฟตกแต่งขนาดต่าง ๆ

ข้อเสนอแนะ

การสร้างสรรคผลงานศิลปะจัดวางกับสภาพแวดล้อมต่อการสร้างเอกลักษณ์ท้องถิ่น

ของหมู่บ้านเนินสะอาด เป็นโครงการที่เกี่ยวข้องกับการพัฒนาชุมชน ที่มุ่งเป้าหมายที่ก่อให้เกิดประโยชน์ชุมชนในประเด็นความเป็นเอกลักษณ์ท้องถิ่น และวิถีการดำเนินชีวิตตามหลักปรัชญาเศรษฐกิจพอเพียงตามหลักการวิจัยศิลปะ ซึ่งนำองค์ความรู้ไปสร้างหลักวิชาด้านการจัดวางผ่าน การสร้างสรรคผลงานที่มุ่งเน้นด้านการพัฒนาชุมชนเพื่อการท่องเที่ยวในรูปแบบที่ชุมชนสามารถสร้างเอกลักษณ์ท้องถิ่นจากองค์ความรู้ทางศิลปะจากการมีส่วนร่วมของชุมชนเป็นแบบจำลอง เพื่อสร้างเป็นแบบจำลอง (Mental model) เพื่อสร้างเป็นแนวทางการสร้างสรรคผลงานศิลปะในชุมชนตามหลักเศรษฐกิจพอเพียง ให้ศิลปินหรือผู้ที่สนใจสามารถนำองค์ความรู้หรือแนวความคิดไปประยุกต์ใช้ได้ ในชุมชนอื่น ๆ ที่ต้องการศิลปะการจัดวาง เพื่อให้เกิดประโยชน์ต่อชุมชนได้ โดยเฉพาะเรื่องความเฉพาะเจาะจงกับพื้นที่ (site-specificity) ต้องเลือกสรรพื้นที่ที่มีนัยยะความสำคัญต่อคนที่ชุมชนหรือมีการร่วมตัวร่วมกิจกรรมของชุมชน เพื่อใช้ความหมายที่มีอยู่มาตอบสนอง ความชั่วคราว - ไม่คงทนถาวร (temporality) เป็นผลงานจัดวางที่มีลักษณะคงทนไม่ถาวร อาจมีการเปลี่ยนแปลงในแต่ละครั้งที่น่าออกมาแนะนำด้วยการนำเสนอจากคนในชุมชนท้องถิ่น และการสร้างปฏิสัมพันธ์ (interaction) เป็นการสร้างปฏิสัมพันธ์ระหว่างผลงาน พื้นที่ และผู้ชมที่เกิดองค์รวมที่สำคัญจากการมีส่วนร่วมจากชุมชนบ้านเนินสะอาด

REFERENCES

- Aumnuyporn, B. (2014). **Installation Art**. Samunprakarn: Pongwarin Publishing Office.
(In Thai)
- Chalida, T. (2015). **Modern Installation Art**. Samunprakarn: Pongwarin Publishing Office.
(In Thai)
- Keerati, B., Thitiluck, S. & Saratda M. (2017). **Sufficiency Economy and Strategy Thailand 4.0**. Bangkok: Satapornbooks Publishing Office. (in Thai)
- Keerati, B., Thitiluck, S. & Saratda M. (2017). **Learn about the development of the Sufficiency Economy Philosophy**. Bangkok: Satapornbooks Publishing Office.
(In Thai)
- Manoch, K. (2017). **Design Art**. Bangkok: Thaiwivat book Publishing Office. (In Thai)
- Thanapat, R. (2015). **The Theory of Beauty**. Bangkok: Se-ed Book Publishing Office.
(In Thai)
-

Research Article

การวิจัยเชิงปฏิบัติการแบบมีส่วนร่วม เพื่อพัฒนาคู่มือการรายงานข่าวสิทธิเด็กบนสื่อสังคมออนไลน์

PARTICIPATORY ACTION RESEARCH TO DEVELOP REPORTING GUIDELINES OF THE CHILD'S RIGHTS ON SOCIAL MEDIA

ปาจารย์ ปุรินทวารกุล*

ภาควิชานิเทศศาสตร์ คณะมนุษยศาสตร์และสังคมศาสตร์ มหาวิทยาลัยบูรพา

Pajaree Pulintawaragoon*

Department of Communication Arts, Faculty of Humanities and Social Sciences,
Burapha University

*E-mail: pajareep@go.buu.ac.th

Received: 2022-02-04

Revised: 2022-03-15

Accepted: 2022-03-15

บทคัดย่อ

งานวิจัยนี้มีวัตถุประสงค์เพื่อ 1) รวบรวมชุดความรู้ด้านการปกป้องคุ้มครองสิทธิเด็กบนสื่อสังคมออนไลน์สำหรับสื่อมวลชน 2) สร้างการมีส่วนร่วมของเด็ก ผู้ปกครอง บุคลากรที่ทำงานในองค์กรเครือข่ายภาคประชาสังคมที่ทำงานด้านสิทธิเด็ก นักวิชาการ และสื่อมวลชนในการพัฒนาคู่มือการรายงานข่าวสิทธิเด็กบนสื่อสังคมออนไลน์ และ 3) นำเสนอชุดความรู้ด้านการปกป้องคุ้มครองสิทธิเด็กที่พัฒนาเป็นคู่มือการรายงานข่าวสิทธิเด็กบนสื่อสังคมออนไลน์ โดยศึกษาเอกสารกฎหมายไทย 5 ฉบับ แนวปฏิบัติการรายงานข่าวเด็กขององค์กรวิชาชีพสื่อมวลชนไทยและต่างประเทศ 6 องค์กร สร้างการมีส่วนร่วมโดยใช้การสนทนากลุ่มและสัมภาษณ์เชิงลึกกับตัวแทนองค์กรเครือข่ายภาคประชาสังคมที่ทำงานด้านสิทธิเด็ก 22 องค์กร แล้วนำข้อมูลมาพัฒนาร่างคู่มือและนำเข้าสู่เวทีคั่นข้อมูลแก่ตัวแทนจากองค์กรภาคประชาสังคม นักวิชาการ และสื่อมวลชนรวม 31 องค์กร

ผลการพัฒนาคู่มือมีสาระสำคัญ คือ 1) ข้อควรรู้เบื้องต้น: กฎหมายที่ควรรู้ การขออนุญาต การนำเสนอภาพจำลองเหตุการณ์ 2) แนวทางการรายงานข่าวเด็ก: ผลกระทบเมื่อเด็กเป็นข่าว แนวทางการรายงานข่าวเด็กที่พึงกระทำ-ไม่พึงกระทำ และ 3) ข้อเสนอแนะเชิงนโยบาย โดยได้รับการประเมิน

ความเหมาะสมจากเวทีคืนข้อมูลที่ 4.17 คะแนน และเมื่อพัฒนาคู่มือฉบับสมบูรณ์แล้วได้รับการประเมินจากผู้ทรงคุณวุฒิที่ 4.77 คะแนน

คำสำคัญ: สิทธิเด็ก ข่าว แนวทางการรายงานข่าว สื่อสังคมออนไลน์

ABSTRACT

The objective of this research project are 1) to collect knowledge of the protection of children rights on social media for press; 2) to encourage participation's by children, parents, personnel of organizations in civil society networks that work on children rights, scholars and press, in the development of reporting guidelines for children rights-related news report on social media; and 3) to present the knowledge of the protection of children rights on social media, which can be developed to be the reporting guidelines for children rights-related news report on social media, and direction for improving social media as the safe and creative domain for children.

This research project is conducted through the collection of information with the method of documentary research on 5 laws of Thailand and guidelines for the reporting of news relating to children rights by Thai and foreign press organizations, for 6 organizations in total. In addition, concerning the participation, samples or 22 organizations that work on child's rights are studied on in the focus group discussion and in-depth interviews. The attained information is applied to the drafting of the guidelines, and is discussed in the forums to give back the knowledge to 31 organizations that work on child's rights, academics and press, in order to learn about ideas, to assess the appropriateness and to develop the actual manner.

The findings from the research point out that the essences of the process of the manuals development are as follows: 1) Initial knowledge: laws, request for permission, application of knowledge from children's use of social Media and to present the image to demonstrate the incidents; 2) Guidelines for reporting child-related news: effects on the children in the news, the guidelines (Do's and Don'ts) for reporting child-related news that divided children into the group of normal children and the group of special children (abused children, juvenile delinquents, children who face with difficulties, children with disabilities and children with HIV); and 3) suggestions in the policy level. The developed guidelines are evaluated in a forum to return information and has the score of 4.17.

Afterwards, the completely developed guidelines are evaluated by experts, with the average score being 4.77.

Keywords: Child's Rights, News, Guidelines for News Reporting, Social Media

บทนำ

“สิทธิเด็ก” ซึ่งหมายถึง สิทธิของบุคคลที่มีอายุต่ำกว่า 18 ปี เป็นประเด็นด้านสิทธิมนุษยชนที่ทุกประเทศทั่วโลกยกเว้นประเทศโซมาเลีย ชูदानใต้ และสหรัฐอเมริกา ได้ให้สัตยาบันร่วมกันในอนุสัญญาว่าด้วยสิทธิเด็ก (CRC) (UNICEF, 2020) นำมาซึ่งกฎหมายและการดำเนินงานของภาครัฐและองค์กรต่าง ๆ เพื่อส่งเสริมและปกป้องสิทธิเด็กทั้งด้านสุขอนามัย ความปลอดภัย การศึกษา ป้องกันการถูกทารุณกรรมหรือการถูกแสวงประโยชน์ในรูปแบบต่าง ๆ รวมถึงสิทธิในการมีส่วนร่วมตัดสินใจเรื่องที่เกี่ยวข้องกับตนเอง

จากแง่มุมด้านสิทธิเด็กที่กว้างขวางและละเอียดอ่อน ประเด็นเรื่อง “สิทธิเด็กในสื่อมวลชน” เป็นอีกมิติหนึ่งที่มีความสนใจอย่างมาก และพบว่ากระแสการละเมิดสิทธิเด็กในสื่อมวลชนไทยยังคงเกิดขึ้นอย่างต่อเนื่องหลายรูปแบบ เช่น ในหนังสือพิมพ์รายวัน พบว่า มีการละเมิดอัตลักษณ์ตัวบุคคลเด็ก การใช้สรรพนามประณาม ตีตราเหมารวม การละเมิดด้านกระบวนการยุติธรรม เช่น การนำเด็กมาแถลงข่าว การเสนอข่าวเกี่ยวกับเด็กโดยไม่ได้รับอนุญาตหรือไม่ได้รับการคุ้มครองในเชิงจิตใจหรือการเยียวยา (Chuastapana-siri, 2012) ทั้งยังพบการละเมิดความเป็นส่วนตัว ภาษาเร้าอารมณ์ (Taiphapoon, 2012) อีกด้วย

ทั้งนี้ จากการเติบโตของสื่อสังคมออนไลน์ ซึ่งเป็นสื่อใหม่ที่มีลักษณะกระจายศูนย์อำนาจ

การสื่อสาร (Decentralization) (Kaewthep & Chaikhunphol, 2012) ส่งผลให้การละเมิดสิทธิเด็กในสื่อมวลชนได้แพร่กระจายไปอย่างกว้างขวาง โดยพบว่า การนำเสนอข่าวเด็กผ่านสื่อสังคมออนไลน์ได้ถูกกระจายต่อไปในสื่อสังคมออนไลน์จากการแสดงความรู้สึก (Like) การแสดงความคิดเห็น (Comment) และการแบ่งปัน (Share) ของผู้ใช้สื่อสังคมออนไลน์ (Pulintawaragoon, 2018)

ที่ผ่านมาองค์กรวิชาชีพสื่อมวลชนไทยและองค์กรที่ทำงานเกี่ยวข้องกับเด็กในระดับสากลตระหนักดีถึงความสำคัญของ “สิทธิเด็กในสื่อมวลชน” จึงมีการออกแนวปฏิบัติในการรายงานข่าวเด็กที่สอดคล้องกับอนุสัญญาว่าด้วยสิทธิเด็ก แต่ส่วนใหญ่เป็นเพียงแนวทางทั่วไปในการทำงานสื่อสารประเด็นเด็กในสื่อมวลชน ซึ่งในทางปฏิบัตินั้น “เด็ก” มีความหลากหลายและมีมุมมองต่อสิทธิของตนแตกต่างกัน การรายงานข่าวที่เกี่ยวข้องกับสิทธิเด็กผ่านทางสื่อมวลชน โดยเฉพาะสื่อสังคมออนไลน์จึงยังคงมีประเด็นที่ต้องทบทวนถึงรายละเอียดและความเป็นไปได้ในทางปฏิบัติที่คำนึงถึงความหลากหลายของเด็ก และการมีส่วนร่วมของเด็กหรือผู้ที่ทำงานด้านสิทธิเด็กอย่างแท้จริงในยุคที่ข่าวสารแพร่กระจายได้อย่างรวดเร็วและทิ้งร่องรอยดิจิทัล (Digital Footprint) ไว้อย่างยากที่จะแก้ไขบนสื่อสังคมออนไลน์

ดังนั้น “การวิจัยเชิงปฏิบัติการแบบมีส่วนร่วมเพื่อพัฒนาคู่มือการรายงานข่าวสิทธิเด็กบนสื่อสังคมออนไลน์” จึงมีเป้าหมายในการรวบรวมชุดความรู้เกี่ยวกับการปกป้องสิทธิเด็กบนสื่อสังคมออนไลน์ผ่านการมีส่วนร่วมของเด็ก ผู้ปกครอง บุคลากรที่ทำงานในองค์กรเครือข่ายภาคประชาสังคมด้านสิทธิเด็ก ตลอดจนนักวิชาการและสื่อมวลชน เพื่อให้เกิดแนวทางการรายงานข่าวที่ปกป้องสิทธิเด็กอย่างแท้จริงและเป็นคู่มือในการปฏิบัติงานที่เป็นรูปธรรมสำหรับสื่อมวลชน ทั้งยังสามารถขยายผลไปยังกลุ่มองค์กรทั้งภาครัฐ เอกชน องค์กรไม่แสวงผลกำไร หรือแม้แต่ประชาชนทั่วไปที่ต้องการนำเสนอประเด็นที่เกี่ยวข้องกับสิทธิเด็กผ่านสื่อสังคมออนไลน์

วัตถุประสงค์

- 1) เพื่อรวบรวมชุดความรู้ด้านการปกป้องคุ้มครองสิทธิเด็กบนสื่อสังคมออนไลน์สำหรับสื่อมวลชน
- 2) เพื่อสร้างการมีส่วนร่วมของเด็ก ผู้ปกครอง บุคลากรที่ทำงานในองค์กรเครือข่ายภาคประชาสังคมด้านสิทธิเด็ก นักวิชาการ และสื่อมวลชนในการพัฒนาคู่มือการรายงานข่าวสิทธิเด็กบนสื่อสังคมออนไลน์
- 3) เพื่อนำเสนอชุดความรู้ด้านการปกป้องคุ้มครองสิทธิเด็กที่พัฒนาเป็นคู่มือการรายงานข่าวสิทธิเด็กบนสื่อสังคมออนไลน์สู่แนวทางการปรับปรุงนิเวศสื่อสังคมออนไลน์ให้เป็นพื้นที่ที่ปลอดภัยและสร้างสรรค์สำหรับเด็กผ่านการมีส่วนร่วมขององค์กรเครือข่ายภาคประชาสังคม

ด้านสิทธิเด็ก องค์กรวิชาชีพสื่อมวลชน และสถาบันการศึกษาด้านสื่อสารมวลชนหรือนิติศาสตร์

ประโยชน์ที่ได้รับจากการวิจัย

- 1) สื่อมวลชนมีชุดความรู้ด้านการปกป้องคุ้มครองสิทธิเด็กบนสื่อสังคมออนไลน์
- 2) เด็ก ผู้ปกครอง บุคลากรที่ทำงานในองค์กรเครือข่ายภาคประชาสังคมด้านสิทธิเด็ก นักวิชาการ และสื่อมวลชน ได้มีส่วนร่วมในการพัฒนาคู่มือการรายงานข่าวสิทธิเด็กบนสื่อสังคมออนไลน์เพื่อใช้เป็นแนวทางในการปกป้องคุ้มครองสิทธิเด็กตามหลักอนุสัญญาว่าด้วยสิทธิเด็ก
- 3) มีแนวทางในการปรับปรุงนิเวศสื่อสังคมออนไลน์ให้เป็นพื้นที่ที่ปลอดภัยและสร้างสรรค์สำหรับเด็ก

ทบทวนแนวคิด

1. แนวคิดเกี่ยวกับสิทธิเด็ก

อนุสัญญาว่าด้วยสิทธิเด็ก (CRC) คือ ข้อตกลงระหว่างประเทศซึ่งได้รับการรับรองจากที่ประชุมสมัชชาสหประชาชาติในปี 2532 โดยประเทศไทยได้ลงนามเข้าเป็นภาคีเมื่อปี 2535 (Department of International Organization, Ministry of Foreign Affairs, 2018) ทั้งนี้ สาระสำคัญของอนุสัญญาว่าด้วยสิทธิเด็ก นิยามว่า “เด็ก” หมายถึง บุคคลทุกคนที่มีอายุต่ำกว่า 18 ปี มีหลักการสำคัญ คือ การไม่เลือกปฏิบัติ และเพื่อประโยชน์สูงสุดของเด็ก โดยให้ความสำคัญกับสิทธิขั้นพื้นฐานของเด็ก 4 ด้าน ได้แก่ 1) สิทธิที่จะมีชีวิตรอด 2) สิทธิที่จะได้รับการปกป้องคุ้มครอง

3) สิทธิที่จะได้รับการพัฒนา และ 4) สิทธิที่จะมีส่วนร่วม (UNICEF, 2020)

จากอนุสัญญาว่าด้วยสิทธิเด็กดังกล่าว เป็นจุดตั้งต้นในการดำเนินการวิจัยครั้งนี้โดยนํานิยามคำว่า “เด็ก” ที่หมายถึงบุคคลที่อายุต่ำกว่า 18 ปี และใช้สิทธิขั้นพื้นฐานของเด็ก 4 เป็นแนวทางในการกำหนดเกณฑ์คัดเข้าองค์กรเครือข่ายภาคประชาสังคมด้านสิทธิเด็กที่เข้ามามีส่วนร่วมในการวิจัยครั้งนี้

2. แนวคิดเกี่ยวกับการรายงานข่าวและกลไกกำกับดูแลสื่อมวลชน

สภาการสื่อมวลชนแห่งชาติ (2021) ได้ให้ความหมายของ “ข่าว” ว่าหมายถึง เนื้อหาที่เป็นข้อเท็จจริงจากเหตุการณ์ปัจจุบัน ประกอบด้วย หัวข้อข่าว พาดหัวข่าว ความนำ เนื้อหาข่าว พร้อมทั้งได้นิยามคำว่า “เนื้อหาข่าว” หมายถึง การนำเสนอข้อมูล ข่าวสารในรูปแบบต่าง ๆ ทั้งสื่อสิ่งพิมพ์ สื่อเสียง สื่อภาพ สื่อเคลื่อนไหว รูปแบบการนำเสนอเฉพาะของสื่อดิจิทัล กราฟฟิก แอนิเมชัน จำลองเหตุการณ์ สื่ออินเทอร์เน็ต แอปพลิเคชัน และรูปแบบอื่น ๆ ที่เป็นองค์ประกอบสำคัญของข่าว นอกจากนี้ยังได้นิยาม “การแสดงความคิดเห็น” หมายถึง บทบรรณาธิการ บทวิเคราะห์ คอลัมน์ บทความ การเล่าข่าว การ์ตูน รวมทั้งรูปแบบอื่นใดอันเป็นการตีพิมพ์ วิพากษ์วิจารณ์ หรือข้อเสนอแนะ และ “เนื้อหาทั่วไป” หมายถึง สารคดี สารคดีเชิงข่าว หรือรายงาน หรือสื่อบุคคล หรือเนื้อหาอื่นใดที่ปรากฏในสื่อมวลชน

ปัจจุบันมีกลไกกำกับดูแลและควบคุมสื่อมวลชน 4 ระบบ คือ 1) การกำกับดูแลและ

ควบคุมโดยกฎหมาย 2) การกำกับดูแลกันเองโดยองค์กรวิชาชีพ 3) การกำกับดูแลร่วมโดยรัฐกับองค์กรวิชาชีพ ซึ่งในประเทศไทยมีกฎหมายที่ใช้เฉพาะกับสื่อมวลชนด้านวิทยุและโทรทัศน์เท่านั้น และ 4) การกำกับดูแลโดยสังคม ซึ่งมีข้อสังเกตว่ามีการใช้เครือข่ายสื่อสังคมออนไลน์เป็นเครื่องมือสำคัญของภาคประชาสังคมที่สร้างกระแสให้เกิดการตื่นตัวได้ (King Prajadhipok's Institute, 2015)

การวิจัยครั้งนี้อาศัยแนวคิดเรื่องกลไกกำกับดูแลสื่อมวลชนมาใช้เป็นแนวทางในการพัฒนาคู่มือ ได้แก่ 1) การศึกษากฎหมายไทยที่เกี่ยวข้องกับการรายงานข่าวเด็ก 2) การศึกษาแนวทางการกำกับดูแลโดยองค์กรวิชาชีพสื่อมวลชนไทยและองค์กรต่างประเทศที่ทำหน้าที่ในลักษณะเดียวกัน และ 3) สร้างการมีส่วนร่วมขององค์กรเครือข่ายภาคประชาสังคมด้านสิทธิเด็ก ซึ่งมีบทบาทสำคัญด้านการกำกับดูแลโดยสังคม

3. แนวคิดเกี่ยวกับสื่อสังคมออนไลน์

สภาการหนังสือพิมพ์แห่งชาติ สภาวิชาชีพข่าววิทยุและโทรทัศน์ไทย และสมาคมผู้ผลิตข่าวออนไลน์ (2019) ได้ให้ความหมายคำว่า “สื่อสังคมออนไลน์” (Social Media) ไว้ว่าหมายถึง “ช่องทางการสื่อสารผ่านเว็บไซต์และโปรแกรมประยุกต์บนสื่อใด ๆ ที่มีการเชื่อมต่อกับอินเทอร์เน็ต ซึ่งผู้ใช้สามารถสื่อสารเนื้อหา อาทิ Twitter, Facebook, YouTube, weblog ต่าง ๆ, LINE, Instagram และสื่อสังคมออนไลน์ใหม่ ๆ ที่จะมีการพัฒนาเพิ่มขึ้นในอนาคต”

ประเด็นสำคัญในการศึกษา“สื่อสังคมออนไลน์” ที่ทำให้เกิดการเปลี่ยนแปลงบริบทของการเผยแพร่ข้อมูลข่าวสารคือ คุณลักษณะของสื่อที่กระจายศูนย์อำนาจการสื่อสาร (Decentralization) ผู้บริโภคเป็นฝ่ายเล่นบทผู้เฝ้าประตู (Gatekeeper) ส่งเสริมการรวมกลุ่มทางสังคมและร่วมมือทางไซเบอร์ ทำให้เกิดการติดต่อสัมพันธ์ได้ และยังอนุญาตให้ผู้รับสารเปลี่ยนแปลงเนื้อหาได้ (Kaewthep & Chaikhunphol, 2012) ส่งผลให้การพัฒนาแนวทางการรายงานข่าวสิทธิเด็กบนสื่อสังคมออนไลน์ต้องไม่จำกัดขอบข่ายไว้ที่สื่อมวลชนแต่เพียงฝ่ายเดียวอีกต่อไป

4. แนวคิดเกี่ยวกับการพัฒนาคู่มือ

พจนานุกรมฉบับราชบัณฑิตยสถาน พ.ศ. 2554 ได้ให้ความหมายของคำว่า “คู่มือ” ว่า หมายถึง สมุดหรือหนังสือที่ให้ความรู้เกี่ยวกับเรื่องใดเรื่องหนึ่งที่ต้องการรู้เพื่อใช้ประกอบตำราเพื่ออำนวยความสะดวกเกี่ยวกับการศึกษาหรือปฏิบัติ หรือเพื่อแนะนำวิธีใช้อุปกรณ์อย่างใดอย่างหนึ่ง

จากการทบทวนงานวิจัยที่เกี่ยวข้องในการพัฒนาคู่มือนั้น ลัดดาวรรณ นวลสงค์ (2015) ระบุว่าคู่มือประกอบด้วย 4 ขั้นตอน คือ 1) การศึกษาข้อมูลพื้นฐานและความต้องการคู่มือ 2) การออกแบบคู่มือ ประกอบด้วย การยกร่างคู่มือโดยผู้วิจัยจากการศึกษาเอกสาร การเข้าร่วมประชุมประจำเดือน และการจัดประชุมสำรวจความต้องการ จากนั้นจึงพัฒนาคู่มือแบบมีส่วนร่วมจากเครือข่ายโดยการประชุมเพื่อนำเสนอคู่มือฉบับร่าง และตรวจสอบคุณภาพของคู่มือโดย

ผู้ทรงคุณวุฒิ 3) การทดลองใช้คู่มือ และ 4) การประเมินผลปรับปรุงแก้ไขคู่มือฉบับสมบูรณ์ ทั้งนี้ การวิจัยดังกล่าวเป็นแนวทางในการออกแบบกระบวนการวิจัยเชิงปฏิบัติการแบบมีส่วนร่วมเพื่อพัฒนาคู่มือในครั้งนี้

วิสาชา ภูจินดา (2017) ระบุว่า การจัดทำแบบประเมินความเหมาะสมของคู่มือ มีตัวบ่งชี้ที่สำคัญได้แก่ 1. ความเหมาะสมในการจัดหมวดหมู่ของข้อมูลภายในเล่มคู่มือ 2. ความถูกต้องและเหมาะสมของข้อมูลภายในเล่มคู่มือ 3. เล่มคู่มือที่จัดทำขึ้นมีความสอดคล้องกับบริบทของประเทศไทย 4. เล่มคู่มือมีเนื้อหา ไม่ยุ่งยาก ซับซ้อน สามารถเข้าใจได้ง่าย 5. เล่มคู่มือมีความน่าสนใจ ครอบคลุม/ครบถ้วน ตามความต้องการของผู้สูงอายุ 6. เนื้อหาภายในเล่มคู่มือ สามารถใช้งานได้จริง 7. รูปแบบและความสวยงามของเล่มคู่มือ 8. คู่มือทำให้รับรู้ถึงการจัดการสิ่งแวดล้อมสำหรับผู้สูงอายุในพื้นที่ชนบทของประเทศไทย 9. เล่มคู่มือสามารถตอบสนองความต้องการของผู้สูงอายุในการจัดการสิ่งแวดล้อมได้ 10. รูปแบบของเล่มคู่มือมีความน่าสนใจ/ติดตาม ซึ่งเป็นแนวทางสำหรับพัฒนาแบบประเมินความเหมาะสมของคู่มือในการวิจัยนี้

5. แนวคิดเกี่ยวกับการพัฒนาแบบมีส่วนร่วม

“การพัฒนาแบบมีส่วนร่วม” เป็นกระบวนการที่มุ่งสู่การระดมความหลากหลายของทุกส่วนในสังคมมาร่วมกำหนดแนวทางในการพัฒนาสังคม ประสานความขัดแย้งและช่องว่างที่แตกต่างเหลื่อมล้ำในสังคม เพื่อกระจายอำนาจเกิดความร่วมมือและเป็นเจ้าของในสิ่งที่ดำเนินการ

ร่วมกัน รวมทั้งกระจายผลไปยังทุกส่วนอย่างเท่าเทียม ทั้งนี้ กาญจนา แก้วเทพ (2000) ได้แบ่งการมีส่วนร่วมไว้ 3 ระดับ คือ ระดับที่ 1 มีส่วนร่วมในฐานะผู้รับสารหรือผู้ใช้สาร (Audience/ Receiver User) แต่ขยายแนวคิดตระหนักถึงสิทธิที่จะรู้ (Right to know) และสิทธิที่จะบอกเล่าข้อมูลของตนสู่สาธารณะ (Right to inform) ระดับที่ 2 มีส่วนร่วมในฐานะผู้ส่ง/ผู้ผลิต/ผู้ร่วมแสดง (Sender /Producer/Co-producer/Performance) และระดับที่ 3 มีส่วนร่วมในฐานะผู้วางแผนกำหนดนโยบาย (Policy Maker/Planner)

ขณะที่ปาริชาติ สถาปิตานนท์ (2006) ระบุหลักสำคัญของการสื่อสารแบบมีส่วนร่วม ได้แก่ 1) ความหลากหลายของผู้เข้าร่วม (Various

Participants) 2) การเข้าถึงสื่อ (Media Accessibility) 3) เชื่อมมั่นในศักยภาพของมนุษย์ (Human Potential) 4) ความโดดเด่นของสาร (Salient Message) 5) การปรึกษาหารือ (Dialogue) 6) การสนับสนุน (Facilitation) และ 7) กระบวนการเชิงประชาธิปไตย (Democratic Process) โดยการวิจัยเชิงปฏิบัติการตามแนวคิดของ Kemmis & McTaggart (Chatakhan, 2015) ประกอบด้วย 1) การวางแผนเพื่อไปสู่การเปลี่ยนแปลงที่ดีขึ้น (planning) 2) ปฏิบัติ (action) 3) สังเกตการณ์ (observation) 4) สะท้อนกลับ (reflection) โดยกระบวนการและผลการเปลี่ยนแปลงที่เกิดขึ้นจะนำไปสู่การปรับปรุงแผนปฏิบัติงาน (re-planning) ที่มีความต่อเนื่องไปเรื่อย ๆ

กรอบแนวคิดของการวิจัย

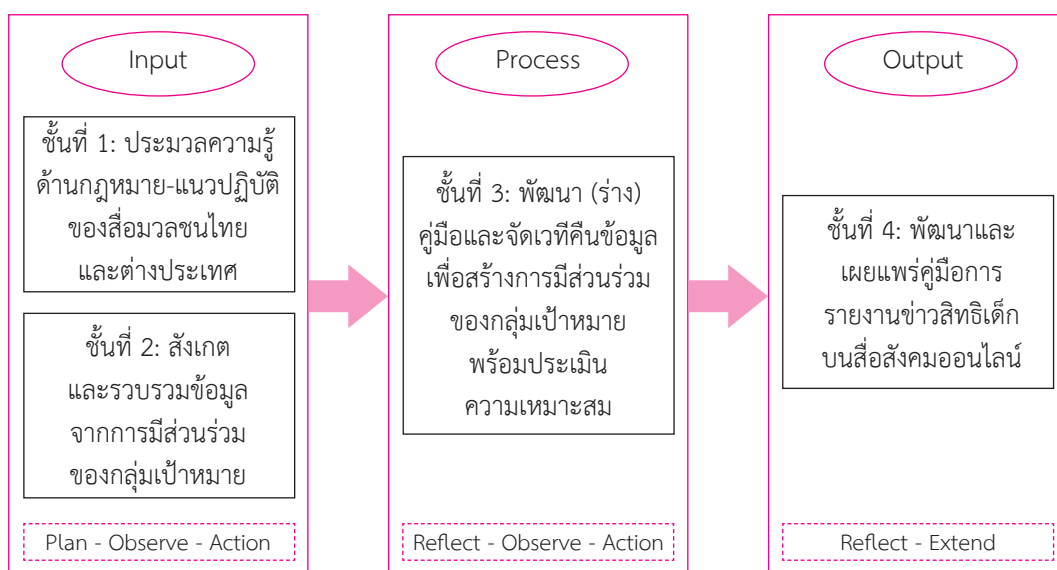

ภาพที่ 1 กรอบแนวคิดเชิงกระบวนการในการวิจัยเชิงปฏิบัติการแบบมีส่วนร่วม เพื่อพัฒนาคู่มือการรายงานข่าวสิทธิเด็กบนสื่อสังคมออนไลน์

ระเบียบวิธีวิจัย

1. ขั้นตอนการดำเนินงานวิจัยและกรอบแนวคิดเชิงกระบวนการ

1.1 การนำเข้าสู่ข้อมูล (Input)

- ขั้นที่ 1 ขั้นวางแผน (Plan) ประกอบด้วยการรวบรวมชุดความรู้ โดยประมวลความรู้ด้านกฎหมายและข้อควรปฏิบัติในการนำเสนอประเด็นด้านสิทธิเด็กทั้งในและต่างประเทศ

- ขั้นที่ 2 ขั้นปฏิบัติ (Observe - Action) ประกอบด้วยกิจกรรมสร้างการมีส่วนร่วมของกลุ่มเป้าหมายผ่านการสนทนากลุ่มและการสัมภาษณ์เชิงลึก ซึ่งขั้นตอนนี้ผู้วิจัยประสานกับเจ้าหน้าที่องค์กรภาคประชาสังคมที่มีความใกล้ชิดกับกลุ่มตัวอย่างทั้งทางร่างกายและจิตใจเพื่อคัดเลือกผู้ที่มีความพร้อมและยินดีให้ข้อมูล โดยผู้ให้ข้อมูลสามารถเลือกได้ว่าจะให้ข้อมูลผ่านการสนทนากลุ่มหรือสัมภาษณ์เชิงลึกในสาระท่อนปัญหาและผลกระทบที่มีต่อตัวเด็กเมื่อมีการรายงานข่าวเด็กบนสื่อสังคมออนไลน์พร้อมรวบรวมแนวทางการรายงานข่าว

1.2 กระบวนการพัฒนาคู่มือการรายงานข่าวสิทธิเด็กบนสื่อสังคมออนไลน์ (Process)

- ขั้นที่ 3 ขั้นคืนข้อมูล (Reflect - Observe - Action) ประกอบด้วยการพัฒนา (ร่าง) คู่มือการรายงานข่าวสิทธิเด็กบนสื่อสังคมออนไลน์ และการจัดเวทีคืนข้อมูลเพื่อนำเสนอชุดความรู้และสร้างการมีส่วนร่วมกับเด็ก ผู้ปกครอง บุคลากรที่ทำงานในองค์กรเครือข่ายภาคประชาสังคมที่ทำงานด้านสิทธิเด็ก นักวิชาการ และสื่อมวลชน พร้อมทั้งประเมินความเหมาะสมของคู่มือ

1.3 ผลผลิต (Output)

- ขั้นที่ 4 ขั้นขยายผล (Reflect - Extend) คือ การนำเสนอคู่มือการรายงานข่าวสิทธิเด็กบนสื่อสังคมออนไลน์ โดยจัดพิมพ์จำนวน 500 เล่มและจัดทำเป็นฉบับออนไลน์เผยแพร่แก่องค์กรเครือข่ายภาคประชาสังคมด้านสิทธิเด็ก องค์กรวิชาชีพสื่อมวลชนและองค์กรสื่อมวลชน และสถาบันการศึกษาที่มีการเรียนการสอนด้านนิเทศศาสตร์และสื่อสารมวลชน พร้อมทั้งเผยแพร่แก่ประชาชนทั่วไปทางเฟซบุ๊กผ่านเพจ “เด็กในข่าว”

2. กลุ่มตัวอย่างและขอบเขตพื้นที่

2.1 ข้อมูลเอกสาร ซึ่งคัดเลือกกลุ่มตัวอย่างแบบเจาะจง (Purposive sampling) ดังนี้

1) กฎหมายเกี่ยวข้องกับกรรายงานข่าวสิทธิเด็กในประเทศไทย 5 ฉบับ มีเกณฑ์คัดเข้า คือเป็นกฎหมายไทยที่มีความเกี่ยวข้องกับอนุสัญญาว่าด้วยสิทธิเด็กและการเผยแพร่ข้อมูลข่าวสารทางสื่อออนไลน์ ได้แก่ รัฐธรรมนูญแห่งราชอาณาจักรไทย พ.ศ. 2560 พระราชบัญญัติคุ้มครองเด็ก พ.ศ.2546 พระราชบัญญัติศาลเยาวชนและครอบครัวและวิธีพิจารณาคดีเยาวชนและครอบครัว พ.ศ. 2553 พระราชบัญญัติส่งเสริมการพัฒนาและคุ้มครองสถาบันครอบครัว พ.ศ. 2562 และ พระราชบัญญัติว่าด้วยการกระทำความผิดเกี่ยวกับคอมพิวเตอร์ พ.ศ. 2550 และ พ.ศ. 2560

2) เอกสารเกี่ยวกับแนวปฏิบัติในการรายงานข่าวเด็กขององค์กรวิชาชีพสื่อมวลชนไทยและต่างประเทศ 6 องค์กร มีเกณฑ์คัดเข้า คือ

เป็นเอกสารที่มีการออกแนวปฏิบัติเป็นลายลักษณ์อักษร มีเป้าหมายในการเผยแพร่เพื่อให้สื่อมวลชนใช้เป็นแนวทางการรายงานข่าวที่เกี่ยวข้องกับเด็กอย่างมีจรรยาบรรณวิชาชีพ ได้แก่ สภาการสื่อมวลชนแห่งชาติ, สำนักงานคณะกรรมการกิจการกระจายเสียง กิจการโทรทัศน์และกิจการโทรคมนาคมแห่งชาติ (กสทช.), International Federation of Journalists (IFJ), Media Monitoring Africa (MMA), Independent Press Standards Organisation (IPSO) และองค์กรเด็กที่เผยแพร่หลักการรายงานข่าว คือ United Nations Children's Fund (UNICEF)

ข้อค้นพบได้จากการศึกษาเอกสารครั้งนี้นำไปตรวจสอบสามเส้าโดยการทบทวนข้อมูล (Review triangulation) ในขั้นตอนการสนทนากลุ่มและสัมภาษณ์เชิงลึกกับองค์กร และขั้นตอนการจัดเวทีคืนข้อมูล

2.2 เด็ก ผู้ปกครอง และบุคลากรในองค์กรเครือข่ายภาคประชาสังคมที่ทำงานด้านสิทธิเด็ก ผู้วิจัยได้คัดเลือกกลุ่มตัวอย่างแบบเจาะจง (Purposive sampling) โดยมีเกณฑ์คัดเลือก คือ เป็นตัวแทนจากองค์กรเครือข่ายภาคประชาสังคมที่ทำงานด้านสิทธิเด็กในเขตพื้นที่ภาคกลางและภาคตะวันออก ซึ่งเข้าร่วมโครงการโดยสมัครใจ แบ่งเป็น 4 กลุ่ม คือ 1) กลุ่มตัวแทนด้านสิทธิที่จะมีชีวิตรอด 6 องค์กร ได้แก่ บ้านเด็กพระมหาไถ่ พัทยา มูลนิธิดวงประทีป มูลนิธิบ้านจริงใจ มูลนิธิสร้างสรรค์เด็ก สถานสงเคราะห์เด็กบ้านเด็กพระคุณ และบ้านตะวันใหม่ มูลนิธิพล.ต.อ.เภา สารสิน 2) กลุ่มตัวแทนด้านสิทธิที่จะได้รับการพัฒนา 5 องค์กร ได้แก่ มูลนิธิคริสเตียน

เพื่อเด็กพิการ มูลนิธิพระมหาไถ่เพื่อการพัฒนาคนพิการ มูลนิธิเพื่อเด็กพิการ มูลนิธิออทิสติกไทย และศูนย์ส่งเสริมทักษะชีวิตบุคคลออทิสติก จ.ชลบุรี 3) กลุ่มตัวแทนด้านสิทธิที่จะได้รับการปกป้องคุ้มครอง 5 องค์กร ได้แก่ บ้านพักเด็กและครอบครัว จ.ชลบุรี ในสังกัดกรมกิจการเด็กและเยาวชน กระทรวงพัฒนาสังคมและความมั่นคงของมนุษย์ มูลนิธิคุ้มครองเด็ก มูลนิธิเริ่มต้นใหม่ มูลนิธิศูนย์พิทักษ์สิทธิเด็ก และองค์กรด้านเด็กและสตรี ใน จ.ปทุมธานี (ขอสงวนชื่อ) 4) กลุ่มตัวแทนด้านสิทธิที่จะมีส่วนร่วม 6 องค์กร ได้แก่ ชมรมเด็กและเยาวชนดีเด่น สภาสังคมสงเคราะห์แห่งประเทศไทย ในพระบรมราชูปถัมภ์ มูลนิธิเครือข่ายครอบครัว มูลนิธิอินเทอร์เน็ตร่วมพัฒนาไทย สภาเด็กและเยาวชน จ.ชลบุรี สมาคมฟ้าสีรุ้งแห่งประเทศไทย จ.ชลบุรี และสมาคมสื่อสร้างสรรค์ เพื่อเด็ก เยาวชน และครอบครัว ภาคตะวันออก

2.3 สื่อมวลชน และนักวิชาการจากสถาบันการศึกษาด้านสื่อสารมวลชนหรือนิเทศศาสตร์ในประเทศไทย ซึ่งมีเกณฑ์การคัดเลือก คือ เป็นชายหรือหญิงอายุ 25 ปีขึ้นไป สังกัดองค์กรสื่อมวลชนหรือสถาบันการศึกษาด้านนิเทศศาสตร์และสื่อสารมวลชน และแสดงความยินยอมในการเข้าร่วมโครงการวิจัย โดยการวิจัยครั้งนี้มีผู้แทนกลุ่มองค์กรต่าง ๆ ดังนี้ กลุ่มที่ 1 ผู้แทนจากองค์กรวิชาชีพสื่อมวลชน 4 องค์กร ได้แก่ สภาการสื่อมวลชนแห่งชาติ สมาคมนักข่าวนักหนังสือพิมพ์แห่งประเทศไทย สถาบันอิศรา และชมรมนักข่าวสายเทคโนโลยีสารสนเทศ กลุ่มที่ 2 ผู้แทนจากองค์กรสื่อมวลชน ได้แก่ สถานีโทรทัศน์ไทยพีบีเอส

ปีที่ 17 ฉบับที่ 1 (มกราคม - มิถุนายน 2565)

สถานีโทรทัศน์เวิร์คพอยท์ และหนังสือพิมพ์ประชาชาติ จ.ตราด กลุ่มที่ 3 นักวิชาการจากสถาบันการศึกษา ด้านสื่อสารมวลชนหรือนิเทศศาสตร์ ได้แก่ มหาวิทยาลัยกาฬสินธุ์ มหาวิทยาลัยบูรพา มหาวิทยาลัยมหาสารคาม มหาวิทยาลัยราชภัฏ จันทระเกษม มหาวิทยาลัยราชภัฏบ้านสมเด็จเจ้าพระยา มหาวิทยาลัยราชภัฏร้อยเอ็ด มหาวิทยาลัยราชภัฏศรีสะเกษ และสถาบัน การจัดการปัญญาภิวัฒน์

3. เครื่องมือที่ใช้ในการวิจัย

3.1 แบบบันทึกข้อมูลการศึกษา เอกสาร ประกอบด้วยการบันทึกข้อมูล 3 ส่วน ได้แก่ 1. สารระสำคัญหรือจุดเน้นของเอกสาร เกี่ยวกับการนำเสนอข่าวเด็ก 2. ข้อพึงกระทำ ในการรายงานข่าวเด็ก 3. ข้อไม่พึงกระทำในการ รายงานข่าวเด็ก

3.2 แบบสัมภาษณ์ กึ่งโครงสร้าง ประกอบด้วยแบบสัมภาษณ์สำหรับเด็กอายุ 12-18 ปี และแบบสัมภาษณ์สำหรับผู้ปกครอง หรือเจ้าหน้าที่ในสังกัดมูลนิธิ/องค์กรภาคประชา สังคมด้านสิทธิเด็ก ทั้งนี้ ในแบบสัมภาษณ์ กึ่งโครงสร้าง แบ่งชุดคำถามออกเป็น 4 ส่วน ได้แก่ 1. ข้อมูลเกี่ยวกับผู้สัมภาษณ์ 2. มุมมองต่อการ รายงานข่าวสิทธิเด็กบนสื่อสังคมออนไลน์ในปัจจุบัน 3. แนวทางการพัฒนาคู่มือการรายงานข่าวสิทธิเด็ก บนสื่อสังคมออนไลน์ และ 4. ข้อเสนอแนะต่อคู่มือ การรายงานข่าวสิทธิเด็กบนสื่อสังคมออนไลน์

3.3 แบบบันทึกการสังเกตการณ์ แบบมีส่วนร่วมในเวทีคืนข้อมูล ประกอบด้วย 1. การบันทึกความคิดเห็นรายบุคคลและรายกลุ่ม

ของผู้เข้าร่วมกิจกรรมเกี่ยวกับประเด็นที่ต้อง ปรับปรุงแก้ไข เพิ่มเติมใน (ร่าง) คู่มือการรายงาน ข่าวสิทธิเด็กบนสื่อสังคมออนไลน์ 2. ความคิด เห็นของผู้เข้าร่วมกิจกรรมเกี่ยวกับความเหมาะสม ในการนำไปใช้งานจริง และ 3. ความคิดเห็นอื่น ๆ

3.3 เป็นขั้นตอนการวิจัย ไม่ใช่ เครื่องมือ ถ้าจะเป็น เครื่องมือ ต้องคือ คู่มือที่พัฒนา เสร็จแล้ว ต่อด้วย ข้อ 4 การ ทาคุณภาพของคู่มือ

3.4 ประเมินความเหมาะสมของคู่มือ แบบประเมินความเหมาะสม ประกอบด้วยเกณฑ์การประเมิน 10 ด้าน ได้แก่

1. รูปแบบของคู่มือมีความน่าสนใจ
2. คู่มือมีการจัดหมวดหมู่ของข้อมูล อย่างเหมาะสม
3. เนื้อหาในคู่มือง่ายต่อการทำความเข้าใจ
4. ข้อมูลในคู่มือมีความถูกต้องและเหมาะสม
5. คู่มือมีความทันสมัย สอดคล้องกับสถานการณ์ การรายงานข่าวสิทธิเด็กบนสื่อสังคมออนไลน์ ในปัจจุบัน
6. เนื้อหาในคู่มือที่น่าสนใจ ตอบสนอง ความต้องการของท่านในการส่งเสริมให้มีการ รายงานข่าวเกี่ยวกับสิทธิเด็กที่สร้างสรรค์และ ปลอดภัย
7. เนื้อหาในคู่มือมีความสอดคล้อง กับกฎหมายที่เกี่ยวข้องกับสิทธิเด็กของไทย
8. เนื้อหาในคู่มือมีการผสมผสานแนวปฏิบัติในการ รายงานข่าวด้านสิทธิเด็กของสื่อมวลชนทั้งไทย และต่างประเทศมาใช้ได้อย่างเหมาะสม
9. เนื้อหา ในคู่มือมีการนำข้อมูลจากการมีส่วนร่วมขององค์กร ด้านสิทธิเด็กมาใช้ได้อย่างเหมาะสม
10. คู่มือนี้ เป็นประโยชน์ สามารถนำไปใช้ได้จริง และเหมาะ แก่การเผยแพร่ขยายผล

ทั้งนี้ แบบประเมินดังกล่าวมีระดับ การให้คะแนนตั้งแต่ 0 ถึง 5 ดังนี้

- ค่าเฉลี่ย 4.50 - 5.00 หมายถึง เหมาะสมมากที่สุด

- ค่าเฉลี่ย 3.50 - 4.49 หมายถึง เหมาะสมมาก

- ค่าเฉลี่ย 2.50 - 3.49 หมายถึง เหมาะสมปานกลาง

- ค่าเฉลี่ย 1.50 - 2.49 หมายถึง เหมาะสมน้อย

- ค่าเฉลี่ย 0.50 - 1.49 หมายถึง เหมาะสมน้อยที่สุด

- ค่าเฉลี่ย 0.00 - 0.49 หมายถึง ไม่มีความเหมาะสม,ไม่ทราบ

4. การตรวจสอบคุณภาพของคู่มือ

ผู้วิจัยจัดให้มีการตรวจสอบคุณภาพ ของคู่มือโดยใช้แบบประเมินความเหมาะสมของ คู่มือ ซึ่งมีการประเมิน 2 ครั้ง ได้แก่

1) การประเมินโดยเด็ก ผู้ปกครอง บุคลากรที่ทำงานในองค์กรเครือข่ายภาคประชาสังคม ด้านสิทธิเด็ก นักวิชาการ และสื่อมวลชน ที่เข้ามา มีส่วนร่วมในเวทีคืนข้อมูล

2) การประเมินโดยผู้ทรงคุณวุฒิ 3 ฝ่าย ประกอบด้วย 1. ผู้ทรงคุณวุฒิที่ทำหน้าที่กำกับ ดูแลด้านจริยธรรมสื่อมวลชน จากองค์กรวิชาชีพ สื่อมวลชน 2. ผู้ทรงคุณวุฒิจากองค์กรเครือข่าย ภาคประชาสังคมที่ทำงานด้านสิทธิเด็กและ อินเทอร์เน็ต และ 3. ผู้ทรงคุณวุฒิซึ่งเป็นนักวิชาการ ผู้สอนวิชากฎหมายจริยธรรมสื่อจากสถาบัน การศึกษาด้านนิเทศศาสตร์และสื่อสารมวลชน

สรุปผลการวิจัยและอภิปรายผลการวิจัย

สรุปผลการวิจัย

จากการวิจัยสามารถสรุปผลได้ ดังนี้

1. กฎหมายไทยกับการปกป้องคุ้มครอง สิทธิเด็กในการรายงานข่าวบนสื่อสังคมออนไลน์ พบว่า กฎหมายไทยให้ความสำคัญในการปกป้อง สิทธิเด็ก โดยมีสาระสำคัญ คือ 1) กฎหมายกำหนด ให้คำนึงถึงผลประโยชน์สูงสุดของเด็กเป็นสำคัญ และ 2) กฎหมายห้ามเปิดเผยข้อมูลและภาพ เกี่ยวกับตัวเด็กอันจะทำให้เกิดความเสียหาย ต่อเด็กทั้งทางร่างกาย จิตใจ ผลประโยชน์ของเด็ก โดยมีกำหนดโทษจำคุกและปรับตามอัตราโทษ ที่กฎหมายกำหนด

2. แนวทางการปกป้องคุ้มครองสิทธิเด็ก ในการรายงานข่าวบนสื่อสังคมออนไลน์โดยองค์กร วิชาชีพสื่อมวลชน พบว่า องค์กรวิชาชีพสื่อมวลชน ไทยและต่างประเทศคำนึงถึงสิทธิและผลประโยชน์ สูงสุดของเด็กในทุกสถานการณ์ รวมถึงระมัดระวัง อันตรายที่อาจเกิดขึ้นต่อเด็ก โดยมีแนวทางปฏิบัติ เบื้องต้นที่เป็นจุดร่วมในประเด็นดังกล่าวคือ “การ ขออนุญาตสัมภาษณ์และบันทึกภาพ” นอกจากนี้ พบว่า มีแนวปฏิบัติที่คำนึงถึงการเผยแพร่ข้อมูล อัตลักษณ์ของเด็ก ภาพ เนื้อหาข่าว และข้อความ คำนึงถึงอื่น ๆ ซึ่งผู้วิจัยได้รวบรวมข้อมูลและจำแนก แนวปฏิบัติในการรายงานข่าวสำหรับเด็กกลุ่มต่าง ๆ เพื่อใช้ในการพัฒนาคู่มือการรายงานข่าวสิทธิเด็ก บนสื่อสังคมออนไลน์ ได้แก่ 1) แนวทางการรายงาน ข่าวเด็กทั่วไป 2) แนวทางการรายงานข่าวเด็กที่มีความ เฉพาะ ประกอบด้วย เด็กที่ถูกกระทำ เด็กที่ กระทำความผิด เด็กที่อยู่ในภาวะยากลำบาก เด็กพิการ และ เด็กกับเอชไอวี

3. แนวทางการปกป้องคุ้มครองสิทธิเด็ก ในการรายงานข่าวบนสื่อสังคมออนไลน์โดยองค์กร เครือข่ายภาคประชาสังคมที่ทำงานด้านสิทธิเด็ก โดยผู้วิจัยได้รวบรวมข้อมูลสำคัญ ได้แก่ 1) ข้อมูล ผลกระทบเมื่อเด็กเป็นข่าวบนสื่อสังคมออนไลน์ และ 2) แนวปฏิบัติเบื้องต้นในการรายงานข่าว สิทธิเด็กบนสื่อสังคมออนไลน์ ซึ่งเพิ่มเติมแนวทางการ ขออนุญาตเพื่อสัมภาษณ์และบันทึกภาพเด็ก ให้มีความชัดเจนและป้องกันผลกระทบที่อาจเกิด กับเด็กให้ชัดเจนยิ่งขึ้น เพิ่มเติมแนวทางการใช้ข้อมูล จากสื่อสังคมออนไลน์ของเด็ก การใช้ภาพจำลอง เหตุการณ์ในการรายงานข่าวเด็ก และ แนวทาง การรายงานข่าวที่เกี่ยวข้องกับเด็กกลุ่มต่าง ๆ บนสื่อ สังคมออนไลน์ ประกอบด้วย แนวทางการรายงาน ข่าวเด็กทั่วไป และแนวทางการรายงานข่าวเด็กที่มีความ เฉพาะ พร้อมด้วยข้อเสนอแนะเชิงนโยบาย จากการมีส่วนร่วมขององค์กรที่ด้านสิทธิเด็ก

4. สรุปผลการจัดเวทีคืบข้อมูลเกี่ยวกับ ชุดความรู้ด้านการปกป้องคุ้มครองสิทธิเด็กบนสื่อ สังคมออนไลน์ให้แก่เด็ก ผู้ปกครอง บุคลากร ที่ทำงานในองค์กรเครือข่ายภาคประชาสังคม ด้านสิทธิเด็ก นักวิชาการ และสื่อมวลชน เพื่อสร้าง การมีส่วนร่วมพร้อมทั้งประเมินความเหมาะสม ของคู่มือ โดยได้รับการสะท้อนมุมมองว่าการจัด เวทีนี้เป็นการถอดบทเรียนในการทำงานด้าน สิทธิเด็ก และเกิดความเข้าใจมุมมองของแต่ละ วิชาชีพที่เข้ามามีบทบาทในการปกป้องคุ้มครอง สิทธิเด็ก อาทิ สื่อมวลชน นักวิชาการ นักพิทักษ์สิทธิ และเยาวชน โดยคู่มือนี้มีทิศทางการนำไปใช้ได้จริง อธิบายได้กระชับเข้าใจง่าย มีการเน้นย้ำโทษทาง

กฎหมายที่น่าจะช่วยให้เกิดความตระหนักมากขึ้น พร้อมกันนี้ได้เสนอให้การพัฒนาคู่มือเน้นประเด็น เรื่องสิทธิในการมีส่วนร่วมของเด็กเพิ่มขึ้น เพิ่มเติม ข้อมูลเกี่ยวกับพระราชบัญญัติว่าด้วยการกระทำ ความผิดเกี่ยวกับคอมพิวเตอร์ และปรับการใช้ ตัวอักษรและรูปเล่มให้ชัดเจนอ่านง่ายขึ้น ขณะที่ กลุ่มสื่อมวลชนให้เน้นย้ำถึงความสำคัญของการค้น ย้อนหลังอาจส่งผลกระทบต่อเด็กได้ และประโยชน์ สูงสุดในอดีตอาจเป็นโทษในอนาคต เช่น กรณี เด็กหาย และสื่อต้องไม่อ้างการอนุญาตจากผู้ปกครอง ในตัวเด็กในการนำเสนอข่าวด้วย นอกจากนี้ ยังเสนอ ให้เพิ่มเติมรายละเอียดทางกฎหมายและกรณี ตัวอย่าง พร้อมทั้งเสนอให้มีการอบรมทำหลักสูตร ให้สื่อมวลชน บก.ข่าว หัวหน้าข่าว อบรมเรื่อง กฎหมายให้นักข่าว ควรมีการกำหนดบทลงโทษ ของสำนักข่าวที่มีผิดจริยธรรม มีโทษที่ชัดเจน ซึ่งสอดคล้องกับข้อเสนอแนะเชิงนโยบายที่ปรากฏ ในคู่มือ ด้านกลุ่มนักวิชาการ สะท้อนว่า ข้อมูล ในคู่มือเป็นแนวปฏิบัติที่ดี สามารถนำไปใช้ในการ เรียนการสอนได้ และควรมีตัวอย่างเพิ่มเติม เพื่อให้เกิดความเข้าใจชัดเจน ทั้งนี้ ร่างคู่มือได้รับ การประเมินความเหมาะสมจากเวทีคืบข้อมูลที่ 4.17 คะแนน อยู่ในเกณฑ์ “เหมาะสมมาก”

5. สรุปผลการพัฒนาและนำเสนอคู่มือ การรายงานข่าวสิทธิเด็กบนสื่อสังคมออนไลน์ ผู้วิจัยได้ประมวลข้อมูลจากทุกกระบวนการ มาพัฒนาเป็นร่างคู่มือฉบับสมบูรณ์ ซึ่งมีเนื้อหา สำคัญ 3 ส่วน ได้แก่

ส่วนที่ 1 บทนำ ประกอบด้วย 1) เส้นทาง การพัฒนาคู่มือการรายงานข่าวสิทธิเด็กบนสื่อ

สังคมออนไลน์ ซึ่งระบุที่มาและความสำคัญของโครงการ “การวิจัยเชิงปฏิบัติการเพื่อพัฒนาคู่มือการรายงานข่าวสิทธิเด็กบนสื่อสังคมออนไลน์” และ 2) อนุสัญญาว่าด้วยสิทธิเด็ก

ส่วนที่ 2 การรายงานข่าวสิทธิเด็กบนสื่อสังคมออนไลน์ ประกอบด้วย 1) กฎหมาย “สิทธิเด็ก” ที่ควรรู้ นำเสนอสาระสำคัญของกฎหมายที่ควรรู้เกี่ยวข้องกับการรายงานข่าวหรือเผยแพร่ข้อมูลเกี่ยวกับเด็ก 2) การขออนุญาตเพื่อการรายงานข่าวสิทธิเด็ก 3) การใช้ข้อมูลจากสื่อสังคมออนไลน์ของเด็ก 4) การนำเสนอภาพจำลองเหตุการณ์ 5) เมื่อเด็กเป็นข่าว ประกอบด้วยผลกระทบเมื่อเด็กกลุ่มต่าง ๆ เป็นข่าว ซึ่งเป็นข้อมูลที่ได้รับการสะท้อนจากการมีส่วนร่วมขององค์กรเครือข่ายภาคประชาสังคมที่ทำงานด้านสิทธิเด็ก และ 6) แนวทางการรายงานข่าวเด็กกลุ่มต่าง ๆ ในลักษณะข้อพิงกระทำ (DOs) และข้อไม่พิงกระทำ (DON'Ts) พร้อมตัวอย่างข่าว ได้แก่ 1) แนวทางการรายงานข่าวเด็กทั่วไป 2) แนวทางการรายงานข่าวเด็กที่มีความเฉพาะ ประกอบด้วย เด็กที่ถูกกระทำ เด็กที่กระทำผิด เด็กที่อยู่ในภาวะยากลำบาก เด็กพิการ และ เด็กกับเอชไอวี

ส่วนที่ 3 ข้อเสนอแนะเชิงนโยบาย ซึ่งเป็นข้อเสนอแนะที่ได้รับการสะท้อนจากการมีส่วนร่วมขององค์กรเครือข่ายภาคประชาสังคมด้านสิทธิเด็ก ประกอบด้วย 1) สิทธิที่จะถูกลืมของเด็กผู้ตกเป็นข่าว 2) การจัดอบรมกฎหมายจริยธรรม และแนวทางการรายงานข่าวสิทธิเด็ก และ 3) การบังคับใช้กฎหมายอย่างจริงจัง และการกำหนดสิทธิประโยชน์แก่สื่อมวลชนที่ปกป้องสิทธิและรักษาผลประโยชน์ของเด็ก

ทั้งนี้ ในขั้นตอนการพัฒนาคู่มือการรายงานข่าวสิทธิเด็กบนสื่อสังคมออนไลน์ฉบับสมบูรณ์ ได้ผ่านการประเมินความเหมาะสมจากผู้ทรงคุณวุฒิ 4 ท่าน ประกอบด้วยผู้ทรงคุณวุฒิจากองค์กรวิชาชีพสื่อมวลชน ผู้ทรงคุณวุฒิจากองค์กรที่ทำงานด้านอินเทอร์เน็ตและสิทธิเด็ก และผู้ทรงคุณวุฒิที่เป็นนักวิชาการ โดยผลการประเมินมีคะแนนเฉลี่ย 4.77 อยู่ในเกณฑ์ “เหมาะสมมากที่สุด”

6. สรุปผลการเผยแพร่ขยายผล ได้มีการจัดพิมพ์ “คู่มือการรายงานข่าวสิทธิเด็กบนสื่อสังคมออนไลน์” จำนวน 500 เล่มและจัดทำฉบับออนไลน์เผยแพร่แก่องค์กรเครือข่ายภาคประชาสังคมด้านสิทธิเด็ก องค์กรวิชาชีพสื่อมวลชน และองค์กรสื่อมวลชน และสถาบันการศึกษา ด้านนิเทศศาสตร์และสื่อสารมวลชน พร้อมทั้งเผยแพร่ทางเฟซบุ๊กผ่านเพจ “เด็กในข่าว” เพื่อนำไปสู่การปรับปรุงนิเวศสื่อสังคมออนไลน์ให้ปลอดภัยและสร้างสรรค์สำหรับเด็ก

อภิปรายผล

จากผลการวิจัยเชิงปฏิบัติการแบบมีส่วนร่วมเพื่อพัฒนาคู่มือการรายงานข่าวสิทธิเด็กบนสื่อสังคมออนไลน์ ผู้วิจัยพบประเด็นที่น่าสนใจดังนี้

1. ชุดความรู้ “เด็กในข่าว”: มุมมองความหลากหลายของเด็ก และความท้าทายในการรายงานข่าวที่คำนึงถึงผลประโยชน์สูงสุดของเด็กเป็นสิ่งสำคัญ

จากกระบวนการศึกษาครั้งนี้ ผู้วิจัยตั้งข้อสังเกตว่า บริบทการรายงานข่าวสิทธิเด็กบนสื่อสังคมออนไลน์ของไทยไม่ได้บกพร่อง

เรื่องกฎหมาย ข้อบังคับ หรือแนวปฏิบัติ เพราะมีการบัญญัติกฎหมายและมีแนวปฏิบัติขององค์กรวิชาชีพสื่อมวลชนที่ค่อนข้างทันสมัยและคำนึงถึงประโยชน์สูงสุดของเด็ก อย่างไรก็ตาม จากการศึกษาเอกสารด้านกฎหมายและแนวปฏิบัติ มักนำเสนอประเด็น “เด็ก” ในภาพรวมและไม่ได้อธิบายเหตุหรือผลกระทบในการกำหนดข้อบังคับทั้งที่ “เด็ก” มีความหลากหลาย มีมุมมองต่อสิทธิของตนแตกต่างกัน และได้รับผลกระทบที่แตกต่างกัน ดังนั้น การพัฒนาคู่มือนี้จึงเป็นการพัฒนาตัวสารที่บ่มเพาะพื้นฐานประสบการณ์ร่วม (Field of Experience) ผ่านการนำเสนอผลกระทบที่มีต่อเด็กเมื่อต้องเป็นข่าวทางสื่อสังคมออนไลน์ ซึ่งสะท้อนข้อเท็จจริงจากเด็ก ผู้ปกครอง และองค์กรเครือข่ายภาคประชาสังคมด้านสิทธิเด็ก อันเป็นการออกแบบสารที่มีเป้าหมายจูงใจโดยใช้อารมณ์ (Emotional Appeals)

นอกจากนี้ ชุดความรู้ที่ได้รวบรวมในครั้งนี้นี้ยังได้เปลี่ยนแปลงมุมมองต่อโครงสร้าง “สาร” (Message) ในข่าว จากเดิมที่การผลิตข่าวมักมีผู้รับสารและสื่อมวลชนเป็นตัวตั้ง แต่เนื้อหาในคู่มือได้เอื้อต่อแนวทางผลิตข่าวที่เข้าสู่ฐานคิดด้านสิทธิเด็กเป็นตัวนำ ดังจะเห็นได้จากข้อเสนอหลายประการ อาทิ การพิจารณาคุณค่าข่าวที่ให้น้ำหนักกับความสนใจ ความคาดหวัง และความเกี่ยวข้องกับคนในสังคมว่ามีความใกล้ชิดกับความสนใจของผู้รับสาร (Boonsiriphan, 2013) ที่เปลี่ยนมาให้น้ำหนักต่อการรายงานข่าวที่ปกป้องคุ้มครองสิทธิเด็กและการรักษาผลประโยชน์สูงสุดของเด็กเป็นสำคัญตามหลักอนุสัญญาว่าด้วยสิทธิเด็ก แม้ข่าวนั้นจะเป็นอุทาหรณ์ให้แก่สังคม

ก็ต้องคำนึงถึงการปกป้องคุ้มครองสิทธิเด็กในข่าวก่อน ไม่ว่าเด็กในข่าวจะเป็นผู้ถูกระทำหรือผู้กระทำความผิดก็ตาม เช่นเดียวกับหลักการระบุรายละเอียดของแหล่งข่าวที่มักต้องระบุชื่อ - นามสกุล ตำแหน่ง อายุ สถานที่ เพื่อแสดงให้เห็นว่ามีตัวตนอยู่จริง หรือนำเสนอภาพเพื่อดึงดูดความสนใจและเป็นหลักฐานที่ทำให้น่าเชื่อถือ (Namcharean, 2006) แต่เมื่อเป็นข่าวเด็ก หลักการทั้งหมดนี้ได้ถูกปรับเปลี่ยนโดยชุดความรู้ในการวิจัยครั้งนี้ซึ่งระบุชัดเจนว่า การรายงานข่าวสิทธิเด็ก ต้องไม่เผยแพร่ข้อมูลอัตลักษณ์ที่ทำให้เด็กเสียหายหรือแสวงหาผลประโยชน์จากเด็ก สะท้อนให้เห็นว่า หากรายงานข่าวเกี่ยวกับเด็กตามหลักอนุสัญญาว่าด้วยสิทธิเด็กเป็นสำคัญแล้ว บทบาทและเรื่องราวของ “เด็ก” ในข่าวจะมีได้เป็นเพียงองค์ประกอบที่ตอบสนองความสนใจ ความคาดหวังของผู้รับสารหรือเป็นเครื่องมือในการขายข่าวอีกต่อไป แต่ในทางกลับกัน “ข่าว” ต้องตอบสนองต่อสิทธิและผลประโยชน์สูงสุดของเด็กเป็นสำคัญ

2. การพัฒนาคู่มือฯ กับการเป็นพื้นที่สาธารณะในการมีส่วนร่วมของเด็ก ผู้ปกครอง องค์กรเครือข่ายภาคประชาสังคมด้านสิทธิเด็ก นักวิชาการ และสื่อมวลชน

การพัฒนาคู่มือนี้ดำเนินการภายใต้แนวคิดเรื่องการมีส่วนร่วมโดยทำหน้าที่เป็น “พื้นที่สาธารณะ” ตามแนวคิดของ Jürgen Habermas (Kaewthep & Hinviman, 2008) โดยมีคุณสมบัติสำคัญ คือ 1) การเป็นพื้นที่ที่มีการรวมตัวกันของปัจเจกชนเพื่อพูดคุยถึงประเด็นของส่วนรวม ผลประโยชน์ของสาธารณะ ซึ่งก็คือการปกป้องคุ้มครองสิทธิเด็ก 2) การเป็นพื้นที่อิสระจากอำนาจ

ต่าง ๆ ในสังคม แม้แต่อำนาจของสื่อมวลชน ซึ่งเป็น “ผู้เล่าเรื่องรายใหญ่” (Kaewthep, 2009) และมีบทบาทสูงในการกำหนดแนวปฏิบัติในการรายงานข่าวเด็กตลอดระยะเวลาที่ผ่านมา 3) มีการไหลเวียนของการใช้เหตุผลอย่างเป็นอิสระ 4) สถาบันสื่อมวลชนเป็นปัจจัยสำคัญ และ 5) ผลจากการพูดคุยก่อให้เกิดการเปลี่ยนแปลง ดังนั้น การพัฒนาเครื่องมือจึงเป็นพื้นที่ที่ผู้มีส่วนได้ส่วนเสีย (Stakeholders) ได้แก่ เด็ก ผู้ปกครอง ผู้ที่ทำงานด้านสิทธิเด็ก สื่อมวลชน นักวิชาการ ได้ร่วมถอดบทเรียนการทำงานด้านสิทธิเด็กเกี่ยวกับการรายงานข่าวทางสื่อสังคมออนไลน์ของตนและแลกเปลี่ยนมุมมอง อันเป็นการสร้างความเข้าใจในจุดยืนด้านการปกป้องสิทธิเด็กซึ่งกันและกัน และสะท้อนออกมาในรูปของการเติมเต็มชุดความรู้ในคู่มือการรายงานข่าวสิทธิเด็กบนสื่อสังคมออนไลน์ที่นำไปใช้ได้จริง ง่ายต่อการเผยแพร่เพื่อนำไปสู่การใช้งานในลักษณะที่เรียกว่า “การส่งต่อความรู้พร้อมใช้” (Knowledge delivery) (Kaewthep & Louiyapong, 2017)

3. ความท้าทายในการปรับปรุงนิเวศสื่อสังคมออนไลน์ให้เป็นพื้นที่ปลอดภัยและสร้างสรรค์สำหรับเด็ก

แม้ว่าประเทศไทยได้ให้สัตยาบันในอนุสัญญาว่าด้วยสิทธิเด็กเมื่อปี 2535 และมีการตรากฎหมายสำคัญหลายฉบับแต่จากการทบทวนเอกสารพบว่า แม้จะมีการนำเสนอข่าวที่ละเมิดสิทธิเด็กปรากฏให้เห็นอย่างต่อเนื่องทั้งสื่อกระแสหลักและสื่อออนไลน์ แต่นับถึงปี 2564 ยังไม่ปรากฏว่ามีมีการดำเนินคดีกับผู้เผยแพร่ข่าวเด็กที่เข้าข่ายละเมิด

กฎหมายแต่อย่างใด สะท้อนให้เห็นว่า การปกป้องสิทธิเด็กในการรายงานข่าวผ่านสื่อสังคมออนไลน์ยังมีข้อจำกัดแม้จะมีกฎหมายบัญญัติไว้ชัดเจนและองค์กรวิชาชีพสื่อมวลชนต่างก็มีแนวปฏิบัติที่ให้ความสำคัญเรื่องสิทธิเด็กก็ตาม

ดังนั้น ความท้าทายในการปรับปรุงนิเวศสื่อสังคมออนไลน์ให้เป็นพื้นที่ปลอดภัยและสร้างสรรค์สำหรับเด็ก จึงมีได้ต้องการเพียงแนวปฏิบัติที่เป็นลายลักษณ์อักษรเท่านั้น แต่ต้องสร้างความตระหนักและสร้างการมีส่วนร่วมในทุกระดับตั้งแต่เด็ก ผู้ปกครอง ผู้ที่ทำงานด้านสิทธิเด็ก สื่อมวลชน นักวิชาการ จนถึงระดับนโยบาย อันได้แก่หน่วยงานกำกับดูแลสื่อมวลชน และหน่วยงานที่ทำหน้าที่ปกป้องคุ้มครองสิทธิเด็กตามกฎหมาย ซึ่งอาศัยการขับเคลื่อนกลไกกำกับดูแลทั้ง 4 ระบบโดยพร้อมเพรียงกัน คือ 1) การกำกับดูแลและควบคุมโดยกฎหมาย 2) การกำกับดูแลตนเองโดยองค์กรวิชาชีพ 3) การกำกับดูแลร่วมโดยรัฐกับองค์กรวิชาชีพ และ 4) การกำกับดูแลโดยสังคม ซึ่งการใช้เครือข่ายสื่อสังคมออนไลน์เป็นเครื่องมือสำคัญของภาคประชาสังคมที่สร้างให้เกิดการตื่นตัวได้ (King Prajadhipok's Institute, 2015)

ข้อเสนอแนะ

1. ข้อเสนอแนะเชิงนโยบาย

1) สิทธิที่จะถูกลืมของเด็กผู้ตกเป็นข่าว (right to be forgotten โดยเสนอให้กระทรวงพัฒนาสังคมและความมั่นคงของมนุษย์ กระทรวงดิจิทัลเพื่อเศรษฐกิจและสังคม หน่วยงานที่เกี่ยวข้องทั้งภาครัฐและเอกชน ควรขับเคลื่อน

กระบวนการที่เด็กและผู้ปกครองสามารถเข้าถึง และใช้สิทธิที่จะถูกลืมได้อย่างเป็นรูปธรรม

2) องค์กรวิชาชีพและหน่วยงานกำกับดูแลควรส่งเสริมให้จัดอบรมกฎหมาย จริยธรรม และแนวทางการรายงานข่าวสิทธิเด็ก เพื่อให้มีการปกป้องคุ้มครองเด็กตามอนุสัญญาว่าด้วยสิทธิเด็กอย่างแท้จริง

3) การบังคับใช้กฎหมายอย่างจริงจัง และการกำหนดสิทธิประโยชน์แก่องค์กรสื่อมวลชนที่ปกป้องสิทธิและรักษาผลประโยชน์ของเด็ก

2. ข้อเสนอแนะสำหรับการวิจัย

1) เพื่อเป็นการติดตามการเผยแพร่ และขยายผลการใช้คู่มือการรายงานข่าวสิทธิเด็กบนสื่อสังคมออนไลน์ ควรมีการวิจัยเชิงทดลองในกลุ่มสื่อมวลชน ผู้มีอิทธิพลบนสื่อสังคมออนไลน์ (Influencer) และประชาชนทั่วไปเพื่อเป็นการ

ทดสอบและพัฒนาคู่มือฉบับนี้ให้สมบูรณ์และทันสมัยยิ่งขึ้น

2) เสนอให้มีการศึกษาวิจัยถึงปัญหาและอุปสรรคในการบังคับใช้กฎหมาย และการส่งเสริมให้ใช้แนวปฏิบัติของสื่อมวลชน เพื่อนำไปสู่การแก้ปัญหาการละเมิดสิทธิเด็กในมิติต่าง ๆ ต่อไป

กิตติกรรมประกาศ

โครงการ “การวิจัยเชิงปฏิบัติการแบบมีส่วนร่วมเพื่อพัฒนาคู่มือการรายงานข่าวสิทธิเด็กบนสื่อสังคมออนไลน์” ได้รับทุนสนับสนุนโดยกองทุนพัฒนาสื่อปลอดภัยและสร้างสรรค์ปีงบประมาณ 2561 เสร็จสิ้นในปี 2563 ผู้วิจัยหวังอย่างยิ่งว่า โครงการนี้จะเป็นส่วนหนึ่งที่ช่วยให้นิเวศสื่อสังคมออนไลน์ให้เป็นพื้นที่ปลอดภัยและสร้างสรรค์สำหรับเด็ก

REFERENCES

- Boonsiriphan, M. (2013). **Introduction to Journalism: Philosophy and Concepts** Bangkok, Thailand: Thammasat University Publishing.
- Chaithup, W. (2001). **Participatory Learning Process**. Chiangmai, Thailand: Chiang Mai B.S. Printing Partnership.
- Chatakan, W. (2015). Action Research. **Surat Thani Rajabhat Journal**, 2(1), 29-39.
- Chuastapanasiri, T. (2012). **Summary Analysis of news reports on children in Thai newspapers**. Retrieved from www.unicef.org/thailand/tha/Summary_Analysis_of_news_reports_on_children_in_Thai_newspapers_by_Time_Chuastapanasiri.pdf [2019, 1 Feb.]
- Department of International Organization, Ministry of Foreign Affairs. (2018). **CRC**. Retrieved from <http://humanrights.mfa.go.th/upload/pdf/crc.pdf> [2019, 1 Feb.]
- Kaewthep, K. (2000). **Community Media: Knowledge Processing**. Bangkok, Thailand: Thailand Research Fund.

- Kaewthep, K. (2009). **Media Analysis: Concepts and Techniques**. Bangkok, Thailand: Printmaking Limited Partnership.
- Kaewthep, K. and Chaikhunphol, N. (2012). **New media study guide**. Bangkok, Thailand: Printmaking Limited Partnership.
- Kaewthep, K. and Hinviman, S. (2008). **The Stream of Thinkers Political Economy and Communication Education**. Bangkok, Thailand: Graphic Arts Limited Partnership.
- Kaewthep, K. and Louiyapong, K. (2017). **Utilizing Research with Communication Tools: Concepts and Synthesis**. Bangkok, Thailand: Thailand Research Fund.
- King Prajadhipok's Institute. (2015). **Balance of Power in Thai Politics**. Bangkok, Thailand : King Prajadhipok's Institute.
- Namcharean, N. (2006). **General Knowledge about News Reporting**. Bangkok, Thailand: Publisher of Chulalongkorn University.
- Nuansing, L. (2015). **Development of the Human Capital Mapping Operations Manual for the Health of Participatory Community Networks A case study of the Truth Network to reduce expenses by 1 baht per day to provide welfare for the people's sector Songkhla Province**. (Theses). Songkhla, Thailand: Prince of Songkla University.
- Phujinda, W. (2017). **Developing a Model of Environmental Management by the Elderly in Rural Areas of Thailand**. Nonthaburi, Thailand: Health Systems Research Institute.
- Pulintawaragoon, P. (2018). **Roles of Online News Agencies and Facebook Users' Reactions to the Presentation of News Related to Children's Rights through Facebook Medium by Online News Agencies**. Chonburi, Thailand. 12th National Conference on Humanities and Social Sciences. Burapha University.
- Sathapitanon, P. (2006). **Participatory communication and community development: from concept to research practice in Thai society**. Bangkok, Thailand: Thailand Research Fund.
- Taiphapoon, T. (2012). **How Thai Media Presents News about Children**. Retrieved from www.unicef.org/thailand/Summary_How_Thai_Media_Presents_News_about_Children_by_Tatri_Taiphapoon.pdf [2019, 1 Feb.]

- The National Press Council of Thailand. (2021). **Regulations on the Ethics of the Media Profession 2021**. Retrieved from www.presscouncil.or.th/rule/6126 [2021, 1 Nov.]
- The National Press Council, Thai Broadcast Journalists Association, Society for Online News Providers Association. (2019). **Guidelines on the use of social media for mass media 2019**. Retrieved from www.presscouncil.or.th/regulation/64 [2021, 1 Nov.]
- UNICEF. (2020). **What is CRC**. Retrieved from www.unicef.org/thailand/th/what-is-crc [2020, 15 Jan.]
-

Research Article

คุณภาพชีวิตการทำงานของบุคลากรกรมพลธิการทหารอากาศ QUALITY OF WORK LIFE OF PERSONNAL IN DIRECTORATE OF QUARTERMASTER ROYAL THAI AIR FORCE

อัครเดช มั่งมี^{1*} ลลิตา นิพิฐุประศาสน์ สุนทรวิภาต² และ จุฑาทิพ คล้ายทับทิม³

^{1,2,3}สาขาวิชารัฐศาสตร์ ภาควิชารัฐศาสตร์และรัฐประศาสนศาสตร์ คณะสังคมศาสตร์ มหาวิทยาลัยเกษตรศาสตร์

Akaradej Mangmee^{1*}, Lalita Niphitprasart Soonthornvipart² and Juthathip Klaitabt³

^{1,2,3}Department of Political Science and Public Administration,
Faculty of Social Sciences, Kasetsart University

*E-mail: akaradej.m.@ku.th

Received: 2022-03-28

Revised: 2022-05-11

Accepted: 2022-05-11

บทคัดย่อ

การวิจัยเรื่อง คุณภาพชีวิตการทำงานของบุคลากรกรมพลธิการทหารอากาศ มีวัตถุประสงค์เพื่อ 1) ศึกษาระดับคุณภาพชีวิตการทำงานของบุคลากรกรมพลธิการทหารอากาศ 2) ศึกษาปัจจัยด้านบรรยากาศองค์กรและด้านวัฒนธรรมองค์กรของบุคลากรกรมพลธิการทหารอากาศ 3) เปรียบเทียบคุณภาพชีวิตการทำงานของบุคลากรกรมพลธิการทหารอากาศ จำแนกตามปัจจัยส่วนบุคคล 4) ศึกษาความสัมพันธ์ระหว่างบรรยากาศองค์กรกับคุณภาพชีวิตการทำงานของบุคลากรกรมพลธิการทหารอากาศ และ 5) ศึกษาความสัมพันธ์ระหว่างวัฒนธรรมองค์กรกับคุณภาพชีวิตการทำงานของบุคลากรกรมพลธิการทหารอากาศ กลุ่มตัวอย่างที่ใช้ในการวิจัยครั้งนี้ คือ บุคลากรกรมพลธิการทหารอากาศ จำนวน 211 คน เครื่องมือที่ใช้ในการเก็บรวบรวมข้อมูลเป็นแบบสอบถาม มีความตรงเชิงเนื้อหา (IOC) อยู่ระหว่าง 0.80 – 1.00 มีค่าสัมประสิทธิ์ความเชื่อมั่นของครอนบาค เท่ากับ 0.92 และสถิติที่ใช้ในการวิเคราะห์ข้อมูล คือ ความถี่ ร้อยละ ค่าเฉลี่ย ส่วนเบี่ยงเบนมาตรฐาน ค่าสถิติ t-test, One-Way ANOVA และค่าสัมประสิทธิ์สหสัมพันธ์ของเพียร์สัน โดยกำหนดค่านัยสำคัญทางสถิติที่ระดับ 0.05

ผลการวิจัยพบว่า 1) บุคลากรกรมพลธิการทหารอากาศมีคุณภาพชีวิตการทำงานโดยรวมอยู่ในระดับมาก อย่างมีนัยสำคัญทางสถิติที่ระดับ 0.05 2) ปัจจัยด้านบรรยากาศองค์กรและด้านวัฒนธรรมองค์กรมีความสัมพันธ์กับคุณภาพชีวิตการทำงานของบุคลากรกรมพลธิการทหารอากาศ อย่างมีนัยสำคัญ

ทางสถิติที่ระดับ 0.05 และ 3) ปัจจัยส่วนบุคคล ซึ่งได้แก่ สถานภาพสมรส ระดับชั้นยศ และตำแหน่งงานแตกต่างกัน มีคุณภาพชีวิตการทำงานไม่แตกต่างกัน ในขณะที่บุคลากรที่มี อายุ ระดับการศึกษา อัตราเงินเดือน และระยะเวลาในการปฏิบัติงานแตกต่างกัน มีคุณภาพชีวิตการทำงานแตกต่างกัน อย่างมีนัยสำคัญทางสถิติที่ระดับ 0.05

คำสำคัญ: คุณภาพชีวิตการทำงาน บรรยากาศองค์กร วัฒนธรรมองค์กร กรมพลอากาศทหารอากาศ

ABSTRACT

The objectives of this research were 1) to study the quality of work life of personnel in Directorate of Quartermaster Royal Thai Air Force, 2) to study the organizational climate and organizational culture factors of personnel in Directorate of Quartermaster Royal Thai Air Force, 3) to compare the quality of work life of personnel in Directorate of Quartermaster Royal Thai Air Force, classified by personnel factors, 4) to study the relationship between organizational climate, organizational culture and the quality of work life of personnel in Directorate of Quartermaster Royal Thai Air Force and 5) to study the relationship between organizational and the quality of work life of personnel in Directorate of Quartermaster Royal Thai Air Force. The sample group used in this research was 211 persons of Directorate of Quartermaster Royal Thai Air Force. The instrument used for data collection was a questionnaire, Index of item – Objective Congruence is between 0.80 – 1.00 with Cronbach's confidence coefficient of 0.92 and the statistics used for data analysis were frequency, percentage, mean, standard deviation, t-test value, One-Way ANOVA, and Pearson's correlation coefficient with a statistical significance of 0.05.

The results of the research found that 1) the personnel in Directorate of Quartermaster Royal Thai Air Force had overall quality of work life at a high level, 2) the organizational climate and organizational culture factors were related to the quality of work life of the Royal Thai Air Force personnel statistically significant at the 0.05 level and 3) personal factors, including marital status, rank, and job position were different. There is no difference in quality of working life. While personnel with age, education level, salary rate and the duration of operation is different have different quality of working life was statistically significant at the 0.05 level.

Keywords: quality of work life, organizational atmosphere, organizational culture, Directorate of Quartermaster Royal Thai Air Force

บทนำ

ในการพัฒนาองค์กร ทรัพยากรมนุษย์ นับเป็นทรัพยากรการบริหารที่อาจกล่าวได้ว่าสำคัญที่สุดในบรรดาทรัพยากรการบริหารทั้งหมด ในฐานะที่เป็นผู้กำหนดและขับเคลื่อนนโยบายขององค์กร ให้บรรลุผลตามเป้าหมายขององค์กรทั้งในปัจจุบัน และอนาคต การจูงใจบุคลากรของหน่วยงานทำงาน ให้เกิดประสิทธิผลและประสิทธิภาพ จึงเป็นสิ่งที่จำเป็นต้ององค์กร

อย่างไรก็ตามการจูงใจในการทำงาน ดังกล่าว มีส่วนสัมพันธ์เกี่ยวข้องกับคุณภาพชีวิตในการทำงาน กล่าวคือ คุณภาพชีวิตการทำงาน ที่ดีของบุคลากร จะทำให้บุคลากรเกิดความสุขในการทำงาน พร้อมทั้งจะทุ่มเทแรงกายแรงใจ ในการปฏิบัติงานให้บรรลุเป้าหมายที่ตั้งไว้ และ ยังส่งผลต่อสมรรถนะในการทำงาน (Competency) ที่สร้างสรรค์องค์กรอีกด้วย ดังที่ วรรณรีย์ ชาวพอง (Khaofong, 2014, p.1) ได้กล่าวไว้โดยสรุปได้ว่า ทรัพยากรบุคคลเป็นทุนมนุษย์ที่สำคัญขององค์กร และควรมีการสรรหา พัฒนา และรักษาไว้ รวมการใช้ให้เกิดประโยชน์สูงสุดแก่องค์กร โดย ส่งเสริมให้บุคลากรทุกคนมีคุณภาพชีวิตการทำงาน ที่ดี และสามารถสร้างความสมดุลระหว่างชีวิตการทำงานและชีวิตส่วนตัว

กรมพลอากาศทหารอากาศ เป็นองค์กร ที่ปฏิบัติงานเกี่ยวกับความมั่นคงของประเทศ และเป็นหน่วยงานด้านส่งกำลังบำรุงหลักของกองทัพ อากาศ มีหน้าที่ในวางแผนการปฏิบัติ อำนาจการ ประสานงาน ติดตาม กำกับ การ พัฒนา และ ดำเนินการเกี่ยวกับกิจการด้านการพลอากาศ การโภชนาการและการบริการ และการพัสดุ

พลอากาศ รวมทั้งมีหน้าที่จัดการความรู้ ควบคุม ประเมินผล และตรวจตรากิจการในสายวิทยาการ ด้านพลอากาศและพัสดุ ดังนั้นกรมพลอากาศ ทหารอากาศจึงมีความจำเป็นต้องคงอัตรากำลังพล ให้มีความพร้อมในการปฏิบัติการกิจ ทั้งภารกิจ หลักในส่วนของกิจการทหาร และกิจการด้าน พลเรือน การสนับสนุนภารกิจบรรเทาสาธารณภัย ให้แก่ประชาชน เมื่อเกิดภัยพิบัติขึ้น ตามศักยภาพ ที่มีของหน่วย และต้องเตรียมพร้อมปฏิบัติงาน ได้ตลอดเวลา ซึ่งนับเป็นสิ่งสำคัญและเป้าหมาย สูงสุดของหน่วยงานที่จะต้องบรรลุ โดยผู้วิจัย มีความสนใจที่จะศึกษา คุณภาพชีวิตการทำงาน ของข้าราชการกรมพลอากาศทหารอากาศ ซึ่งเป็นสิ่งที่มีความสำคัญเชื่อมโยงกับการบรรลุ เป้าหมายการทำงานตามภารกิจของกรมพลอากาศ ทหารอากาศจึงมีความจำเป็นต้องศึกษาวิจัย เรื่องดังกล่าว

วัตถุประสงค์

1. เพื่อศึกษาระดับคุณภาพชีวิตการทำงาน ของบุคลากรกรมพลอากาศทหารอากาศ
2. เพื่อศึกษาปัจจัยด้านบรรยากาศองค์กร และด้านวัฒนธรรมองค์กรของกรมพลอากาศ ทหารอากาศ
3. เพื่อศึกษาเปรียบเทียบคุณภาพชีวิต การทำงานของบุคลากรกรมพลอากาศทหารอากาศ จำแนกตามปัจจัยส่วนบุคคล
4. เพื่อศึกษาความสัมพันธ์ระหว่าง บรรยากาศองค์กรกับคุณภาพชีวิตการทำงาน ของบุคลากรกรมพลอากาศทหารอากาศ

ปีที่ 17 ฉบับที่ 1 (มกราคม - มิถุนายน 2565)

5. เพื่อศึกษาความสัมพันธ์ระหว่าง วัฒนธรรมองค์กรกับคุณภาพชีวิตการทำงานของ บุคลากรกรมพลาธิการทหารอากาศ

ประโยชน์ที่ได้รับจากการวิจัย

1. ผลการวิจัยสะท้อนถึงระดับคุณภาพ ชีวิตการทำงาน วัฒนธรรมองค์กร บรรยากาศองค์การ การสร้างแรงจูงใจในการทำงาน และความสัมพันธ์ ระหว่างปัจจัยดังกล่าวซึ่งส่งผลต่อคุณภาพชีวิตการทำงานของบุคลากรกรมพลาธิการทหารอากาศ

2. ผลการวิจัยอาจใช้เป็นข้อมูลพื้นฐาน แก่กรมพลาธิการทหารอากาศกองทัพอากาศ โดยนำไปใช้ประกอบการพิจารณากำหนดนโยบาย ด้านการบริหารหน่วยงาน การบริหารและการ พัฒนาทรัพยากรมนุษย์ของหน่วยงานในเรื่อง บรรยากาศองค์การ วัฒนธรรมองค์กร การยกระดับ คุณภาพชีวิตการทำงานของบุคลากรกรมพลาธิการ ทหารอากาศ เพื่อบรรลุเป้าหมายตามภารกิจ ของหน่วยงานตลอดจนการเพิ่มประสิทธิภาพ ในการทำงานของหน่วยงาน

ขอบเขตของการวิจัย

ในการวิจัยเรื่อง คุณภาพชีวิตการทำงาน ของบุคลากรกรมพลาธิการทหารอากาศ ผู้วิจัย ได้กำหนดขอบเขตการวิจัย ออกเป็น 3 ด้าน คือ

1. ขอบเขตด้านเนื้อหา การวิจัยครั้งนี้ มุ่งศึกษาคุณภาพชีวิตการทำงานของบุคลากร กรมพลาธิการทหารอากาศ ใน 3 ด้าน ดังนี้

- 1) ด้านสภาพทางกายภาพเกี่ยวกับการปฏิบัติงาน

2) ด้านความก้าวหน้าและความมั่นคง และ

3) ด้านความสมดุลระหว่างชีวิตกับการทำงาน

2. ขอบเขตด้านเวลา ผู้วิจัยได้กำหนด ระยะเวลาในการเก็บรวบรวมข้อมูลการวิจัยระหว่าง เดือนพฤศจิกายน 2564 เป็นระยะเวลา 1 เดือน

3. ขอบเขตด้านประชากร ประชากร ที่ใช้ในการวิจัยครั้งนี้ คือ บุคลากรกรมพลาธิการ ทหารอากาศ

ขอบเขตด้านตัวแปรที่ศึกษา ประกอบด้วย

1. ตัวแปรอิสระ

1.1 ปัจจัยส่วนบุคคล ได้แก่ อายุ สถานภาพการสมรส ระดับการศึกษา ระดับชั้นยศ ตำแหน่งงาน อัตราเงินเดือน และระยะเวลาในการ ปฏิบัติงาน

1.2 บรรยากาศองค์การ

1.3 วัฒนธรรมองค์กร

2. ตัวแปร ได้แก่ คุณภาพชีวิตการทำงาน ของบุคลากรกรมพลาธิการทหารอากาศ 3 ด้าน ได้แก่ 1) ด้านสภาพทางกายภาพเกี่ยวกับการปฏิบัติงาน 2) ด้านความก้าวหน้าและความมั่นคง และ 3) ด้านความสมดุลระหว่างชีวิตกับการทำงาน

ขอบเขตด้านพื้นที่ การกำหนดพื้นที่ในการ วิจัยครั้งนี้ คือ กรมพลาธิการทหารอากาศ กองทัพ อากาศ

สมมติฐานการวิจัย

การวิจัยเรื่อง คุณภาพชีวิตการทำงาน ของบุคลากรกรมพลาธิการทหารอากาศ ผู้วิจัย ตั้งสมมติฐานการวิจัย ดังนี้

สมมติฐานที่ 1 ปัจจัยส่วนบุคคลของบุคลากรกรมพลาธิการทหารอากาศแตกต่างกัน มีคุณภาพชีวิตการทำงาน แตกต่างกัน

1.1 บุคลากรกรมพลาธิการทหารอากาศที่มีอายุแตกต่างกัน มีคุณภาพชีวิตการทำงาน แตกต่างกัน

1.2 บุคลากรกรมพลาธิการทหารอากาศที่มีสถานภาพสมรสแตกต่างกัน มีคุณภาพชีวิตการทำงาน แตกต่างกัน

1.3 บุคลากรกรมพลาธิการทหารอากาศที่มีระดับการศึกษาแตกต่างกัน มีคุณภาพชีวิตการทำงาน แตกต่างกัน

1.4 บุคลากรกรมพลาธิการทหารอากาศที่มีระดับชั้นยศแตกต่างกัน มีคุณภาพชีวิตการทำงาน แตกต่างกัน

1.5 บุคลากรกรมพลาธิการทหารอากาศที่มีตำแหน่งงานแตกต่างกัน มีคุณภาพชีวิตการทำงาน แตกต่างกัน

1.6 บุคลากรกรมพลาธิการทหารอากาศที่มีอัตราเงินเดือนแตกต่างกัน มีคุณภาพชีวิตการทำงาน แตกต่างกัน

1.7 บุคลากรกรมพลาธิการทหารอากาศที่มีระยะเวลาในการปฏิบัติงานแตกต่างกัน มีคุณภาพชีวิตการทำงาน แตกต่างกัน

สมมติฐานที่ 2 ปัจจัยด้านบรรยากาศองค์กรมีความสัมพันธ์กับคุณภาพชีวิตการทำงานของบุคลากรกรมพลาธิการทหารอากาศ

สมมติฐานที่ 3 ปัจจัยด้านวัฒนธรรมองค์กรมีความสัมพันธ์กับคุณภาพชีวิตการทำงานของบุคลากรกรมพลาธิการทหารอากาศ

ทบทวนวรรณกรรม

แนวคิดและทฤษฎีเกี่ยวกับคุณภาพชีวิตการทำงาน

แนวคิดคุณภาพชีวิตการทำงานเกิดขึ้นในปี ค.ศ. 1972 ในการสัมมนาระหว่างชาติกรุงนิวยอร์ก โดยเป็นการศึกษาของนักจิตวิทยาเกี่ยวกับความไม่พอใจในต่อระบบการทำงานในอาชีพของพนักงาน และมีความพยายามที่จะเปลี่ยนแปลงสภาพแวดล้อมในการทำงานและระบบการทำงาน เพื่อสร้างความพึงพอใจในการทำงานและลดความเครียดของพนักงาน (Wongsarot, 2016, p. 7)

คุณภาพชีวิตการทำงานถือเป็นกระบวนการหนึ่งที่ต้องควรต้องส่งเสริมพัฒนา และปรับปรุงเพื่อผลสัมฤทธิ์ที่ดีของงาน เนื่องจากคุณภาพชีวิตการทำงานถือเป็นปัจจัยหนึ่งที่มีความสำคัญและส่งผลกระทบต่อผลการปฏิบัติงานของพนักงานในองค์กร และจะช่วยรักษากพนักงานให้อยู่กับองค์กรได้นานขึ้น (Swamy, 2012) มีนักวิชาการและนักจิตวิทยาหลายท่านให้คำนิยามและความหมายของคุณภาพชีวิตการทำงานไว้หลากหลายดังนี้

ฮิว และ คัมมิง (Huse & Cumming, 1985, p. 214) ได้กล่าวถึง คุณภาพชีวิตการทำงานเป็นความสัมพันธ์เชื่อมโยงระหว่างความพึงพอใจในงานของบุคลากรอันส่งผลต่อประสิทธิภาพในการทำงานให้แก่องค์กร ซึ่งหากพนักงานเกิดความพึงพอใจต่องานนั้น ๆ จะส่งผลที่ดีต่อองค์กร คือช่วยเพิ่มผลผลิตให้แก่องค์กร ช่วยสร้างขวัญและกำลังใจแก่ผู้ปฏิบัติ และจะช่วยพัฒนาให้พนักงานมีศักยภาพในการปฏิบัติงานเพิ่มมากขึ้น

ปีที่ 17 ฉบับที่ 1 (มกราคม - มิถุนายน 2565)

มอนดี้ และ นอย์ (Mondy and Noe, 1996, p. 45) ได้ให้ความหมายคุณภาพชีวิตการทำงาน คือ ปัจจัยที่มีผลต่อความพึงพอใจอันเกิดจากการได้รับการตอบสนองความต้องการของพนักงาน จากการปฏิบัติงานในองค์กรนั้น ๆ

ติน ปรัชญพฤษดิ์ (Pratchayapruk, 2013, p. 266) ได้กล่าวว่าคุณภาพชีวิตการทำงาน หมายถึง การที่พนักงานมีปฏิสัมพันธ์ที่ดีต่อการทำงานและสถานที่ทำงาน สามารถตอบสนองความต้องการขั้นพื้นฐานของตนเองได้ พนักงานสามารถปฏิบัติงานบนพื้นฐานของความเท่าเทียมและความชอบธรรม จนเกิดความรู้สึกมีคุณค่าและภาคภูมิใจต่อองค์กร มีความรู้สึกกว่าตนเองมีศักดิ์ศรี และเกียรติยศ ตลอดจนสามารถรักษาความสมดุลระหว่างเวลาในการทำงานและเวลาส่วนตัวได้เป็นอย่างดี

สิทธิศักดิ์ ใจสนุก (2558, p. 9) กล่าวว่าคุณภาพชีวิตการทำงาน หมายถึง ความสุขอันเกิดจากการปฏิบัติงานภายในองค์กร เกิดความพึงพอใจในงานที่ได้ปฏิบัติ รวมถึงสภาพแวดล้อมในการทำงานที่มีความเหมาะสม ส่งผลให้บุคลากรทำงานได้อย่างมีคุณภาพ จนเกิดความรู้สึกมีคุณค่าต่อองค์กร

สรุปได้ว่า คุณภาพชีวิตการทำงาน หมายถึง การที่พนักงานมีความรู้สึกที่ดีต่อการทำงานและมีความรู้สึกที่ดีต่อองค์กร อันเนื่องมาจากการได้รับการตอบสนองที่บรรลุวัตถุประสงค์ส่วนบุคคล ในเรื่องของความเท่าเทียม ความเป็นธรรม จนสร้างผลงานที่มีประสิทธิภาพให้แก่องค์กรและหน่วยงาน จนเกิดความรู้สึกมีคุณค่าและมีแรงจูงใจในการปฏิบัติงาน

ทฤษฎีเกี่ยวกับคุณภาพชีวิตการทำงาน

มีนักวิชาการหลายท่านได้อธิบายแนวคิดและทฤษฎีที่เกี่ยวข้องกับคุณภาพชีวิตการทำงานไว้ดังนี้

1. ทฤษฎีลำดับขั้นความต้องการของมาสโลว์ (Maslow's The Human Needs Theory)

มาสโลว์ (Maslow, 1954, pp. 80-106) มีความเชื่อว่า ความต้องการของมนุษย์เริ่มตั้งแต่เกิดจนกระทั่งตาย เป็นสิ่งที่เกิดขึ้นตลอดเวลาและไม่มีที่สิ้นสุด ความต้องการของมนุษย์มีลักษณะเป็นลำดับขั้น (Hierarchy of Needs) และได้แบ่งระดับความต้องการของมนุษย์ออกเป็น 5 ขั้น ดังนี้

ลำดับที่ 1 ความต้องการทางด้านร่างกาย

ลำดับที่ 2 ความต้องการความปลอดภัย

ลำดับที่ 3 ความต้องการทางสังคม

ลำดับที่ 4 ความต้องการเกียรติยศ

ชื่อเสียงหรือฐานะทางสังคม

ลำดับที่ 5 ความต้องการที่จะได้รับความสำเร็จตามความนึกคิด

2. ทฤษฎี E.R.G ของ Alderfer (E.R.G Theory)

ทฤษฎีนี้ได้รับการปรับปรุงแนวความคิดจากทฤษฎีของมาสโลว์โดยได้แบ่งความต้องการหลักออกเป็น 3 ประการ คือ

1) ความต้องการดำรงชีวิตเพื่อความอยู่รอด (Existence Needs: E)

2) ความต้องการทางด้านความสัมพันธ์ (Relatedness Needs: R)

3) ความต้องการทางด้านความเจริญเติบโตก้าวหน้า (Growth Needs: G)

กล่าวโดยสรุป ความต้องการตามทฤษฎี E.R.G มีฐานคิดว่า ความต้องการใดที่ได้รับการตอบสนองน้อย มนุษย์จะมีความต้องการในสิ่งนั้นมาก และเมื่อมนุษย์ได้รับการตอบสนองในความต้องการขั้นพื้นฐานมาก จะมีความต้องการในระดับสูงเพิ่มมากขึ้น

3. ทฤษฎีการจูงใจในความสำเร็จของ McClelland (Achievement Motivation Theory)

แม็กเซลแลนดได้จำแนกความต้องการความสำเร็จของมนุษย์ออกเป็น 3 ประการ คือ

1) ต้องการความสำเร็จ (Needs for Achievement-nAch) หรือแรงจูงใจใฝ่สัมฤทธิ์

2) ต้องการอำนาจ (Needs for Power-nPow) หรือแรงจูงใจใฝ่อำนาจ

3) ต้องการความสัมพันธ์ (Needs for Affiliation-nAff) หรือแรงจูงใจใฝ่สัมพันธ์

จากทฤษฎีของแม็กเซลแลนดสรุปได้ว่า บุคคลที่แสวงหาอำนาจและต้องการยอมรับจากผู้อื่นสูง อันเนื่องมาจากมีแรงจูงใจใฝ่สัมฤทธิ์สูง ส่งผลให้มีการแสดงพฤติกรรมที่มุ่งเน้นความสำเร็จ ชอบการแข่งขัน และความท้าทาย มีการตั้งมาตรฐานที่ดีเลิศเพื่อให้เกิดประสิทธิภาพสูงสุดอันจะทำให้เกิดความรู้สึกภาคภูมิใจต่อตนเองเมื่อสิ่งที่ทำประสบความสำเร็จ

4. ทฤษฎีความต้องการสองปัจจัยของเฮอริชเบิร์ก (Two Factor Theory)

เฮอริชเบิร์ก (Herzberg, 1959, p. 95) ผู้ก่อตั้งทฤษฎีสองปัจจัย (Two Factor Theory)

อันเกิดจากการศึกษาสาเหตุของความพอใจในงานและความไม่พอใจในงานของวิศวกร และพนักงานบัญชีในโรงงานที่เมืองพิตเบิร์ก จำนวน 200 คน โดยการสัมภาษณ์ในส่วนที่เกี่ยวข้องกับการปฏิบัติงาน และผลการศึกษาศึกษาสามารถจำแนกปัจจัยที่เกี่ยวข้องกับความรู้สึกรับพอใจต่องานของบุคคล ออกเป็น 2 กลุ่มใหญ่ ๆ ดังนี้

กลุ่มแรก เฮอริชเบิร์ก เรียกว่า ปัจจัยจูงใจ (Motivator Factors) เป็นปัจจัยที่ตอบสนองความต้องการภายในของมนุษย์ มีความสัมพันธ์โดยตรงกับความพึงพอใจอันเกิดจากงานที่ทำ และลักษณะเนื้อหาของงาน ได้แก่ ความสำเร็จของงาน การยอมรับนับถือ ความรับผิดชอบ และโอกาสความก้าวหน้า เป็นต้น

กลุ่มที่สอง เฮอริชเบิร์ก เรียกว่า ปัจจัยค้ำจุน (Hygiene Factor) เป็นปัจจัยในการธำรงรักษาและสนับสนุนให้คนมีแรงจูงใจในการทำงานอยู่ตลอดเวลา แต่ไม่ใช่สิ่งที่จูงใจให้คนทำงานมากขึ้น เป็นเพียงสิ่งที่มีความสัมพันธ์กับการปฏิบัติงาน และเกี่ยวข้องกับสิ่งแวดล้อมภายนอกของงาน หากบุคคลไม่มีปัจจัยค้ำจุนจะเกิดความรู้สึกไม่พอใจในการทำงาน แต่ถ้าบุคคลากรมีปัจจัยเหล่านี้ จะมีขวัญและกำลังใจในการทำงาน ช่วยป้องกันไม่ให้เกิดความขี้เกียจ สามารถทำงานในองค์กรได้อย่างปกติและยาวนาน และมีความสุขในการทำงาน

แนวคิดและทฤษฎีเกี่ยวกับบรรยากาศองค์กร

บรรยากาศองค์กร เป็นเรื่องของ การรับรู้ของสมาชิกที่มีต่อองค์กรของตน เช่น การรับรู้ด้านโครงสร้างองค์กร ลักษณะงาน สภาพแวดล้อม

การให้ผลตอบแทน ความอบอุ่น สิ่งเหล่านี้ ล้วนมีอิทธิพลต่อพฤติกรรมของสมาชิกในองค์กร

รจนา อิติเทพพนา (Itthitheppana, 2008, p. 7) กล่าวว่า บรรยากาศขององค์กร หมายถึง สภาพแวดล้อมของงานที่เป็นคุณลักษณะเฉพาะภายในองค์กร รวมถึงรูปแบบในการบริหารงานขององค์กร ซึ่งพนักงานสามารถรับรู้และเข้าใจได้ตามความรู้สึกนึกคิดของตน ก่อให้เกิดการจูงใจและมีอิทธิพลต่อระดับพฤติกรรมการทำงานของพนักงานโดยที่บรรยากาศขององค์กรจะคงอยู่ในช่วงระยะเวลาหนึ่งเท่านั้น

รัตติกรณ์ จงวิศาล (Jongwisana, 2011, p. 11) ให้ความหมาย บรรยากาศขององค์กรว่าเป็น การรับรู้และประสบการณ์ของสมาชิกเกี่ยวกับสภาพแวดล้อมภายในองค์กร และลักษณะเฉพาะขององค์กรเป็นสิ่งที่มียอิทธิพลต่อพฤติกรรมของสมาชิกในองค์กร

กลิมเมอร์ และ ฮอลเลอร์ (Gilmer and Haller, 1971, p. 28) ให้ความหมายบรรยากาศขององค์กรว่า คือลักษณะที่แตกต่างกันในองค์กรหนึ่งกับองค์กรอื่นและมีอิทธิพลต่อพฤติกรรมของบุคคลในองค์กร นอกจากนี้ยังมีผลต่อองค์กรด้วย เพราะบุคคลจะต้องมีปฏิสัมพันธ์กัน สิ่งแวดล้อมจึงมีส่วนเกี่ยวข้องกับปัญหาที่เกิดขึ้น ไม่ว่าจะเป็น การฝึกอบรม ความพอใจในงานและสุขภาพจิตทั่ว ๆ ไป

สเตียร์ และ พอร์ตเตอร์ (Steers and Porter, 1983, p. 101) กล่าวว่า บรรยากาศขององค์กร หมายถึงลักษณะของสภาพแวดล้อมในการทำงานซึ่งมีผลต่อพฤติกรรมของบุคคลและเป็นเรื่องของความรู้สึกนึกคิดของพนักงานที่มีต่อองค์กร

ซึ่งสะท้อนให้เห็นถึงค่านิยม ทักษะคติ และพฤติกรรมของพนักงานภายในองค์กรภายใต้สภาพแวดล้อมการทำงานซึ่งเป็นผลผลิตขององค์กร และมีผลกระทบต่อพฤติกรรมของพวกเขา

จากนิยามความหมายของนักวิชาการสรุปได้ว่า บรรยากาศขององค์กร หมายถึงสภาพแวดล้อมการทำงาน เป็นคุณลักษณะที่เฉพาะของแต่ละองค์กร ที่บุคคลในองค์กรรับรู้หรือมีความรู้สึกทั้งโดยทางตรงและทางอ้อมและเป็นแรงกดดันสำคัญที่มีอิทธิพลต่อพฤติกรรมของบุคคลในการทำงาน นอกจากนี้บรรยากาศขององค์กรยังเป็นลักษณะเฉพาะตัวของแต่ละองค์กรอีกด้วย

แนวคิดและทฤษฎีเกี่ยวกับวัฒนธรรมองค์กร

นักวิจัยและนักการศึกษาหลายท่านได้ให้นิยาม วัฒนธรรมองค์กร ไว้ดังนี้

กอร์ดอน และ คณะ (Gordon et al, 1990, p. 621) กล่าวว่า วัฒนธรรมองค์กร คือ บรรทัดฐาน ค่านิยม ความเชื่อและพฤติกรรมร่วมกันของคนในองค์กร มีขึ้นเพื่อทำให้สมาชิกในองค์กรรู้ว่าจะต้องประพฤติปฏิบัติตนอย่างไร

กรีนเบิร์ก (Greenberg, 2005, p. 394) สรุปไว้ว่าวัฒนธรรมองค์กร หมายถึง ความรู้สึกและพฤติกรรมร่วมของสมาชิกในองค์กรที่บ่งชี้ถึงคุณลักษณะขององค์กรนั้น ๆ

สมยศ นาวิการ (Naweekarn, 1995, p. 92) ได้ให้ความหมายวัฒนธรรมองค์กรไว้ว่า คือ สิ่งที่องค์กรสร้างขึ้นมาจากสมาชิกขององค์กรเข้าไว้ด้วยกัน ได้แก่ บรรทัดฐาน ค่านิยม ความเชื่อ และความเข้าใจ ซึ่งเป็นสิ่งที่องค์กรกำหนดขึ้นอย่างไม่เป็นเป็นทางการและไม่มี

ลายลักษณ์อักษรที่ชัดเจน แต่สมาชิกขององค์กรสามารถรับรู้และปฏิบัติตามได้

สุพานี สฤกษ์วานิช (Saritwanitch, 2002, p. 58) กล่าวว่า วัฒนธรรมองค์กร คือ สิ่งที่เป็นแนวทางในการทำงานอันเกิดจากการมองเห็น การรับรู้ในสัญลักษณ์ พิธีกรรม ค่านิยม ความเชื่อ และการสร้างความเข้าใจร่วมกันของสมาชิกในองค์กร

จากการศึกษานิยามและความหมายของ วัฒนธรรมองค์กร ผู้วิจัยสามารถสรุปได้ว่าคือแบบแผนการประพฤติปฏิบัติตนในการทำงานของสมาชิกองค์กร อันเกิดจากการเรียนรู้ ค่านิยม อุดมการณ์ ความเชื่อ ความเข้าใจ บรรทัดฐาน ขนบธรรมเนียม และประเพณีร่วมกัน เพื่อแสดงถึงอัตลักษณ์และเอกลักษณ์ที่ดีขององค์กรที่สมาชิกทุกคนต้องยึดถือเป็นแนวทางและปฏิบัติตามในฐานะสมาชิกขององค์กร

งานวิจัยที่เกี่ยวข้อง

สมหวัง โอชาโรต (Ocharot, 1999) วิจัยคุณภาพชีวิตในการทำงานของพยาบาลวิชาชีพในโรงพยาบาลตำรวจ สำนักงานแพทย์ใหญ่ กรมตำรวจ จำนวนกลุ่มตัวอย่าง 249 คน พบว่าโดยรวมระดับคุณภาพชีวิตการทำงานของพยาบาลวิชาชีพในโรงพยาบาลตำรวจ อยู่ในระดับปานกลาง ทั้งรายด้านและโดยรวม ยกเว้นค่าตอบแทนที่เพียงพอและยุติธรรมอยู่ในระดับต่ำ ผลการทดสอบสมมติฐาน พบว่า ปัจจัยด้านอายุ ระดับชั้นยศ และตำแหน่งหน้าที่ มีผลทำให้ระดับคุณภาพชีวิตการทำงานแตกต่างกันอย่างมีนัยสำคัญทางสถิติที่ 0.05 ปัจจัยด้านการรับรู้เชิงวิชาชีพ และการ

รับรู้ต่อระบบบริหารมีความสัมพันธ์ในทางบวกกับระดับคุณภาพชีวิต และปัจจัยด้านค่านิยมทางวิชาชีพ ค่านิยมทางราชการ ค่านิยมทางบริการ มีความสัมพันธ์ทางบวกในระดับต่ำและปานกลางกับคุณภาพชีวิตการทำงานอย่างมีนัยสำคัญทางสถิติที่ระดับ 0.05

วไลพร เจริญพร (Charoenphorn, 2003) ได้วิจัยคุณภาพชีวิตการทำงานของพนักงานที่ทำงานเป็นกะในระดับปฏิบัติการ บริษัท ไทยไวร์ แอนด์ เคเบิล เซอร์วิส เซส จำกัด พบว่า พนักงานที่ทำงานเป็นกะในระดับปฏิบัติการ บริษัท ไทยไวร์ แอนด์ เคเบิล เซอร์วิส เซส จำกัด ที่มีรายได้ต่างกัน และระดับการศึกษา มีระดับคุณภาพชีวิตการทำงานแตกต่างกัน แต่พนักงานที่มี เพศ อายุ สถานภาพสมรส ระดับการวิจัย ตำแหน่งงาน และระยะเวลาการทำงานต่างกันมีระดับคุณภาพชีวิตการทำงานไม่แตกต่างกัน

วเรศ ทยามันทรินันท์ (Thayamanthiranan, 2004) ได้ทำการวิจัยความสัมพันธ์ระหว่างคุณภาพชีวิตการทำงานกับความผูกพันต่อองค์กร : กรณีฝ่ายปฏิบัติการคลังสินค้าการบินไทย บริษัท การบินไทย จำกัด (มหาชน) พบว่า คุณภาพชีวิตการทำงานโดยรวมอยู่ในระดับปานกลาง ความผูกพันต่อองค์กรอยู่ในระดับสูง เมื่อพิจารณารายด้านระดับคุณภาพชีวิตการทำงานของกลุ่มตัวอย่าง ทั้ง 7 ด้าน คือ ผลตอบแทนที่ยุติธรรมและพอเพียง สภาพที่ทำงานที่ปลอดภัยไม่เป็นอันตรายต่อสุขภาพ การพัฒนาศักยภาพของผู้ปฏิบัติงาน ความก้าวหน้าในการทำงาน ความมั่นคงในการทำงาน สังคมสัมพันธ์ ลักษณะการบริหาร อยู่ในระดับปานกลาง แต่ด้านภาวะอิสระจากงานอยู่ในระดับสูง ระดับ

ความผูกพันต่อองค์กรทั้ง 4 ด้าน คือ ความจงรักภักดีต่อองค์กร การทุ่มเทให้กับงาน การยอมรับเป้าหมายและค่านิยมขององค์กร ความภาคภูมิใจในองค์กร อยู่ในระดับสูง การทดสอบสมมติฐานพบว่า คุณภาพชีวิตการทำงานมีความสัมพันธ์กับความผูกพันต่อองค์กรในระดับปานกลาง ในทิศทางบวก ค่าสัมประสิทธิ์สหสัมพันธ์เท่ากับ 0.334 ที่ระดับ 0.05 ซึ่งเป็นไปตามสมมติฐานที่ตั้งไว้

ภัทรวดี ตุลย์ลักษณ์ (2547) วิจัยคุณภาพชีวิตการทำงานของข้าราชการกองทัพอากาศ

เหล่านักบิน พบว่า คุณภาพชีวิตในการทำงานโดยรวมอยู่ในระดับปานกลาง ยกเว้นด้านความมั่นคงและก้าวหน้าในงาน ด้านโอกาสในการพัฒนาสมรรถภาพของบุคคลและด้านการบูรณาการทางสังคมและการทำงานร่วมกันในระดับสูง การทดสอบสมมติฐาน พบว่าข้าราชการกองทัพอากาศ เหล่านักบินที่มีอายุ อายุราชการ และรายได้ต่อเดือน ต่างกัน มีคุณภาพชีวิตการทำงานแตกต่างกัน โดยมีนัยสำคัญทางสถิติที่ระดับ 0.05 ส่วนระดับชั้นยศ มีคุณภาพชีวิตการทำงานไม่แตกต่างกัน

กรอบแนวคิดการวิจัย

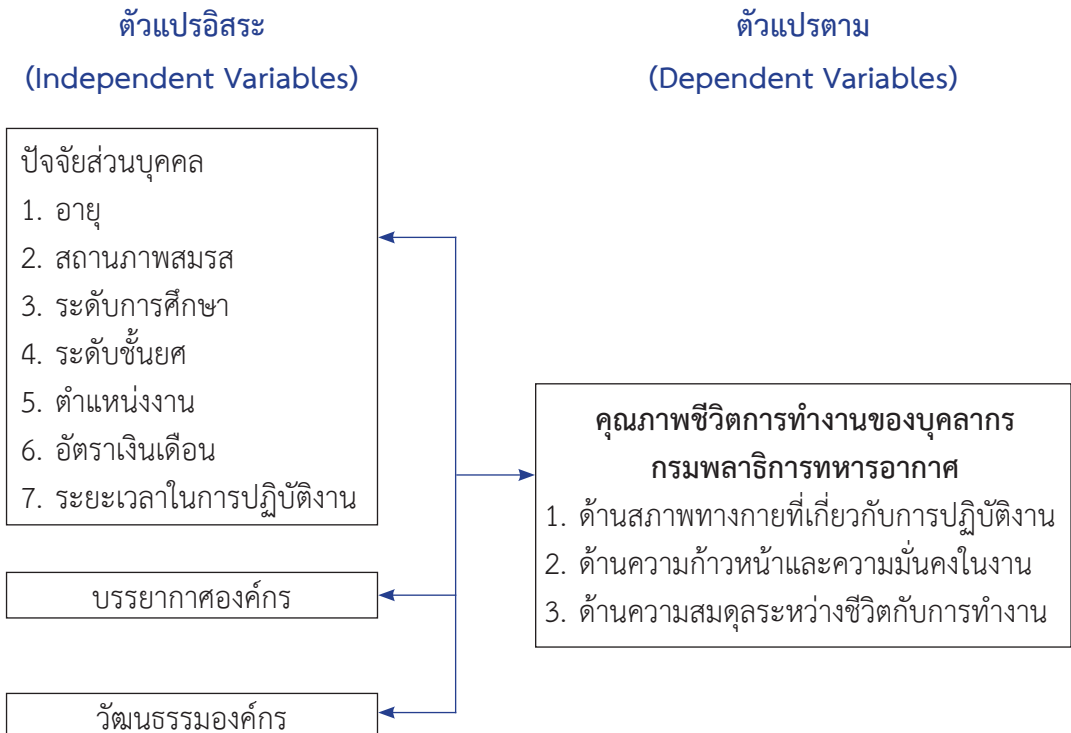

ภาพที่ 1 กรอบแนวคิดการวิจัย

ระเบียบวิธีวิจัย

ในการวิจัยครั้งนี้ ประชากรที่ใช้ในการวิจัย คือ บุคลากรกรมพลาธิการทหารอากาศ จำนวน ทั้งหมด 445 คน กลุ่มตัวอย่างที่ใช้ในการวิจัย คือ นายทหารชั้นสัญญาบัตรและนายทหาร ชั้นประทวนของกรมพลาธิการทหารอากาศ จำนวน 211 คน กำหนดขนาดกลุ่มตัวอย่างโดยวิธีการ สุ่มตัวอย่างแบบง่าย (Simple Random Sampling) เครื่องมือที่ใช้ในการวิจัย คือ แบบสอบถาม ประกอบด้วย 4 ตอน

ตอนที่ 1 แบบสอบถามข้อมูลปัจจัย ส่วนบุคคล แบบเลือกตอบ (Check list) และ เติมข้อความ

ตอนที่ 2 แบบสอบถามบรรยากาศองค์กร แบบมาตราส่วนประมาณค่า (Rating Scale)

ตอนที่ 3 แบบสอบถามวัฒนธรรมองค์กร แบบมาตราส่วนประมาณค่า (Rating Scale)

ตอนที่ 4 แบบสอบถามคุณภาพชีวิต การทำงานของบุคลากร กรมพลาธิการทหารอากาศ แบบมาตราส่วนประมาณค่า (Rating Scale)

ผู้วิจัยได้นำแบบสอบถามที่สร้างขึ้น ไปทดสอบความตรง (Validity) อยู่ระหว่าง 0.80 – 1.00 และหาค่าความเชื่อมั่น (Reliability) ได้เท่ากับ 0.92

การเก็บรวบรวมข้อมูล ผู้วิจัยเก็บรวบรวม ด้วยตนเอง และนำแบบสอบถามที่ได้รับคำตอบ แล้วมาวิเคราะห์ข้อมูล โดยใช้โปรแกรมสำเร็จรูป ทางสถิติและประมวลผล พร้อมทั้งจัดทำตาราง รายงานการวิเคราะห์ทางสถิติ

สถิติที่ใช้ในการวิจัย คือ ค่าความถี่ ร้อยละ ค่าเฉลี่ย ส่วนเบี่ยงเบนมาตรฐาน ค่าสถิติ t-test,

One-Way ANOVA และค่าสัมประสิทธิ์สหสัมพันธ์ ของเพียร์สัน โดยกำหนดค่านัยสำคัญทางสถิติ ที่ระดับ 0.05

สรุปผลการวิจัยและอภิปรายผลการวิจัย

ข้อมูลส่วนบุคคลของกลุ่มตัวอย่าง

1. อายุ กลุ่มตัวอย่างส่วนใหญ่มีอายุ อยู่ในช่วงระหว่าง 31 - 40 ปี จำนวน 101 คน คิดเป็นร้อยละ 47.9 รองลงมา มีอายุน้อยกว่า 30 ปี จำนวน 71 คน คิดเป็นร้อยละ 33.6 และอันดับ สุดท้าย คือ ระหว่าง 51 - 60 ปี จำนวน 2 คน คิดเป็นร้อยละ 0.9

2. สถานภาพสมรส กลุ่มตัวอย่างส่วนใหญ่ มีสถานภาพสมรสโสด จำนวน 140 คน คิดเป็น ร้อยละ 66.4

3. ระดับการศึกษา กลุ่มตัวอย่างส่วนใหญ่ มีระดับการศึกษาระดับปริญญาตรี จำนวน 161 คน คิดเป็นร้อยละ 76.3 รองลงมา มีระดับการศึกษา ต่ำกว่าปริญญาตรี จำนวน 43 คน คิดเป็นร้อยละ 20.4 และอันดับสุดท้ายคือ ปริญญาโท จำนวน 7 คน คิดเป็นร้อยละ 3.3

4. ระดับชั้นยศ กลุ่มตัวอย่างส่วนใหญ่ มีระดับชั้นยศจ่าอากาศ จำนวน จำนวน 124 คน คิดเป็นร้อยละ 58.8 รองลงมา มีระดับชั้นยศ พันจ่าอากาศ จำนวน 70 คน คิดเป็นร้อยละ 33.2 และอันดับสุดท้ายคือ นาวาอากาศ จำนวน 5 คน คิดเป็นร้อยละ 2.4

5. ตำแหน่งงาน กลุ่มตัวอย่างส่วนใหญ่ มีตำแหน่งงานเจ้าหน้าที่ จำนวน 172 คน คิดเป็น ร้อยละ 81.5 รองลงมา มีตำแหน่งงานหัวหน้า แผนก/ฝ่าย จำนวน 22 คน คิดเป็นร้อยละ 10.4

ปีที่ 17 ฉบับที่ 1 (มกราคม - มิถุนายน 2565)

และอันดับสุดท้ายคือ ผู้ช่วยเจ้าหน้าที่ จำนวน 5 คน คิดเป็นร้อยละ 2.4

6. อัตราเงินเดือน กลุ่มตัวอย่างส่วนใหญ่ มีอัตราเงินเดือนระหว่าง 10,000 – 15,000 บาท จำนวน 92 คน คิดเป็นร้อยละ 43.6 รองลงมา มีอัตราเงินเดือนระหว่าง 15,001 – 20,000 บาท จำนวน 86 คน คิดเป็นร้อยละ 40.7 และอันดับสุดท้ายคือ ระหว่าง 20,001 – 25,000 บาท จำนวน 7 คน คิดเป็นร้อยละ 3.3

7. ระยะเวลาในการปฏิบัติงาน กลุ่มตัวอย่างส่วนใหญ่มีระยะเวลาในการปฏิบัติงานน้อยกว่า 5 ปี จำนวน 89 คน คิดเป็นร้อยละ 42.2 รองลงมา มีระยะเวลาในการปฏิบัติงานระหว่าง 6 - 10 ปี จำนวน 79 คน คิดเป็นร้อยละ 37.4 และอันดับสุดท้ายคือ ระหว่าง 16 - 20 ปี จำนวน 7 คน คิดเป็นร้อยละ 3.3

ข้อมูลปัจจัยด้านบรรยากาศองค์กร

เมื่อพิจารณาระดับของคุณภาพชีวิตการทำงานของบุคลากรกรมพลาธิการทหารอากาศ ในภาพรวม พบว่า คุณภาพชีวิตการทำงานของบุคลากรกรมพลาธิการทหารอากาศอยู่ในระดับมาก ($\bar{X} = 4.03$, S.D. = 0.50) และเมื่อพิจารณาเป็นรายด้าน พบว่า ด้านที่มีค่าเฉลี่ยมากเป็นอันดับ 1 คือ ด้านความสมดุลระหว่างชีวิตกับการทำงาน ($\bar{X} = 4.06$, S.D. = 0.62) รองลงมาคือ ด้านความก้าวหน้าและมั่นคงในการทำงาน ($\bar{X} = 4.04$, S.D. = 0.55) และด้านที่มีค่าเฉลี่ยอันดับสุดท้ายคือ ด้านสภาพทางกายภาพเกี่ยวกับการปฏิบัติงาน ($\bar{X} = 3.98$, S.D. = 0.58) ตามเกณฑ์ที่ตั้งไว้ คุณภาพชีวิตการทำงานของบุคลากรกรมพลาธิการทหารอากาศ อยู่ในระดับมากทุกด้าน

ข้อมูลปัจจัยด้านวัฒนธรรมองค์กร

กลุ่มตัวอย่างมีระดับความคิดเห็นเกี่ยวกับปัจจัยวัฒนธรรมองค์กรในภาพรวม อยู่ในระดับมาก โดยมีค่าเฉลี่ยรวม 4.21 โดยกรมพลาธิการทหารอากาศ มีการกำหนดโครงสร้างของหน่วยงาน และการปฏิบัติงานตามลำดับชั้น มีค่าเฉลี่ย 4.35 มากเป็นอันดับ 1 รองลงมา องค์กรต้องประพฤติปฏิบัติตามกฎระเบียบอย่างเคร่งครัด มีค่าเฉลี่ย 4.30 และ องค์กรใช้ข้อมูล เอกสาร ตัวเลขสถิติ เป็นพื้นฐานในการปฏิบัติงาน มีค่าเฉลี่ย 4.02 อันดับสุดท้าย

ผลการทดสอบสมมติฐาน

จากการทดสอบสมมติฐานในการวิจัยครั้งนี้ ผู้วิจัยได้ตั้งสมมติฐานไว้ 3 สมมติฐาน คือ

1. ปัจจัยส่วนบุคคล ได้แก่ อายุ สถานภาพ สมรส ระดับการศึกษา ระดับชั้นยศ ตำแหน่งงาน อัตราเงินเดือน และระยะเวลาในการปฏิบัติงาน แตกต่างกันมีคุณภาพชีวิตการทำงานแตกต่างกัน

ผลการทดสอบสมมติฐานพบว่า กลุ่มตัวอย่างที่มี สถานภาพสมรส ระดับชั้นยศ และตำแหน่งงาน แตกต่างกัน มีคุณภาพชีวิตการทำงาน ไม่แตกต่างกัน ซึ่งไม่เป็นไปตามสมมติฐานที่ตั้งไว้

สำหรับกลุ่มตัวอย่างที่มี อายุ ระดับการศึกษา อัตราเงินเดือน และระยะเวลาในการปฏิบัติงาน แตกต่างกัน มีคุณภาพชีวิตการทำงาน แตกต่างกันอย่างมีนัยสำคัญทางสถิติที่ระดับ 0.05 ซึ่งเป็นไปตามสมมติฐานที่ตั้งไว้

2. ปัจจัยด้านบรรยากาศองค์กรของ กลุ่มตัวอย่าง

ตารางที่ 1 แสดงความสัมพันธ์ระหว่างปัจจัยด้านบรรยากาศองค์กรกับคุณภาพชีวิตการทำงานของบุคลากรกรมพลาธิการทหารอากาศ

คุณภาพชีวิตการทำงาน	ปัจจัยด้านบรรยากาศองค์กร		
	r	ค่า Sig.	ระดับความสัมพันธ์
1. ด้านสภาพทางกายภาพเกี่ยวกับการปฏิบัติงาน	0.72	0.00*	สูง
2. ด้านความก้าวหน้าและมั่นคงในการทำงาน	0.78	0.00*	สูง
3. ด้านความสมดุลระหว่างชีวิตกับการทำงาน	0.45	0.00*	ต่ำ
รวม	0.75	0.00*	สูง

* มีนัยสำคัญทางสถิติที่ระดับ 0.05

จากตารางที่ 1 ผลการทดสอบสมมติฐานพบว่า ปัจจัยด้านบรรยากาศองค์กรมีความสัมพันธ์กับคุณภาพชีวิตการทำงาน อย่างมีนัยสำคัญทางสถิติที่ระดับ 0.05 ในทิศทางบวก อยู่ในระดับสูง ($r = 0.75$) ซึ่งเป็นไปตามสมมติฐานที่ตั้งไว้

ทั้งนี้ เมื่อพิจารณารายด้าน พบว่า ปัจจัยด้านบรรยากาศองค์กรมีความสัมพันธ์กับด้านความสมดุลระหว่างชีวิตกับการทำงาน

ในทิศทางบวก อยู่ในระดับต่ำ ($r = 0.45$) ด้านสภาพทางกายภาพเกี่ยวกับการปฏิบัติงาน ในทิศทางบวก อยู่ในระดับสูง ($r = 0.72$) ด้านความก้าวหน้าและมั่นคงในการทำงาน ในทิศทางบวก อยู่ในระดับสูง ($r = 0.78$)

3. ปัจจัยด้านวัฒนธรรมองค์กรของกลุ่มตัวอย่าง

ตารางที่ 2 แสดงความสัมพันธ์ระหว่างปัจจัยด้านวัฒนธรรมองค์กรกับคุณภาพชีวิตการทำงานของบุคลากรกรมพลาธิการทหารอากาศ

คุณภาพชีวิตการทำงาน	ปัจจัยด้านบรรยากาศองค์กร		
	r	ค่า Sig.	ระดับความสัมพันธ์
1. ด้านสภาพทางกายภาพเกี่ยวกับการปฏิบัติงาน	0.75	0.00*	สูง
2. ด้านความก้าวหน้าและมั่นคงในการทำงาน	0.73	0.00*	สูง
3. ด้านความสมดุลระหว่างชีวิตกับการทำงาน	0.42	0.00*	ต่ำ
รวม	0.73	0.00*	สูง

* มีนัยสำคัญทางสถิติที่ระดับ 0.05

จากตารางที่ 2 ผลการทดสอบสมมติฐานพบว่า ปัจจัยด้านวัฒนธรรมองค์กรมีความสัมพันธ์กับคุณภาพชีวิตการทำงาน อย่างมีนัยสำคัญทางสถิติที่ระดับ 0.05 ในทิศทางบวก อยู่ในระดับสูง ($r = 0.73$) ซึ่งเป็นไปตามสมมติฐานที่ตั้งไว้

ทั้งนี้ เมื่อพิจารณารายด้าน พบว่า ปัจจัยด้านบรรยากาศองค์กรมีความสัมพันธ์กับด้านความสมดุลระหว่างชีวิตกับการทำงานในทิศทางบวก อยู่ในระดับต่ำ ($r = 0.42$) ด้านความก้าวหน้าและมั่นคงในการทำงาน ในทิศทางบวก อยู่ในระดับสูง ($r = 0.73$) ด้านสภาพทางกายภาพเกี่ยวกับการปฏิบัติงาน ในทิศทางบวก อยู่ในระดับสูง ($r = 0.75$)

อภิปรายผลการวิจัย

1. จากผลการศึกษาระดับคุณภาพชีวิตการทำงานของบุคลากรกรมพลาธิการทหารอากาศพบว่า บุคลากรกรมพลาธิการทหารอากาศมีคุณภาพชีวิตการทำงาน ในภาพรวม อยู่ในระดับ

มาก ($\bar{X} = 4.03$) โดยบุคลากรกรมพลาธิการทหารอากาศมีคุณภาพชีวิตการทำงานมากที่สุด คือ ด้านความสมดุลระหว่างชีวิตกับการทำงาน ($\bar{X} = 4.06$) รองลงมาคือ ด้านความก้าวหน้าและมั่นคงในการทำงาน ($\bar{X} = 4.04$) และด้านที่มีค่าเฉลี่ยลำดับสุดท้าย คือ ด้านสภาพทางกายภาพเกี่ยวกับการปฏิบัติงาน ($\bar{X} = 3.98$)

1.1 ด้านสภาพทางกายภาพเกี่ยวกับการปฏิบัติงาน พบว่า ในข้อ 4. องค์กรของท่านปรับปรุงอาคารสถานที่และสิ่งแวดล้อมให้เกิดความรู้สึกละอุนคลายทางจิตใจแก่บุคลากร ซึ่งมีคุณภาพชีวิตการทำงาน ค่าเฉลี่ยอยู่ในระดับมากเป็นอันดับสุดท้าย ($\bar{X} = 3.94$) ในด้านนี้ เนื่องจากสถานที่ทำงานคับแคบทำให้อึดอัดไม่เอื้อต่อการทำงาน

1.2 ด้านความก้าวหน้าและมั่นคงในการทำงาน พบว่า ในข้อ 6. องค์กรของท่านมีเกณฑ์การพิจารณาผลงานและการเลื่อนขั้นอย่างเป็นธรรม ซึ่งมีคุณภาพชีวิตการทำงาน ค่าเฉลี่ย

อยู่ในระดับมาก เป็นอันดับสุดท้าย ($\bar{X} = 3.91$) ในด้านนี้ เนื่องจาก ส่วนใหญ่มีความเห็นว่ เภณทึในการประเมินผลการปฏิบัติงานไม่มีความ สอดคล้องบริบทขององค์กร และคุณลักษณะ ของบุคลากร อีกทั้งหน่วยงานไม่เปิดเผยผลการ ประเมินผลการปฏิบัติงานของบุคลากรให้ทราบ เป็นลายลักษณ์อักษรให้ผู้ปฏิบัติงานทุกคนรับทราบ

1.3 ด้านความสมดุลระหว่างชีวิต กับการทำงาน พบว่า ในข้อ 12. หลังเลิกงาน หรือ ในวันหยุด ท่านสามารถพักผ่อนหรือทำกิจกรรม ที่ต้องการโดยไม่วิตกกังวลเกี่ยวกับงานที่ทำค้างไว้ ซึ่งมึคุณภาพชีวิตการทำงาน ค่าเฉลี่ยอยู่ในระดับมาก เป็นอันดับสุดท้าย ($\bar{X} = 3.88$) ในด้านนี้ เนื่องจาก ปริมาณงานที่ทำอยู่มีมากเกินไป ทำให้ต้องเลิกงาน มีดค่า อีกทั้งวิถีชีวิตการทำงานที่จะต้องพึ่งพา ยานพาหนะ ระยะเวลาในการเดินทาง การเดินทาง ไปทำงานที่ไม่สะดวก สภาพการจราจรที่ติดขัด ทำให้ต้องเสียเวลาในการเดินทางไปทำงาน

2. จากผลการศึกษาปัจจัยด้านบรรยากาศ องค์กร และปัจจัยด้านวัฒนธรรมองค์กร ของ กรมพลธิการทหารอากาศ พบว่า บุคลากร กรมพลธิการทหารอากาศ มีคุณภาพชีวิต การทำงาน โดยรวม ปัจจัยด้านบรรยากาศองค์กร อยู่ในระดับมาก ($\bar{X} = 4.06$) พบว่า ในข้อ 8. องค์กร ของท่านมีการกระจายอำนาจในการบริหารงาน และการตัดสินใจ ซึ่งมีความคิดเห็น ค่าเฉลี่ยอยู่ใน ระดับมาก เป็นอันดับสุดท้าย ($\bar{X} = 3.90$) ในด้านนี้ อาจเป็นเพราะว่าหน่วยงานมีนโยบาย ระเบียบ การปฏิบัติงานที่ชัดเจนเป็นรูปธรรมสำหรับบุคลากร มีการแบ่งสายการบังคับบัญชาและหน้าที่ที่ชัดเจน บุคลากรกรมพลธิการทหารอากาศก็จะปฏิบัติงาน

ของตน รู้ขอบเขตและหน้าที่ความรับผิดชอบ ของตนเองนั้น การตัดสินใจขึ้นอยู่กับผู้บังคับบัญชา ปัจจัยด้านวัฒนธรรมองค์กร อยู่ในระดับมาก ($\bar{X} = 4.21$) พบว่า ในข้อ 6. องค์กรใช้ข้อมูล เอกสาร ตัวเลขสถิติเป็นพื้นฐานในการปฏิบัติงาน ซึ่งมึ ความคิดเห็น ค่าเฉลี่ยอยู่ในระดับมาก เป็นอันดับ สุดท้าย ($\bar{X} = 4.02$) ในด้านนี้ อาจเป็นเพราะว่า ลักษณะงานบางอย่าง การวิเคราะห์ทางสถิติ อาจทำไม่ได้

3. จากผลการศึกษาคุณภาพชีวิต การทำงานของบุคลากรกรมพลธิการทหารอากาศ ตามปัจจัยส่วนบุคคล พบว่า สถานภาพสมรส ระดับชั้นยศ และตำแหน่งงานที่แตกต่างกัน มีคุณภาพชีวิตการทำงาน ไม่แตกต่างกัน ส่วนอายุ ระดับการศึกษา อัตราเงินเดือน และระยะเวลา ในการปฏิบัติงานที่แตกต่างกัน มีคุณภาพชีวิต การทำงาน แตกต่างกัน ดังนี้

3.1 ในภาพรวม บุคลากรกรมพลธิการ ทหารอากาศที่มีอายุระหว่าง 41 – 50 ปี ($\bar{X} = 3.71$) มีคุณภาพชีวิตการทำงานน้อยที่สุด และเมื่อพิจารณาเป็นรายด้าน พบว่า ด้านสภาพ ทางกายภาพเกี่ยวกับการปฏิบัติงาน บุคลากร กรมพลธิการทหารอากาศที่มีอายุระหว่าง 41 – 50 ปี ($\bar{X} = 3.57$) มีคุณภาพชีวิตการทำงาน น้อยที่สุด ทั้งนี้ เนื่องจากบุคลากรกรมพลธิการ ทหารอากาศที่มีอายุระหว่าง 41 – 50 ปี อาจจะได้รับ งานที่มีความท้าทาย หน้าที่ความรับผิดชอบ ชั่วโมง การทำงานและมีการอยู่กะเข้าเวรที่เพิ่มมากขึ้น

3.2 ในภาพรวม บุคลากรกรมพลธิการ ทหารอากาศที่มีระดับการศึกษาปริญญาโท ($\bar{X} = 3.53$) มีคุณภาพชีวิตการทำงานน้อยที่สุด

ปีที่ 17 ฉบับที่ 1 (มกราคม - มิถุนายน 2565)

และเมื่อพิจารณาเป็นรายด้าน พบว่า ด้านสภาพทางกายภาพเกี่ยวกับการปฏิบัติงาน บุคลากรกรมพลาธิการทหารอากาศที่มีระดับการศึกษาปริญญาโท ($\bar{X} = 3.00$) มีคุณภาพชีวิตการทำงานน้อยที่สุด ทั้งนี้ เนื่องจากการศึกษาที่สูงก็จะได้รับการปฏิบัติและมีการมอบหมายงานที่เพิ่มมากขึ้น ทำให้มีปริมาณงานที่เพิ่มมากขึ้น

3.3 ในภาพรวม บุคลากรกรมพลาธิการทหารอากาศที่มีอัตราเงินเดือนระหว่าง 20,001 - 25,000 บาท ($\bar{X} = 3.33$) มีคุณภาพชีวิตการทำงานน้อยที่สุด และเมื่อพิจารณาเป็นรายด้าน พบว่า ด้านความก้าวหน้าและมั่นคงในการทำงาน บุคลากรกรมพลาธิการทหารอากาศที่มีอัตราเงินเดือนระหว่าง 20,001 - 25,000 บาท ($\bar{X} = 2.80$) มีคุณภาพชีวิตการทำงานน้อยที่สุด ทั้งนี้เนื่องจาก บุคลากรกรมพลาธิการทหารอากาศทุกคนทราบว่า นับแต่วันที่เข้ามาทำงานแล้วว่าจะได้รับเงินเดือนตามอัตราที่กำหนดไว้ตามตำแหน่งของตน และรับผิดชอบตามตำแหน่งหน้าที่ที่กำหนดรวมทั้งตามที่ได้รับมอบหมาย บุคลากรกรมพลาธิการทหารอากาศถึงแม้จะรู้สึกพึงพอใจในอัตราเงินเดือนที่ได้รับในปัจจุบันที่อาจจะน้อย แต่สามารถชดเชยด้วยสวัสดิการต่าง ๆ ที่ได้รับ เช่น เงินค่าเบี้ยเลี้ยงเงินตอบแทนการปฏิบัติงานนอกเวลา ค่ารักษาพยาบาล เป็นต้น

3.4 ในภาพรวม บุคลากรกรมพลาธิการทหารอากาศที่มีระยะเวลาในการปฏิบัติงานมากกว่า 20 ปี ($\bar{X} = 3.44$) มีคุณภาพชีวิตการทำงานน้อยที่สุด และเมื่อพิจารณาเป็นรายด้าน พบว่า ด้านความก้าวหน้าและมั่นคงในการทำงาน บุคลากรกรมพลาธิการทหารอากาศที่มีระยะเวลา

ในการปฏิบัติงานมากกว่า 20 ปี ($\bar{X} = 3.22$) มีคุณภาพชีวิตการทำงานน้อยที่สุด ทั้งนี้ เนื่องมาจาก บุคลากรกรมพลาธิการทหารอากาศที่มีระยะเวลาการปฏิบัติงานมานานมักจะมีคุณค่าต่อหน่วยงานในด้านต่าง ๆ สูง เช่น ค่าความก้าวหน้าและค่าตำแหน่ง ประกอบกับมีภาระหน้าที่รับผิดชอบมากขึ้น และลักษณะงานที่ปฏิบัติเป็นงานลักษณะเดิม ๆ ซ้ำ ๆ ไม่มีความท้าทายในงาน ซึ่งต่างกับบุคลากรที่มีระยะเวลาการปฏิบัติงานน้อย และเป็นผู้ที่เข้าทำงานใหม่ มีความคาดหวังในความก้าวหน้าน้อยกว่าผู้ที่ปฏิบัติงานมานานกว่า และมีภาระค่าใช้จ่ายที่ต้องรับผิดชอบในชีวิตน้อยกว่า

4. จากผลการศึกษาความสัมพันธ์ระหว่าง ปัจจัยด้านบรรยากาศองค์กร ปัจจัยด้านวัฒนธรรมองค์กร และคุณภาพชีวิตการทำงาน พบว่า ปัจจัยด้านวัฒนธรรมองค์กร มีความสัมพันธ์กับคุณภาพชีวิตการทำงาน ด้านความสมดุลระหว่างชีวิตกับการทำงาน น้อยที่สุด ($r = 0.42$) อาจเป็นเพราะว่า วัฒนธรรมองค์กรเป็นปัจจัยสำคัญที่มีอิทธิพลต่อพฤติกรรมการทำงานของบุคลากร โดยวัฒนธรรมองค์กรนั้นจะมีส่วนช่วยส่งเสริมและสนับสนุนให้บุคลากรสามารถทำงานได้อย่างราบรื่นและสำเร็จตรงตามเป้าหมายที่กำหนดไว้ โดยจะนำมาซึ่งความก้าวหน้าและความมั่นคงในการทำงาน ทำให้บุคลากรมีความภาคภูมิใจที่ได้ทำงานภายในองค์กรมีความเชื่อมั่น และมีคุณภาพชีวิตการทำงานที่ดี รวมทั้งต้องการที่จะทำงานกับองค์กรต่อไป

ข้อเสนอแนะ

จากการศึกษาเรื่อง คุณภาพชีวิตการทำงานของบุคลากรกรมพลาธิการทหารอากาศ

ผลการศึกษาค้นคว้าชีวิตการทำงานในภาพรวมอยู่ในระดับสูง ดังนั้นเพื่อให้คุณภาพชีวิตการทำงานของบุคลากรกรมพลาธิการทหารอากาศดีขึ้นอย่างต่อเนื่อง มีข้อเสนอแนะจากผลการวิจัย ดังนี้

1. กรมพลาธิการทหารอากาศ ควรมีการปรับปรุงสภาพแวดล้อมบริเวณที่ทำงานโดยรอบเพื่อป้องกันไม่ให้เกิดเสียงดัง รบกวน หรือมีเสียงรบกวนน้อยที่สุด และปรับภูมิทัศน์ให้น่าอยู่นำทำงาน โดยการปรับปรุงห้องทำงานเป็นห้องกระจกเพื่อไม่ให้เกิดเสียงดังรบกวนการทำงาน เป็นต้น

2. ควรมีห้องจัดเก็บเอกสารที่เหมาะสมแยกเอกสารออกเป็นส่วน ๆ เพื่อให้ง่ายต่อการค้นหา อีกทั้งต้องการให้บุคลากรช่วยกันรักษาความสะอาดให้มากขึ้น ควรมีมุมพักผ่อนให้กับบุคลากรได้ผ่อนคลายความเครียดและนั่งพบปะพูดคุยแลกเปลี่ยนความคิดเห็นซึ่งกันและกัน นอกจากนี้ อุปกรณ์เครื่องใช้ในสำนักงานบางอย่าง เช่น เครื่องพิมพ์เอกสาร ปากกา กระดาษ เป็นต้น มีไม่เพียงพอ หรือขาดการบำรุงรักษาให้อยู่ในสภาพที่สมบูรณ์พร้อมต่อการปฏิบัติงาน

3. ควรมีการส่งเสริมและสนับสนุนให้บุคลากร ได้มีโอกาสเรียนรู้เทคนิคการทำงานใหม่ ๆ อยู่เสมอ

4. กรมพลาธิการทหารอากาศ ควรมีการสนับสนุนให้มีช่องทางการติดต่อสื่อสารให้มีความหลากหลายและอำนวยความสะดวกในการปฏิบัติงานมากยิ่งขึ้น มีการนำเทคโนโลยีสมัยใหม่มาปรับใช้ในการปฏิบัติงาน โดยพิจารณาความจำเป็นและความสำคัญของการติดต่อสื่อสารเป็นรายเรื่องว่า สามารถประยุกต์ใช้สถิติในการปฏิบัติงานเพิ่มมากขึ้น

5. กรมพลาธิการทหารอากาศ ควรมีการมอบหมายและกระจายงานให้เหมาะสมกับสมรรถนะของบุคลากรเพื่อไม่ให้ปริมาณงานหนักอยู่ที่คนใดคนหนึ่ง โดยการจัดทำคำสั่งมอบหมายงานอย่างชัดเจนในการมอบหมายหมายงานเพิ่มเติม นอกเหนือจากงานในหน้าที่ความรับผิดชอบ

6. กรมพลาธิการทหารอากาศ การพัฒนาแนวทางด้านโครงสร้างองค์กร เห็นควรให้ผู้บังคับบัญชาเสนอและจัดทำแผนการเพิ่มอัตรากำลังพลของทหารอากาศให้เพียงพอต่อการปฏิบัติงานและภารกิจของกองและสำนักต่าง ๆ ตามความเหมาะสม นอกจากนี้ เพื่อเป็นการเสริมสร้างความสัมพันธ์ที่ดีและลดช่องว่างโอกาสความสัมพันธ์ระหว่างผู้บังคับบัญชาและบุคลากร เห็นควรให้ผู้บังคับบัญชาตามกองและสำนักต่าง ๆ ควรมีการจัดประชุมกลุ่มย่อย เช่น สภากาแฟ เพื่อเปิดการอภิปรายเกี่ยวกับปัญหาอุปสรรคในการปฏิบัติงานและแลกเปลี่ยนความคิดเห็นเกี่ยวกับแนวทางการปฏิบัติงานจากบุคลากรและผู้บังคับบัญชาของกองและสำนักในลักษณะไม่เป็นทางการ

7. ควรมีการปรับปรุงเกณฑ์การประเมินให้มีความละเอียดและชัดเจนมากยิ่งขึ้น เพื่อกระตุ้นให้บุคลากรมีเป้าหมายการทำงาน พัฒนาตนเองเพื่อลดปัญหาความขัดแย้งของบุคลากรภายหลังการประเมิน

ข้อเสนอแนะในการทำวิจัยครั้งต่อไป

1. ควรมีการเก็บรวบรวมข้อมูลโดยวิธีการอื่น ๆ นอกจากการใช้แบบสอบถาม เช่น การสัมภาษณ์และการสังเกต

2. ควรศึกษาถึงปัจจัยอื่น ๆ ที่คาดว่าจะมีความสัมพันธ์กับคุณภาพชีวิตการทำงาน เช่น

ความพึงพอใจในการทำงาน ความเครียดในการ ปฏิบัติงาน เป็นต้น ในกองบังคับ เพื่อปรับปรุงนโยบายการบริหาร ทรัพยากรมนุษย์ และหน่วยงานที่เกี่ยวข้องกับ ทหารเหล่าพลาธิการ

3. ควรศึกษาด้านคุณภาพชีวิตการทำงาน ทหารเหล่าพลาธิการ ของบุคลากรของกรมพลาธิการทหารอากาศ

REFERENCES

- Alderfer, C. P. (1969). **An empirical test of a new theory of human needs. Organizational Behavior and Human Performance.**
- Charoenphorn, W. (2003). **Quality of working life of shift workers at the operational level: a case study of Thai Wire and Cable Services Co., Ltd.,** Graduate School. Burapha University.
- Gilmer and Haller. (1971). **Industrial Psychology.** New York: McGraw – Hill.
- Gordon et al. (1990). **Management and Organizational Behavior.** Massachusetts: Allyn and Bacon: Needham Heights.
- Greenberg, J. (2005). **Managing behavior in organizations** London: Penguin.
- Herzberg, F., Mausner, B., Snyderman, B. B., & Snyderman, B. S. (1959). **The Motivation to Work.** New York: John Wiley and Sons.
- Itthitheppana, R. (2008). **Relationship Between Organizational Atmosphere and Working Behavior of Private Company Employees in Bangkok,** Srinakharinwirot University.
- Jongwisan, R. (2011). **Human relations : human behavior in organizations.** Bangkok: Kasetsart University Press.
- Maslow, A. H. (1954). **Motivation and Personality.** New York: Harper & Row.
- McClelland, D. C. (1965). **Toward a theory of motive acquisition, American Psychologist.**
- Naweekarn, S. (1995). **Organizational Behavior.** Bangkok: Dok Ya.
- Ocharot, S. (1999). **Quality of working life of professional nurses in police hospitals Headquarters of the Police Department.** graduate school Kasetsart University.
- Pratchayapruk, T. (2013). **Public Administration Terminology.** Bangkok: Chulalongkorn University Printing House.
- Saritwanitch, S. (2002). **Organizational culture : should be chosen accordingly. Business Administration Journal.**

Steers and Porter. (1983). **Motivation and Work Behavior**. New York: McGraw – Hill.

Steers, R. M. and Porter, L. W. (1983). **Motivation and Work Behavior**. New York: McGraw – Hill.

Thayamanthiranan, W. (2004). ‘**Relationship between quality of working life and organizational commitment: a case study of Thai Airways Warehouse Operations Department, Thai Airways International Public Company Limited**’.

Tullayalack, P. (2004). **Quality of working life of civil servants of the Air Force, pilots**.

Wongsarot, S. (2016). **Work life of the personnel of the hospital administration mission group Klaeng, Klaeng District, Rayong Province**. Burapha University.

.....

Research Article

การออกแบบการจัดการสารสนเทศเพื่อการบริหารจัดการงานวิจัย มหาวิทยาลัยราชภัฏพระนคร

INFORMATION MANAGEMENT DESIGN FOR RESEARCH MANAGEMENT PHRANAKHON RAJABHAT UNIVERSITY

รัชตะ อนวัชกุล*

สถาบันวิจัยและพัฒนา มหาวิทยาลัยราชภัฏพระนคร

Ratchta Anawatchkul*

Research and Development Institute

*E-mail: kung_kub@hotmail.com

Received: 2022-02-01

Revised: 2022-03-10

Accepted: 2022-03-10

บทคัดย่อ

การวิจัยนี้มีวัตถุประสงค์เพื่อ 1) ศึกษาความต้องการข้อมูลระบบสารสนเทศเพื่อการบริหารจัดการงานวิจัย ของมหาวิทยาลัยราชภัฏพระนคร 2) ออกแบบการจัดการสารสนเทศเพื่อการบริหารจัดการงานวิจัยโดยใช้ระบบบริหารจัดการงานวิจัย กลุ่มเป้าหมายที่ศึกษาเป็นผู้ที่เกี่ยวข้องกับการวิจัยและระบบบริหารจัดการงานวิจัย จำนวน 11 คน ได้แก่ รองอธิการบดี ที่กำกับดูแลด้านการวิจัยของมหาวิทยาลัย จำนวน 1 คน ผู้บริหารสถาบันวิจัยและพัฒนา ได้แก่ ผู้อำนวยการสถาบันวิจัยและพัฒนา จำนวน 1 คน และรองผู้อำนวยการสถาบันวิจัยและพัฒนา จำนวน 3 คน และบุคลากรของสถาบันวิจัยและพัฒนาจำนวน 7 คน เครื่องมือวิจัยใช้แบบสัมภาษณ์ และวิเคราะห์ข้อมูลจากแบบสัมภาษณ์

ผลการวิจัย

ความต้องการใช้งานข้อมูลสารสนเทศเพื่อการบริหารจัดการงานวิจัย ของมหาวิทยาลัยราชภัฏพระนคร ผลการศึกษาพบว่า มี 3 ประเภทข้อมูลที่ต้องการได้แก่

1. ข้อมูลประวัติบุคลากร มีความต้องการใช้จำนวน 13 ตัวแปร ได้แก่ ชื่อ – สกุล, ตำแหน่งทางวิชาการ, สถานะอาจารย์, สถานะหลักสูตร, วุฒิการศึกษา, คณะ, สาขาเชี่ยวชาญ, สาขาวิชา, วัน/เดือน/ปีเกิด, ปีที่เกษียณอายุ, วันที่บรรจุ, อายุการทำงาน และวันที่ได้รับตำแหน่งทางวิชาการ

2. ข้อมูลโครงการวิจัย มีความต้องการใช้จำนวน 33 ตัวแปร ได้แก่ ชื่อ - สกุล, ตำแหน่งทางวิชาการ, คณะ, โครงการวิจัย, ลำดับในโครงการ, ปีงบประมาณ, งบประมาณที่ได้รับจัดสรร, วันเริ่มต้นสัญญา, วันสิ้นสุดสัญญา, เวลารายงานความก้าวหน้า, เหลือเวลารายงานความก้าวหน้า, เหลือเวลาทำวิจัยอีก (วัน), ขยายเวลาคั้งที่ 1, ขยายเวลาคั้งที่ 2, หมดระยะเวลาขยายเวลา, แหล่งทุน, เลขที่สัญญา, ชื่อพื้นที่วิจัย, จังหวัดพื้นที่วิจัย, ประเภทงานวิจัย, สถานะโครงการวิจัย, สถานะดำเนินการ, การเบิกจ่าย (งวดที่ 1), วันที่ส่งเบิกงวดที่ 1, การเบิกจ่าย (งวดที่ 2), วันที่ส่งเบิกงวดที่ 2, การเบิกจ่าย (งวดที่ 3), วันที่ส่งเบิกงวดที่ 3, การเบิกจ่าย (งวดที่ 4), วันที่ส่งเบิกงวดที่ 4, รวมเบิกจ่ายแล้ว (บาท), การใช้ประโยชน์, ใช้ขอตำแหน่งทางวิชาการ และเลขที่หนังสือรับรอง จริยธรรมการวิจัย

3. ข้อมูลการตีพิมพ์เผยแพร่ มีความต้องการจำนวน 12 ตัวแปร ได้แก่ ชื่อ - สกุล, คณะ, ระดับการเผยแพร่, ประเทศ, ลำดับผู้เขียน, ชื่อผลงาน (ไทย), ชื่อผลงาน (อังกฤษ), ชื่อแหล่งข้อมูล, ปีที่/ฉบับที่, เดือนที่เผยแพร่, หน้าที่ตีพิมพ์, ปี และพ.ศ. ที่เผยแพร่

ผลการออกแบบการจัดการสารสนเทศเพื่อการบริหารจัดการงานวิจัย สรุปรูปแบบได้ 6 ส่วน ดังนี้

1. ออกแบบการปรับปรุงข้อมูลประวัติบุคคลากร โดยให้มีข้อมูลส่วนบุคคลให้มีการแสดงรายละเอียดที่ครบถ้วน และแสดงผลในรูปแบบสรุปรายบุคคล

2. ออกแบบข้อมูลโครงการวิจัย ใช้การรายงานแบบเลือกคอลัมน์เป็นฐานในการออกแบบ

3. การออกรายงานโครงการ ออกแบบโดยให้ผู้ใช้สามารถเลือกข้อมูลที่ต้องการให้แสดงในการออกรายงานได้

4. การออกแบบในส่วนโครงการวิจัยเสร็จสิ้น กรอกข้อมูลค้นหาตาม ปีงบประมาณ แหล่งทุน คณะ สาขา แล้วจึงแสดงผล การเพิ่มส่วนของการเผยแพร่งานวิจัย ระบบรายงาน และเพิ่มความสามารถในการ Import / Export Files

5. ออกแบบให้รวมระบบค้นหาทุกประเภทมาในหน้าตาเดียวกัน

6. ออกแบบการจัดการระบบ โดยการปรับปรุงการตั้งค่าทุนวิจัย-แหล่งทุนให้ใช้งานง่ายขึ้น

คำสำคัญ: การจัดการสารสนเทศ การบริหารจัดการงานวิจัย

ABSTRACT

The purposes of this research were 1) to study the need of information systems for research management of Phranakhon Rajabhat University, 2) Information management design for research management by using Research Management System. The target group consisted of 11 people involved in the research and research management system, including vice president, research supervisor of the university, executive of the Research

and Development Institute, director of the Research and Development Institute, 3 deputy directors of the Research and Development Institute and 7 personnel of the Research and Development Institute. The research instrument used an interview form. and data analysis from the interview form.

The research results are summarized as follows:

The study on the need for information systems for research management of Phranakhon Rajabhat University revealed that there are 3 types of information required:

1. In term of personnel information, there are 13 variables, which are name-surname, academic position, teacher status, course status, educational background, faculty, specialization, program, day / month / year of birth, the year of retirement, the date of filling, working age, and the date of receiving an academic position.

2. In term of Research Project Information, there are 33 variables in demand: name-surname, academic position, faculty, research project, rank in the project, budget year, budget allocated, contract commencement date, end date Contract, Time for progress report, time remaining for progress report, Time remaining for research (days), 1st time extension, 2nd time extension, time extension period, funding source, contract number, name of research area, research area province, research type, research status,, operational status, disbursement (1st drawdown), submitted date of the 1st drawdown, disbursement (2nd drawdown), submitted date of the 2nd drawdown, disbursement (3rd drawdown), submitted date of the 3rd drawdown, disbursement (4th drawdown), submitted date of the 4th drawdown, total disbursed (baht), utilization, used for academic position and research ethics certificate No.

3. In term of publication information, there are 12 variables, which are name-surname, faculty, level of dissemination, countries, author order, work titles (Thai), work titles (English), source names, Year / Issue, publication month, publication page, Year and published year.

Information design management results for research management is divided into 6 parts as follows.

1. Design and update personal information by having personal information in order to show complete details and display the results in an individual summary form.

2. Designing research project data by using column-based reporting as design

3. Project reporting is designed so that users can choose what information they want to be displayed in the report.

4. The design of the research project is completed. The search information is filled out by fiscal year, source of funding, faculty, branch and then the results is displayed, the dissemination of research reports, reporting system and the ability to import / export files are increased.

5. It is designed to combine all types of search systems in one window.

6. Designing the management system management by improving research funding settings for easier use of funding sources.

Keywords: Information Management, Research Management

บทนำ

ด้วยมหาวิทยาลัยราชภัฏพระนคร มีนโยบายพัฒนาศักยภาพการวิจัยของมหาวิทยาลัย โดยให้มีการจัดกลุ่มนักวิจัยที่มีประสบการณ์วิจัย เพื่อให้มีการจัดกลุ่มนักวิจัยที่มีประสบการณ์สูงช่วยพัฒนาศักยภาพของนักวิจัยรุ่นใหม่ในการก้าวสู่การวิจัยที่มีประสบการณ์วิจัยสูงต่อไป สถาบันวิจัยและพัฒนาในฐานะหน่วยงานที่เกี่ยวข้องโดยตรง จึงได้รับมอบหมายจากมหาวิทยาลัย เพื่อดำเนินการพัฒนาศักยภาพการวิจัยของมหาวิทยาลัย โดยการสรุปข้อมูลนักวิจัยที่มีประสบการณ์วิจัย เพื่อตอบสนองต่อนโยบายดังกล่าว แต่พบปัญหาระหว่างการดำเนินการรวบรวมข้อมูลงานวิจัย คือ ข้อมูลอยู่กระจัดกระจายจากการที่บุคลากรของสถาบันวิจัยและพัฒนาได้ทำงานบนฐานข้อมูลที่ตนเองถนัด เช่น Microsoft Excel, Microsoft Word เป็นต้น และข้อมูลมีความไม่สอดคล้องกัน ทำให้การจัดการกับข้อมูลดังกล่าว ลำบาก ไม่ทันกับความต้องการใช้งาน รวมถึงความถูกต้องของข้อมูล

แนวทางการแก้ไขปัญหาที่มีประสิทธิภาพ คือการใช้ระบบสารสนเทศที่อยู่บนฐานข้อมูลเดียวกัน ซึ่งที่ผ่านมาสำนักงานคณะกรรมการวิจัยแห่งชาติ (วช.) ได้พัฒนาระบบสารสนเทศเพื่อการวิจัย ซึ่งมีชื่อเรียกว่า DRMS เพื่อให้หน่วยงานต่าง ๆ ได้ใช้บริการได้โดยไม่เสียค่าบริการ (Division of Research Standards, 2016) และมหาวิทยาลัยราชภัฏพระนครเห็นว่าการระบบดังกล่าวมีประโยชน์ จึงได้เริ่มใช้และร่วมเป็นผู้พัฒนาระบบ รวมถึงผู้ประเมินผล เพื่อพัฒนาระบบให้สอดคล้องกับความต้องการของหน่วยงานและมีประสิทธิภาพมากยิ่งขึ้น แต่พบว่าปัจจุบันระบบ DRMS ยังไม่ตอบสนองต่อความต้องการใช้ของมหาวิทยาลัยราชภัฏพระนครได้ครบถ้วน

ผู้วิจัยเล็งความสำคัญของการใช้ระบบสารสนเทศ ที่คาดว่าจะสามารถช่วยแก้ไขปัญหาดังกล่าวได้ จึงทำวิจัยเรื่อง “การออกแบบการจัดการสารสนเทศเพื่อการบริหารจัดการงานวิจัย มหาวิทยาลัยราชภัฏพระนคร” เพื่อเพิ่มประสิทธิภาพ

ในการทำงานของสถาบันวิจัยและพัฒนา มหาวิทยาลัยราชภัฏพระนครต่อไป

วัตถุประสงค์

1. ศึกษาความต้องการใช้งานระบบสารสนเทศเพื่อการบริหารจัดการงานวิจัย ของมหาวิทยาลัยราชภัฏพระนคร
2. ออกแบบการจัดการสารสนเทศเพื่อการบริหารจัดการงานวิจัยโดยใช้ระบบบริหารจัดการงานวิจัย (DRMS) เป็นฐาน

ประโยชน์ที่ได้จากการวิจัย

1. ได้ทราบความต้องการใช้ข้อมูลเพื่อจัดการระบบสารสนเทศเพื่อการบริหารจัดการงานวิจัย ของมหาวิทยาลัยราชภัฏพระนคร
2. ได้ข้อมูลข้อมูลการออกแบบโปรแกรมเพื่อเตรียมการเขียนโปรแกรม การจัดการสารสนเทศเพื่อการบริหารจัดการงานวิจัย ของมหาวิทยาลัยราชภัฏพระนคร
3. เพิ่มประสิทธิภาพการบริหารจัดการงานวิจัย ของมหาวิทยาลัยราชภัฏพระนคร

บททวนความคิด

ระบบสารสนเทศเพื่อการบริหาร (Management Information System) หรือ MIS คือระบบที่ให้สารสนเทศที่ผู้บริหารต้องการเพื่อให้สามารถทำงานได้อย่างมีประสิทธิภาพ โดยจะรวมทั้ง สารสนเทศภายในและภายนอกสารสนเทศที่เกี่ยวข้องกับองค์กรทั้งในอดีตและปัจจุบัน รวมทั้งสิ่งที่คาดว่าจะจะเป็นในอนาคต นอกจากนี้ระบบเอ็มไอเอสจะต้อง ให้สารสนเทศ

ในช่วงเวลาที่เป็นประโยชน์ เพื่อให้ผู้บริหารสามารถตัดสินใจในการวางแผนการควบคุม และการปฏิบัติการขององค์กรได้อย่างถูกต้อง แม้ว่าผู้บริหารที่จะได้รับประโยชน์จาก ระบบเอ็มไอเอสสูงสุดคือผู้บริหารระดับกลาง แต่โดยพื้นฐานของระบบเอ็มไอเอสแล้ว จะเป็นระบบที่สามารถสนับสนุนข้อมูลให้ ผู้บริหารทั้งสามระดับ คือทั้งผู้บริหารระดับต้น ผู้บริหารระดับกลาง และผู้บริหารระดับสูง โดยระบบเอ็มไอเอสจะให้รายงาน ที่สรุปสารสนเทศ ซึ่งรวบรวมจากฐานข้อมูลทั้งหมดของบริษัท จุดประสงค์ ของรายงานจะเน้นให้ผู้บริหารสามารถมองเห็นแนวโน้ม และภาพรวม ขององค์กรในปัจจุบัน รวมทั้งสามารถควบคุมและตรวจสอบงานของระดับปฏิบัติการด้วย อย่างไรก็ตาม ขอบเขตของรายงาน จะขึ้นอยู่กับ ลักษณะของสารสนเทศ และจุดประสงค์การใช้งาน โดยอาจมีรายงานที่ออกทุกคาบระยะเวลา (เช่น งบกำไรขาดทุน หรืองบดุล) รายงานตามความต้องการ หรือรายงานตามสภาวะการณ์ หรือเหตุผิดปกติ (Management Information System) <http://mikekomson.wordpress.com>, Retrived May, 2020)

ลักษณะของระบบสารสนเทศเพื่อการบริหารจัดการที่ดีมี 5 ข้อดังนี้ (Sanya S, 2006)

1. ระบบสนับสนุนการทำงานของระบบประมวลผลข้อมูลและการจัดเก็บข้อมูลรายวัน
2. ระบบใช้ฐานข้อมูลที่ถูกรวมเข้าด้วยกัน และสนับสนุนการทำงานของฝ่ายต่าง ๆ ในองค์กร
3. ระบบช่วยให้ผู้บริหารระดับต้น ระดับกลาง และระดับสูง เรียกใช้ข้อมูลที่เป็นโครงสร้างได้ตามเวลาที่ต้องการ

4. ระบบมีความยืดหยุ่นและสามารถรองรับความต้องการข้อมูลที่เปลี่ยนแปลงไปขององค์กร

5. ระบบมีระบบรักษาความลับของข้อมูลและจำกัดการใช้งานของบุคคลเฉพาะผู้ที่เกี่ยวข้องเท่านั้น

ระบบสารสนเทศเพื่อการบริหารจัดการงานวิจัย

ระบบสารสนเทศเพื่อการบริหารจัดการงานวิจัย คือระบบสารสนเทศที่สามารถให้ข้อมูลสารสนเทศด้านการวิจัยแก่ผู้บริหาร เจ้าหน้าที่และนักวิจัย รวมถึงผู้ต้องการใช้ข้อมูลได้อย่างมีประสิทธิภาพ

การพัฒนาระบบงานทางคอมพิวเตอร์

การพัฒนาระบบงานทางคอมพิวเตอร์เป็นกระบวนการพัฒนาระบบงานเดิม ให้เป็นระบบการทำงานแบบใหม่ มีจุดประสงค์ให้ระบบการทำงานมีประสิทธิภาพมากขึ้น สำหรับการพัฒนาระบบงานทางคอมพิวเตอร์นอกจากจัดหาอุปกรณ์ เช่น เครื่องคอมพิวเตอร์ เพื่อนำมาใช้งานแล้วยังต้องจัดหาโปรแกรมประยุกต์งานมาใช้ในการดำเนินงานอีกด้วย ขั้นตอนการสร้างโปรแกรมประยุกต์งาน อาจปรับเปลี่ยนได้ตามความเหมาะสม ในที่นี้มีแนวทาง ดำเนินงาน 7 ขั้นตอน ดังนี้ (Punpuang S, 2015)

1. ขั้นตอนกำหนดขอบเขตปัญหา (Problem Definition)

เริ่มต้นด้วยการศึกษาวิเคราะห์ระบบงานเดิม เพื่อพัฒนาระบบงานใหม่ อาจวิเคราะห์งานจาก ผลลัพธ์ เช่น รูปแบบรายงาน เพื่อวิเคราะห์ส่วนที่เกี่ยวข้องต่อไป เช่น สมการที่ใช้คำนวณการนำเข้า ข้อมูลที่ใช้ประมวลผล กรณีเป็นระบบ

งานใหญ่ ความซับซ้อนของงานย่อมมากขึ้น อาจเริ่มจากสภาพปัญหา โดย รวบรวมข้อมูลปัญหาและความต้องการต่าง ๆ จากผู้เกี่ยวข้อง เช่น ผู้บริหาร ผู้ปฏิบัติงาน เพื่อสรุป และศึกษาความเป็นไปได้ในการพัฒนาระบบงานให้ การกำหนดความต้องการ (Requirements Specification) เป็นความต้องการ ประสิทธิภาพการทำงานจากระบบงานให้รวบรวมข้อมูลความต้องการโดยใช้เครื่องมือทางสถิติ เช่น แบบสอบถาม แบบสัมภาษณ์ การสังเกต เพื่อหาข้อสรุปรวมกันที่ชัดเจนระหว่างผู้พัฒนาระบบและผู้ใช้ ระบบ การกำหนดความต้องการนั้นมีแนวทางในการดำเนินงาน ดังนี้

2. ขั้นตอนวางแผนและการออกแบบ (Planning & Design)

ขั้นตอนการวางแผนวิเคราะห์ลำดับการทำงานมีหลายวิธีให้เลือกใช้ เช่น วิธีอัลกอริทึม (Algorithm) วิธีซูดโคด (Pseudocode Design) วิธีผังงาน (Flowchart) ลำดับขั้นตอนการออกแบบระบบ เช่น การออกแบบรูปแบบการแสดงผล (Output Design) การออกแบบรูปแบบการนำเข้าข้อมูล (Input Design)

3. ขั้นตอนดำเนินการเขียนคำสั่งงาน (Coding)

เป็นขั้นตอนเขียนคำสั่งควบคุมงานด้วยภาษาคอมพิวเตอร์ตามกฎเกณฑ์ไวยากรณ์ที่กำหนดไว้ ต้องลำดับคำสั่งตามขั้นตอนที่วิเคราะห์ว่า สำหรับขั้นตอนการเขียนคำสั่ง

4. ขั้นตอนทดสอบและแก้ไขโปรแกรม (Testing & Debugging)

การทดสอบการทำงานของโปรแกรมแบ่งออกเป็น 2 ช่วงคือ ช่วงแรกทดสอบโดยพัฒนา

ระบบงานเองโดยใช้ข้อมูลสมมติ ทดสอบเพื่อหาข้อผิดพลาดจากการใช้ไวยากรณ์คำสั่ง และวิเคราะห์เปรียบเทียบผลลัพธ์การทำงานกับจุดประสงค์ของงาน หากไม่มีข้อผิดพลาดใด ๆ จึงส่งมอบการทำสอบ อีกช่วงคือ ทดสอบโดยผู้ใช้งานจริง ทั้งนี้ข้อผิดพลาดที่เกิดจากการทดสอบ โดยสรุปมี 2 รูปแบบ คือ

1) ข้อผิดพลาดที่เกิดจากการใช้คำสั่งผิดรูปแบบไวยากรณ์ที่ภาษากำหนดไว้ (Syntax Errors)

2) ข้อผิดพลาดที่เกิดจากกระบวนการวิเคราะห์งานผิด (Logic Error) กรณีระบบงานขนาดใหญ่ การทดสอบระบบงานให้ โดยผู้ใช้งานอาจต้องฝึกอบรมการใช้ โปรแกรมก่อนแล้วจึงหาข้อสรุปข้อผิดพลาดที่เกิดขึ้น

5. ขั้นตอนจัดทำคู่มือระบบ (Documentation)

เมื่อโปรแกรมผ่านการทดสอบ ผู้พัฒนาระบบจะต้องรวบรวมเอกสารเพื่อจัดทำคู่มือการใช้งานให้ คู่มือระบบงานมีความสำคัญมาก เพราะเปรียบเสมือนกับพิมพ์เขียวของบ้าน คู่มือระบบ จึงถูกใช้เพื่อศึกษารูปแบบระบบงานเพื่อพัฒนาระบบในอนาคต คู่มือระบบมีหลายรูปแบบ เช่น

1) คู่มือสำหรับผู้ใช้งานระบบ (User Documentation) เป็นส่วนอธิบายขั้นตอนการทำงานของ ระบบเพื่อให้ผู้ใช้งานเรียนรู้การทำงาน เช่น วิธีการกรอกข้อมูลในส่วนต่าง ๆ

2) คู่มือระบบงาน (System Documentation) จัดทำสำหรับผู้ดูแลระบบ เช่น ขั้นตอนการ ติดตั้งโปรแกรม การแก้ปัญหา ระบบงานขั้นพื้นฐาน

6. ขั้นตอนการติดตั้ง (Implementation)

เป็นขั้นตอนนำระบบให้ที่ผ่านการทดสอบ และได้รับการยอมรับจากกลุ่มตัวแทนผู้ใช้งานว่าสามารถนำมาทดแทนระบบงาน

7. ขั้นตอนการบำรุงรักษา (Maintenance)

เป็นการดูแลระบบงานหลังติดตั้งระบบ ให้อยู่ในสภาพพร้อมใช้งานได้ตลอดเวลา สาเหตุที่ต้องบำรุงรักษา มีดังนี้

1) การบำรุงรักษาด้วยการแก้ไขระบบให้ถูกต้อง (Corrective Maintenance) เป็นข้อผิดพลาดที่เกิดขึ้นหลังจากมีการใช้ข้อมูลจริงในระบบงาน ซึ่งตรวจสอบไม่พบในขั้นการ ทดสอบระบบ

2) การบำรุงรักษาด้วยการปรับปรุงให้ดีขึ้น (Perfective Maintenance) เป็นการปรับปรุงระบบงานกรณีผลกระทบอื่น เช่น การปรับปรุงการคำนวณภาษีที่มีการเปลี่ยนแปลงไปตามนโยบายของรัฐ

3) การบำรุงรักษาด้วยการป้องกัน (Preventive Maintenance) เช่น ป้องกันการเกิดความสูญหายของข้อมูลที่เกิดจากระบบไฟฟ้า การทำระบบสำรองข้อมูล การป้องกันไวรัสคอมพิวเตอร์ (Virus) การบุกรุกข้อมูล

จากทฤษฎีที่เกี่ยวข้องกับระบบสารสนเทศเพื่อการจัดการ (MIS) และการพัฒนาระบบงานทางคอมพิวเตอร์ ผู้วิจัยจึงได้มีแนวคิดที่จะพัฒนาระบบการจัดการสารสนเทศเพื่อการบริหารจัดการงานวิจัย มหาวิทยาลัยราชภัฏพระนคร โดยผ่านระบบบริหารจัดการงานวิจัยแห่งชาติ (DRMS) ของสำนักงานคณะกรรมการ

วิจัยแห่งชาติ ซึ่งเปิดให้หน่วยงานที่ลงทะเบียนใช้ได้ฟรี ซึ่งงานวิจัยนี้จะใช้การพัฒนากระบวนการทางคอมพิวเตอร์ ในขั้นตอนของ ขั้นตอนการกำหนดขอบเขตปัญหา (Problem Definition) และการวางแผนและการออกแบบในรูปแบบการแสดงผล (Output Design) และผู้วิจัยจะส่งผลการวางแผนและออกแบบให้ ผู้พัฒนาโปรแกรมเป็นผู้นำผลการวางแผนและออกแบบไปใช้ในขั้นตอนการเขียนคำสั่งงาน (Coding) ต่อไป

กรอบแนวคิดการวิจัย

ทำการศึกษาความต้องการใช้ข้อมูล และออกแบบการใช้งานเพิ่มเติมจากระบบเดิมด้วยรูปแบบการแสดงผล (Output Design)

วิธีการศึกษา

1. ศึกษาแนวคิดทฤษฎีที่เกี่ยวข้อง
2. สร้างแบบสัมภาษณ์การเก็บรวบรวมข้อมูล โดยมีขอบเขตเนื้อหาที่เกี่ยวข้องกับการบริการของสถาบันวิจัยและพัฒนา มหาวิทยาลัยราชภัฏพระนคร จำนวน 3 งาน ได้แก่
 - 2.1 งานพัฒนางานวิจัย
 - 2.2 งานเผยแพร่และสารสนเทศ
 - 2.3 งานบริหารงานทั่วไป
3. ให้ผู้เชี่ยวชาญตรวจสอบคุณภาพของเครื่องมือ
4. ดำเนินการเก็บรวบรวมข้อมูลจากกลุ่มเป้าหมายที่ศึกษาคือผู้ที่เกี่ยวข้องกับการวิจัยและระบบ บริหารจัดการงานวิจัย จำนวน 11 คน โดยวิธีเลือกแบบเจาะจง แบ่งเป็น

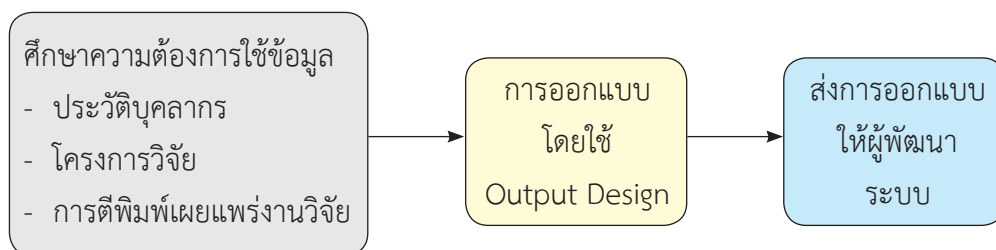

ภาพที่ 1 กรอบแนวคิดการวิจัย

ปีที่ 17 ฉบับที่ 1 (มกราคม - มิถุนายน 2565)

4.1 รองอธิการบดี ที่กำกับดูแลด้านการวิจัยของมหาวิทยาลัย จำนวน 1 คน

4.2 ผู้บริหารสถาบันวิจัยและพัฒนา จำนวน 4 คน ได้แก่ ผู้อำนวยการสถาบันวิจัยและพัฒนา จำนวน 1 คน และรองผู้อำนวยการสถาบันวิจัยและพัฒนา จำนวน 3 คน

4.3 บุคลากรของสถาบันวิจัยและพัฒนาจำนวน 7 คน

5. วิเคราะห์ข้อมูลจากแบบสัมภาษณ์กลุ่มเป้าหมาย แล้วนำมาเรียบเรียงและออกแบบระบบสารสนเทศเพื่อการบริหารจัดการงานวิจัย

6. วางแผนและออกแบบการจัดการข้อมูล (Planning & Design) โดยนำเสนอการออกแบบในรูปแบบการแสดงผล (Output Design) (Management Information System) (<http://mikekomson.wordpress.com>, Retrived May,2020)

7. เขียนรายงาน

8. เผยแพร่งานวิจัย

สรุปผลการวิจัย

ข้อมูลความต้องการสารสนเทศ

ข้อมูลความต้องการสารสนเทศ เพื่อการบริหารจัดการงานวิจัย มหาวิทยาลัยราชภัฏพระนคร จำแนกออกเป็น 3 ประเภทข้อมูลที่ความต้องการได้แก่

1. ข้อมูลประวัติบุคลากร มีความต้องการจำนวน 13 ตัวแปร ได้แก่ ชื่อ – สกุล ตำแหน่งทางวิชาการ สถานะอาจารย์ สถานะหลักสูตร วุฒิการศึกษา คณะ สาขาเชี่ยวชาญ สาขาวิชา วัน/เดือน/ปีเกิด ปีที่เกษียณอายุ วันที่บรรจุ อายุการทำงาน และวันที่ได้รับตำแหน่งทางวิชาการ

2. ข้อมูลโครงการวิจัย มีความต้องการจำนวน 34 ตัวแปร ได้แก่ ชื่อ – สกุล ตำแหน่งทางวิชาการ คณะ โครงการวิจัย ลำดับในโครงการ ปีงบประมาณ งบประมาณที่ได้รับจัดสรร วันเริ่มต้นสัญญา วันสิ้นสุดสัญญา เวลารายงานความก้าวหน้า เหลือเวลารายงานความก้าวหน้า เหลือเวลาทำวิจัยอีก (วัน) ขยายเวลาครั้งที่ 1 ขยายเวลาครั้งที่ 2 หมดระยะเวลาขยายเวลา แหล่งทุน เลขที่สัญญา ชื่อพื้นที่ จังหวัดพื้นที่วิจัย ประเภทงานวิจัย สถานะโครงการวิจัย สถานะดำเนินการ การเบิกจ่าย (งวดที่ 1) วันที่ส่งเบิกงวดที่ 1 การเบิกจ่าย (งวดที่ 2) วันที่ส่งเบิกงวดที่ 2 การเบิกจ่าย (งวดที่ 3) วันที่ส่งเบิกงวดที่ 3 การเบิกจ่าย (งวดที่ 4) วันที่ส่งเบิกงวดที่ 4 รวมเบิกจ่ายแล้ว (บาท) การใช้ประโยชน์ ใช้ขอตำแหน่งทางวิชาการ และเลขที่หนังสือรับรอง จริยธรรมการวิจัย

3. ข้อมูลการตีพิมพ์เผยแพร่ มีความต้องการจำนวน 12 ตัวแปร ได้แก่ ชื่อ – สกุล คณะ ระดับการเผยแพร่ ประเทศ ลำดับผู้เขียน ชื่อผลงาน (ไทย) ชื่อผลงาน (อังกฤษ) ชื่อแหล่งข้อมูล ปีที่/ฉบับที่ เดือนที่เผยแพร่ หน้าที่ตีพิมพ์ ปี และ พ.ศ. ที่เผยแพร่

การออกแบบการจัดการสารสนเทศ

ผู้วิจัยได้นำข้อมูลความต้องการสารสนเทศ เพื่อการบริหารจัดการงานวิจัย มหาวิทยาลัยราชภัฏพระนคร มาออกแบบระบบ DRMS เพื่อให้สอดคล้องกับการใช้งานของมหาวิทยาลัยราชภัฏพระนคร ดังนี้

1. ออกแบบการแสดงผลข้อมูลประวัติบุคลากร โดยแสดงดังนี้

รูปภาพ	ชื่อ <input type="text"/>	สกุล <input type="text"/>	
	Name <input type="text"/>	Surname <input type="text"/>	
	ตำแหน่งทางวิชาการ <input type="text"/>	วันที่ได้รับตำแหน่งทางวิชาการ <input type="text"/>	
	รหัสบัตรประชาชน <input type="text"/>		
	Email: <input type="text"/>		
	วัน/เดือน/ปีเกิด <input type="text"/>		
	วันที่บรรจุ <input type="text"/>	อายุการทำงาน <input type="text"/>	คำนวณจากวันที่บรรจุ (ปีเดือนวัน)
	ปีที่เกษียณอายุ <input type="text"/>	จำนวนวันก่อนเกษียณ <input type="text"/>	คำนวณจากปีที่เกษียณ (เดือน)
วุฒิการศึกษา : <input type="text"/>			
สังกัดคณะ <input type="text"/>	สังกัดสาขาวิชา <input type="text"/>		
สถานะอาจารย์ <input type="text"/>	สถานะในหลักสูตร <input type="text"/>		

ข้อมูลโครงการและการเผยแพร่

หัวหน้าโครงการ

ลำดับที่	ชื่อโครงการ	แหล่งทุน	ปีงบประมาณ	สถานะดำเนินการ	จัดการโครงการ
<input type="text"/>	<input type="text"/>	<input type="text"/>	<input type="text"/>	<input type="text"/>	

ผู้ร่วมโครงการวิจัย

ลำดับที่	ชื่อโครงการ	แหล่งทุน	ปีงบประมาณ	สถานะดำเนินการ	จัดการโครงการ
<input type="text"/>	<input type="text"/>	<input type="text"/>	<input type="text"/>	<input type="text"/>	

การเผยแพร่งานวิจัย

ลำดับที่	ระดับการเผยแพร่	ประเทศ	ชื่อผลงาน	ปีเผยแพร่	จัดการเผยแพร่
	<input type="text"/>	<input type="text"/>	<input type="text"/>	<input type="text"/>	

ประวัติการศึกษา การอบรม และการทำงาน

ประวัติการศึกษา

	<input type="text"/>	<input type="text"/>	<input type="text"/>	<input type="text"/>	
---	----------------------	----------------------	----------------------	----------------------	---

การอบรม

	<input type="text"/>	<input type="text"/>	<input type="text"/>	<input type="text"/>	
---	----------------------	----------------------	----------------------	----------------------	---

การทำงาน

	<input type="text"/>	<input type="text"/>	<input type="text"/>	<input type="text"/>	
---	----------------------	----------------------	----------------------	----------------------	---

ภาพที่ 2 แสดงหน้าจอข้อมูลประวัติบุคลากร

ปีที่ 17 ฉบับที่ 1 (มกราคม - มิถุนายน 2565)

2. ข้อมูลโครงการวิจัย	2.2.8 เหลือเวลารายงานความ
ออกแบบในส่วนของการรายงาน	ก้าวหน้า
ซึ่งจะใช้รายงานแบบเลือกคอลัมน์เป็นฐานในการ ออกแบบ โดยทำการออกแบบโดยการแบ่งประเภท ของข้อมูลออกเป็น 2 ประเภทคือ ข้อมูลส่วนบุคคล ข้อมูลโครงการวิจัย ดังนี้	2.2.9 เหลือเวลาทำวิจัยอีก(วัน)
2.1 ข้อมูลส่วนบุคคลจำนวน 13 ตัวแปร ได้แก่	2.2.10 การขอขยายเวลา
2.1.1 ชื่อ - สกุล	2.2.11 แหล่งทุน
2.1.2 ตำแหน่งทางวิชาการ	2.2.12 เลขที่สัญญา
2.1.3 สถานะอาจารย์	2.2.13 ชื่อพื้นที่
2.1.4 สถานะหลักสูตร	2.2.14 จังหวัดพื้นที่วิจัย
2.1.5 วุฒิการศึกษา	2.2.15 ประเภทงานวิจัย
2.1.6 คณะ	2.2.16 สถานะโครงการวิจัย
2.1.7 สาขาเชี่ยวชาญ	2.2.17 สถานะดำเนินการ
2.1.8 สาขาวิชา	2.2.18 การเบิกจ่าย และวันที่
2.1.9 วัน/เดือน/ปีเกิด	ส่งเบิก งวดที่ 1-4 และภาพรวมการเบิกจ่าย
2.1.10 ปีที่เกษียณอายุ	2.2.19 การใช้ประโยชน์
2.1.11 วันที่บรรจุ	2.2.20 ใช้ขอตำแหน่งทางวิชาการ
2.1.12 อายุการทำงาน	2.2.21 เลขที่หนังสือรับรอง
2.1.13 วันที่ได้รับตำแหน่งทาง	จริยธรรมการวิจัย
วิชาการ	3. การออกรายงานโครงการ
2.2 ข้อมูลโครงการวิจัย	การออกรายงานผู้วิจัยออกแบบให้ ผู้ใช้สามารถเลือกข้อมูลที่ต้องการให้แสดงในการ ออกรายงานได้ โดยเพิ่มเติมข้อมูล 2 หมวด โดยหมวดประวัติส่วนบุคคลเพิ่มเติม 12 ตัวแปร ดังนี้ ตำแหน่งทางวิชาการ สถานะอาจารย์ สถานะ หลักสูตร วุฒิการศึกษา สาขาเชี่ยวชาญ สาขา วิชา วัน/เดือน/ปีเกิด ปีที่เกษียณอายุวันที่บรรจุ อายุการทำงาน จำนวนวันก่อนเกษียณ และวันที่ ได้รับตำแหน่งทางวิชาการ
2.2.1 ชื่อโครงการวิจัย	และหมวดข้อมูลโครงการวิจัยจำนวน 22 ตัวแปรดังนี้ คณะผู้วิจัยในโครงการ เวลา รายงานความก้าวหน้า เหลือเวลารายงานความ ก้าวหน้า เหลือเวลาทำวิจัยอีก (วัน) การขอ
2.2.2 ลำดับในโครงการ	
2.2.3 ปีงบประมาณ	
2.2.4 งบประมาณที่ได้รับจัดสรร	
2.2.5 วันเริ่มต้นสัญญา	
2.2.6 วันสิ้นสุดสัญญา	
2.2.7 เวลารายงานความ	
ก้าวหน้า	

ขยายเวลา เลขที่สัญญา จังหวัดพื้นที่วิจัย สถานะ
ดำเนินการ ใช้ขอตำแหน่งทางวิชาการ การเบิกจ่าย
และวันที่ส่งเบิก งวดที่ 1-4 และภาพรวม
การเบิกจ่าย การใช้ประโยชน์ เลขที่หนังสือรับรอง
จริยธรรมการวิจัย ความสำคัญและที่มาของปัญหา
ที่ทำวิจัย วิธีดำเนินการวิจัยขอบเขตการวิจัย

การนำไปใช้ประโยชน์ในด้าน แผนการดำเนินงาน
วิจัยการตรวจสอบทรัพย์สินทางปัญญาหรือ
สิทธิบัตรที่เกี่ยวข้อง ผลสำเร็จ งบประมาณรวม
ตลอดโครงการวิจัยรายละเอียดการจัดซื้อครุภัณฑ์
และเอกสารแนบ

ข้อมูลส่วนบุคคลของหัวหน้าโครงการ		
<input type="checkbox"/> ชื่อ - สกุล	<input type="checkbox"/> ตำแหน่งทางวิชาการ	<input type="checkbox"/> สถานะอาจารย์
<input type="checkbox"/> สถานะหลักสูตร	<input type="checkbox"/> วุฒิการศึกษา	<input type="checkbox"/> คณะ
<input type="checkbox"/> สาขาเชี่ยวชาญ	<input type="checkbox"/> สาขาวิชา	<input type="checkbox"/> วัน/เดือน/ปีเกิด
<input type="checkbox"/> ปีที่เกษียณอายุ	<input type="checkbox"/> วันที่บรรจุ	<input type="checkbox"/> อายุการทำงาน
<input type="checkbox"/> จำนวนวันก่อนเกษียณ	<input type="checkbox"/> วันที่ได้รับตำแหน่งทางวิชาการ	<input type="checkbox"/> เบอร์โทร
<input type="checkbox"/> อีเมล	<input type="checkbox"/> ที่อยู่	
ข้อมูลโครงการวิจัย		
<input type="checkbox"/> รหัสโครงการ PK	<input type="checkbox"/> รหัสข้อเสนอโครงการ	<input type="checkbox"/> รหัสชุดโครงการ
<input type="checkbox"/> ชื่อโครงการภาษาไทย	<input type="checkbox"/> ชื่อโครงการภาษาอังกฤษ	<input type="checkbox"/> คำสำคัญ
<input type="checkbox"/> ระยะเวลา (ปี)	<input type="checkbox"/> ระยะเวลา (เดือน)	<input type="checkbox"/> วันที่เริ่มต้นสัญญา
<input type="checkbox"/> วันที่สิ้นสุดสัญญา	<input type="checkbox"/> งบประมาณ	<input type="checkbox"/> โครงการต่อเนื่องปี
<input type="checkbox"/> รหัสโครงการเมื่อปีที่แล้ว	<input type="checkbox"/> งบประมาณที่เสนอขอ	<input type="checkbox"/> สาขาการวิจัยหลัก OECD
<input type="checkbox"/> สาขาการวิจัยย่อย OECD	<input type="checkbox"/> ประเภทโครงการ	<input type="checkbox"/> ด้านการวิจัย
<input type="checkbox"/> สาขาวิชาการ	<input type="checkbox"/> สถานะงาน	<input type="checkbox"/> การใช้สัตว์ทดลอง
<input type="checkbox"/> การทดลองในมนุษย์	<input type="checkbox"/> วัตถุประสงค์หลัก	<input type="checkbox"/> ประโยชน์ที่คาดว่าจะได้รับ
<input type="checkbox"/> ขอบเขตการวิจัย	<input type="checkbox"/> ประเภทการวิจัย	<input type="checkbox"/> มาตรฐานความปลอดภัยทาง ชีวภาพด้านพันธุวิศวกรรม
<input type="checkbox"/> สถานที่ทำวิจัย	<input type="checkbox"/> มีการใช้ห้องปฏิบัติการเกี่ยวกับสารเคมี	<input type="checkbox"/> แหล่งทุน
<input type="checkbox"/> ยุทธศาสตร์	<input type="checkbox"/> รหัสทุนวิจัย	<input type="checkbox"/> ทุนวิจัย
<input type="checkbox"/> ผลพิจารณาจากผู้ประเมิน	<input type="checkbox"/> ผลการพิจารณา	<input type="checkbox"/> ความคิดเห็นการพิจารณา
<input type="checkbox"/> คะแนนการพิจารณา	<input type="checkbox"/> งบประมาณที่จัดสรร	<input type="checkbox"/> การประกาศผล
<input type="checkbox"/> คณะผู้วิจัยในโครงการ	<input type="checkbox"/> เวลารายงานความก้าวหน้า	<input type="checkbox"/> เหลือเวลารายงานความก้าวหน้า
<input type="checkbox"/> เหลือเวลาทำวิจัยอีก(วัน)	<input type="checkbox"/> การขอขยายเวลา	<input type="checkbox"/> เลขที่สัญญา
<input type="checkbox"/> จังหวัดพื้นที่วิจัย	<input type="checkbox"/> สถานะดำเนินการ	<input type="checkbox"/> ใช้ขอตำแหน่งทางวิชาการ
<input type="checkbox"/> การเบิกจ่าย และวันที่ส่งเบิก งวดที่ 1-4 และภาพรวมการเบิกจ่าย	<input type="checkbox"/> การใช้ประโยชน์	
<input type="checkbox"/> เลขที่หนังสือรับรอง จริยธรรมการวิจัย	<input type="checkbox"/> ความสำคัญและที่มาของปัญหาที่ทำวิจัย	<input type="checkbox"/> วิธีดำเนินการวิจัย
<input type="checkbox"/> ขอบเขตการวิจัย	<input type="checkbox"/> การนำไปใช้ประโยชน์ในด้าน	<input type="checkbox"/> แผนการดำเนินงานวิจัย
<input type="checkbox"/> การตรวจสอบทรัพย์สินทางปัญญาหรือสิทธิบัตรที่เกี่ยวข้อง	<input type="checkbox"/> ผลสำเร็จ	
<input type="checkbox"/> งบประมาณรวมตลอดโครงการวิจัย	<input type="checkbox"/> รายละเอียดการจัดซื้อครุภัณฑ์	<input type="checkbox"/> เอกสารแนบ

ภาพที่ 3 แสดงหน้าจอการเลือกการออกรายงานข้อมูลโครงการวิจัย

ปีที่ 17 ฉบับที่ 1 (มกราคม - มิถุนายน 2565)

4. โครงการวิจัยเสร็จสิ้น

4.1 ผลการวิจัย

เข้ามาแล้วสามารถกรอกข้อมูล ค้นหาตาม ปีงบประมาณ แหล่งทุน คณะ สาขา แล้วจึงแสดงผล เพิ่มส่วนของการเผยแพร่งานวิจัย จำนวน 12 ตัวแปรดังนี้

- 4.1.1 ชื่อ - สกุล
- 4.1.2 คณะ
- 4.1.3 ระดับการเผยแพร่
- 4.1.4 ประเทศ
- 4.1.5 ลำดับผู้เขียน
- 4.1.6 ชื่อผลงาน (ไทย)
- 4.1.7 ชื่อผลงาน (อังกฤษ)
- 4.1.8 ชื่อแหล่งข้อมูล
- 4.1.9 ปีที่/ฉบับที่
- 4.1.10 เดือนที่เผยแพร่
- 4.1.11 หน้าที่ตีพิมพ์
- 4.1.12 ปี พศ. ที่เผยแพร่

4.2 ระบบรายงาน

สามารถเรียกไฟล์รายงานได้ โดยไม่ต้องคลิกเข้าไป

4.3 เพิ่มความสามารถในการ Import / Export Files ข้อมูลในระบบ NRMS โดยมี Template เป็น Excel สำหรับการเพิ่มข้อมูลภายนอก ระบบ DRMS เพื่อให้่ายในการบริหารจัดการ

โครงการวิจัยที่เสร็จสิ้น

หัวหน้าโครงการ

ลำดับที่ ชื่อโครงการ หัวหน้าโครงการ คณะ แหล่งทุน ปีงบประมาณ สถานะ จัดการโครงการ File

<input type="checkbox"/>	<input type="checkbox"/>	<input type="checkbox"/>	<input type="checkbox"/>	<input type="checkbox"/>	<input type="checkbox"/>	<input type="checkbox"/>	<input type="checkbox"/>		
<input type="checkbox"/>	<input type="checkbox"/>	<input type="checkbox"/>	<input type="checkbox"/>	<input type="checkbox"/>	<input type="checkbox"/>	<input type="checkbox"/>	<input type="checkbox"/>		

ภาพที่ 4 แสดงการรายงานโครงการวิจัยที่เสร็จสิ้น

4.4 เพิ่มส่วนของการเผยแพร่งานวิจัย

ดังนี้

- 4.4.1 ชื่อ - สกุล
- 4.4.2 คณะ
- 4.4.3 ระดับการเผยแพร่
- 4.4.4 ประเทศ
- 4.4.5 ลำดับผู้เขียน
- 4.4.6 ชื่อผลงาน (ไทย)
- 4.4.7 ชื่อผลงาน (อังกฤษ)
- 4.4.8 ชื่อแหล่งข้อมูล
- 4.4.9 ปีที่/ฉบับที่
- 4.4.10 เดือนที่เผยแพร่
- 4.4.11 หน้าที่ตีพิมพ์
- 4.4.12 ปี พศ. ที่เผยแพร่

การเผยแพร่งานวิจัย

ลำดับที่ ระดับการเผยแพร่ ชื่อ-สกุล คณะ ชื่อผลงาน ปีเผยแพร่ จัดการเผยแพร่ File เผยแพร่

<input type="checkbox"/>	<input type="checkbox"/>	<input type="checkbox"/>	<input type="checkbox"/>	<input type="checkbox"/>	<input type="checkbox"/>	<input type="checkbox"/>		
<input type="checkbox"/>	<input type="checkbox"/>	<input type="checkbox"/>	<input type="checkbox"/>	<input type="checkbox"/>	<input type="checkbox"/>	<input type="checkbox"/>		

ภาพที่ 5 แสดงจอการรายงาน

การเผยแพร่งานวิจัย

4.5 ระบบรายงาน

สามารถเรียกไฟล์รายงานได้โดยไม่ต้องคลิกเข้าไป และเพิ่มความสามารถในการ Import / Export Files ให้ระบบมีความสามารถในการ Import / Export files ข้อมูลในระบบ NRMS โดยมี Template เป็น Excel สำหรับการเพิ่มข้อมูลภายนอก ระบบ DRMS เพื่อให้่ายในการบริหารจัดการ

รายงาน

โดยการเลือกข้อมูลที่ต้องการให้แสดง

ลำดับที่ ชื่อโครงการ หัวหน้าโครงการ คณะ แหล่งทุน ปีงบประมาณ สถานะ จัดการโครงการ File รายงาน

<input type="checkbox"/>	<input type="checkbox"/>	<input type="checkbox"/>	<input type="checkbox"/>	<input type="checkbox"/>	<input type="checkbox"/>	<input type="checkbox"/>	<input type="checkbox"/>	<input type="checkbox"/>	<input type="checkbox"/>
<input type="checkbox"/>	<input type="checkbox"/>	<input type="checkbox"/>	<input type="checkbox"/>	<input type="checkbox"/>	<input type="checkbox"/>	<input type="checkbox"/>	<input type="checkbox"/>	<input type="checkbox"/>	<input type="checkbox"/>

ภาพที่ 6 แสดงจอการรายงาน
ของระบบรายงาน

5. ระบบค้นหา

5.1 รวมระบบค้นหาทุกประเภท
มาในหน้าตาเดียวกัน โดย User สามารถเลือกประเภท
ที่ทำการค้นหาได้

ค้นหา

Drop Down list

เพิ่มเงื่อนไขที่ 2

ค้นหา

Drop Down list

เพิ่มเงื่อนไขที่ 3

Search

ภาพที่ 7 แสดงจอระบบการค้นหา
ที่ผู้วิจัยออกแบบ

5.2 สามารถค้นหางานวิจัยของ
บุคลากรในมหาวิทยาลัยได้ ซึ่งอยู่ในขอบเขต
ที่เจ้าของงานวิจัยกำหนด (หรือ Default ในระดับ
มาตรฐาน)

ค้นหา

ลำดับที่ ชื่อโครงการ หัวหน้าโครงการ คณะ แหล่งทุน ปีงบประมาณ สถานะ File รายงาน/บทคัดย่อ

<input type="checkbox"/>	<input type="checkbox"/>	<input type="checkbox"/>	<input type="checkbox"/>	<input type="checkbox"/>	<input type="checkbox"/>	<input type="checkbox"/>	<input type="checkbox"/>	<input type="checkbox"/>
<input type="checkbox"/>	<input type="checkbox"/>	<input type="checkbox"/>	<input type="checkbox"/>	<input type="checkbox"/>	<input type="checkbox"/>	<input type="checkbox"/>	<input type="checkbox"/>	<input type="checkbox"/>

ภาพที่ 8 แสดงจอระบบการค้นหางานวิจัย

5.3 แสดงรายละเอียดเมื่อค้นเจอ และ
สามารถดำเนินการ (จัดการโครงการ) ต่อได้

ค้นหา

ลำดับที่ ชื่อโครงการ หัวหน้าโครงการ คณะ แหล่งทุน ปีงบประมาณ สถานะ จัดการโครงการ

<input type="checkbox"/>	<input type="checkbox"/>	<input type="checkbox"/>	<input type="checkbox"/>	<input type="checkbox"/>	<input type="checkbox"/>	<input type="checkbox"/>	<input type="checkbox"/>
<input type="checkbox"/>	<input type="checkbox"/>	<input type="checkbox"/>	<input type="checkbox"/>	<input type="checkbox"/>	<input type="checkbox"/>	<input type="checkbox"/>	<input type="checkbox"/>

ภาพที่ 9 แสดงจอระบบการค้นหางานวิจัยรูปที่ 2

6. การจัดการระบบ

6.1 ปรับปรุงการตั้งค่าทุนวิจัย-แหล่ง
ทุนให้ใช้งานง่ายขึ้น โดยสามารถเพิ่มแหล่งทุน
ในการประกาศทุนวิจัยได้ในหน้าตาเดียวกัน และ
สามารถเลือกได้

6.2 ปรับปรุงหัวข้อผู้ทรงคุณวุฒิ
ให้สามารถเพิ่มรายชื่อได้สะดวก และค้นหาได้-
แสดงรายละเอียดต่าง ๆ เช่น สาขาเชี่ยวชาญ
ระยะเวลาการพิจารณา ช่องทางติดต่อ

ค้นหาผู้ทรงคุณวุฒิ

Drop Down list

ชื่อผู้ทรงคุณวุฒิ สาขาที่เกี่ยวข้อง

Search

ลำดับที่ ชื่อ-สกุล หน่วยงาน สาขาเชี่ยวชาญ จำนวนโครงการที่พิจารณาแล้ว ระยะเวลาพิจารณา ต่อโครงการ

เพิ่มผู้ทรงคุณวุฒิ

ลำดับที่ ชื่อ-สกุล หน่วยงาน สาขาเชี่ยวชาญ เพิ่มเป็นผู้ทรงคุณวุฒิในสาขา เพิ่ม จัดการ

ภาพที่ 10 แสดงจอระบบการค้นหาผู้ทรงคุณวุฒิ และการแสดงผล

อภิปรายผล

จากสรุปผลการวิจัยพบว่าข้อมูลความต้องการสารสนเทศของผู้ที่เกี่ยวข้องกับการบริการของสถาบันวิจัยและพัฒนา มหาวิทยาลัยราชภัฏพระนคร แบ่งได้เป็น 3 ประเภทคือ ข้อมูลประวัติบุคลากร 13 ตัวแปร ข้อมูลโครงการวิจัย 34 ตัวแปร

REFERENCES

- Division of Research Standards. (2016). **Research Management System Manual for organization**. <https://www.nrms.go.th/Manual.aspx> Retrived May,2020
- Khomsan, J. (2557). **Management Information System (MIS)**, Retrieved from <http://mikekomson.wordpress.com> May,2020
- Punpuang, S. (2015). **Creating a program with a computer language**, <https://hmthanachot.wordpress.com/> Retrived May,2020
- Pennee, W. (2014). **Documents for studying 345-101 Computer and Application**.
- Sanya, S. (2006). **Documents for studying Geographic Information Systems**.

และข้อมูลการตีพิมพ์เผยแพร่ 12 ตัวแปร ซึ่งการออกแบบจากข้อมูลดังกล่าวสามารถแก้ไขปัญหาให้ข้อมูลมีความสอดคล้องกันระหว่างบุคคลในหน่วยงาน มีการจัดการข้อมูลที่รวดเร็วยิ่งขึ้น และมีความถูกต้องของข้อมูล ซึ่งสอดคล้องกับเอกสารประกอบการสอนของ (Pennee W, 2014)

ข้อเสนอแนะการนำผลวิจัยไปใช้

ควรนำผลการวิจัยการออกแบบการจัดการสารสนเทศเพื่อการบริหารจัดการงานวิจัย มหาวิทยาลัยราชภัฏพระนครนี้ไปใช้ในการพัฒนาต่อยอดกับระบบบริหารจัดการงานวิจัยแห่งชาติ เพื่อตอบสนอง และสร้างประโยชน์ให้ผู้ใช้งานอย่างแท้จริง

ข้อเสนอแนะในการวิจัยครั้งต่อไป

การศึกษาการพัฒนากระบวนการบริหารจัดการงานวิจัยที่ลดการใช้กระดาษ และการจัดการงานวิจัยในรูปแบบการบริการบนอินเทอร์เน็ต

Research Article

การศึกษาความเหมาะสมของหลักสูตรสาขาอุตสาหกรรมการบริการการบินกับการเติบโตของอุตสาหกรรมการบินในประเทศไทย

THE STUDY OF AVIATION SERVICE INDUSTRY CURRICULUM'S COMPATIBILITY WITH GROWING AVIATION SERVICE INDUSTRY IN THAILAND

ซอส อักษรกิตติ*

สาขาอุตสาหกรรมการบริการการบิน มหาวิทยาลัยเทคโนโลยีราชมงคลธัญบุรี

Sauce Aksornkitti*

Faculty of Liberal Arts, Rajamangala University of Technology Thanyaburi

*E-mail: sauce_a@rmutt.ac.th

Received: 2021-10-14

Revised: 2022-03-03

Accepted: 2022-03-03

บทคัดย่อ

งานวิจัยนี้มีวัตถุประสงค์เพื่อ 1. ให้ทราบถึงคุณลักษณะของบัณฑิตที่ภาคอุตสาหกรรมการบินต้องการ 2. ใช้เป็นแนวทางในการสร้างและปรับปรุงเนื้อหาหลักสูตรให้มีความสอดคล้องกับภาคอุตสาหกรรมการบิน และเสริมสร้างสมรรถนะวิชาชีพของบุคลากรด้านการบินตามแนวทางยุทธศาสตร์ชาติด้านการพัฒนาและเสริมสร้างศักยภาพทรัพยากรมนุษย์

การวิจัย ใช้การสำรวจโดยแบบสอบถามความคิดเห็นต่อความเหมาะสมของหลักสูตรสาขาอุตสาหกรรมการบริการการบินกับการเติบโตของอุตสาหกรรมการบินในประเทศไทยกับผู้ใช้บัณฑิตที่เรียนสาขาทางด้านอุตสาหกรรมการบริการการบินที่มาฝึกงาน จำนวน 400 คน นำข้อมูลที่ได้มาวิเคราะห์โดยใช้สถิติการวิจัย T-test และ F-test พบว่าความเหมาะสมของหลักสูตรสาขาอุตสาหกรรมการบริการการบินกับการเติบโตของอุตสาหกรรมการบินในประเทศไทยในแต่ละด้าน ทั้ง 6 ด้าน อยู่ในระดับมากที่สุด โดยเรียงจากมากไปน้อยตามลำดับ ได้แก่ ด้านทักษะความสัมพันธ์ระหว่างบุคคลและความรับผิดชอบ ($\bar{X} = 4.52$) ด้านทักษะพิสัย ($\bar{X} = 4.51$) ด้านคุณธรรม จริยธรรม ($\bar{X} = 4.49$) ด้านทักษะการวิเคราะห์เชิงตัวเลข การสื่อสาร และ การใช้เทคโนโลยีสารสนเทศ ($\bar{X} = 4.26$) ด้านทักษะทางปัญญา ($\bar{X} = 4.23$) และด้านความรู้ ($\bar{X} = 4.22$) และปัจจัยส่วนบุคคลของผู้ตอบแบบสอบถามโดยรวม พบว่า ปัจจัยทางด้านเพศ ไม่มีความแตกต่างกัน ส่วนปัจจัยทางด้านอายุ และทางด้านอายุงานมีความแตกต่างกัน

ผลของงานวิจัยนี้ สามารถใช้เป็นแนวทางสร้างและปรับปรุงเนื้อหาหลักสูตรให้มีความสอดคล้องกับภาคอุตสาหกรรมการบิน และเป็นแนวทางในการขยายผลการวิจัยไปยังหลักสูตรอื่น ๆ ที่เกี่ยวข้องกับทางด้านการบริการในประเทศไทย

คำสำคัญ: หลักสูตรการบิน อุตสาหกรรมการบิน อุตสาหกรรมการบริการ

ABSTRACT

The objectives of this research were to: 1) understand preferred characteristics of graduates in Aviation industry and 2) utilize the results as guidelines for creating and developing Aviation Service Industry Curriculum in accordance with aviation industry and strengthening vocational competency of aviation employees based on the National Strategy on Developing and Strengthening Human Capital policy.

A questionnaire was sent to 400 stakeholders in aviation service industry. The data was analyzed by using t-test and F-test statistical approaches. The results revealed the compatibility of Aviation Service Industry Curriculum and each growing aspect of aviation service industry in Thailand. It was found that the average values ranked from highest to lowest for the skills of interpersonal relationship and responsibility, psychomotor, morality and ethics, numerical analysis and communication and information technology, knowledge, and cognition were 4.52, 4.51, 4.49, 4.26, 4.23, and 4.22, respectively. The results from personal factors of participants indicated that there was no difference in gender, whereas age and job tenure did have differences.

The research findings can be used as guidelines for constructing and improving the curriculum to suite the aviation service industry and for expanding the knowledge to other curricular related to service industry in Thailand.

Keywords: aviation curriculum, aviation industry, service industry

บทนำ

ปัจจุบันอุตสาหกรรมด้านการบินได้มีการเจริญเติบโตเป็นอย่างมาก โดยเป็น 1 ใน 10 อุตสาหกรรมเป้าหมายของประเทศที่ภาครัฐให้ความสำคัญและถูกบรรจุไว้ในแผนการพัฒนาอุตสาหกรรมในโครงการระเบียงเศรษฐกิจ

ภาคตะวันออก (Eastern Economic Corridor) หรือ EEC [Eastern Economic Corridor (EEC) Office, 2018] สิ่งหนึ่งที่มีความสำคัญมากในการรองรับการเติบโตของอุตสาหกรรมด้านการบินก็คือ การเตรียมความพร้อมของบุคลากรด้าน

การบิน ซึ่งที่ผ่านมาได้มีโครงการความร่วมมือระหว่างหน่วยงานภาครัฐกับหน่วยงานภาคเอกชน ในการพัฒนาบุคลากรทางด้านบินมากมาย เช่น โครงการความร่วมมือระหว่างสถาบันการบินพลเรือน (สบพ.) กับบริษัท แอร์บัส บริษัท Triumph Aviation Service Asia บริษัท Triumph Structures (Thailand) และบริษัท Senior Aerospace (Thailand) ในการพัฒนาบุคลากรด้านการบินให้มีขีดความสามารถในการแข่งขันอุตสาหกรรมการบินของไทย ที่สนามบินอู่ตะเภา เป็นต้น [The Civil Aviation Authority of Thailand, 2019] นอกจากนี้ ได้มีการนำเสนอโครงการและงานวิจัยต่าง ๆ ที่เกี่ยวข้องกับการพัฒนาและการเสริมสร้างสมรรถนะของบุคลากรด้านการบินในหลากหลายประเด็น เช่น แนวทางการจัดทำสมรรถนะวิชาชีพการบิน สาขาบริการภาคพื้นและสนับสนุนการบริการภาคพื้นในอาคาร [Thailand Professional Qualification Institute (Public Organization), 2018] และสาขาต้อนรับบนเครื่องบิน [Thailand Professional Qualification Institute (Public Organization), 2018] ของสถาบันคุณวุฒิวิชาชีพ (องค์การมหาชน) ร่วมกับ สมาคมฝึกอบรมด้านการบิน ที่ได้นำเสนอกรอบคุณวุฒิวิชาชีพทั้งสองสาขาดังกล่าวไว้ทั้งหมด 7 ระดับ คือ ผู้มีทักษะเบื้องต้น ผู้มีทักษะฝีมือ ผู้มีทักษะเฉพาะทาง ผู้ชำนาญการในอาชีพ ผู้เชี่ยวชาญในอาชีพ ผู้เชี่ยวชาญพิเศษในอาชีพ และผู้ทรงคุณวุฒิในอาชีพ เป็นต้น ในส่วนของสถานศึกษาก็มีการสนับสนุนในการผลิตและพัฒนาบุคลากรด้านการบิน โดยการเปิดหลักสูตรการเรียนการสอนทางด้านการบินในหลายสถาบัน ซึ่งแบ่งเป็น 2 กลุ่ม

คือ หลักสูตรการผลิตบุคลากรด้านบริการภาคพื้น และหลักสูตรการผลิตบุคลากรด้านบริการภาคอากาศ

ดังนั้น งานวิจัยนี้จึงต้องการหาแนวทางการสร้างและปรับปรุงเนื้อหาหลักสูตรให้มีความสอดคล้องกับภาคอุตสาหกรรมการบินและเสริมสร้างสมรรถนะวิชาชีพของบุคลากรด้านการบินตามแนวทางยุทธศาสตร์ชาติด้านการพัฒนาและเสริมสร้างศักยภาพทรัพยากรมนุษย์ ซึ่งเป็นหนึ่งในหกด้านของกรอบยุทธศาสตร์ชาติ [National Strategy Secretariat Office, Office of the National Economic and Social Development Board, 2018] สำหรับรองรับการเจริญเติบโตของอุตสาหกรรมการบินในประเทศไทย และเพื่อให้ทราบถึงคุณลักษณะของบัณฑิตที่ภาคอุตสาหกรรมการบินต้องการ

วัตถุประสงค์ของการวิจัย

การวิจัยครั้งนี้ มีวัตถุประสงค์เพื่อ

1. ทราบถึงคุณลักษณะของบัณฑิตที่ภาคอุตสาหกรรมการบินต้องการ
2. ใช้เป็นแนวทางการสร้างและปรับปรุงเนื้อหาหลักสูตรให้มีความสอดคล้องกับภาคอุตสาหกรรมการบินและเสริมสร้างสมรรถนะวิชาชีพของบุคลากรด้านการบินตามแนวทางยุทธศาสตร์ชาติด้านการพัฒนาและเสริมสร้างศักยภาพทรัพยากรมนุษย์

ประโยชน์ที่ได้รับจากการวิจัย

1. นำมาใช้พัฒนาและปรับปรุงหลักสูตรให้มีความสอดคล้องกับภาคอุตสาหกรรมการบิน

ปีที่ 17 ฉบับที่ 1 (มกราคม - มิถุนายน 2565)

2. นำมาใช้เป็นแนวทางการพัฒนาเสริมสร้างสมรรถนะวิชาชีพของบุคลากรด้านการบินให้สอดคล้องกับยุทธศาสตร์ชาติด้านการพัฒนาและเสริมสร้างศักยภาพทรัพยากรมนุษย์

ขอบเขตของการวิจัย

1. ขอบเขตด้านเนื้อหา การวิจัยครั้งนี้ผู้วิจัยทำการศึกษาค้นคว้าจากเอกสาร ตำรา ข้อมูล แนวคิด ทฤษฎี และค้นคว้าข้อมูลจากอินเทอร์เน็ต

2. ขอบเขตด้านประชากร การวิจัยครั้งนี้มีกลุ่มตัวอย่าง คือ ผู้มีส่วนได้ส่วนเสียในอุตสาหกรรมบริการการบินจำนวน 400 คน

ทบทวนแนวคิด

ความหมายของสมรรถนะ

วิทย์ เที่ยงบูรณธรรม (2541) ให้ความหมายของคำว่า สมรรถนะ (Competency) หมายถึง ความสามารถ ความมีอำนาจ หรือความพอเพียงในการปฏิบัติกิจกรรมของตนด้วยความชำนาญตามประสบการณ์ที่ได้รับมา และมีคุณสมบัติที่เหมาะสมได้อย่างเพียงพอ

วันทนา กอวัฒนสกุล (2543) ได้ให้ความหมายของ สมรรถนะ คือ ทักษะความรู้และความสามารถที่จำเป็นในการทำอะไรก็ตามไม่ว่าจะเป็นการปฏิบัติงานในอาชีพหรือกิจกรรมใดกิจกรรมหนึ่ง ได้กำหนดองค์ประกอบของสมรรถนะไว้ 3 ด้าน คือ

1. ทักษะ (Skills)
2. ความรู้ในงานใดงานหนึ่ง (Knowledge)
3. คุณสมบัติพิเศษประจำตัว (Attributes)

อัจฉรา สุทธิพรหมนิรัตน์ (2545) ให้ความหมายของสมรรถนะ หมายถึง การผสมผสานความรู้ ความเข้าใจและทักษะของบุคคล ไปใช้กับสถานการณ์ต่าง ๆ ในการปฏิบัติงานได้อย่างเหมาะสมและบรรลุมาตรฐานการปฏิบัติงาน

สุทัศน์ นำพุดสุขสันต์ (2547) ให้ความหมายของสมรรถนะในการจัดการทรัพยากรมนุษย์คือ “คุณลักษณะทั้งในด้านทักษะ ความรู้ และพฤติกรรม ของบุคคล ซึ่งจำเป็นต่อการปฏิบัติงานในตำแหน่งงานหนึ่ง ๆ ให้ประสบความสำเร็จ”

จากที่กล่าวมาสรุปได้ว่า สมรรถนะสามารถแบ่งออกได้เป็น 3 ด้าน คือ ด้านความรู้ในงาน ด้านทักษะในการทำงาน และคุณสมบัติพิเศษเฉพาะตัว เป็นคนขยัน ซื่อสัตย์ มีจริยธรรมและความประพฤติที่ถูกต้อง คือ คุณลักษณะเชิงพฤติกรรมของแต่ละบุคคลที่สามารถวัดได้สังเกตได้ สะท้อนให้เห็นถึงความรู้ ความสามารถ ทักษะ ทศนคติ ความเชื่อ ตลอดจนคุณลักษณะที่จะทำให้บุคคลสามารถปฏิบัติงานได้มีประสิทธิภาพ ประสิทธิภาพทำให้บรรลุผลสำเร็จตรงตามวัตถุประสงค์และเป้าหมายขององค์กร

สมมติฐาน

1. ความคิดเห็นต่อความเหมาะสมของหลักสูตรสาขาอุตสาหกรรมการบริการการบินกับการเติบโตของอุตสาหกรรมการบินในประเทศไทยแต่ละด้าน อยู่ในระดับมากขึ้นไป

2. ปัจจัยส่วนบุคคลของผู้ใช้บัณฑิตที่เรียนสาขาทางด้านอุตสาหกรรมการบริการการบินที่มาฝึกงานที่ต่างกัน มีความคิดเห็นต่อความเหมาะสมของหลักสูตรสาขาอุตสาหกรรมการ

การบริการการบินกับการเติบโตของอุตสาหกรรม
การบินในประเทศไทย ไม่แตกต่างกัน

กรอบแนวคิดของการวิจัย

การวิจัยเรื่อง การศึกษาความเหมาะสมของหลักสูตรสาขาอุตสาหกรรมบริการการบินกับการเติบโตของอุตสาหกรรมการบินในประเทศไทย มีกรอบแนวคิดของการวิจัย ดังภาพที่ 1

ระเบียบวิธีวิจัย

การวิจัยครั้งนี้ ผู้วิจัยใช้แบบสอบถามเป็นเครื่องมือในการเก็บรวบรวมข้อมูล โดยผู้วิจัยได้ดำเนินการตามขั้นตอน ดังนี้

1. กลุ่มตัวอย่าง คือ ผู้ใช้บัณฑิตที่เรียนสาขาทางด้านอุตสาหกรรมบริการการบินที่มาฝึกงาน จำนวน 400 คน
2. เครื่องมือที่ใช้ในการวิจัย

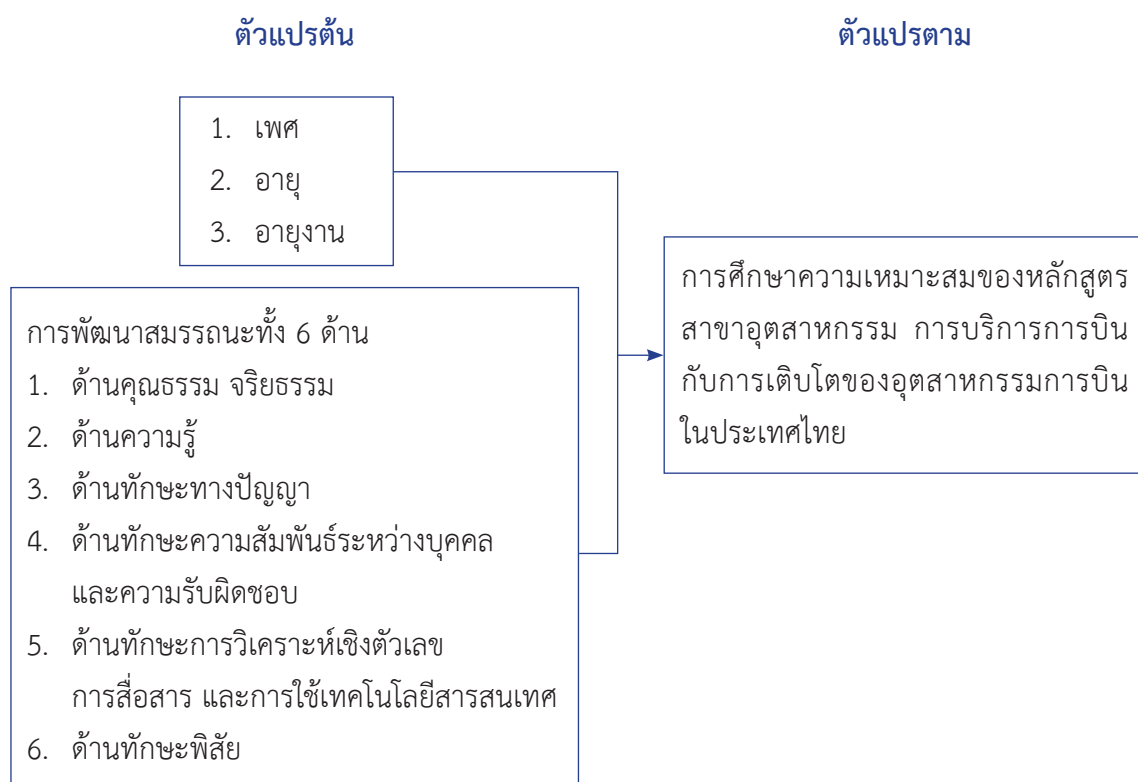

ภาพที่ 1 กรอบแนวคิดของการวิจัย

ปีที่ 17 ฉบับที่ 1 (มกราคม - มิถุนายน 2565)

2.1 แบบสอบถามความเหมาะสมของหลักสูตรสาขาอุตสาหกรรมบริการการบินกับการเติบโตของอุตสาหกรรมการบินในประเทศไทย จำนวน 400 ชุด

3. แบบสอบถามประกอบด้วย 3 ตอน ดังนี้

ตอนที่ 1 ข้อมูลเกี่ยวกับปัจจัยส่วนบุคคลของผู้ตอบแบบสอบถาม

ตอนที่ 2 ความคิดเห็นต่อความเหมาะสมของหลักสูตรสาขาอุตสาหกรรมบริการการบินกับการเติบโตของอุตสาหกรรมบริการการบินในประเทศไทย

แบบสอบถามความคิดเห็นต่อความเหมาะสมของหลักสูตรสาขาอุตสาหกรรมบริการการบินกับการเติบโตของอุตสาหกรรมบริการการบินในประเทศไทย เป็นแบบมาตราส่วนประมาณค่า (Rating Scale) แบบ 5 ระดับ คือ ระดับ 5 หมายถึง เหมาะสมมากที่สุด ระดับ 4 หมายถึง เหมาะสมมาก ระดับ 3 หมายถึง เหมาะสมปานกลาง ระดับ 2 หมายถึง เหมาะสมน้อย ระดับ 1 หมายถึง เหมาะสมน้อยที่สุด เกณฑ์การแปลความหมายผลการประเมิน มีดังนี้ ระดับค่าเฉลี่ย 4.51 – 5.00 แปลว่า เหมาะสมมากที่สุด

ระดับค่าเฉลี่ย 3.51 – 4.50 แปลว่า เหมาะสมมาก ระดับค่าเฉลี่ย 2.51 – 3.50 แปลว่า เหมาะสมปานกลาง ระดับค่าเฉลี่ย 1.51 – 2.50 แปลว่า เหมาะสมน้อย ระดับค่าเฉลี่ย 1.00 – 1.50 แปลว่า เหมาะสมน้อย

ตอนที่ 3 ความคิดเห็นเพิ่มเติมและข้อเสนอแนะ เป็นแบบสอบถามปลายเปิด

การวิเคราะห์ข้อมูล ผู้วิจัยนำข้อมูลความคิดเห็นของผู้ใช้บัณฑิตที่เรียนสาขาทางด้านอุตสาหกรรมบริการการบินที่มาฝึกงานแต่ละคน มาเข้าเครื่องคอมพิวเตอร์ส่วนบุคคล โดยใช้คอมพิวเตอร์โปรแกรมสำเร็จรูปทางสถิติ เพื่อคำนวณค่าสถิติต่าง ๆ ซึ่งได้แก่ ค่าร้อยละ (สำหรับสถานภาพของผู้ตอบแบบสอบถาม) ค่าเฉลี่ย (mean) และค่าเบี่ยงเบนมาตรฐาน (Standard Deviation-SD) ของความคิดเห็นต่อความเหมาะสมของหลักสูตรสาขาอุตสาหกรรมบริการการบินกับการเติบโตของอุตสาหกรรมการบินในประเทศไทย ซึ่งผลการวิเคราะห์ข้อมูลสามารถแสดงเป็นตารางที่ 1 - 4 ได้ดังนี้

สรุปผลการวิจัย

ตารางที่ 1 ข้อมูลปัจจัยส่วนบุคคลของผู้ตอบแบบสอบถามด้านเพศ

เพศ	จำนวน	ร้อยละ
ชาย	196	49.00
หญิง	204	51.00
รวม	400	100

ตารางที่ 2 ข้อมูลปัจจัยส่วนบุคคลของผู้ตอบแบบสอบถามด้านอายุ

อายุ	จำนวน	ร้อยละ
22 - 32 ปี	96	24.00
33 - 43 ปี	108	27.00
44 - 54 ปี	110	27.50
55 ปีขึ้นไป	86	21.50
รวม	400	100

จากตารางที่ 1 พบว่าผู้ตอบแบบสอบถาม 110 คน คิดเป็นร้อยละ 27.5 รองลงมาคือ ช่วงอายุ เป็นเพศหญิงจำนวน 204 คน คิดเป็นร้อยละ 51 33 – 43 ปี เป็นจำนวน 108 คน คิดเป็นร้อยละ 27 เป็นเพศชายจำนวน 196 คน คิดเป็นร้อยละ 49 ช่วงอายุ 22 – 32 ปี เป็นจำนวน 96 คน คิดเป็น ร้อยละ 24 และช่วงอายุ 55 ปีขึ้นไป จำนวน 86 คน คิดเป็นร้อยละ 21.5 ตามลำดับ

จากตารางที่ 2 พบว่าผู้ตอบแบบสอบถาม มีช่วงอายุตั้งแต่ 44 – 54 ปี มากที่สุด เป็นจำนวน

ตารางที่ 3 ข้อมูลปัจจัยส่วนบุคคลของผู้ตอบแบบสอบถามด้านอายุงาน

อายุงาน	จำนวน	ร้อยละ
น้อยกว่า 5 ปี	115	28.75
5 – 15 ปี	140	35.00
16 - 26 ปี	88	22.00
27 ปีขึ้นไป	57	14.25
รวม	400	100

จากตารางที่ 3 พบว่า ผู้ตอบแบบสอบถามมีอายุงาน 5 – 15 ปี จำนวน 140 คน คิดเป็นร้อยละ 35 รองลงมาคือ มีอายุงานน้อยกว่า 5 ปี จำนวน 115 คน คิดเป็นร้อยละ 28.8 มีอายุงาน 16 – 26 ปี จำนวน 88 คน คิดเป็นร้อยละ 22 และมีอายุงาน 27 ปีขึ้นไป จำนวน 57 คน คิดเป็นร้อยละ 14.3 ตามลำดับ

ตารางที่ 4 การวิเคราะห์ข้อมูลความคิดเห็นต่อความเหมาะสมของหลักสูตรสาขาอุตสาหกรรมบริการ การบินกับการเติบโตของอุตสาหกรรมการบินในประเทศไทย

ความคิดเห็นด้านต่าง ๆ	Mean	S.D.	การแปลผลระดับความเหมาะสม
ด้านคุณธรรม จริยธรรม			
1.1 มีคุณธรรม จริยธรรม ซื่อสัตย์สุจริต	4.52	0.50	มากที่สุด
1.2 มีความเป็นจิตอาสา/จิตสาธารณะ มีความเสียสละ	4.49	0.50	มากที่สุด
1.3 มีวินัย ตรงต่อเวลา มีความรับผิดชอบต่อตนเอง และสังคม	4.46	0.50	มากที่สุด
1.4 มีจรรยาบรรณในวิชาชีพ	4.51	0.50	มากที่สุด
รวม	4.49	0.26	มากที่สุด

ตารางที่ 4 (ต่อ)

ความคิดเห็นด้านต่าง ๆ	Mean	S.D.	การแปลผลระดับ ความเหมาะสม
ด้านความรู้			
2.1 มีความรู้และความเข้าใจเกี่ยวกับหลักการและสามารถ ให้ข้อมูลและระเบียบปฏิบัติด้านการเดินทางแก่ผู้โดยสาร	3.97	0.80	มาก
2.2 สามารถวิเคราะห์ปัญหา และนำเสนอแนวทางแก้ไข เพื่อพัฒนาอุตสาหกรรมการบิน	4.48	0.50	มากที่สุด
2.3 สามารถประยุกต์ความรู้ มีทักษะ ในการใช้เครื่องมือ ที่เหมาะสมกับการแก้ปัญหา	4.49	0.50	มากที่สุด
2.4 มีการเชื่อมโยงองค์ความรู้ทางการบริการการบิน ไปสู่การปฏิบัติงานจริงได้	3.96	0.81	มาก
รวม	4.22	0.35	มากที่สุด
ด้านทักษะทางปัญญา			
3.1 สามารถคิดเชิงวิเคราะห์ และแก้ไขปัญหาด้วยวิธีการใหม่ ๆ ได้อย่างสร้างสรรค์	3.99	0.82	มาก
3.2 สามารถประมวลผลเพื่อวิเคราะห์สาเหตุของปัญหา ข้อโต้แย้งและสังเคราะห์ได้อย่างถูกต้องตามหลักการ รวมทั้งหาแนวทางป้องกันได้อย่างเหมาะสม	4.48	0.50	มากที่สุด
3.3 มีวิจารณ์ญาณทางความคิด โดยนำความรู้ทั้งภาคทฤษฎี และภาคปฏิบัติมาใช้ในการปฏิบัติงาน	4.50	0.50	มากที่สุด
3.4 สามารถริเริ่มสร้างสรรค์สิ่งที่เป็นประโยชน์ต่อการ ปฏิบัติงาน สามารถประยุกต์ใช้เทคโนโลยี และศาสตร์ อื่น ๆ ที่เกี่ยวข้องมาพัฒนาทักษะการทำงานให้เกิด ประสิทธิผล	3.97	0.79	มาก
รวม	4.23	0.35	มากที่สุด

ตารางที่ 4 (ต่อ)

ความคิดเห็นด้านต่าง ๆ	Mean	S.D.	การแปลผลระดับ ความเหมาะสม
ด้านทักษะความสัมพันธ์ระหว่างบุคคลและความรับผิดชอบ			
4.1 มีปฏิสัมพันธ์ที่ดีกับบุคคลอื่นเพื่อช่วยให้เกิดผลดีกับงาน	4.53	0.50	มากที่สุด
4.2 มีความรับผิดชอบในการกระทำของตนเองและรับผิดชอบ งานในกลุ่ม	4.52	0.50	มากที่สุด
4.3 สามารถประสานงานเพื่อผลการทำงานที่มีประสิทธิภาพ มีกระบวนการคิดอย่างเป็นระบบในการวางแผนตาม สถานการณ์ต่าง ๆ และแก้ปัญหาที่คาดการณ์ได้ ไม่ว่าจะ จะเป็นบทบาทของผู้นำทีม หรือผู้ตาม	4.50	0.50	มากที่สุด
4.4 มีการเรียนรู้ พัฒนาและปรับตัวตนเองและองค์ความรู้ ให้ทันต่อสถานการณ์โลก	4.53	0.50	มากที่สุด
รวม	4.52	0.24	มากที่สุด
ด้านทักษะการวิเคราะห์เชิงตัวเลข การสื่อสาร และการใช้เทคโนโลยีสารสนเทศ			
5.1 มีความสามารถทางเทคนิค ในการใช้อุปกรณ์การปฏิบัติงาน ต่าง ๆ ที่เกี่ยวข้องกับงานบริการด้านการบิน	4.50	0.50	มากที่สุด
5.2 สามารถสื่อสารอย่างมีประสิทธิภาพทั้งปากเปล่าและ การเขียน	4.03	0.82	มาก
5.3 สามารถสื่อสารทั้งภาษาไทยและภาษาต่างประเทศกับ กลุ่มคนหลากหลายได้อย่างมีประสิทธิภาพ	4.00	0.84	มาก
5.4 การใช้เทคโนโลยีสารสนเทศในการติดต่อสื่อสาร สืบค้น และนำเสนอข้อมูลได้อย่างถูกต้อง เหมาะสม	4.53	0.50	มากที่สุด
รวม	4.26	0.33	มากที่สุด

ตารางที่ 4 (ต่อ)

ความคิดเห็นด้านต่าง ๆ	Mean	S.D.	การแปลผลระดับความเหมาะสม
ด้านทักษะพิสัย			
6.1 มีทักษะการประสานงานในการปฏิบัติงานด้านการบินและธุรกิจที่เกี่ยวข้อง	4.51	0.50	มากที่สุด
6.2 มีทักษะการบริการที่ได้มาตรฐานและสามารถแก้ไขปัญหาเฉพาะหน้าได้	4.53	0.50	มากที่สุด
6.3 มีทักษะการใช้เทคโนโลยีสารสนเทศเพื่อการทำงาน	4.51	0.50	มากที่สุด
6.4 มีทักษะการปฏิบัติงานในสถานประกอบการ	4.49	0.50	มากที่สุด
รวม	4.51	0.25	มากที่สุด

จากตารางที่ 4 ผลการวิเคราะห์ข้อมูลความคิดเห็นต่อความเหมาะสมของหลักสูตรสาขาอุตสาหกรรมการบริการการบินกับการเติบโตของอุตสาหกรรมการบินในประเทศไทย ซึ่งมีข้อคำถามทั้งหมด 6 ด้าน ได้แก่ ด้านคุณธรรม จริยธรรม ด้านความรู้ ด้านทักษะทางปัญญา ด้านทักษะความสัมพันธ์ระหว่างบุคคลและความรับผิดชอบ ด้านทักษะการวิเคราะห์เชิงตัวเลข การสื่อสารและการใช้เทคโนโลยีสารสนเทศ และด้านทักษะพิสัย โดยสามารถแจกแจงรายละเอียดค่าเฉลี่ยในแต่ละข้อคำถามแบ่งเป็นรายด้าน ได้ดังต่อไปนี้

1. ด้านคุณธรรม จริยธรรม พบว่าผู้ตอบแบบสอบถามมีความคิดเห็นต่อการมีคุณธรรม จริยธรรม ชื่อสัตย์สุจริต มีความคิดเห็นระดับมากที่สุด มีค่าเฉลี่ยเท่ากับ 4.52 รองลงมาคือ

การมีจรรยาบรรณในวิชาชีพ มีความคิดเห็นระดับมากที่สุด มีค่าเฉลี่ยเท่ากับ 4.51 ตามลำดับ

2. ด้านความรู้ พบว่าผู้ตอบแบบสอบถามมีความคิดเห็นต่อความสามารถประยุกต์ความรู้ มีทักษะ ในการใช้เครื่องมือที่เหมาะสมกับการแก้ปัญหา มีความคิดเห็นในระดับมากที่สุด มีค่าเฉลี่ยเท่ากับ 4.49 รองลงมาคือ ความสามารถวิเคราะห์ปัญหา และนำเสนอแนวทางแก้ไข เพื่อพัฒนาอุตสาหกรรมการบิน มีความคิดเห็นในระดับมากที่สุด มีค่าเฉลี่ยเท่ากับ 4.48 ตามลำดับ

3. ด้านทักษะทางปัญญา พบว่า ผู้ตอบแบบสอบถามมีความคิดเห็นต่อการมีวิจรรย์ญาณทางความคิด โดยนำความรู้ทั้งภาคทฤษฎีและภาคปฏิบัติมาใช้ในการปฏิบัติงาน มีความคิดเห็นในระดับมากที่สุด มีค่าเฉลี่ยเท่ากับ 4.50 รองลงมา

คือ สามารถประมวลผลเพื่อวิเคราะห์สาเหตุของปัญหา ข้อโต้แย้งและสังเคราะห์ได้อย่างถูกต้องตามหลักการ รวมทั้งหาแนวทางป้องกันได้อย่างเหมาะสม มีความคิดเห็นในระดับมากที่สุด มีค่าเฉลี่ยเท่ากับ 4.48 ตามลำดับ

4. ด้านทักษะความสัมพันธ์ระหว่างบุคคล และความรับผิดชอบ พบว่า ผู้ตอบแบบสอบถามมีความคิดเห็นต่อการมีปฏิสัมพันธ์ที่ดีกับบุคคลอื่นเพื่อช่วยให้เกิดผลดีกับงาน และมีการเรียนรู้พัฒนาและปรับตนเองและองค์ความรู้ให้ทันต่อสถานการณ์โลก มีความคิดเห็นเท่ากับ คือ อยู่ในระดับมากที่สุด มีค่าเฉลี่ยเท่ากับ 4.53 รองลงมาคือ มีความรับผิดชอบในการกระทำของตนเองและรับผิดชอบงานในกลุ่ม มีความคิดเห็นอยู่ในระดับมากที่สุด มีค่าเฉลี่ยเท่ากับ 4.52 ตามลำดับ

5. ด้านทักษะการวิเคราะห์เชิงตัวเลข การสื่อสาร และการใช้เทคโนโลยีสารสนเทศ พบว่า ผู้ตอบแบบสอบถามมีความคิดเห็นต่อการใช้เทคโนโลยีสารสนเทศในการติดต่อสื่อสาร สืบค้นและนำเสนอข้อมูลได้อย่างถูกต้อง เหมาะสม มีความคิดเห็นอยู่ในระดับมากที่สุด มีค่าเฉลี่ยเท่ากับ 4.53 รองลงมา คือ มีความสามารถทางเทคนิค ในการใช้อุปกรณ์การปฏิบัติงานต่าง ๆ ที่เกี่ยวข้องกับงานบริการด้านการบิน มีความคิดเห็นอยู่ในระดับมากที่สุด มีค่าเฉลี่ยเท่ากับ 4.50 ตามลำดับ

6. ด้านทักษะพิสัย พบว่า ผู้ตอบแบบสอบถามมีความคิดเห็นต่อมีทักษะการบริการที่ได้มาตรฐานและสามารถแก้ไขปัญหาเฉพาะหน้าได้ อยู่ในระดับมากที่สุด มีค่าเฉลี่ยเท่ากับ 4.53 รองลงมา คือ มีทักษะการประสานงานในการปฏิบัติงาน

ด้านการบินและธุรกิจที่เกี่ยวข้อง และมีทักษะการใช้เทคโนโลยีสารสนเทศเพื่อการทำงาน มีความคิดเห็นเท่ากับ คือ อยู่ในระดับมากที่สุด มีค่าเฉลี่ยเท่ากับ 4.51 ตามลำดับ

อภิปรายผลการวิจัย

งานวิจัยนี้สามารถอภิปรายผลเป็นรายข้อได้ดังต่อไปนี้

1. ด้านปัจจัยส่วนบุคคล เมื่อทดสอบสมมติฐานแล้ว พบว่า ผู้ตอบแบบสอบถามที่มีเพศ อายุ และอายุงาน มีระดับความคิดเห็นต่อความเหมาะสมของหลักสูตรสาขาอุตสาหกรรมการบริการการบินกับการเติบโตของอุตสาหกรรมการบินในประเทศไทย ไม่แตกต่างกัน มีความสอดคล้องกับ ศตวรรษ กล่าดิษฐ์ (2560) ได้ทำการศึกษาเรื่อง สมรรถนะที่ส่งผลต่อการปฏิบัติงานของพนักงานฝ่ายผลิตในอุตสาหกรรมการผลิตสายไฟฟ้า กรณีศึกษาบริษัท สายไฟฟ้าไทย-ยาคากิ จำกัด ผลการศึกษาพบว่าสมรรถนะที่ส่งผลต่อการปฏิบัติงานของพนักงานฝ่ายผลิตของบริษัทสายไฟฟ้าไทย-ยาคากิ จำกัด จำแนกตามข้อมูลส่วนบุคคล พบว่า เพศ อายุ ระดับการศึกษา อายุการทำงาน รายได้เฉลี่ยต่อเดือน และสถานภาพสมรส ที่แตกต่างกัน มีความคิดเห็นต่อระดับสมรรถนะที่ส่งผลต่อการปฏิบัติงานไม่แตกต่างกัน

2. ความเหมาะสมของหลักสูตรสาขาอุตสาหกรรมการบริการการบินกับการเติบโตของอุตสาหกรรมการบินในประเทศไทย โดยอิงจากผลลัพธ์การเรียนรู้และการสร้างสมรรถนะ ซึ่งสอดคล้องกับ สุวิมล ภาวิง และคณะ (2563) ได้ศึกษาวิจัยเรื่องการพัฒนาสมรรถนะการแก้ปัญหาแบบร่วมมือ ด้วยการจัดการเรียนรู้แบบเสริม

ต่อการเรียนรู้บนฐานของการใช้ปัญหาเป็นฐาน ของนักเรียนชั้นมัธยมศึกษาปีที่ 4 พบว่าการ จัดการเรียนรู้แบบเสริมต่อการเรียนรู้ บนฐานของ การใช้ปัญหาเป็นฐานนี้สามารถพัฒนาสมรรถนะ การแก้ปัญหาแบบร่วมมือของ นักเรียน สามารถ ช่วยให้นักเรียนมีสมรรถนะการแก้ปัญหาแบบ ร่วมมือที่ดีขึ้น ซึ่งตรงกับผลการวิจัยด้านทักษะ ความสัมพันธ์ระหว่างบุคคลและความรับผิดชอบ ที่เมื่อทำงานร่วมกับคนจำนวนมาก เมื่อเจอปัญหา เฉพาะหน้าก็สามารถใช้สมรรถนะที่ฝึกฝนมาแก้ ปัญหาเฉพาะหน้าได้อย่างทันสถานการณ์

3. ใช้เป็นแนวทางการสร้างและปรับปรุง เนื้อหาหลักสูตรให้มีความสอดคล้องกับภาค อุตสาหกรรมการบินและเสริมสร้างสมรรถนะ วิชาชีพของบุคลากรด้านการบินตามแนวทาง

ยุทธศาสตร์ชาติด้านการพัฒนาและเสริมสร้าง ศักยภาพทรัพยากรมนุษย์ จากผลการวิเคราะห์ พบว่า ควรมีการเน้นการพัฒนาทางด้านคุณธรรม จริยธรรมให้มากขึ้น ซึ่งจะสามารถตอบโจทย์ ยุทธศาสตร์ชาติที่บอกว่า คนไทยเป็นคนดี คนเก่ง มีคุณภาพ พร้อมสำหรับวิถีชีวิตในศตวรรษที่ 21

ข้อเสนอแนะ

ข้อเสนอแนะในการวิจัยครั้งต่อไป

จากการวิจัยในครั้งนี้ ผู้วิจัยเสนอแนะให้มีการศึกษาต่อยอดความรู้ในประเด็นต่าง ๆ ดังนี้

1. ควรพัฒนาการศึกษาด้านสมรรถนะ ของหลักสูตรอื่น ๆ ที่เกี่ยวข้องกับทางด้านบริการ ในประเทศไทย

REFERENCES

- Charoenvanich, K. & Wessapan, T. (2017). Selection Factors of Flight Operation Officers for Thai Lion Air. *EAU HERITAGE JOURNAL Science and Technology*, 11(1), 112-124.
- The Civil Aviation Authority of Thailand. (2019). *CATC. MOU Airbus*. Retrieved from <https://www.caat.or.th/th/archives/39967>. [2019, 29 Jan.]
- Civil Aviation Training Center (Thailand). (2013). *National Strategy Secretariat Office Office of the Civil Aviation Training Center (Thailand) (2013-2016)*, April 2013.
- Eastern Economic Corridor (EEC) Office. (2018). *Eastern Economic Corridor (EEC)*. Retrieved from [https://www.eeco.or.th/webupload/filecenter/untitled%20 folder/EEC008.pdf](https://www.eeco.or.th/webupload/filecenter/untitled%20folder/EEC008.pdf) [2020, 15 Aug.]
- Limwirat, N., Promsawat, P. & Klaysuwan, R. (2018). The Factors Relating with Personal Development Case Study of Flight Attendant, Thai Airway International Public Company Limited. *Suan Dusit Graduate School Academic Journal*, 14(1), 31-41.

- National Strategy Secretariat Office, Office of the National Economic and Social Development Board. (2018). **National strategy 2018-2037 (Summary)**. Retrieved from https://www.nesdc.go.th/download/document/SAC/NS_SumPlanOct2018.pdf [2019, 29 Jan.]
- Puwong, W., Namsang, A., & Chomchum, K. (2018). **Factors Affecting Thai Airways International Co, Ltd Flight Officer's Ability**. The 1st Aviation National Symposium.
- Thailand Professional Qualification Institute (Public Organization). (2018). **Career standards in the field of aviation professions ground service branch and ground aviation support in buildings**. Retrieved from <https://tpqi-net.tpqi.go.th/home/occ/industrialInfo/AVT> [2019, 29 Jan.]
- Thailand Professional Qualification Institute (Public Organization). (2018). **Career standards in the field of aviation professions In-flight reception**. Retrieved from <https://tpqi-net.tpqi.go.th/home/occ/industrialInfo/AVT> [2019, 29 Jan.]
- Viriyo, Y. (2017). **Expected Qualifications of Cabin Crew of Low-cost Airlines in Thailand**. (master degree thesis). Civil Aviation Training Center Thailand, Thailand.
-

Research Article

THE USE OF ONLINE LESSONS TO ENHANCE ENGLISH WRITING ABILITY OF THAI UNDERGRADUATE STUDENTS

Chatuporn Insuwan*
Phranakhon Rajabhat University

*E-mail: chatuporn.pnru.ac.th

Received: 2022-03-31

Revised: 2022-05-19

Accepted: 2022-05-19

ABSTRACT

Online learning has become a new trend of learning among a new generation of learners grown up with advanced information and communication technologies. Although a number of researchers have developed online learning for writing instruction, very few studies have paid attention to English sentence writing. This study aimed to examine whether the online lessons developed based on students' writing problems in English sentence writing and the needs of online lessons in the application of Vai and Sosulski's (2016) theoretical framework of online course design could enhance the writing ability of Thai undergraduate students. This study comprised three major phases: needs analysis, development of online lessons, and implementation of online lessons, employing a one-group pretest-posttest research design for the experiment with the participants of 24 students majoring in Business English. The responses from 140 Business English major students in the first phase of needs analysis revealed the students' various problems in sentence writing, such as their inability to write complex sentences, combine two independent clauses, and identify the difference between complete and incomplete sentences. After the final phase of implementing online lessons, the results indicated the effectiveness of the developed online lessons as evidenced in the increased percentage of correct sentences. In addition, although the percentages of simple sentences in the

writing pretest and posttest were not distinctively different, the increased percentage of adverb clauses demonstrated the students' attempt to write sentences using more complex syntactic structures.

Keywords: Needs Analysis, English Sentence Writing, Online Lessons, Conjunctions, Corpus Analysis

INTRODUCTION

Writing is regarded as the most difficult challenge, not only for language teachers but also for language learners. It is a compulsory skill for successful language development and is widely used for international communication (Sarwat et al., 2021). Not only does writing skill help learners become independent and creative in writing, but it also indicates learners' ability to put their thoughts in a meaningful form and represent themselves well on paper helps learners secure jobs in the future (Ariana, 2010).

In the technological era, since learners in the new generation commonly known as Net Gen have grown up with modern information and communication technologies, computer-based technology and online systems have been adopted to enhance learners' writing ability, particularly those at undergraduate levels, as evidenced in many studies. For example, Zhang and Chen (2021) used the model of blending platforms of online courses to develop

learners' academic writing and presentation skills. Kawinkoonlasate (2021) examined the effectiveness of the e-Writing instructional design program using Google Site in developing the writing skills of EFL learners.

However, although a number of online courses have been developed for writing instruction, the use of online learning to improve sentence writing ability seems to have been neglected by many researchers. As claimed by Saddler and Preschern (2007), young writers begin their writing by creating sentences that convey complete thoughts and combining sentences into a paragraph and then into a short story. Worse, it is even more difficult for less-skilled writers since they tend to produce less syntactically complex sentences that contain more grammatical errors (p.6). Nevertheless, few pieces of research have been found to explore learners' sentence writing ability. For instance, Kılıçkaya and Krajka (2012) used a web-based comic strip creation tool to facilitate EFL learners' grammar and sentence

writing in Turkey. In addition, since it was difficult for Japanese people to write English sentences correctly, Kuzuhara et al. (2009) developed a cross-lingual English sentence retrieval system “EscortCross” which was a bilingual computerized dictionary to translate Japanese keywords into English.

In Thailand, although writing is placed as a compulsory subject in the curriculums of many educational institutions both at undergraduate and graduate levels, very few studies have explored the use of online learning to develop learners’ writing ability. For example, Kawinkoonlasate (2021) used the e-Writing instructional design program to develop EFL learners’ writing skills concerning essay writing. In terms of sentence writing, although research in sentence writing development has been found in a study by Tanjitanont (2011), it was the development based on computer-assisted instruction which was limited to institutional networks and accessibility by various devices. Accordingly, to fill the gap, this study aimed to develop online lessons to enhance the English sentence writing ability of Thai undergraduate students by employing Vai and Sosulski’s (2016) theoretical framework of online course design. The developed online

lessons were expected to serve the learning habits of the Net Generation, or Digital Natives, allowing them to access online learning anytime with portable devices and immediate interaction between instructors and learners.

RESEARCH OBJECTIVES

1. To investigate Thai undergraduate students’ problems in English sentence writing and their needs for online lessons to enhance their English sentence writing ability.
2. To explore how the online lessons based on students’ problems in English sentence writing and needs for online lessons can be developed to enhance their English sentence writing ability.
3. To examine whether the online lessons can enhance the students’ English sentence writing ability.
4. To analyze how the students’ use of conjunctions and relative pronouns change after the implementation of online lessons.
5. To investigate the students’ attitudes towards the use of online lessons.

LITERATURE REVIEW

1. Online Writing Courses

Apart from multiple writing instructional approaches, the development

of online lessons to develop learners' writing ability has drawn a great deal of attention from writing teachers and researchers. The primary emphasis of online writing courses in human studies was on the development of undergraduate academic writing ability. For example, as found in a study by Zhan and Chen (2021), a blended learning model supported by MOOC/SPOC, Zoom, and Canvas platforms was implemented to improve the academic writing and presentation skills of students from different majors, yielding positive attitudes towards the blended teaching after the implementation of the online course. Another online course intending to develop learners' academic writing ability was also discovered in Sabouni et al.'s (2017) study. Adopting the same model of the blended online course in academic writing, the researcher developed the writing ability of medical students in Syria with the online course advertised on social networking sites such as Facebook. Finally, online academic writing courses also played a role in teaching International English Language Testing System (IELTS) academic writing and exam strategies, as shown in a study by Narayanan and Mathew (2020). Designed based on needs analysis (NA) and diagnostic test (DT) results, the

online writing course yielded good results for learners who engaged in self-study and autonomous learners.

In addition to the academic writing genre, which has been mostly chosen for online writing course development, the reviewed research has shown a remarkable notion that collaborative and asynchronous online course design was among the focuses of online course development. For example, Pittenger and Olson-Kellogg (2012) employed Web-based collaborative tools, PBworks™ and Google Sites™, as learning technologies to construct collaborative writing in an online pharmacotherapy course, which was later proved as a feasible and effective educational strategy. The asynchronous online workshop was also conducted by the library and the writing center at the University of South Alabama for students in a variety of majors as found in a research by Ard and Ard (2019). The study showed the positive outcome of students' improvements in scores among the 1,312 participants and their realization of the expectations of higher education.

2. Research on Improving Learners' Sentence Writing Ability

The researches on learners' improvement in sentence writing is twofold; one is central to the interlingual and

negative transfer of the EFL learners' first language, while the other focuses on improving the sentence writing ability of low-proficient learners. As displayed in a study by Afshunpour and Memari (2014), the researchers investigated whether Iranian university students majoring in English could utilize their knowledge of the first language in producing idiomatic expressions in sentence writing. Also found in Sun's (2013) study, the causes of negative transfer of Chinese sentence patterns on students' English writing were examined together with the differences between Chinese and English sentence patterns. TEH (2020) also employed contrastive Analysis (CA) of Mandarin Chinese and English as a pedagogic approach to promote the conceptualization of the English sentence patterns among Malaysian ESL learners.

In addition to the interlingual and negative transfer of the learners' first language, the research aiming to improve low-proficient learners' sentence writing ability also received considerable attention from a number of researchers. As evidenced in He's (2016) action research on improving non-English majors' problems in the basic English sentence patterns, the research showed its significant finding to improve

sentence writing ability of students who didn't pass CET-3 in a Vocational and Technical College in China. Goodrich et al. (2020) also examined correct adjective use when used with Spanish-speaking language-minority students with poor sentence construction skills. Finally, Pennington et al. (2018) examined the effects of response prompting strategies for teaching sentence writing to students with moderate intellectual disability.

METHODOLOGY

1. Participants

The participants of this study were 24 first-year Business English major students who enrolled in the English for Academic Development course in the second semester of the academic year 2019. The participants were selected by a non-random way of purposive sampling method, attaining a single group in the one-group pretest-posttest design.

2. Research Procedure

The research procedure of this study comprised three main stages including needs analysis, development of online lessons, and implementation of online lessons.

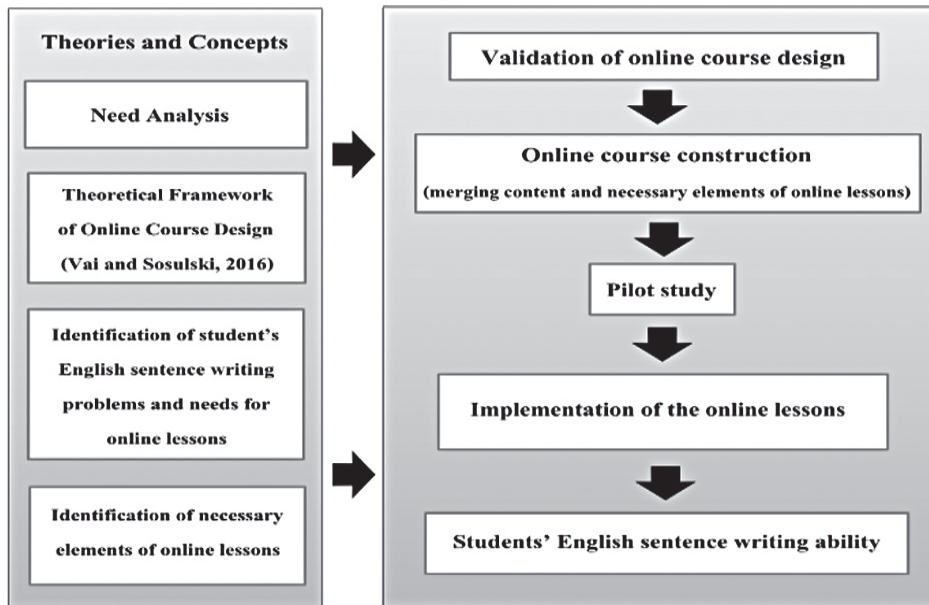

Figure 1: Research Procedure of the Study

2.1 Phase 1: Needs Analysis

2.1.1 Research Instruments

1) Questionnaire

The questionnaire was designed to investigate students' problems in English sentence writing and their needs for online lessons to enhance their sentence writing ability. There were three main parts in the questionnaire, including participants' demographic information, problems in English sentence writing, and their needs for online lessons to improve their writing ability.

2) Semi-structured

Interview

In order to gather qualitative in-depth information of learners' English writing problems and their needs for online lessons, the students in each year from year 1 to year 4 were randomly selected for the interview to prevent the bias from cherry-picking.

2.1.2 Validation

In order to verify the content validity, both the questionnaire and the semi-structured interview were

validated by three experts in the field of English language teaching using item-objective congruence (IOC). The result of content validity revealed that both the questionnaire and the semi-structured interview were valid with an IOC score of 0.87 and 0.91, respectively. In addition, the questionnaire was tried out with a non-sample group of 30 students in order to find the reliability or internal consistency of the questionnaire using Cronbach's Alpha Coefficient. The result revealed that the questionnaire was reliable with a reliable score of 0.869.

2.1.3 Data Collection

The questionnaires were distributed to 140 Business English major students from Year 1 to Year 4 in order to find their problems in English sentence writing and their needs for online lessons. Additionally, to find in-depth information, the researcher randomly selected four students from each year for the interview.

2.1.4 Data Analysis

The data obtained from the questionnaire and the semi-structured interview was used to answer research question 1, concerning the students' problems in English sentence writing and their needs for online lessons. The researcher interpreted the data from

the questionnaire and the interview concurrently and compared the findings from both data sources.

2.2 Phase 2: Development of Online Lessons

The development of the online lesson in Phase 2 was based on the data analysis in the previous phase of needs analysis. The online lessons were developed by applying Vai and Sosulski's (2016) theoretical framework of online course design which included three major elements of presentations of new knowledge, activities and resources, and assessment and feedback.

2.2.1 Research Instruments

1) Online Lessons

The researcher analyzed both quantitative and qualitative data in the first phase of needs analysis and summarized the students' writing problems.

Then, the written transcript of the interview was submitted to an expert in English language teaching for intercoder agreement to find the salient themes of problems in English sentence writing and the needs for online lessons. In this regard, the researcher and the expert interpreted the data independently and then compared the salient themes of

problems in English sentence writing and the needs for online lessons. After that, the researcher studied the process of online course development and its necessary elements as proposed by Vai and Sosulski (2016) to design the online lessons based on the data from the first phase of needs analysis.

2.2.2 Validation

After the online lessons had been designed, the researcher submitted the online lesson plan and course structure including course objectives, course content, activities, course technology, and assessment to the three experts in English language teaching to verify the content validity. After validation, the results showed that all aspects of the online lessons were valid with an average score of 0.77.

2.3 Phase 3: Implementation of Online Lessons

This final phase of implementation of online lessons aimed to examine whether the online lessons could enhance learners' sentence writing ability.

2.3.1 Research Instruments

1) Online lessons

The online lessons contained five units based on the students' writing problems and the needs for online lessons, including parts of speech, simple

sentences, compound sentences, adjective clauses, and adverb clauses.

2) Multiple-Choice Pretest and Posttest

Multiple-choice pretest and posttest tests were developed to assess the students' writing ability. Both tests were similar and contained 50 items with 4 multiple choices covering five main content units of the online lessons including parts of speech, simple sentences, compound sentences, adjective clauses, and adverb clauses.

3) Writing Pretest and Posttest

Writing pretest and posttest were designed to examine whether the students could create more correct sentences and eliminate incorrect sentences in the forms of fragments and run-ons. The students were asked to write a paragraph describing their hometown in the pretest with the writing topic "My Hometown". In the posttest, the students were asked to write on the topic "The Place You Should Visit in My Hometown".

4) Evaluation Criteria for Sentence Writing

Evaluation criteria for sentence writing were specifically developed to evaluate the students' writing ability in

the use of four types of sentences: simple, compound, and complex sentences with adjective and adverb clauses. The sentences which were evaluated grammatically correct must correspond with the major elements and characteristics of particular types of sentences determined.

5) AntConc Corpus Software

AntConc is a freeware corpus analysis toolkit for linguistic analysis of text which includes a concordance, word, and keyword frequency generator. It was used to analyze the students' language features of the written sentences in the writing pretest and posttest. AntConc contains seven tools, but only two tools utilized by the researcher in this study were 'Word List' and 'Concordance' tools. The function of the 'Word List' shows the list of frequent and infrequent words used in the writing test and presents them in an ordered list, facilitating the researcher in finding the most frequent words from the corpora of writing pretest and posttest. In addition, the 'Concordance' tool which showed search results in a 'KWIC' (KeyWord In Context) format, helped the researcher to closely investigate the language features of the sentences containing conjunctions and relative pronouns with their collocates and

the words nearby.

6) Attitude Questionnaire

The questionnaire aimed to survey the students' attitudes towards the use of online lessons. The participants were asked to rate their satisfaction after the use of online lessons using a five-point Likert scale.

7) Semi-structured Interview

Semi-structured interview was designed to gather the qualitative in-depth information of the students' attitudes towards the use of online lessons.

2.3.2 Validation

Online lessons, multiple-choice pretest and posttest, writing pretest and posttest, evaluation criteria for sentence writing, attitude questionnaire, and semi-structured interview were validated by three experts in English language teaching. The validation proved that all of the instruments were valid although some of the items in each of the research instruments needed amendment as suggested by the experts.

2.3.3 Pilot Study

All of the research instruments in this phase of course implementation

had been tried out with a group of 30 students who were in the same major as the participants. The reliability of the attitude questionnaire as well as the multiple-choice pre- and post-tests was demonstrated in the pilot study. Cronbach's alpha coefficient showed

that both research instruments were reliable, with the reliability coefficient of .869 and .893 respectively. Additionally, the pilot study showed the difficulty of each of the multiple-choice items, most of which were interpreted as appropriate, while those interpreted as too easy or too difficult were revised.

2.3.4 Data Collection

The data collection was implemented in a 15-week period divided into three main stages as follows:

Stage 1: Pretest Conduct

In the first week of the semester, the participants were asked to do the multiple-choice pretest which aimed to collect the data on their knowledge and understanding of English sentence structure. The time allocated for this multiple-choice pretest was 1 hour and 15 minutes. After that, they were asked to do a writing pretest for 120-140 words in 1 hour and 30 minutes.

Stage 2: Implementation of Online Lessons

In the first week, the students were taught how to access online lessons, contact channels, and all learning tasks and assignments centering on online learning activities. After that, the participants received a treatment of the developed online lessons carried out for 15 weeks.

Stage 3: Posttest Conduct, Attitude Survey, and Interview on the Use of Online Lessons

In week 15, the students were asked to do multiple-choice posttest, all 50 items of which were similar to those in the pretest, and then they did the writing posttest by writing a paragraph of 120-140 words within 1 hour and 30 minutes. After the posttest had been conducted, the students were asked to complete the questionnaire designed to survey their attitudes towards the use of online lessons, and four students were selected to participate in the interview on a voluntary basis.

2.3.5 Data Analysis

1) Multiple-choice pretest and posttest

Quantitatively, the scores derived from the pretest and posttest

were compared using a paired-sample t-test in order to examine the extent to which the participants had improved their writing ability.

2) Writing Pretest and Posttest

Quantitative data analysis was employed to investigate grammatically correct sentences. That is, the number of grammatically correct sentences was counted regardless of irrelevant mistakes such as spelling, capitalization, and punctuation. Additionally, to prevent bias from the data analysis, inter-rater reliability was adopted. If the two raters gave different opinions towards the possible correct sentences, a discussion between the two raters was required until the final agreement was reached. After the investigation of the correct sentences had been completed, the number of correct sentences each student could achieve was compared with the number of incorrect sentences. The ratio of correct sentences to incorrect sentences found in each writing test was interpreted in percentage.

Qualitatively, content analysis was employed to explore the language features found in each writing test. AntConc was utilized with the function of 'Word List' to see the list of frequent occurrences of coordinating conjunctions,

subordinating conjunctions, and relative pronouns used in the writing tests presented in an ordered list. In addition, qualitatively, employing the 'Concordance' tool which showed search results in a 'KWIC' (Key Word In Context) format, the researcher could further extend the investigation by observing the language features of those connectors, such as their collocates and the groups of words or phrases appearing nearby.

3) Attitude Questionnaire and Semi-structured Interview

Attitudes toward the use of online lessons were interpreted by descriptive statistics including mean \bar{X} and standard deviation (S.D.), and the interview data was concurrently compared with the quantitative findings in order to find a reliable conclusion and new findings.

RESULTS

1. Phase 1: Needs Analysis

Research Question 1: What are Thai undergraduate students' problems in English sentence writing and the needs for online lessons to enhance their English sentence writing ability?

Results from the survey revealed that the most difficult problem for the

students was “they didn’t know how to write a complex sentence using adjective clause.” ($\bar{X} = 4.654$), followed by “I don’t know how to connect two independent clauses.” ($\bar{X} = 4.439$). However, “I don’t

know how to use the correct punctuations.” and “I don’t know how to use pronoun reference.” were found to be their two least problem

Table 1: Problems in English Sentence Writing

No.	Sentence Writing Problems	\bar{X}	S.D.	Meaning	Rank
1	I don’t know the importance of parts of speech and their functions.	3.481	1.057	Moderate	6
2	I don’t know how to write a simple sentence.	3.192	1.012	Moderate	8
3	I write incomplete sentences due to sentence fragments.	3.269	1.206	Moderate	7
4	I don’t know how to use pronoun references.	2.769	1.215	Moderate	10
5	I don’t know how to join two independent clauses using the correct conjunctions.	4.365	1.085	High	3
6	I don’t know the differences between complete and incomplete sentences.	4.135	1.121	High	4
7	I don’t know how to connect two independent clauses.	4.439	1.220	High	2
8	I don’t know how to use the correct punctuations.	2.846	1.144	Moderate	9
9	I don’t know how to write a complex sentence using an adjective clause.	4.654	.947	Very High	1
10	I don’t know how to write a complex sentence using an adverb clause.	3.958	1.037	High	5
Total		3.711	.795	High	

In terms of needs, it is obvious that their needs in online lessons were rated at a high level with a mean score of 4.188. When considering each item, the item “The online lessons should be accessed any time users want to use them.” was ranked first with a mean score of 4.481. Following this, the students expressed their needs for the types of exercises demanding that the online lessons should provide various types of exercises ($\bar{X} = 4.462$).

The quantitative data of students' problems in sentence writing and the needs for online lessons corresponded with the qualitative data obtained from the interview as expressed by student 4 that their inability to write the correct sentences was found to be their great concern as shown in the excerpts below.

Student 4: “If I knew where to place each word in the sentence, I would be able to write better.”

According to their needs for online lessons, the participants said that the

content should be simple and concise, starting with content followed by self-practice learners could access and do the exercises repeatedly as seen in the following interview excerpts:

Student 1: “The online lessons should start with the content, then text completion, and finally the exercise that gives learners to practice writing sentences.”

2. Phase 2: Development of Online Lessons

Research Question 2: How can the online lessons based on students' problems in English sentence writing and needs of online lessons be developed to enhance their English sentence writing ability?

After the online lessons had been proved valid, the researcher constructed the online lessons by applying Vai and Sosulski's (2016) theoretical framework of online course design as seen in Figure 2

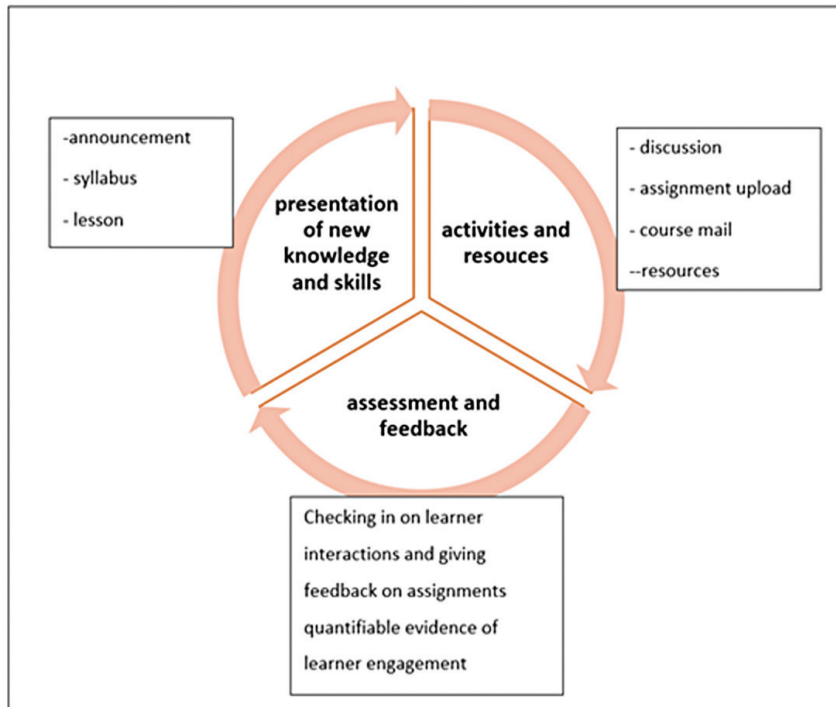

Figure 2: Model of Asynchronous and Dynamic and Online Course Applied from Vai and Sosulski (2016)

In order to construct the online lessons following the model of asynchronous and dynamic online course above, the researcher selected “Google Sites” to design the online lessons due to its characteristics of user-friendliness, compatibility with other Google services, free of charge, and privacy. Then, the researcher created the online lessons following the three components of online course design proposed by Vai and Sosulski (2016), including 1) ‘presentation of new knowledge and skills’ in which the researcher could announce the important

updates and post the course syllabus and the lesson plans to the class, 2) ‘activities and resources’ which the researcher used to promote the class discussion, provide a contact channel, and upload the learning resources and materials, and 3) ‘assessment and feedback’ which was utilized to give feedback to the students’ assignments and observe the students’ progress and quantifiable engagement and participation. After the online lessons had been developed, they were brought to pilot with 30 students who were not the

participants but were in the same major. During the pilot study, the researcher observed the use of online lessons by the pilot group to improve the online lessons before implementation in the next stage. The observed data showed that the students could understand the teacher's announcement, course syllabus, and lesson plans posted on the website. Also, they had no problems accessing the online lessons since they had appropriate devices with internet connections. However, some of the students reflected that it was sometimes difficult to find the comment menu in

“DISQUS” when they wanted to contact their peers and the teacher. To improve the efficiency of the online lessons, all of the data collected from observation and students' feedback were revised by the researcher before the next phase of course implementation.

3. Phase 3: Implementation of Online Lessons

Research Question 3: Can the developed online lessons enhance the students' English sentence writing ability?

3.1 Multiple-Choice Pretest and Posttest

Table 2: Students' Multiple-choice Pretest and Posttests Scores

Pre-test		Post-test		t	p
\bar{X}	S.D.	\bar{X}	S.D.		
22.000	5.898	25.958	7.274	-4.419	.000

Table 2 shows the students' improvement in English sentence writing ability. As can be seen, the mean score of the posttest was higher than that of the pretest, and the paired sample t-test indicated that the pretest score and the posttest scores were statistically different at the significant level of .05 ($t = -4.419$, $p = .000$), indicating the improvement of the students' English sentence writing ability after the implementation of the online lessons.

3.2 Writing Pretest and Posttest

Table 3 signifies the effectiveness of the online lessons with the

increased percentage of correct sentences and the decreased percentage of incorrect sentences. The 24 writing pretests written by the 24 participants comprised 366 sentences divided into 196 correct sentences (53.55%) and 170 incorrect sentences (46.45%). For the writing posttests, the total number of 263 sentences was divided into 154 correct sentences (58.56%) and 109 incorrect sentences (41.44%).

Research Question 4: How does the students' use of conjunctions and relative pronouns change after the implementation of online lessons?

Table 3: Number and Percentage of Correct and Incorrect Sentences

Assessment	Number and Percentage of Correct Sentences				Total	Number and Percentage of Incorrect Sentences		Total
	simple	compound	Adj clause	Adv clause		fragment	run-on	
Pretest	110 (30.05%)	32 (8.74%)	7 (1.91%)	47 (12.85%)	196 (53.55%)	67 (18.31%)	103 (28.14%)	170 (46.45%)
Posttest	78 (29.66%)	13 (4.94%)	22 (8.37%)	41 (15.59%)	154 (58.56%)	45 (17.11%)	64 (24.33%)	109 (41.44%)

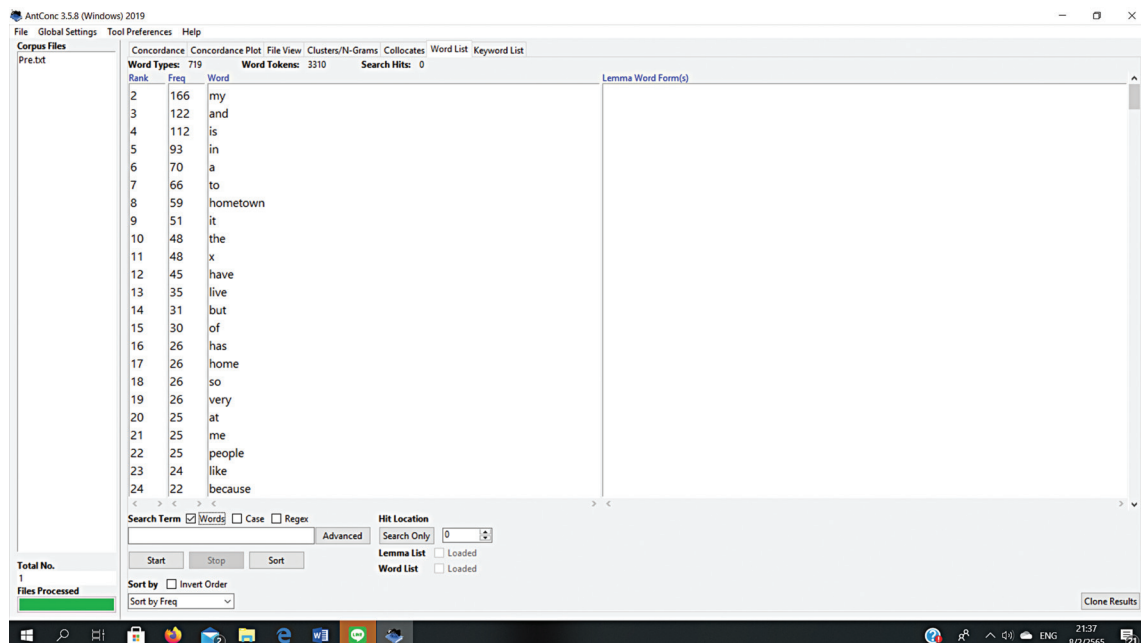

Figure 3: Top Word List in the Corpora of Students' Writing Pretests

As seen in Figure 3, the function of the wordlist expressed the significant findings that, among the total number of 3310 words in the corpora of all 24 pieces of writing pretests, the conjunction that was used the most was “and”, followed by “but”, “so”, and “because”, which were used for 122, 31, 26, and 22 times respectively. Furthermore, the other types of subordinating conjunctions found in the corpora were “when” (22), “if” (8), “although” (2), “why” (2), and “until” (1). For relative pronouns, it was found that “that”, “which”, and “who” were the top three types of relative pronouns found

in the pretests for 12, 3, and 2 times, respectively.

In comparison, in the posttest writing, it was revealed that, of all 2987 words in the corpora, the conjunction that was used the most was still “and” (101), followed by “so” (26), and “because” (23). Additionally, “that” (16) was still the most frequently used relative pronoun. For subordinating conjunctions, compared to the corpora of pretests where “because” and “when” were the two subordinating conjunctions that were most frequently found for 22 and 18 times, respectively, the corpora of posttests showed that “because”

(23) and “if” (14) were mostly used in the students’ posttest writing.

Significantly, the concordance lines revealed that, similar to the pretest, the coordinating conjunction “and” was the most frequently used conjunction to combine words or phrases instead of sentence combination, as displayed in

the sample screenshot of the posttest analysis of the conjunction “and” in the concordance lines below.

Research Question 5: What are the students’ attitudes towards the use of online lessons?

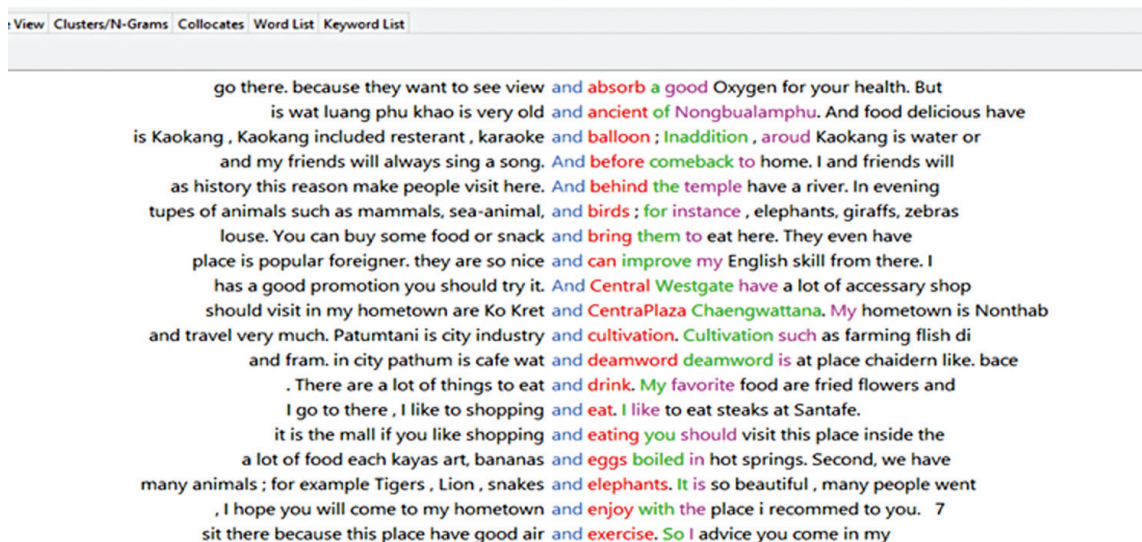

Figure 4: Posttest Analysis of the Conjunction “and” in the Concordance Line

Table 4: Content and Presentation of the Online Lessons

No.	Statement	\bar{X}	S.D.	Meaning	Rank
1	The content and objectives of each unit are related.	4.542	.588	Very High	1
2	The content of the online lessons is interesting.	4.310	.779	High	2
3	The online lessons are easy to use.	3.750	1.056	High	5
4	The content of each unit is well arranged and has a good organization.	4.300	.897	High	3
5	The use and difficulty of language in the online lessons are appropriate.	3.442	.833	Moderate	8
6	The difficulty of the exercises in the online lessons is appropriate.	3.417	.776	Moderate	9
7	The online lessons are enjoyable.	4.167	.868	High	4
8	The online lessons make me feel more confident for further self-learning.	3.625	.885	High	6
9	Overall, I am satisfied with learning through the online lessons.	3.543	.834	High	7
Total		3.899	.513	High	

The results from the attitude questionnaire and semi-structured interview revealed the students' satisfaction towards the use of online lessons. According to Table 4, it was found that the students' satisfaction towards the content and presentation of the online lessons was high ($\bar{X} = 3.899$) wherein the relation between

content and objectives was ranked first ($\bar{X} = 4.542$), followed by the interesting content of the online lessons ($\bar{X} = 4.310$).

Additionally, in terms of the students' perceptions of their improvement in writing ability after the use of online lessons, the students expressed that the online lessons could help them understand

and write more correct English sentences ($\bar{X} = 4.417$), followed by their ability to write simple sentences ($\bar{X} = 4.355$), and their confidence in writing better English paragraphs ($\bar{X} = 4.060$), which were ranked second and third, respectively.

CONCLUSION AND DISCUSSION

The results showed that the online lessons developed based on the students' writing problems and the needs for online lessons could develop their sentence writing ability. However, the fact that the pretest and the posttest scores were not distinctively different might result from the huge difference in the students' writing ability. It should be noted that many students gained lower than a half of the total score on the posttest and a number of the students showed their improvement after the treatment of online lessons, resulting in slight difference between the pretest and posttest scores.

REFERENCES

- Afshunpour, N. & Mehran, M. (2014). Interlingual transfer of idioms by persian learners in EFL sentence writing. *Procedia - Social and Behavioral Sciences*, **98**, 44-51. doi:10.1016/j.sbspro.2014.03.387
- Sabouni, A., Chaar, A., Bdaiwi, Y., Masrani, A., Abolaban, H., Alahdab, F., Firwana, B., Al-Moujahed, A. (2017). An online academic writing and publishing skills course: Help

Nevertheless, the fact that the pretest and posttest scores were significantly different could indicate the positive outcome of the developed online lessons. Through the active and collaborative learning activities of the designed online lessons where the students could easily access all of the learning resources and materials and receive instant feedback with their portable devices, the low-proficient learners and the group of students with very different writing abilities and from different backgrounds could learn collaboratively, leading to the positive learning outcome as evidenced in the results of the study. Accordingly, the online course design of this current study could be used as a guideline for teachers and researchers in many subject areas to create the online lessons with ease and free of charge but more effectively, particularly in the seemingly unending period of the Covid-19 pandemic.

- Syrians find their voice. **Avicenna Journal of Medicine**, 7(3), 103–109. https://doi.org/10.4103/ajm.AJM_204_16
- Ard, S. E., & Ard, F. (2019). The library and the writing centre build a workshop: Exploring the Impact of an asynchronous online academic integrity course. **New Review of Academic Librarianship**, 25(2–4), 218–243.
- Ariana, S. M. (2010). Some thoughts on writing skills. **Annals of the University of Oradea, Economic Science Series**, 19(1), 134–140.
- Goodrich, J. M., Hebert, M., Savaiano, M., & Andress, T. T. (2020). Effects of sentence-combining instruction for Spanish-speaking language-minority students: evidence from two single-case experiments. **Elementary School Journal**, 120(4), 715–749. <https://doi.org/10.1086/708641>
- He, X. (2016). An action research on improving non-English Majors' English writing by basic sentence pattern translation drills. **English Language Teaching**, 9(1), 142–147.
- Kawinkoonlasate, P. (2021). A study of using e-writing instructional design program to develop English writing ability of Thai EFL learners. **English Language Teaching**, 14(6), 43–61.
- Kılıçkaya, F., & Krajka, J. (2012). Can the use of web-based comic strip creation tool facilitate EFL learners' grammar and sentence writing?. **British Journal of Educational Technology**, 43(6), E161–E165. <https://doi.org/10.1111/j.1467-8535.2012.01298>.
- Kuzuhara, K., Kato, Y., & Matsubara, S. (2009). **Cross-lingual English sentence retrieval considering syntactic structures of Japanese queries**. 2009 Eighth International Symposium on Natural Language Processing, Natural Language Processing, 2009. SNLP '09. Eighth International Symposium On, 128–131. <https://doi.org/10.1109/SNLP.2009.5340934>
- Narayanan, R., & Mathew, P. (2020). Teaching International English language testing system(IELTS) academic writing and exam strategies online to develop Omani students' writing proficiency. **Arab World English Journal**, 2(2) 49–63. https://doi.org/10.24093/awej/MEC_2.4
- Pennington, R., Flick, A., & Smith-Wehr, K. (2018). The use of response prompting and frames for teaching sentence writing to students with moderate intellectual disability. **Focus on Autism and Other Developmental Disabilities**, 33(3), 142–149.

- Pittenger, A., & Olson-Kellogg, B. (2012). Leveraging learning technologies for collaborative writing in an online pharmacotherapy course. *Distance Education*, **33**(1), 61–80. <https://doi.org/10.1080/01587919.2012.667960>
- Saddler, B., & Preschern, J. (2007). Improving sentence writing ability through sentence-combining practice. *Teaching Exceptional Children*, **39**(3), 6–11. <https://doi.org/10.1177/004005990703900301>
- Sawat, S., Ullah, N., Anjum, H. M. S., & Bhuttah, T. M. (2021). Problems and factors affecting students English writing skills at elementary level. *Ilkogretim Online*, **20**(5), 3079– 3086. <https://doi.org/10.17051/ilkonline.2021.05.332>
- Sun, F. (2013). Negative transfer of Chinese sentence patterns on students' English writing. *Journal of Language Teaching & Research*, **4**(6), 1298–1302. <https://doi.org/10.4304/jltr.4.6.1298-1302>
- Tanjitanont, P. (2011). The development of computer-assisted instruction lessons (CAI) on web on the topic of English sentence writing for the beginners at undergraduate level. *Rajabhat Chiang Mai Research Journal*, **12**(2), 79–88.
- TEH, D. T. (2020). Using contrastive analysis (CA) to Promote Conceptualisation of English sentence patterns in the Malaysian ESL classroom. *Malaysian Journal of ELT Research*, **17**(2), 1–27.
- Vai, M., & Sosulski, K. (2016). *Essentials of online course design: a standards-based guide*. (2nd ed.). New York: Routledge.
- Zhan, L., & Chen, Y. (2021). *A Blended learning model supported by MOOC/SPOC, Zoom, and canvas in a project-based academic writing course*. In Research-publishing.net.
-

Research Article

แรงจูงใจของผู้สูงอายุที่มีต่อการท่องเที่ยวเชิงสุขภาพในจังหวัดสุพรรณบุรี

MOTIVATION OF THE ELDERLY TOWARDS MEDICAL TOURISM IN SUPHANBURI PROVINCE

พัทธ์ธิดา คชทรัพย์*

ปริญญาศิลปศาสตรมหาบัณฑิต สาขาวิชาการจัดการอุตสาหกรรมบริการและการท่องเที่ยว
บัณฑิตวิทยาลัย มหาวิทยาลัยกรุงเทพ

Pattida Kotchasap*

Master of Arts. Hospitality and Tourism Industry Management, Bangkok University, Thailand

*E-mail: cookie_wow@hotmail.com

Received: 2021-11-17

Revised: 2022-02-18

Accepted: 2022-03-22

บทคัดย่อ

ในการวิจัยนี้มีวัตถุประสงค์เพื่อศึกษาแรงจูงใจของผู้สูงอายุที่มีต่อการท่องเที่ยวเชิงสุขภาพในจังหวัดสุพรรณบุรี และเพื่อศึกษาความสัมพันธ์ของปัจจัยส่วนประสมทางการตลาดบริการที่ส่งผลต่อแรงจูงใจดังกล่าว กลุ่มตัวอย่างของการวิจัยเป็นนักท่องเที่ยวสูงอายุที่เดินทางไปท่องเที่ยวในจังหวัดสุพรรณบุรี โดยมีการไปท่องเที่ยวหรือทำกิจกรรมท่องเที่ยวเชิงสุขภาพ จำนวน 400 คน โดยทำวิจัยในระหว่างวันที่ 1 ตุลาคม 2563 ถึง 31 ตุลาคม 2563 และใช้วิธีเก็บข้อมูลโดยใช้แบบสอบถามในการเก็บรวบรวมข้อมูล โดยวิธีการสุ่มแบบเจาะจง ซึ่งจากการเก็บข้อมูล พบว่าผู้ตอบแบบสอบถามเป็นผู้สูงอายุมีอายุมากกว่า 70 ปี ส่วนใหญ่เป็นเพศชาย มีการศึกษาในระดับปริญญาตรี สถานภาพสมรสส่วนใหญ่จะมีโรคประจำตัว แต่ก็มีพฤติกรรมสุขภาพที่ดี และรับประทานอาหารครบ 5 หมู่ สถิติที่ใช้ในการวิเคราะห์ข้อมูล ได้แก่ ค่าความถี่ (Frequency) ค่าร้อยละ (Percentage) ค่าเฉลี่ย (Mean) ส่วนเบี่ยงเบนมาตรฐาน (Standard Deviation) t-test ความแปรปรวนทางเดียว (One-Way ANOVA) การหาค่าเฉลี่ยรายคู่ด้วยวิธี LSD และค่าสหสัมพันธ์ของเพียร์สัน (Pearson Product Moment Correlation Coefficient) ผลการวิจัยพบว่า 1) แรงจูงใจของผู้สูงอายุที่มีต่อการท่องเที่ยวเชิงสุขภาพในจังหวัดสุพรรณบุรีมีค่าเฉลี่ยอยู่ในระดับมากที่สุดทุกด้าน โดยเรียงตามลำดับคือ ด้านวัฒนธรรม ด้านกายภาพ ด้านความสัมพันธ์

ระหว่างบุคคล และด้านสถานภาพและชื่อเสียง และปัจจัยส่วนประสมทางการตลาดบริการ มีค่าเฉลี่ยอยู่ในระดับมากที่สุดทุกด้าน โดยเรียงตามลำดับคือ ด้านกระบวนการ ด้านราคา ด้านการนำเสนอ ลักษณะทางกายภาพ ด้านผลิตภัณฑ์ ด้านบุคลากร ด้านการส่งเสริมการตลาด และด้านสถานที่/ช่องทางการจัดจำหน่าย 2) ความแตกต่างด้านเพศ ระดับการศึกษา สถานภาพ และการมีโรคประจำตัวนั้นมีแรงจูงใจต่อการท่องเที่ยวเชิงสุขภาพไม่แตกต่างกัน ส่วนความแตกต่างด้านอายุ และพฤติกรรมสุขภาพที่แตกต่างกัน พบว่ามีแรงจูงใจต่อการท่องเที่ยวเชิงสุขภาพที่แตกต่างกัน อย่างมีนัยสำคัญทางสถิติที่ระดับ 0.05 3) แรงจูงใจของผู้สูงอายุที่มีต่อการท่องเที่ยวเชิงสุขภาพในจังหวัดสุพรรณบุรีมีความสัมพันธ์เชิงบวกในระดับสูง กับปัจจัยส่วนประสมทางการตลาดบริการในภาพรวม อย่างมีนัยสำคัญทางสถิติที่ระดับ 0.01 โดยมีความสัมพันธ์เชิงบวกในระดับสูงกับด้านบุคลากร มีความสัมพันธ์เชิงบวกในระดับปานกลางกับด้านสถานที่/ช่องทางการจัดจำหน่าย และด้านผลิตภัณฑ์ และมีความสัมพันธ์เชิงบวกในระดับต่ำกับด้านราคา ด้านการส่งเสริมการตลาด ด้านกระบวนการ และด้านการนำเสนอลักษณะทางกายภาพ อย่างมีนัยสำคัญทางสถิติที่ระดับ 0.01

คำสำคัญ: แรงจูงใจ ผู้สูงอายุ การท่องเที่ยวเชิงสุขภาพ ส่วนประสมทางการตลาดบริการ

ABSTRACT

This research aimed to study the motivation of the elderly towards health tourism in Suporn Buri Province; to study the relationship between the factors of the service marketing mix affecting motivation. The sample consisted of 400 elderly tourists who have experience with health activities for traveling in Suphanburi province. Most of them are male, age over 70 years old. They got bachelor's degree. Most of them are married. They have underlying diseases. However, they have good health habits and normally eat all 5 food groups. The researcher used questionnaires to collect the data and purposive sampling for data collection. The survey was conducted from October 1 and year 2020 to October 31 and year 2020 The statistics used for data analysis were frequency, percentage, mean, standard deviation, t-test, One-way ANOVA, and Multiple Comparisons: LSD Method and Pearson Product Moment Correlation Coefficient. The results of the research found are 1) the motivation of the elderly towards health tourism in Suphanburi Province was at the highest level in all aspects with the mean values in order of cultural, physical, interpersonal, and status and reputation. And service marketing mixed was at the highest level in all aspects with the mean values in order of process, price, physical evidence, product, people, promotion and place/distribution channel; 2) The motivation of the

elderly towards health tourism in Suphanburi Province not different when difference group of gender, Education level and marital status, while, the motivation of the elderly towards health tourism in Suphanburi Province different when difference group of age and health behavior at significant of 0.05 level; 3) Elderly motivation towards health tourism in Suphanburi province has a high positive relationship with the overall service marketing mix factor at signification of 0.01 level. The motivation of the elderly towards health tourism in Suphanburi Province has a high positive relationship with personnel. The motivation of the elderly towards health tourism in Suphanburi Province has moderately positive relationship with place/ distribution channel. The motivation of the elderly towards health tourism in Suphanburi Province were lowest positive relationship with product, and the motivation of the elderly towards health tourism in Suphanburi Province were low positive relationship with price, promotion, process aspect and physical evidence at significant of 0.01 level.

Keywords: Motivation, Elderly, Health Tourism, Service Marketing Mix

บทนำ

การท่องเที่ยวจึงเป็นปัจจัยสำคัญอย่างหนึ่งในการดำเนินชีวิตที่มีคุณภาพ ผู้เดินทางท่องเที่ยวไม่จำกัดเฉพาะกลุ่มบุคคลที่อยู่ในวัยหนุ่มสาวเท่านั้น หากรวมถึงประชากรทุกเพศ ทุกวัย แม้แต่ผู้สูงอายุก็สามารถเดินทางเพื่อการท่องเที่ยวพักผ่อนและเดินทางท่องเที่ยวเชิงสุขภาพได้ด้วย จำนวนของผู้สูงอายุที่มีแนวโน้มการท่องเที่ยวมากขึ้นตามสถิติการเพิ่มของประชากรผู้สูงอายุ ควรพัฒนาการท่องเที่ยวให้สอดคล้องกับความต้องการของผู้สูงอายุ ควรมีการส่งเสริมการจัดรายการนำเที่ยวที่เหมาะสมกับผู้สูงอายุ เพิ่มจุดบริการนักท่องเที่ยวเพื่อเข้าถึงกลุ่มผู้สูงอายุที่มีความต้องการที่จะท่องเที่ยวเชิงสุขภาพ การดำเนินการท่องเที่ยวเพื่อพักผ่อนและการท่องเที่ยวเชิงสุขภาพการท่องเที่ยวเป็นกิจกรรมอย่างหนึ่งที่คนวัยเกษียณ

เลือกแม้ว่าการท่องเที่ยวจะไม่ใช่สิ่งที่จำเป็นพื้นฐานในการดำรงชีวิตและบางคนยังมองว่าการท่องเที่ยวเป็นการสิ้นเปลือง แต่ก็เป็นเรื่องของการผ่อนคลาย และเป็นการพักผ่อนหย่อนใจด้วยกิจกรรมต่าง ๆ เช่น การนวดแผนไทย การท่องเที่ยวเชิงธรรมชาติ ฝึกปฏิบัติสมาธิ การสันตนาการก็เป็นสิ่งที่หลายคนต้องการ เพื่อเสริมสร้างสุขภาพกายและสุขภาพใจ เพราะการท่องเที่ยวเป็นการผ่อนคลายและคลายความเครียด และยังทำให้ได้ประสบการณ์ที่แปลกใหม่ ได้เห็นความสวยงามของแหล่งท่องเที่ยว ได้สัมผัสวิถีชีวิตหรือวัฒนธรรมในชุมชนที่ไม่เคยได้พบเห็นมาก่อน ได้เข้าใจวัฒนธรรม ภาษา ประเพณีท้องถิ่นรวมถึงสร้างสัมพันธ์อันดีงาม (Siribennarut, 2013) ซึ่งผู้สูงอายุส่วนใหญ่จะใช้ชีวิตหลังเกษียณอายุ

ในการทำกิจกรรม เช่น สันทนาการ การพักผ่อน โดยการเดินทางท่องเที่ยวหรือเที่ยวชมศิลปวัฒนธรรม และธรรมชาติการท่องเที่ยวสำหรับผู้สูงอายุจึงถือเป็นตลาดใหม่ที่มีรูปแบบการท่องเที่ยวที่แตกต่าง เพราะเน้นการท่องเที่ยวที่มีการบริการที่ดี มีคุณภาพคุ้มค่า เน้นความพึงพอใจเป็นหลัก สามารถซื้อบริการในราคาที่สูงได้จากเงินเก็บที่ทำงานมาตลอดชีวิต ความใส่ใจในการดูแลสุขภาพกิจกรรมที่เหมาะสมกับวัย และสุขภาพ และไม่กังวลในค่าใช้จ่ายต่อการเดินทาง และเนื่องจากผู้สูงอายุมักมีข้อจำกัดในการเที่ยวมากกว่าวัยอื่น การรองรับตลาดสำหรับกลุ่มผู้สูงอายุ ผู้ให้บริการต้องมีรายละเอียดและการเตรียมการที่ดี มุ่งเน้นเรื่องการส่งเสริมสุขภาพ การชะลออายุ ด้วยการแพทย์ทางเลือก และการแพทย์แผนไทย และการท่องเที่ยวเพื่อสุขภาพ และการพักผ่อน

การท่องเที่ยวเชิงสุขภาพยังเป็นกิจกรรมหนึ่งที่นักท่องเที่ยวสรรหาให้กับตนเองเพื่อรักษาและส่งเสริมสุขภาพพลานามัยของตนเองให้ดีขึ้นหรือดียิ่งขึ้น ดังนั้น การท่องเที่ยวเชิงสุขภาพจึงมีส่วนแบ่งการตลาดในอุตสาหกรรมการท่องเที่ยวของโลกเป็นจำนวนมาก การรองรับนักท่องเที่ยวจึงเป็นสิ่งสำคัญที่ควรคำนึงถึง (International institute for Trade and Development, 2014) เพื่อให้ผู้สูงอายุจะได้บำรุงรักษาสุขภาพกาย สุขภาพจิตให้รู้สึกผ่อนคลายของกลุ่มผู้สูงอายุที่ต้องการใช้ชีวิตในบั้นปลายอย่างสุขกายสุขใจ

ด้วยเหตุนี้ผู้วิจัยจึงมีความสนใจทำงานวิจัยเรื่อง แรงจูงใจของผู้สูงอายุที่มีต่อการท่องเที่ยวเชิงสุขภาพในจังหวัดสุพรรณบุรีเพื่อศึกษาแนวทาง

ส่งเสริมและพัฒนาการจัดการท่องเที่ยวเชิงสุขภาพของผู้สูงอายุเพื่อเป็นแนวทางการพัฒนาการท่องเที่ยวเชิงสุขภาพ เพื่อเตรียมความพร้อมสู่การพัฒนาสังคมไทยให้เป็นสังคมผู้สูงอายุได้อย่างมีคุณภาพและยั่งยืน

วัตถุประสงค์

1. เพื่อศึกษาแรงจูงใจของผู้สูงอายุที่มีต่อการท่องเที่ยวเชิงสุขภาพในจังหวัดสุพรรณบุรี
2. เพื่อศึกษาความสัมพันธ์ของปัจจัยส่วนประสมทางการตลาดบริการที่ส่งผลต่อแรงจูงใจของผู้สูงอายุที่มีต่อแหล่งท่องเที่ยวเชิงสุขภาพในจังหวัดสุพรรณบุรี

ขอบเขตของการวิจัย

ขอบเขตด้านประชากร

ประชากรการศึกษาครั้งนี้ ได้แก่ นักท่องเที่ยวซึ่งเป็นผู้สูงอายุในจังหวัดสุพรรณบุรี มีจำนวน 162,755 คน (Ministry of Social Development and Human Security, (2018)

กลุ่มตัวอย่าง ผู้วิจัยได้กำหนดขนาดกลุ่มตัวอย่าง จากการกำหนดขนาดกลุ่มตัวอย่างของ ทาโร ยามาเน่ (Yamane ,1973) ที่ระดับความคลาดเคลื่อนที่ 5% ($e = 0.05$) ได้ขนาดกลุ่มตัวอย่างทั้งหมด 400 คนโดยสุ่มอย่างเจาะจงจากผู้สูงอายุที่มาพักที่สถานที่ท่องเที่ยวเชิงสุขภาพในจังหวัดสุพรรณบุรี

ขอบเขตด้านเนื้อหา

การศึกษาครั้งนี้ มุ่งเน้นศึกษาแรงจูงใจของผู้สูงอายุที่มีต่อการท่องเที่ยวเชิงสุขภาพในจังหวัดสุพรรณบุรี ภายใต้แนวคิดเกี่ยวกับข้อมูล

ทั่วไปของจังหวัดสุพรรณบุรีแนวคิดเกี่ยวกับผู้สูงอายุ แนวคิดเกี่ยวกับการท่องเที่ยวเชิงสุขภาพ พฤติกรรม ผู้บริโภคแรงจูงใจ และส่วนประสมทางการตลาด บริการ 7P's

ขอบเขตด้านตัวแปร

ผู้วิจัยได้กำหนดตัวแปรที่ใช้ในการวิจัยไว้ ดังนี้

ตัวแปรอิสระ ได้แก่ ลักษณะของนักท่องเที่ยว ได้แก่ เพศ อายุ ระดับการศึกษา สถานภาพสมรส โรคประจำตัว พฤติกรรมสุขภาพ และส่วนประสมทางการตลาดบริการประกอบด้วย ด้านผลิตภัณฑ์ ด้านราคา ด้านสถานที่ ด้านการส่งเสริมการตลาด ด้านบุคลากร ด้านกระบวนการ และด้านลักษณะทางกายภาพ

ตัวแปรตาม ได้แก่ แรงจูงใจของผู้สูงอายุ ที่มีต่อการท่องเที่ยวเชิงสุขภาพในจังหวัดสุพรรณบุรี

วิธีดำเนินการวิจัย

การวิจัยครั้งนี้เป็นการวิจัยเชิงปริมาณ (Quantitative Research)

ประชากรและกลุ่มตัวอย่าง

1. ประชากร

ประชากรที่นำมาใช้ในการวิจัยครั้งนี้ ได้แก่ ประชากร การศึกษาครั้งนี้ ได้แก่ นักท่องเที่ยว ซึ่งเป็นผู้สูงอายุในจังหวัดสุพรรณบุรีมีจำนวน 162,755 คน (Ministry of Social Development and Human Security, 2018)

2. กลุ่มตัวอย่าง

การวิจัยครั้งนี้ ผู้วิจัยได้สุ่มขนาดของกลุ่มตัวอย่างผู้วิจัยได้กำหนดขนาดกลุ่มตัวอย่าง จากกลุ่มนักท่องเที่ยวซึ่งเป็นผู้สูงอายุที่เดินทาง

ไปท่องเที่ยวในจังหวัดสุพรรณบุรีผู้วิจัยได้กำหนดขนาดกลุ่มตัวอย่าง จากการกำหนดขนาดกลุ่มตัวอย่างของ ทาโร ยามาเน่ (Yamane, 1973) อยู่ที่ความคลาดเคลื่อนที่ 5% ($e = 0.05$) ได้ขนาดกลุ่มตัวอย่างทั้งหมด 400 คน

เครื่องมือที่ใช้ในการวิจัย

เครื่องมือที่ใช้ในการวิจัยครั้งนี้เป็นแบบสอบถาม เพื่อเก็บรวบรวมข้อมูลของการศึกษาวิจัยเรื่อง แรงจูงใจของผู้สูงอายุที่มีต่อการท่องเที่ยวเชิงสุขภาพในจังหวัดสุพรรณบุรีผู้วิจัยมีการแบ่งแบบสอบถามออกเป็น 4 ตอน ดังนี้

ตอนที่ 1 คำถามเรื่องประชากรศาสตร์ของผู้สูงอายุ ได้แก่ เพศ อายุ ระดับการศึกษา สถานภาพสมรส โรคประจำตัว และพฤติกรรมสุขภาพ เป็นแบบตรวจสอบรายการ (Check list) และปลายเปิดจำนวน 6 ข้อ

ตอนที่ 2 คำถามในเรื่องปัจจัยส่วนประสมทางการตลาดบริการ ได้แก่ ด้านผลิตภัณฑ์ ด้านราคา ด้านสถานที่ ด้านการส่งเสริมการตลาด ด้านบุคลากร ด้านกระบวนการ และด้านลักษณะทางกายภาพมีลักษณะแบบสอบถามชนิดมาตราส่วนประมาณค่า 5 ระดับ จำนวนทั้งสิ้น 21 ข้อ

ตอนที่ 3 คำถามเกี่ยวกับแรงจูงใจของผู้สูงอายุที่มีต่อการท่องเที่ยวเชิงสุขภาพ ได้แก่ แรงจูงใจทางด้านกายภาพ แรงจูงใจทางด้านวัฒนธรรม แรงจูงใจทางด้านความสัมพันธ์ระหว่างบุคคล แรงจูงใจทางด้านสถานภาพและชื่อเสียง มีลักษณะแบบสอบถามชนิดมาตราส่วนประมาณค่า 5 ระดับ จำนวนทั้งสิ้น 20 ข้อ

ปีที่ 17 ฉบับที่ 1 (มกราคม - มิถุนายน 2565)

ตอนที่ 4 ข้อเสนอแนะเพิ่มเติม เป็นลักษณะคำถามแบบปลายเปิด ให้แสดงความคิดเห็นอย่างอิสระ

การสร้างและหาคุณภาพเครื่องมือการวิจัย ผู้วิจัยได้ใช้แบบสอบถามเป็นเครื่องมือในการเก็บรวบรวมข้อมูล โดยมีขั้นตอนในการออกแบบเครื่องมือดังนี้

1. ศึกษาแนวคิด ทฤษฎี และงานวิจัยที่เกี่ยวข้องกับแรงจูงใจของผู้สูงอายุที่มีต่อการท่องเที่ยวเชิงสุขภาพ ส่วนประสมทางการตลาดบริการ นำรายละเอียดมาทำเป็นแบบสอบถามให้สอดคล้องเนื้อหาที่จะศึกษา

2. ทำการสร้างแบบสอบถามที่เกี่ยวกับลักษณะทางประชากรศาสตร์ของผู้สูงอายุ และด้านส่วนประสมทางการตลาดบริการ 7Ps และแรงจูงใจของผู้สูงอายุที่มีต่อการท่องเที่ยวเชิงสุขภาพ และข้อคำถามเกี่ยวกับปัญหาและข้อเสนอแนะ

3. นำแบบสอบถามที่ทำขึ้น เสนอต่ออาจารย์ที่ปรึกษา เพื่อทำการตรวจสอบข้อบกพร่องและนำข้อเสนอแนะมาทำการปรับปรุงแบบสอบถามกับความสมบูรณ์และเที่ยงตรงเพิ่มขึ้น แล้วนำแบบสอบถามตรวจสอบความสอดคล้องกับจำนวนผู้เชี่ยวชาญ 3 ท่านของแบบสอบถามกับวัตถุประสงค์ในการวิจัย

4. การหาค่าความเที่ยงตรงของเครื่องมือ นำแบบสอบถามที่ปรับปรุงแล้วแก่ผู้เชี่ยวชาญจำนวน 3 ท่าน ทดสอบหาความสอดคล้องของแบบสอบถามกับวัตถุประสงค์ในการวิจัย โดยใช้

วิธีการคำนวณหาค่าดัชนีความสอดคล้อง (IOC : Index of Item Objective Congruence)

5. การหาค่าดัชนีความสอดคล้องของแบบสอบถาม (IOC) ถ้าค่าดัชนี IOC ที่คำนวณได้มีค่าเท่ากับ 1 ซึ่งมากกว่า 0.50 คำถามนั้นถือว่าใช้ได้ สามารถนำไปใช้ได้ ถ้าข้อคำถามใดมีค่าน้อยกว่า 0.50 ข้อคำถามนั้นก็ถูกตัดออกไป หรือนำไปปรับปรุงแก้ไขใหม่ให้ดีขึ้น

6. ปรับปรุงแบบสอบถามตามข้อเสนอแนะของผู้ทรงคุณวุฒิ นำเสนออาจารย์ที่ปรึกษา เพื่อทำการตรวจสอบอีกครั้งแล้วนำมาแก้ไขให้สมบูรณ์ก่อนนำไปใช้ในการเก็บรวบรวมข้อมูลต่อไป

7. หาความเชื่อมั่นของแบบสอบถาม (Reliability) นำแบบสอบถามที่ผ่านการปรับปรุงแก้ไขตามที่คุณวุฒิเสนอแนะแล้วไปทดลองใช้กับกลุ่มเป้าหมายที่มีลักษณะเดียวกับกลุ่มตัวอย่างที่ต้องการศึกษา จำนวน 30 คน เพื่อหาค่าความเชื่อมั่นของแบบสอบถาม (Reliability) ของแบบสอบถามและทำการวิเคราะห์หาความเชื่อมั่น (Reliability) ของแบบสอบถาม โดยการคำนวณค่าสัมประสิทธิ์สหสัมพันธ์ ด้วยวิธี Cronbach's Alpha coefficient ของ Cronbach (1974) ได้ค่าความเชื่อมั่นเท่ากับ .975 โดยความเชื่อมั่นด้านปัจจัยส่วนประสมทางการตลาด .951 และด้านแรงจูงใจของผู้สูงอายุที่มีต่อการท่องเที่ยวเชิงสุขภาพในจังหวัดสุพรรณบุรี .948 ซึ่งถ้าความเชื่อมั่นตั้งแต่ 0.71 – 1.00 แสดงว่าแบบสอบถามมีความเชื่อมั่นสูง (Garett, 1965) ซึ่งจะนำไปใช้เก็บข้อมูลได้

การเก็บรวบรวมข้อมูล

การวิจัยเรื่อง แรงจูงใจของผู้สูงอายุที่มีต่อการท่องเที่ยวเชิงสุขภาพในจังหวัดสุพรรณบุรี ในครั้งนี้ ผู้วิจัยได้ดำเนินการเก็บรวบรวมข้อมูลตามลำดับของ 2 แหล่ง ดังนี้

1. แหล่งข้อมูลทุติยภูมิ (Secondary Data) โดยศึกษาและรวบรวมเอกสารจากหนังสือ งานวิจัย ภาคนิพนธ์วิทยานิพนธ์รวมทั้งกฎหมาย และระเบียบข้อบังคับ ข้อปฏิบัติของทางราชการ และเอกสารอื่น ๆ ที่มีข้อมูล

2. แหล่งข้อมูลปฐมภูมิ (Primary Data) เป็นการศึกษาจากแบบสอบถาม โดยเก็บข้อมูลของนักท่องเที่ยวซึ่งเป็นผู้สูงอายุที่เดินทางไปท่องเที่ยวใน จังหวัดสุพรรณบุรีจำนวน 400 ตัวอย่าง

วิธีการวิเคราะห์ข้อมูล

1. วิธีการประมวลข้อมูล ก่อนการวิเคราะห์ข้อมูลผู้ศึกษาได้ทบทวนเอกสารตามลำดับดังต่อไปนี้

1.1 รวบรวมแบบสอบถามที่ได้จากภาคสนาม

1.2 ตรวจสอบแบบสอบถามทุกชุดเพื่อดูความถูกต้องและความสมบูรณ์

1.3 จัดคำตอบเป็นกลุ่ม และเป็นหมวดรวมทั้งให้รหัสคำตอบ

1.4 จัดทำคู่มือลงรหัส

1.5 ลงรหัสข้อมูลจากแบบสอบถามลงเครื่องคอมพิวเตอร์ (Computer)

1.6 ทำการประมวลด้วยโปรแกรม SPSS

2. วิธีวิเคราะห์ข้อมูล หลังจากทำการสร้างเครื่องการวิจัยแล้ว ผู้ศึกษาจะจัดทำคู่มือการลงรหัสข้อมูลตามคู่มือการลงรหัสที่ได้จัดทำไว้เปลี่ยนแปลงข้อมูลเป็นแบบสัญลักษณ์ที่เครื่องคอมพิวเตอร์ นำมาคำนวณและประมวลผลได้ด้วยโปรแกรมสำเร็จรูปทางสถิติ โดยมีวิธีการวิเคราะห์ข้อมูลดังนี้

2.1 การวิเคราะห์ด้วยสถิติเชิงพรรณนา (Descriptive Statistics) การวิเคราะห์ โดยใช้ค่าความถี่ ค่าร้อยละ ค่าเฉลี่ยและค่าส่วนเบี่ยงเบนมาตรฐาน เพื่อวิเคราะห์ข้อมูลลักษณะทางประชากรพื้นฐาน เพื่อบรรยายลักษณะทั่วไปของตัวอย่าง

2.2 การวิเคราะห์ด้วยสถิติเชิงอนุมาน (Inferential Statistics)

ผลการวิจัย

1. ผลวิเคราะห์ข้อมูลทั่วไปของผู้สูงอายุพบว่า ผู้สูงอายุส่วนใหญ่เป็นเพศชายร้อยละ 63.75 มีอายุมากกว่า 70 ปี ร้อยละ 40.25 มีการศึกษาในระดับปริญญาตรี ร้อยละ 62.75 มีสถานภาพสมรส ร้อยละ 89.50 มีโรคประจำตัว ร้อยละ 89.00 และมีพฤติกรรมการสุขภาพที่ดี รับประทานอาหารครบ 5 หมู่ ร้อยละ 27.50

2. ผลวิเคราะห์แรงจูงใจของผู้สูงอายุที่มีต่อการท่องเที่ยวเชิงสุขภาพในจังหวัดสุพรรณบุรี และปัจจัยส่วนประสมทางการตลาดบริการ พบว่าแรงจูงใจของผู้สูงอายุที่มีต่อการท่องเที่ยวเชิงสุขภาพในจังหวัดสุพรรณบุรีมีค่าเฉลี่ยอยู่ในระดับเห็นด้วยมากที่สุด ($\bar{X} = 4.62$) เมื่อทำการวิเคราะห์แต่ละด้านพบว่า ทุกด้านมีค่าเฉลี่ยอยู่ในระดับ

เห็นด้วยมากที่สุด เรียงตามลำดับคือ ด้านวัฒนธรรม ($\bar{X} = 4.64$) ด้านกายภาพ ($\bar{X} = 4.63$) ด้านความสัมพันธ์ระหว่างบุคคล ($\bar{X} = 4.62$) และด้านสถานภาพและชื่อเสียง ($\bar{X} = 4.60$) และปัจจัยส่วนประสมทางการตลาดบริการ ในภาพรวมพบว่ามีค่าเฉลี่ยอยู่ในระดับมากที่สุด ($\bar{X} = 4.65$) เมื่อพิจารณาแต่ละด้าน พบว่าทุกด้านอยู่ในระดับมากที่สุดเรียงตามลำดับคือ ด้านกระบวนการ ($\bar{X} = 4.72$) ด้านราคา ($\bar{X} = 4.69$) ด้านการนำเสนอลักษณะทางกายภาพ ($\bar{X} = 4.67$) ด้านผลิตภัณฑ์ ($\bar{X} = 4.64$) ด้านบุคลากร ($\bar{X} = 4.62$) ด้านการส่งเสริมการตลาด ($\bar{X} = 4.61$) และด้านสถานที่/ช่องทางการจัดจำหน่าย ($\bar{X} = 4.60$)

3. ผลการเปรียบเทียบแรงจูงใจของผู้สูงอายุที่มีต่อการท่องเที่ยวเชิงสุขภาพในจังหวัดสุพรรณบุรีจำแนกตามปัจจัยส่วนบุคคล พบว่าผู้สูงอายุที่มีเพศ ระดับการศึกษาสถานภาพแตกต่างกัน โรคประจำตัวมีแรงจูงใจของผู้สูงอายุที่มีต่อการท่องเที่ยวเชิงสุขภาพในจังหวัดสุพรรณบุรีไม่แตกต่างกันส่วนผู้สูงอายุที่มีอายุและพฤติกรรมสุขภาพแตกต่างกันมีแรงจูงใจของผู้สูงอายุที่มีต่อการท่องเที่ยวเชิงสุขภาพในจังหวัดสุพรรณบุรีแตกต่างกัน อย่างมีนัยสำคัญทางสถิติที่ระดับ 0.05

4. ผลการวิเคราะห์หาความสัมพันธ์ระหว่างแรงจูงใจของผู้สูงอายุที่มีต่อการท่องเที่ยวเชิงสุขภาพในจังหวัดสุพรรณบุรีกับปัจจัยส่วนประสมทางการตลาดบริการ พบว่า แรงจูงใจของผู้สูงอายุที่มีต่อการท่องเที่ยวเชิงสุขภาพในจังหวัดสุพรรณบุรีมีความสัมพันธ์เชิงบวกในระดับสูง กับปัจจัยส่วนประสมทางการตลาดบริการ ในภาพรวม ($r = .743$) อย่างมีนัยสำคัญทางสถิติที่ระดับ 0.01

และแรงจูงใจของผู้สูงอายุที่มีต่อการท่องเที่ยวเชิงสุขภาพในจังหวัดสุพรรณบุรีมีความสัมพันธ์เชิงบวกในระดับสูงกับด้านบุคลากร ($r = .793$) แรงจูงใจของผู้สูงอายุที่มีต่อการท่องเที่ยวเชิงสุขภาพในจังหวัดสุพรรณบุรีมีความสัมพันธ์เชิงบวกในระดับปานกลางกับด้านสถานที่/ช่องทางการจัดจำหน่าย ($r = .605$) และแรงจูงใจของผู้สูงอายุที่มีต่อการท่องเที่ยวเชิงสุขภาพในจังหวัดสุพรรณบุรีมีความสัมพันธ์เชิงบวกในระดับต่ำมากกับด้านผลิตภัณฑ์ ($r = .114$) และแรงจูงใจของผู้สูงอายุที่มีต่อการท่องเที่ยวเชิงสุขภาพในจังหวัดสุพรรณบุรีมีความสัมพันธ์เชิงบวกในระดับต่ำกับด้านราคา ด้านการส่งเสริมการตลาด ($r = .449$) ด้านกระบวนการ ($r = .407$) และด้านการนำเสนอลักษณะทางกายภาพ ($r = .384$) อย่างมีนัยสำคัญทางสถิติที่ระดับ 0.01

อภิปรายผลการวิจัย

งานวิจัยเรื่อง แรงจูงใจของผู้สูงอายุที่มีต่อการท่องเที่ยวเชิงสุขภาพในจังหวัดสุพรรณบุรี นำประเด็นสำคัญมาอภิปรายผลได้ดังนี้

ผลวิเคราะห์แรงจูงใจของผู้สูงอายุที่มีต่อการท่องเที่ยวเชิงสุขภาพในจังหวัดสุพรรณบุรี และปัจจัยส่วนประสมทางการตลาดบริการ พบว่าแรงจูงใจของผู้สูงอายุที่มีต่อการท่องเที่ยวเชิงสุขภาพในจังหวัดสุพรรณบุรีมีค่าเฉลี่ยอยู่ในระดับเห็นด้วยมากที่สุด เมื่อทำการวิเคราะห์แต่ละด้านพบว่า ทุกด้านมีค่าเฉลี่ยอยู่ในระดับเห็นด้วยมากที่สุดเรียงตามลำดับคือ ด้านวัฒนธรรม ด้านกายภาพ ด้านความสัมพันธ์ระหว่างบุคคล และด้านสถานภาพและชื่อเสียง ซึ่งในประเทศไทยรูปแบบกิจกรรมการให้บริการส่งเสริมสุขภาพ

ที่แตกต่างกัน หลากหลายบรรจุไว้ในโปรแกรมท่องเที่ยวเชิงส่งเสริมสุขภาพ (Health Promotion Tourism) ที่บริษัทนำเที่ยวเสนอขายให้นักท่องเที่ยวทั้งชาวไทยและชาวต่างประเทศ ได้แก่ การนวดแผนไทย เป็นต้น

ผลการเปรียบเทียบแรงจูงใจของผู้สูงอายุที่มีต่อการท่องเที่ยวเชิงสุขภาพในจังหวัดสุพรรณบุรี จำแนกตามปัจจัยส่วนบุคคลพบว่า ผู้สูงอายุที่มีเพศ ระดับการศึกษาสถานภาพ โรคประจำตัวที่แตกต่างกัน มีแรงจูงใจต่อการท่องเที่ยวเชิงสุขภาพในจังหวัดสุพรรณบุรีไม่แตกต่างกัน ส่วนผู้สูงอายุที่มีอายุ และพฤติกรรมสุขภาพแตกต่างกัน มีแรงจูงใจต่อการท่องเที่ยวเชิงสุขภาพแตกต่างกัน อย่างมีนัยสำคัญทางสถิติที่ระดับ 0.05

ด้านอายุ เมื่อทำการเปรียบเทียบความแตกต่างเป็นรายคู่ พบว่า ผู้สูงอายุที่มีอายุ 60-65 ปี มีแรงจูงใจต่อการท่องเที่ยวเชิงสุขภาพแตกต่างกับผู้ที่มี 66-70 ปี และผู้สูงอายุที่มีอายุ 66-70 ปี มีแรงจูงใจต่อการท่องเที่ยวเชิงสุขภาพแตกต่างกับผู้ที่มีอายุมากกว่า 70 ปี

ด้านวัฒนธรรม พบว่าผู้สูงอายุที่มีอายุ 66-70 ปี มีแรงจูงใจต่อการท่องเที่ยวเชิงสุขภาพแตกต่างกับผู้ที่มีอายุมากกว่า 70 ปีด้านความสัมพันธ์ระหว่างบุคคล พบว่าผู้สูงอายุ ที่มีอายุ 60-65 ปี มีแรงจูงใจต่อการท่องเที่ยวเชิงสุขภาพ แตกต่างกับผู้ที่มีอายุ 66-70 ปี

ด้านสถานภาพและชื่อเสียง พบว่า ผู้สูงอายุที่มีอายุ 60-65 ปี มีแรงจูงใจต่อการท่องเที่ยวเชิงสุขภาพ แตกต่างกับผู้ที่มีอายุ 66-70 ปี และ ผู้สูงอายุที่มีอายุ 66-70 ปี มีแรงจูงใจต่อการท่องเที่ยวเชิงสุขภาพ แตกต่างกับผู้ที่มีอายุ มากกว่า 70 ปี

ด้านพฤติกรรมสุขภาพ เมื่อทำการเปรียบเทียบความแตกต่าง ด้วยวิธี LSD พบว่า ในภาพรวมผู้สูงอายุที่มีพฤติกรรมสุขภาพด้านการออกกำลังกายสม่ำเสมอ มีแรงจูงใจต่อการท่องเที่ยวเชิงสุขภาพ แตกต่างกับผู้สูงอายุที่มีพฤติกรรมสุขภาพ ด้านรับประทานพืชผักผลไม้ บ่อย, ผู้สูงอายุที่เป็นมีพฤติกรรมสุขภาพด้านการออกกำลังกายสม่ำเสมอมีแรงจูงใจต่อการท่องเที่ยวเชิงสุขภาพ แตกต่างกับผู้สูงอายุที่มีพฤติกรรมสุขภาพด้านรับประทานพืชผักผลไม้ 1 แก้ว, ผู้สูงอายุ ที่เป็นมีพฤติกรรมสุขภาพด้านรับประทานพืชผักผลไม้เป็นประจำมีแรงจูงใจต่อการท่องเที่ยวเชิงสุขภาพ แตกต่างกับผู้สูงอายุที่มีพฤติกรรมสุขภาพด้าน ไม่ดื่มเครื่องดื่มแอลกอฮอล์, ผู้สูงอายุที่เป็นมีพฤติกรรมสุขภาพด้านการออกกำลังกายสม่ำเสมอมีแรงจูงใจต่อการท่องเที่ยวเชิงสุขภาพ แตกต่างกับผู้สูงอายุที่มีพฤติกรรมสุขภาพด้านไม่ดื่มเครื่องดื่มแอลกอฮอล์ เมื่อวิเคราะห์แต่ละด้านพบว่า ด้านกายภาพผู้สูงอายุที่เป็นมีพฤติกรรมสุขภาพด้านการออกกำลังกายสม่ำเสมอมีแรงจูงใจต่อการท่องเที่ยวเชิงสุขภาพ แตกต่างกับผู้สูงอายุที่มีพฤติกรรมสุขภาพ ด้านรับประทานพืชผักผลไม้เป็นประจำ, ผู้สูงอายุ ที่เป็นมีพฤติกรรมสุขภาพด้านการออกกำลังกายสม่ำเสมอมีแรงจูงใจต่อการท่องเที่ยวเชิงสุขภาพ แตกต่างกับผู้สูงอายุที่มีพฤติกรรมสุขภาพ ด้านรับประทานพืชผักผลไม้ 1 แก้ว, ผู้สูงอายุ ที่เป็นมีพฤติกรรมสุขภาพด้านรับประทานพืชผักผลไม้เป็นประจำมีแรงจูงใจต่อการท่องเที่ยวเชิงสุขภาพ แตกต่างกับผู้สูงอายุที่มีพฤติกรรมสุขภาพด้านรับประทานพืชผักผลไม้บ่อย, ผู้สูงอายุที่เป็นมีพฤติกรรมสุขภาพด้านรับประทาน

ครบ 5 หมู่ มีแรงจูงใจต่อการท่องเที่ยวเชิงสุขภาพ แตกต่างกับผู้สูงอายุที่มีพฤติกรรมสุขภาพด้านไม่ดื่มเครื่องดื่มแอลกอฮอล์ และผู้สูงอายุที่เป็นมีพฤติกรรมสุขภาพด้านรับประทานพืชผักผลไม้เป็นประจำ มีแรงจูงใจต่อการท่องเที่ยวเชิงสุขภาพ แตกต่างกับผู้สูงอายุที่มีพฤติกรรมสุขภาพด้านไม่ดื่มเครื่องดื่มแอลกอฮอล์

ด้านวัฒนธรรม ผู้สูงอายุที่มีพฤติกรรมสุขภาพด้านการออกกำลังกายสม่ำเสมอมีแรงจูงใจต่อการท่องเที่ยวเชิงสุขภาพ แตกต่างกับผู้สูงอายุที่มีพฤติกรรมสุขภาพด้านรับประทานพืชผักผลไม้เป็นประจำ และผู้สูงอายุที่เป็นมีพฤติกรรมสุขภาพด้านการออกกำลังกายสม่ำเสมอมีแรงจูงใจต่อการท่องเที่ยวเชิงสุขภาพในจังหวัดสุพรรณบุรี ด้านวัฒนธรรม แตกต่างกับผู้สูงอายุที่มีพฤติกรรมสุขภาพด้านไม่ดื่มเครื่องดื่มแอลกอฮอล์

ด้านความสัมพันธ์ระหว่างบุคคลผู้สูงอายุที่เป็นมีพฤติกรรมสุขภาพด้านการออกกำลังกายสม่ำเสมอมีแรงจูงใจต่อการท่องเที่ยวเชิงสุขภาพ แตกต่างกับผู้สูงอายุที่มีพฤติกรรมสุขภาพด้านรับประทานพืชผักผลไม้เป็นประจำ, ผู้สูงอายุที่มีพฤติกรรมสุขภาพด้านการออกกำลังกายสม่ำเสมอมีแรงจูงใจต่อการท่องเที่ยวเชิงสุขภาพ แตกต่างกับผู้สูงอายุที่มีพฤติกรรมสุขภาพด้านดื่มนมวันละ 1 แก้ว, ผู้สูงอายุที่มีพฤติกรรมสุขภาพด้านรับประทานอาหารครบ 5 หมู่มีแรงจูงใจต่อการท่องเที่ยวเชิงสุขภาพ แตกต่างกับผู้สูงอายุที่มีพฤติกรรมสุขภาพด้านไม่ดื่มเครื่องดื่มแอลกอฮอล์

ผลการวิเคราะห์หาความสัมพันธ์ระหว่างแรงจูงใจของผู้สูงอายุที่มีต่อการท่องเที่ยวเชิง

สุขภาพในจังหวัดสุพรรณบุรีกับปัจจัยส่วนประสมทางการตลาดบริการ พบว่าแรงจูงใจของผู้สูงอายุที่มีต่อการท่องเที่ยวเชิงสุขภาพในจังหวัดสุพรรณบุรีมีความสัมพันธ์เชิงบวกในระดับสูงกับปัจจัยส่วนประสมทางการตลาดบริการในภาพรวม อย่างมีนัยสำคัญทางสถิติที่ระดับ 0.01

แรงจูงใจของผู้สูงอายุที่มีต่อการท่องเที่ยวเชิงสุขภาพในจังหวัดสุพรรณบุรีมีความสัมพันธ์เชิงบวกในระดับสูงกับด้านบุคลากร, มีความสัมพันธ์เชิงบวกในระดับปานกลางกับด้านสถานที่/ช่องทางการจัดจำหน่าย, มีความสัมพันธ์เชิงบวกในระดับต่ำมากกับด้านผลิตภัณฑ์, มีความสัมพันธ์เชิงบวกในระดับต่ำกับด้านราคา ด้านการส่งเสริมการตลาด ด้านกระบวนการ และด้านการนำเสนอ ลักษณะทางกายภาพ อย่างมีนัยสำคัญทางสถิติที่ระดับ 0.01

ข้อเสนอแนะ

ผู้วิจัยมีข้อเสนอแนะ สำหรับงานวิจัยเรื่อง แรงจูงใจของผู้สูงอายุที่มีต่อการท่องเที่ยวเชิงสุขภาพในจังหวัดสุพรรณบุรี ดังนี้

1. จากการศึกษาพบว่า ด้านผลิตภัณฑ์การท่องเที่ยวเชิงสุขภาพยังมีน้อยผู้ประกอบการท่องเที่ยวเชิงสุขภาพ ควรมีการนำเสนอรูปแบบการท่องเที่ยวเชิงสุขภาพทั้งด้านการส่งเสริมสุขภาพ และการบำบัดโรคในรูปแบบต่าง ๆ เพื่อจูงใจให้ผู้สูงอายุมาท่องเที่ยวมากยิ่งขึ้น ผู้ประกอบการควรปรับปรุงสถานที่ท่องเที่ยวให้มีความสวยงาม สะอาด และจัดให้มีสิ่งอำนวยความสะดวกที่ทำให้ผู้สูงอายุอยู่แล้วสบาย และผู้มีห้องสุขาสำหรับผู้สูงอายุและคนพิการที่มีสภาพ

ที่ดี ในด้านการบริการควรจัดหาเจ้าหน้าที่ที่มีความรู้ในการดูแลผู้สูงอายุมาให้บริการ และควรมีห้องปฐมพยาบาลเบื้องต้น พร้อมให้บริการนักท่องเที่ยวสูงอายุ

2. รูปแบบการท่องเที่ยวเชิงสุขภาพ ยังมีการประชาสัมพันธ์ค่อนข้างน้อยผู้ประกอบการควรทำการประชาสัมพันธ์ หรือผลิตโฆษณาต่าง ๆ ให้มากขึ้น เพื่อจูงใจให้ผู้สูงอายุมาท่องเที่ยวเพื่อเสริมสร้างสุขภาพมากขึ้น และควรเพิ่มการส่งเสริมการตลาด อาทิ การจัดทำป้ายแนะนำแหล่งท่องเที่ยวและสถานที่ท่องเที่ยวอื่น ๆ ใกล้เคียง

3. จากการศึกษาพบว่า การกำหนดราคาเป็นสิ่งที่น่าสนใจให้ความสำคัญผู้ประกอบการควรต้องดูแลค่าใช้จ่ายและบริการที่เหมาะสม

4. ภาครัฐต้องส่งเสริม ให้ผู้ประกอบการปรับปรุงสถานที่ท่องเที่ยวให้เป็นไปตามมาตรฐานคุณภาพแหล่งท่องเที่ยวเชิงสุขภาพ และองค์กรปกครองส่วนท้องถิ่นควรส่งเสริมและมีส่วนร่วมในการจัดการท่องเที่ยวเชิงสุขภาพ

ข้อเสนอแนะในการวิจัยครั้งต่อไป

1. การวิจัยนี้ ผู้วิจัยได้ทำการวิจัยในเขตจังหวัดสุพรรณบุรีเท่านั้น ดังนั้น จึงเห็นว่าน่าจะมีการศึกษาในพื้นที่อื่นๆด้วย เพื่อให้ได้ข้อมูลด้านการท่องเที่ยวเชิงสุขภาพสำหรับผู้สูงอายุอย่างครบถ้วน และเป็นแนวทางสำหรับผู้ประกอบการนำไปปรับปรุงการให้บริการให้มีประสิทธิภาพยิ่งขึ้น

2. ควรมีการวิจัยในเชิงลึก โดยการวิจัยเชิงคุณภาพ โดยการสัมภาษณ์เชิงลึกจากนักท่องเที่ยวที่เป็นผู้สูงอายุที่มาท่องเที่ยวเชิงสุขภาพ เพื่อทราบถึงความต้องการที่แท้จริงปัญหาอุปสรรคและข้อเสนอแนะที่เป็นข้อมูลเพียงพอ เพื่อให้ผู้เกี่ยวข้องใช้ปรับปรุงแก้ไขและเพื่อแนวทางในการสร้างกลยุทธ์ทางการตลาดให้มีประสิทธิภาพและสร้างแรงจูงใจให้ผู้สูงอายุมาท่องเที่ยวเชิงสุขภาพมากขึ้นเพื่อเสริมสร้างและบำบัดสุขภาพของตน และเป็นการเพิ่มรายได้ให้กับผู้ประกอบการท่องเที่ยวเชิงสุขภาพ

REFERENCES

- General information of Suphanburi Province.** Retrieved December 10, 2021 from <https://ww1.suphanburi.go.th/content/general>
- Garrett Henry E. (1965). **Testing for Teachers.** 2nd ed. New York : American Book Company.
- International institute for Trade and Development. (2014). **Elderly tourists market: new opportunities of Thailand to get benefits from AEC.** Retrieved December 10, 2021 from <https://www.itd.or.th>
- National News Bureau of Thailand. (2020). **Suphanburi embraces the philosophy of sufficiency economy to drive “Herb City, a sustainable step forward” believes in creating a career and generating income towards health tourism.**

Retrieved December 10, 2021 from https://nbtworld.prd.go.th/th/news/print_news/TCATG190702113212375

Ministry of Social Development and Human Security. (2018). **Elderly Statistics 31 December 2018**. Retrieved December 10, 2021 from <https://www.egov.go.th/th/government-agency/46/>

Siribennarut, P. (2013). **The pattern of tourism for the elderly pension office in Nakhon pathom municipality**. (research report). Bangkok : silpakorn university. (in Thai)

Siriwong, P. (2019). **Active Marketing Tourism and Public Relation Model Development in the Western Region for Quality Senior Tourists**. (research report). Bangkok : Burapa University. (in Thai)

Wichienwan, P. (2016). **Psychological and Situational Characteristics Correlating to Health Domestic Tourism Behavior of the Elderly**. (research report). Bangkok : Suandusit University. (in Thai)

Yamane, T. (1973). **Statistics: An Introductory Analysis**. 3rd ed. New York. Harper and Row Publications.

Yurayat, L. (2012). **Factors affecting the selection resort in Hua-Hin District, Prachuap Khiri Khan Province**. (research report). Bangkok : Rajamangala University (in Thai)

.....

Research Article

การออกแบบเลขนศิลป์บ้านช่างทองโบราณ 100 ปี ริมคลองบางราวนก
อำเภอบางกรวย จังหวัดนนทบุรี

GRAPHIC DESIGN OF 100 YEAR-OLD HISTORICAL GOLDSMITH HOUSE
ALONG BANG RAO NOK CANAL, BANG KRUI DISTRICT,
NONTHABURI PROVINCE

ชลิดา รัชตะพงศ์ธร*

คณะมนุษยศาสตร์และสังคมศาสตร์ มหาวิทยาลัยราชภัฏพระนคร

Chalida Ratchatapongton*

Faculty of Humanities and Social Sciences, Phranakhon Rajabhat University

*E-mail: Snowdrop11@gmail.com

Received: 2021-08-24

Revised: 2021-10-15

Accepted: 2021-10-15

บทคัดย่อ

การวิจัยนี้มีวัตถุประสงค์ 1) เพื่อศึกษาอัตลักษณ์เฉพาะของบ้านช่างทองโบราณ 100 ปี ริมคลองบางราวนก อ.บางกรวย จ.นนทบุรี 2) ศึกษาแนวทางการออกแบบเลขนศิลป์ที่สะท้อนถึงอัตลักษณ์ของบ้านช่างทองโบราณ 100 ปี 3) ประเมินผลการออกแบบเลขนศิลป์ที่สะท้อนถึงอัตลักษณ์ของบ้านช่างทองโบราณ 100 ปี เป็นการวิจัยแบบผสมผสาน (Mix Medthods) คือ ใช้รูปแบบการวิจัยเชิงคุณภาพ (Qualitative Research) และเชิงปริมาณ (Quantitative Research) ควบคู่กัน โดยศึกษาจากการเก็บข้อมูลจากการสัมภาษณ์กลุ่มตัวอย่าง จากนั้นนำข้อมูลที่ได้มาสรุปเป็นการออกแบบและการทำแบบสอบถามผู้เชี่ยวชาญเพื่อประเมินผลการออกแบบและประเมินผลการออกแบบจากคนในชุมชนและนักท่องเที่ยว

ผลการวิจัยพบว่า 1) ภาพรวมของอัตลักษณ์บ้านช่างทองโบราณ 100 ปี ที่สำคัญคือด้านสถาปัตยกรรมแบบพื้นถิ่นเป็นบ้านไม้ชั้นเดียวมีใต้ถุนตั้งอยู่ริมน้ำมีความเหมาะสมกับสภาพดินฟ้าอากาศ ที่มีเอกลักษณ์สำคัญคือช่องลมไม้แกะสลักที่แสดงถึงอัตลักษณ์ความเป็นไทยที่เกิดจากความรักรักความผูกพันของคนในครอบครัว ด้านวิถีชีวิตชุมชนเรียบง่ายมีประเพณีทางพุทธศาสนาและมีคุณภาพชีวิตที่ดี มีโบราณสถาน เช่น วัด มีโบราณวัตถุ เช่น พระพุทธรูป ด้านพืชพรรณธรรมชาติพื้นถิ่นมีต้นดอกจิกน้ำ

ริมคลอง ลักษณะทางกายภาพและมืองค์ประกอบที่มีความเป็นรูปธรรมดังนี้ ลายแกะสลักรูปตัวอักษร ส และ ช คิดเป็นร้อยละ 56.66 รองลงมา คือ ลายแกะสลักช่องลมรูปไก่ คิดเป็นร้อยละ 20 และลายแกะสลักช่องลมรูปม้า คิดเป็นร้อยละ 13.33 ตามลำดับ 2) ลักษณะการออกแบบเลขนศิลป์ที่สะท้อนอัตลักษณ์บ้านโบราณ 100 ปี รูปแบบการออกแบบตราสัญลักษณ์ใช้แบบ(Combination Mark) ค่าเฉลี่ย 4.7 ที่มาของเรื่องราวในการออกแบบเลขนศิลป์ คือ ภาพปั้นลมทรงไทยและธรรมชาติพื้นถิ่น ได้แก่ นก ดอกจิกน้ำ ค่าเฉลี่ย 4.7 3) สรุปผลการประเมินความเหมาะสมของการออกแบบเลขนศิลป์ที่สะท้อนความเป็นอัตลักษณ์ของบ้านช่างทองโบราณ 100 ปี จากการนำเลขนศิลป์ที่ได้จากงานวิจัย คือ ตราสัญลักษณ์ฯ ชุดตัวอักษรภาษาไทย ชุดเลขนศิลป์ และชุดสี ไปออกแบบสื่อประชาสัมพันธ์ศูนย์การท่องเที่ยวชุมชนแผนที่แผ่นพับสำหรับสถานที่ท่องเที่ยวในชุมชน เลขนศิลป์สิ่งแวดล้อม บรรจุภัณฑ์ เสื้อและถุงผ้า พบว่ามีความเหมาะสมมากที่สุด ค่าเฉลี่ย 4.6 การประเมินผลการออกแบบเลขนศิลป์ที่สะท้อนถึงอัตลักษณ์ของบ้านช่างทองโบราณ100 ปี กับคนในชุมชนและนักท่องเที่ยวพบว่ามีความพึงพอใจ ค่าเฉลี่ย 4.83 อยู่ในระดับมากที่สุด และพบว่ามีความพึงพอใจโดยรวมของงานที่ค่าเฉลี่ย 4.77 อยู่ในระดับมากที่สุด มีความพึงพอใจในการออกแบบสื่อสำหรับท่องเที่ยวภายในชุมชน เนื่องจากเป็นรูปแบบสื่อสมัยใหม่ที่ทำให้คนในชุมชนและนักท่องเที่ยวสามารถรับรู้คุณค่าต่าง ๆ จากเรื่องราวที่สื่อสารผ่านการออกแบบได้ และง่ายต่อการจดจำ ซึ่งส่งผลอันดีต่อคนภายในชุมชนทำให้เกิดความภาคภูมิใจและเห็นคุณค่าอัตลักษณ์ความดั้งเดิมจากมรดกทางวัฒนธรรมที่มีอยู่ภายในชุมชนของตนเอง

คำสำคัญ : การออกแบบเลขนศิลป์ อัตลักษณ์ บ้านช่างทองโบราณ 100 ปี ริมคลองบางราวนก

ABSTRACT

The objective of this research is to 1)learn the identity of 100-year-old Historical Goldsmith House along Bang Rao Nok Canal, Bang Kruai district, Nonthaburi province, 2) learn the graphic design style that reflects the identity of 100-year-old Historical Goldsmith House, 3)evaluate the graphic design style that reflects the identity of 100-year-old Historical Goldsmith House. This is a mix methods research. The research uses both Qualitative research and Quantity research. The research is done by interview sampling. Then summarized the graphic design style and come up with a questionnaire for specialists' evaluation and evaluation from the community and tourist.

The research found that 1)the overview on identity of 100-year-old Historical Goldsmith House that considered important are the traditional architecture style of Thai house where the house has empty space under the house along the canal which is suitable for the weather with the identity of carving on the vent represents the love

and relationship within the family, simple way of life with religious ceremony and good quality of life, archeological site such as temple and antique such as buddha statue, on the local natural vegetation are Freshwater mangrove along the canal. The physical appearance and concrete element as followed: alphabet carving of ส and ช which comprise of 56.66 percent, chicken carving on the vent of which comprise of 20 percent and horse carving on the vent of which comprise of 13.33 percent respectively. 2) the graphic design style that reflects the identity of 100-year-old Historical Goldsmith House, the design of symbol by using Combination Mark with the mean of 4.7, the origin of the graphic design by using Vernacular architecture and indigenous nature such as bird and club with the mean of 4.7. 3)summary of the evaluation in the graphic design style that reflects the identity of 100-year-old Historical Goldsmith House by using graphic design from the research are symbol, alphabet, graphic and color which are used for designing public relation media for community tourism, map and brochure for sightseeing within the community, environmental graphic, packaging, clothing and reusable bags found most appropriate with the mean of 4.6. The evaluation in the graphic design style that reflects the identity of 100-year-old Historical Goldsmith House together with the community and tourist found that satisfied highest at the mean of 4.83 and satisfied with overall highest at the mean of 4.77. The community is satisfied with the graphic design for community tourism because the type and style of the modern media that promote the perception and value through storytelling from design and make it easy to remember. This leads to good impression to the community where they are proud and value the traditional identity from their own cultural heritage within their community.

Keyword: Graphic design, identity, 100-year-old Historical Goldsmith House along Bang Rao Nok Canal

ความเป็นมาและความสำคัญ

ชุมชนริมคลองบางราวนกมีศักยภาพที่จะนำไปสู่การท่องเที่ยวได้ เนื่องจากชุมชนมีความพร้อมทั้งทางด้านวิถีชีวิตและทรัพยากรการท่องเที่ยวของชุมชน ในด้านทรัพยากรการท่องเที่ยวและสิ่งแวดล้อมของชุมชนและความ

มีชื่อเสียงนั้นมีเกณฑ์อยู่ในระดับมาก ด้านความดึงดูดใจของแหล่งท่องเที่ยวที่เน้นหนักในเรื่องประเพณีวัฒนธรรมท้องถิ่น ในเรื่องของลักษณะการพัฒนาการท่องเที่ยวของชุมชนริมคลองบางราวนกนั้นคือ การนั่งเรือชมบ้านโบราณที่ถือเป็น

เอกลักษณ์ของพื้นที่ และชมสภาพวิถีชีวิตของชุมชนริมน้ำ รวมไปถึงวัฒนธรรมริมคลอง ในด้านศักยภาพของแหล่งท่องเที่ยวชุมชนชาตความพร้อมของสิ่งอำนวยความสะดวกทางการท่องเที่ยว (Yamkeep, 2021)

บ้านช่างทองโบราณ 100 ปี ริมคลองบางราวนก อำเภอบางกรวย จังหวัดนนทบุรี เป็นบ้านโบราณของคุณลุงวันชัยกับคุณแม่ เป็นบ้านไม้ฝีมือของคุณปู่ของคุณแม่ซึ่งเป็นช่างทองโบราณสมัยต้นรัตนโกสินทร์ สร้างในช่วงเวลาก่อนสงครามโลกครั้งที่ 2 เป็นบ้านไม้สักทองทั้งหลังภายในบ้านเป็นห้องโถงใหญ่ มีประตูบานเพี้ยมที่มีขนาดใหญ่ และยังมีหน้าต่างเล็ก ๆ ที่ประตูนี้ที่สามารถเปิดออกได้โดยรอบ ๆ บ้านมีช่องลมที่มีลายแกะสลักไม้จากฝีมือช่างโบราณ ข้าวของเครื่องใช้ต่าง ๆ ที่เคยใช้งานจริงในอดีตยังมีการเก็บสะสมและใช้งานอยู่ ซึ่งมีสภาพที่สมบูรณ์มาก ๆ เหมาะสำหรับให้คนรุ่นหลังได้มาเยี่ยมชม ปัจจุบันการเดินทางมาท่องเที่ยวแบบเรียนรู้วิถีชุมชนที่บ้านโบราณ 100 ปี ริมคลองบางราวนก สามารถเดินทางโดยเรือบนคลองมหาสวัสดิ์ ซึ่งบ้านโบราณนี้เป็นพื้นที่ที่สามารถเชื่อมโยงได้หลายชุมชน

แม้ว่าองค์กรจะมีภาพลักษณ์ดีเพียงใด แต่ถ้าภาพลักษณ์นั้นมิได้ถูกเผยแพร่สู่สาธารณชน ภาพลักษณ์ที่ดีนั้นย่อมไม่ก่อให้เกิดประโยชน์แก่องค์กร ด้วยเหตุนี้องค์กรที่ประสบความสำเร็จจึงได้มีการกำหนดแผนสำหรับอัตลักษณ์องค์กร ซึ่งการออกแบบสัญลักษณ์ ถือว่าเป็นองค์ประกอบเบื้องต้นที่สำคัญที่สุดในการสร้างอัตลักษณ์องค์กร (Srisuriphaisan, 2013)

การออกแบบเลขศิลป์เพื่อสร้างอัตลักษณ์ของจังหวัดต่าง ๆ ในประเทศไทยยังเป็นเรื่องที่ยังไม่ให้ความสำคัญมากนัก ซึ่งจะเห็นได้จากรูปแบบอัตลักษณ์ของจังหวัดต่าง ๆ ยังไม่มีรูปแบบที่ชัดเจนมากนัก เนื่องจากมองข้ามและไม่เห็นความจำเป็นที่จะต้องเสียงบประมาณ จึงทำให้การศึกษาหาตัวอย่างหรือการสร้างอัตลักษณ์ของจังหวัดนั้นมิให้พบเห็นน้อยมาก หากมีการสร้างรูปแบบอัตลักษณ์ที่แสดงถึงอัตลักษณ์เฉพาะจังหวัดต่าง ๆ ซึ่งจะเป็นประโยชน์ ต่อการศึกษา รวมทั้งเป็นข้อมูลสำหรับ อ้างอิงให้แก่ผู้ที่สนใจการออกแบบอัตลักษณ์ของจังหวัด ที่ต้องการแสดงถึงศิลปวัฒนธรรมของตน (Saelee, 2015)

จากแนวคิดเรื่องการนำความรู้ที่หลากหลายไปปรับใช้ในพื้นที่ชุมชน โดยให้ความสำคัญกับแนวการพัฒนาที่ยึดหลัก “การพัฒนาที่ยั่งยืน” และ “คนเป็นศูนย์กลางการพัฒนา” ขับเน้นศักยภาพเฉพาะของชุมชนให้สามารถพึ่งพาตนเองได้ สามารถสร้างงานและอาชีพได้ เป็นยุทธศาสตร์และแนวทางการพัฒนาท้องถิ่น เป็นนโยบายที่ได้รับการสนับสนุนจากหน่วยงานรัฐบาล ให้เกิดการอยู่ดีมีสุขในด้านความเป็นอยู่และคุณภาพชีวิตของชุมชน ผู้วิจัยได้เล็งเห็นความสำคัญของการนำองค์ความรู้ทางด้านการออกแบบเลขศิลป์ที่สะท้อนอัตลักษณ์บ้านโบราณ 100 ปี ริมคลองบางราวนก อำเภอบางกรวย จังหวัดนนทบุรี ให้มีประสิทธิภาพสื่อถึงเอกลักษณ์เฉพาะของบ้านที่สร้างจากช่างโบราณ สร้างการจดจำให้แก่ผู้มาศึกษาเยี่ยมชม เพื่อเป็นฐานรากอาชีพแก่ชุมชนในบริเวณโดยรอบจากการท่องเที่ยวเชิงวัฒนธรรม สอดคล้องกับแผนพัฒนาเศรษฐกิจฉบับที่ 12

ประเทศไทยต้องใช้ประโยชน์จากศักยภาพและภูมิสังคมเฉพาะของพื้นที่ และการดำเนินยุทธศาสตร์เชิงรุกเพื่อเสริมจุดเด่นในระดับภาคและจังหวัดในการเป็นฐานการผลิตและบริการที่สำคัญ ประกอบกับการขยายตัวของประชากรในเขตเมืองจะเป็นโอกาสในการกระจายความเจริญและยกระดับรายได้ของประชาชนโดยการพัฒนาเมืองให้เป็นเมืองน่าอยู่และมีศักยภาพในการรองรับการค้าการลงทุน รวมทั้งลดแรงกดดันจากการกระจุกตัว ของการพัฒนาในกรุงเทพฯและภาคกลางไปสู่ภูมิภาค

วัตถุประสงค์ของโครงการวิจัย

1. ศึกษาอัตลักษณ์เฉพาะของบ้านช่างทองโบราณ 100 ปี ริมคลองบางราวนก อ.บางกรวย จ.นนทบุรี
2. ศึกษาแนวทางการออกแบบ เลขนศิลป์ที่สะท้อนถึงอัตลักษณ์ของบ้านช่างทองโบราณ 100 ปี ริมคลองบางราวนก อ.บางกรวย จ.นนทบุรี
3. ประเมินผลการออกแบบเลขนศิลป์ที่สะท้อนถึงอัตลักษณ์ของบ้านช่างทองโบราณ 100 ปี ริมคลองบางราวนก อ.บางกรวย จ.นนทบุรี

สมมุติฐานของงานวิจัย

หลักการออกแบบเลขนศิลป์ที่มาจากมรดกทางวัฒนธรรมของบ้านช่างทองโบราณ 100 ปี สามารถสะท้อนถึงอัตลักษณ์ของชุมชนริมคลองบางราวนก อ.บางกรวย จ.นนทบุรีได้

วิธีการดำเนินการวิจัย

การวิจัยในครั้งนี้เป็นการวิจัยแบบผสมผสาน (Mix Methods) คือ ใช้รูปแบบการวิจัย

เชิงคุณภาพ (Qualitative Research) จากการสัมภาษณ์เชิงลึกเพื่อใช้ในการอภิปรายในการวิจัย ให้มีความสมบูรณ์ถูกต้องมากที่สุด ควบคู่กับการเก็บข้อมูลจากการวิจัยเชิงปริมาณ (Quantitative Research) ในรูปแบบการใช้แบบสอบถาม เป็นเครื่องมือการวิจัย เพื่อสำรวจตัวแปร ที่ใช้ในการดำเนินการวิจัย

เครื่องมือที่ใช้ในการวิจัย

เครื่องมือที่ใช้ในการเก็บรวบรวมข้อมูลในการวิจัยครั้งนี้เป็นแบบสอบถามมีรายละเอียดดังนี้

1. แบบสัมภาษณ์ เรื่อง อัตลักษณ์บ้านช่างทองโบราณ 100 ปี ริมคลองบางราวนก ไปสอบถามกับผู้ที่มีส่วนเกี่ยวข้องกับชุมชนริมคลองบางราวนก ได้แก่ เจ้าของบ้านช่างทองโบราณ 100 ปี ประชาชนชาวบ้าน คนในชุมชนที่อาศัยอยู่คลองบางราวนก คลองบางคูเวียง คลองชื่อขวาง และคลองมหาสวัสดิ์ อ.บางกรวย จ.นนทบุรี และนักท่องเที่ยวที่ได้เข้ามาท่องเที่ยวในบ้านช่างทองโบราณ 100 ปี ริมคลองบางราวนก ซึ่งเป็นการศึกษาในพื้นที่บริเวณใกล้บ้านช่างทองโบราณ ในระยะความไกลไม่เกิน 5 กิโลเมตร แบ่งออกเป็น 2 ตอน ได้แก่

1.1 แบบสัมภาษณ์ รูปแบบแผ่นภาพด้านอัตลักษณ์ที่สะท้อนถึงบ้านช่างทองโบราณ 100 ปี ริมคลองบางราวนก โดยเก็บข้อมูลลักษณะทางกายภาพสถาปัตยกรรม พิษพรรณ สัตว์ เป็นต้น

1.2 แบบสัมภาษณ์ รูปแบบแผ่นภาพด้านอัตลักษณ์สถาปัตยกรรมที่มีอายุ 100 ปี ขึ้นไป กรณีศึกษาจากลักษณะทางกายภาพบนเส้นทาง

ปีที่ 17 ฉบับที่ 1 (มกราคม - มิถุนายน 2565)

การท่องเที่ยวทางเรือ การท่องเที่ยวเชิงนิเวศน์ วัฒนธรรม วิถีชุมชนคนปลายบาง ซึ่งเป็นพื้นที่บริเวณใกล้บ้านช่างทองโบราณในระยะทางความไกลไม่เกิน 5 กิโลเมตร

2. แบบสอบถามเรื่อง การออกแบบเลขนศิลป์ที่สะท้อนถึงบ้านช่างทองโบราณ 100 ปี ริมคลองบางราวนก โดยสอบถามกับผู้เชี่ยวชาญและผู้ทรงคุณวุฒิด้านการออกแบบเลขนศิลป์ได้แก่ผู้เชี่ยวชาญด้านการออกแบบเลขนศิลป์ที่อยู่ในสายวิชาการ และผู้เชี่ยวชาญด้านการออกแบบเลขนศิลป์ที่อยู่ในสายวิชาชีพ มาไม่ต่ำกว่า 10 ปี จำนวน 9 คน เนื่องจากศาสตร์ทางด้านการออกแบบนั้นเป็นเนื้อหาที่มีความเฉพาะด้านที่มีความซับซ้อน ผู้วิจัยจึงเลือกสัมภาษณ์ผู้ที่มีความเชี่ยวชาญเฉพาะด้านโดยแบ่งเป็น ผู้เชี่ยวชาญด้านการออกแบบเลขนศิลป์ที่ทำงานอยู่ในสายวิชาการจำนวน 5 ท่าน และผู้เชี่ยวชาญด้านการออกแบบเลขนศิลป์ที่อยู่ในสายวิชาชีพจำนวน 4 ท่าน

3. ขั้นตอนการสร้างเครื่องมือและการตรวจสอบคุณภาพ

3.1 ศึกษาค้นคว้าข้อมูลจากเอกสาร ตำราวิชาการ หนังสือ บทความ ทฤษฎี และงานวิจัยที่มีความเกี่ยวข้องทั้งงานวิจัยเชิงเอกสาร และข้อมูลจากอินเทอร์เน็ต

3.2 สร้างเครื่องมือในงานวิจัย คือ แบบสอบถามให้ครอบคลุมขอบเขตการวิจัยแล้วตรวจสอบกับผู้เชี่ยวชาญ

3.3 นำเครื่องมือที่สร้างเสร็จแล้ว นำเสนอผู้ทรงคุณวุฒิ เพื่อแก้ไขปรับปรุงให้ถูกต้องเหมาะสมก่อนนำไปใช้จริง โดยมี

วิธีการสร้างเครื่องมือในการวิจัย ด้วยการทำแบบสอบถาม และนำแบบสอบถามที่สร้างขึ้นไปตรวจสอบความเที่ยงตรง(Validity) และค่าดัชนีความสอดคล้อง (IOC)

3.4 นำเครื่องมือที่ปรับปรุงแก้ไขแล้ว เสนอผู้ทรงคุณวุฒิ 3 ท่าน ตรวจสอบหรือปรับปรุงแก้ไขความถูกต้องสมบูรณ์ของเนื้อหา

4. การเก็บรวบรวมข้อมูล

ข้อมูลทุติยภูมิ (Secondary Data) ประกอบด้วยข้อมูลทางด้านการออกแบบเลขนศิลป์ที่สะท้อนอัตลักษณ์บ้านช่างทองโบราณ 100 ปี ริมคลองบางราวนก โดยรวบรวมข้อมูลจากหนังสือบทความวิจัยหรืองานวิจัยที่เกี่ยวข้อง

ข้อมูลปฐมภูมิ (Primary Data) ประกอบด้วยข้อมูลศึกษาด้านอัตลักษณ์บ้านช่างทองโบราณ 100 ปี ริมคลองบางราวนก เพื่อเป็นฐานข้อมูลสำหรับนำมาออกแบบเลขนศิลป์จากการสอบถามประชาชนชาวบ้านและผู้ที่สำคัญที่เกี่ยวข้องในชุมชน

4.1 เก็บรวบรวมข้อมูลจากการลงพื้นที่สำรวจ ศึกษาประวัติ และลักษณะทางกายภาพของบ้านช่างทองโบราณ 100 ปี และสถาปัตยกรรมโบราณที่มีอายุ 100 ปี ขึ้นไปในเส้นทางการท่องเที่ยวเชิงนิเวศน์และวัฒนธรรม วิถีชุมชนเส้นทางหลัก ที่เป็นเส้นทางการท่องเที่ยวบ้านโบราณริมคลอง โดยเรือหางยาว คลองบางราวนก คลองบางคูเวียง คลองชื่อขวาง คลองมหาสวัสดิ์ โดยการสัมภาษณ์คนในชุมชนและการถ่ายภาพ

4.2 เก็บรวบรวมข้อมูลเกี่ยวกับลักษณะทางกายภาพที่สะท้อนอัตลักษณ์บ้านช่างทองโบราณ 100 ปี และข้อมูลในพื้นที่บริเวณ

โดยรอบบ้านโบราณ ทรัพยากรธรรมชาติ จากการ
ทำแบบสอบถามกับคนในชุมชน

4.3 นำแบบสอบถามที่ได้รับ
มาตรวจสอบความถูกต้องของข้อมูลอัตลักษณ์
บ้านโบราณ 100 ปี ที่สรุปได้มาออกแบบเป็น
ตราสัญลักษณ์บ้านช่างทองโบราณ 100 ปี จำนวน
10 แบบเพื่อทำแบบสอบถามกับคนชุมชน จำนวน
30 ราย

4.4 นำผลจากการตอบสอบถาม
เรื่องการออกแบบตราสัญลักษณ์บ้านช่างทอง
โบราณ 100 ปี มาพัฒนาออกแบบเป็นชุดเลขศิลป์
จากตราสัญลักษณ์ที่ชุมชนเลือกมา โดยออกแบบ
ตามบุคลิกภาพ จำนวน 3 ชุด ในรูปแบบอัตลักษณ์
องค์กร มีแนวทางในการออกแบบเลขศิลป์ ดังนี้
1. หลักการออกแบบเลขศิลป์ 2. รูปแบบตรา
สัญลักษณ์, 3. ที่มาในการออกแบบเลขศิลป์,
4. Mood & Tone ในการออกแบบกราฟิก ชุดสี
แบบตัวอักษร, 5 แบบสอบถาม เรื่อง การออกแบบ
และการนำเลขศิลป์ไปใช้กับการออกแบบ
สื่อประเภทต่าง ๆ สื่อ บรรจุภัณฑ์ และสื่อ
ประชาสัมพันธ์ต่าง ๆ จากนั้นนำไปทำแบบสอบถาม
เชิงลึกกับผู้เชี่ยวชาญด้านการออกแบบเลขศิลป์

4.5 นำ ผล ที่ ได้ จาก การ ทำ
แบบสอบถามจากผู้เชี่ยวชาญด้านการออกแบบ
เลขศิลป์ มาสรุปองค์ประกอบต่าง ๆ เพื่อสรุป
มาตรฐานรูปแบบการออกแบบเลขศิลป์ที่สามารถ
ที่สะท้อนอัตลักษณ์บ้านช่างทองโบราณ 100 ปี
ที่มีความเหมาะสมที่สุด

4.6 ทำการวิเคราะห์ข้อมูลทั้งหมด
แล้วจึงอภิปรายสรุปผลการวิจัย สรุปแนวทาง
การออกแบบเลขศิลป์ที่สะท้อนถึงอัตลักษณ์
ของบ้านช่างทองโบราณ 100 ปี และนำมาปรับปรุง
แก้ไขเพิ่มเติมจากนั้นทำต้นแบบงานจริงเพื่อสรุปผล

4.7 จากนั้นนำไปสอบถามความ
พึงพอใจกับกลุ่มชุมชนและนักท่องเที่ยวที่บ้าน
ช่างทองโบราณ 100 ปี ริมคลองบางราวนก และ
นักท่องเที่ยว จำนวน 30 คน เพื่อหาประสิทธิผล
การออกแบบว่าตรงกับสมมติฐานหรือไม่

4.8 การนำผลข้อมูลที่ได้จาก
แบบสอบถามมาวิเคราะห์สรุปเป็นรายด้านและ
นำเสนอในรูปแบบความเรียง และสรุปเป็นคู่มือ
การใช้งานเลขศิลป์ (Manual Book) ประกอบ
ไปด้วย ตราสัญลักษณ์ แบบตัวอักษร ชุดสี ภาพ
กราฟิกและต้นแบบการนำเลขศิลป์ไปใช้ในสื่อ
ต่าง ๆ ณ บ้านช่างทองโบราณ 100 ปี ริมคลอง
บางราวนก ซึ่งเป็นศูนย์กลางของการจัดการ
ท่องเที่ยวเชิงนิเวศน์และวัฒนธรรมของชุมชน
ซึ่งมีคนในชุมชนมาเป็นส่วนร่วมในการสรุปโดยการ
ใช้เหตุผลเชิงอุปมาน (Induction Reasoning) ใช้วิธี
นำข้อค้นพบที่ได้จากปรากฏการณ์ต่าง ๆ มาหาข้อสรุป
ร่วมกันระหว่างผู้วิจัยกับชุมชนให้ได้เรียนรู้ร่วมกัน
ผ่านกระบวนการวิจัย การระดมสมอง วิเคราะห์
ปัญหา แล้วสังเคราะห์ออกมาเป็นรูปแบบการออกแบบ
เลขศิลป์บ้านช่างทองโบราณ 100 ปี ริมคลอง
บางราวนก ที่สะท้อนอัตลักษณ์บ้านโบราณ 100 ปี
ที่มีความเหมาะสม สามารถนำไปใช้งานได้จริง

กรอบแนวคิดในการวิจัย



ภาพที่ 1 กรอบแนวคิดในการวิจัย

ประโยชน์ที่คาดว่าจะได้รับ

1. สามารถนำองค์ความรู้จากการศึกษา
อัตลักษณ์เฉพาะของบ้านช่างทองโบราณ 100 ปี
ริมคลองบางราวนก อ.บางกรวย จ.นนทบุรี
มาออกแบบเลขศิลป์ให้กับชุมชนได้อย่างมี
ประสิทธิภาพ

2. เป็นจุดเริ่มต้นในการพัฒนาการ
ออกแบบเลขศิลป์ที่สะท้อนถึงอัตลักษณ์บ้าน
ช่างทองโบราณ 100 ปี ริมคลองบางราวนก
อ.บางกรวย จ.นนทบุรี ที่สามารถนำไปใช้ได้จริง
ในชุมชน

3. คนในชุมชนและผู้สนใจ อ.บางกรวย
จ.นนทบุรี สามารถนำชุดเลขศิลป์ที่สะท้อนถึง
อัตลักษณ์ของบ้านช่างทองโบราณ 100 ปี ริมคลอง
บางราวนก อ.บางกรวย จ.นนทบุรี ไปใช้งานได้
อาทิ การออกแบบสื่อประชาสัมพันธ์ต่าง ๆ ได้ใน
วงกว้างอย่างมีประสิทธิภาพ

สรุปผลการวิจัย

1. การศึกษาอัตลักษณ์บ้านช่างทอง
โบราณ 100 ปี ริมคลองบางราวนก สรุปการ
ลงสำรวจพื้นที่ เก็บข้อมูลลักษณะทางกายภาพ

บ้านช่างทองโบราณ 100 ปี ที่มีเมืองค้ประกอบที่มีความเป็นรูปธรรม ศึกษาจากสภาพแวดล้อมรอบ ๆ บ้านช่างทองโบราณ 100 ปี ระยะไม่เกิน 5 กิโลเมตร รวมไปถึงบริเวณริมคลองที่เชื่อมต่อกันในสถานที่ท่องเที่ยวภายในชุมชน ได้แก่ คลองบางรวนก คลองบางคูเวียง คลองมหาสวัสดิ์ และคลองชื่อขวาง สํารวจสถาปัตยกรรมที่มีอายุ 100 ปีขึ้นไป ที่สะท้อนอัตลักษณ์บ้านโบราณ 100 ปี โดยการสัมภาษณ์คนในชุมชน และเก็บภาพถ่าย

จากความคิดเห็นจากการสัมภาษณ์ของกลุ่มตัวอย่างในพื้นที่การวิจัยเพื่อสรุปเรื่องอัตลักษณ์สำหรับเป็นแนวทางการออกแบบเลขนศิลป์ ดังนี้

ผลสรุปจากการสำรวจอัตลักษณ์เฉพาะของบ้านช่างทองโบราณ 100 ปี คลองบางรวนก อ.บางกรวย จ.นนทบุรี โดยการสัมภาษณ์เจ้าของบ้านโบราณและคนในชุมชน ได้ผลสรุปเป็นแผนผังบ้าน 100 ปี ดังนี้

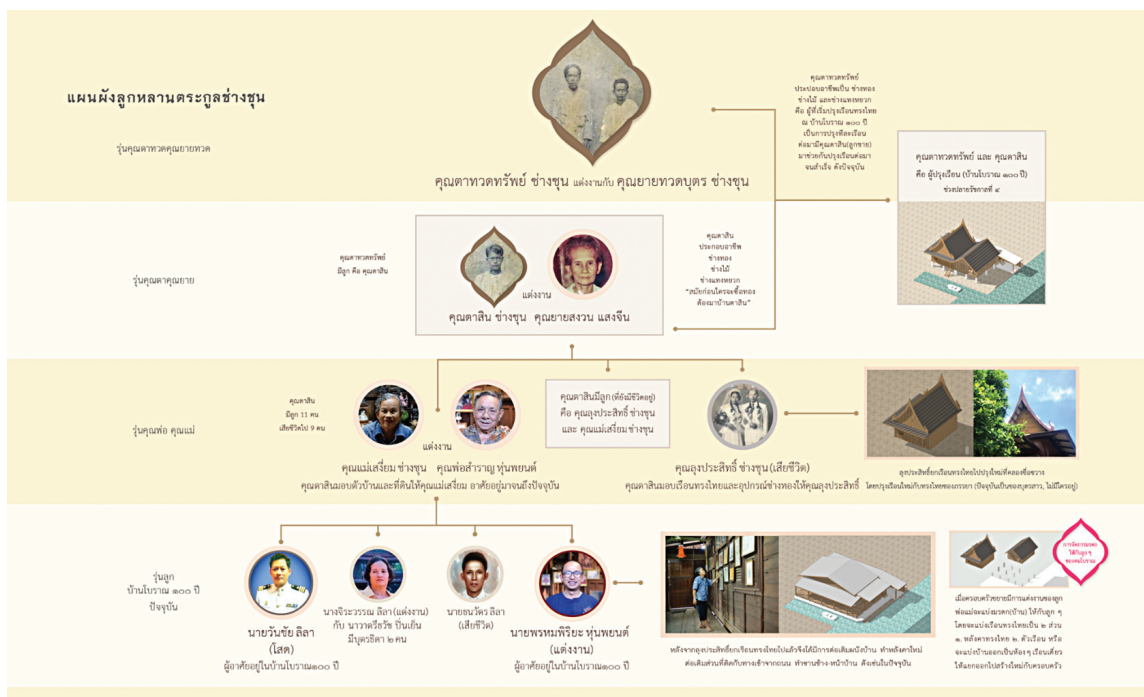

ภาพที่ 2 แผนผังแสดงความสัมพันธ์เจ้าของบ้าน ณ บ้านช่างทองโบราณ 100 ปี

ปีที่ 17 ฉบับที่ 1 (มกราคม - มิถุนายน 2565)

ด้านสถาปัตยกรรมแบบพื้นถิ่นเป็นบ้านไม้ ชั้นเดียวมีใต้ถุนตั้งอยู่ริมน้ำมีความเหมาะสมกับสภาพดินฟ้าอากาศ ที่มีเอกลักษณ์สำคัญคือช่องลมไม้แกะสลักที่แสดงถึงอัตลักษณ์ความเป็นไทยที่เกิดจากความรักความผูกพันของคนในครอบครัว ด้านวิถีชีวิตชุมชนเรียบง่ายมีประเพณีทางพุทธศาสนาและมีคุณภาพชีวิตที่ดี มีโบราณสถาน เช่น วัด มีโบราณวัตถุ เช่น พระพุทธรูป ด้านพืชพรรณธรรมชาติพื้นถิ่นมีต้นดอกจิกน้ำริมคลอง

จากการสำรวจลักษณะทางกายภาพบ้านช่างทองโบราณ 100 ปี ริมคลองบางราวนกพบว่าในช่วงแรกบ้านจะมีลักษณะในรูปแบบเรือนทรงไทยโบราณแบบภาคกลางที่สร้างติดริมน้ำ โดยตัวบ้านจะหันตามคลอง ยกใต้ถุนสูง มีชั้นเดียว มีจุดเด่นตรงลักษณะของปั้นลม หลังคาทรงไทยเรือนทรงไทยเป็นจั่วใบเรือ แผงไม้รูปสามเหลี่ยมภายในบ้าน มีช่องลมไม้แกะสลักที่มีความวิจิตรบรรจงซึ่งเป็นเอกลักษณ์เฉพาะจากฝีมือผู้สร้างบ้านคือ คุณตาหวดทรัพย์ และคุณตาสิน ช่างซุน มีห้องน้ำแยกจากตัวเรือนบริเวณสวน

ในปัจจุบันไม่มีทรงไทยแล้วเนื่องจากในอดีต เจ้าของบ้านได้แบ่งบ้านเป็นมรดกให้กับลูก 2 คน โดยการแบ่งตัวเรือนห้องโถงให้กับลูกสาว (บ้านโบราณในปัจจุบัน) และแบ่งเรือนทรงไทยให้กับลูกชาย คือ คุณลุงประสิทธิ์ ช่างซุนนำไปสร้างใหม่โดยยกตัวเรือนไปทั้งเสา โดยมีเรือนไทยของภรรยาลุงประสิทธิ์มาสร้างคู่กันอยู่ริมคลองซื่อขวาง หลังจากนั้นจึงได้มีการต่อเติมบ้านโบราณอีกหลายอย่าง เช่น การสร้างฝ้ายบ้านใหม่

โดยสร้างชั้นล่างด้วยปูน ทำห้องน้ำให้ติดกับตัวบ้าน เมื่อผ่านเวลามาเป็นร้อยปีจึงต้องมีการบูรณะซ่อมแซมมาตามระยะเวลา ปัจจุบันเป็นหลังคาใช้วัสดุ กระเบื้องเป็นทรงจั่ว(Gable) มีส่วนหลังคาส่วนที่ลาดลงฝั่งเดียวบริเวณชานบ้านริมคลอง เรียกว่า เฝิงหมาแหงน (Lean to) สมัยก่อนนิยมมุงหลังคาสังกะสีลอนเล็ก ในช่วงสงครามชาวบ้านจะนำไปไม้มาวางปิดหลังคาสังกะสีป้องกันระเบิดจึงทำให้หลังคาสังกะสีมีรอยสนิมติดอยู่

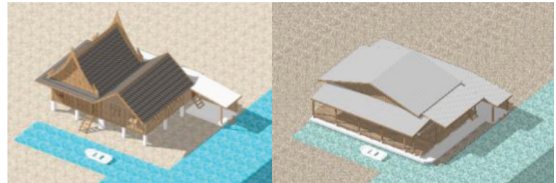

ภาพที่ 3 การจำลองโครงสร้างบ้านช่างทองโบราณ 100 ปี ในอดีต (ซ้าย) และปัจจุบัน (ขวา)

อัตลักษณ์ของความเป็นไทยจากบ้านช่างทองโบราณ 100 ปี คือ ความรักความอบอุ่นในครอบครัว พบว่าในช่วงแรกบ้านช่างทองโบราณ 100 ปี มีลักษณะเป็นเรือนทรงไทยโบราณแบบภาคกลางริมน้ำ มีใต้ถุนสูงสำหรับเก็บเรือและอุปกรณ์ต่าง ๆ มีชั้นเดียว เป็นการสร้างบ้านที่ค่อย ๆ สร้างทีละเรือนและขยายเรือนออกไปกับครอบครัวใหม่ ผู้ที่สร้างบ้านคือ คุณหวดทรัพย์ และคุณตาสิน ช่างซุน ทั้งสองเป็นช่างที่มีความชำนาญมาก โดยมีอาชีพเป็นช่างทอง หากใครจะซื้อทองต้องไปหา ตาสินและท่านยังเป็นช่างไม้ช่างแทงหยวกอีกด้วย



ภาพที่ 4 ช่องลมไม้แกะสลักบ้านโบราณ 100 ปี

โดยลักษณะทางกายภาพที่มีเอกลักษณ์คือ ช่องลมไม้แกะสลักที่ติดตั้งอยู่เหนือประตูบานเพี้ยมที่ทำจากกรอบไม้ลูกฟักไม้ นำมาเข้าบานพับหรือชนต่อกันเป็นแผงใหญ่ เป็นการแกะสลักไม้ออกแบบเป็นลวดลายต่าง ๆ ที่แสดงออกถึงความเชื่อ คือ ภาพพระวิษณุ มีความเชื่อว่าเป็นองค์เทพและครูของงานช่าง การแสดงถึงความรักความอบอุ่นในครอบครัวจากที่มาของลายแกะสลักช่องลมที่เป็นภาพปีนักษัตรตามปีเกิดของลูก ๆ ลายตัวอักษรย่อคนรัก คือ ตัว ส และตัว ช ที่เป็นช่องลมอยู่ใจกลางบ้าน



ภาพที่ 5 การถอดลายจากช่องลมแกะสลัก

องค์ประกอบศิลปะที่พบเป็นการแบ่งลวดลายแกะสลักออกเป็นสี่ส่วนเท่า ๆ กัน จุดเด่นของลายจะอยู่ตรงกลาง มีลายไทยที่แสดงถึงความสิ้นไหลเชื่อมโยงกันทั้งภาพ เป็นเส้นลายไทยยาว ๆ ต่อกันทั้งสี่ส่วนคล้าย สายน้ำ คลื่นน้ำ

จากสภาพอากาศของประเทศไทยที่เป็นอากาศแบบร้อนชื้น ซึ่งจะมีฝนตกสลับกับอากาศร้อน บ้านริมน้ำจึงมีโครงสร้างที่เป็นช่องลมแกะสลักไว้ระบายอากาศ ผาผนังบ้านทำจากไม้แบบตีชิดทางนอน ลักษณะเป็นลิ่มตีอัดกันป้องกันน้ำรั่วเข้าบ้าน จะดูเรียบร่อยกว่าแบบตีเกล็ดซ้อนเกล็ดหน้าต่าง บานเปิดลูกฟักบานกระทุ้ง (เจ้าของบ้านเรียกว่า หน้าต่างบานกระทุ้ง) ตัวบานเป็นบานสวิงหรือบานเปิดธรรมดา ใช้ลูกฟักมาทำเป็นบานกระทุ้งทำให้มีความแปลกตา เป็นหน้าต่างทำจากไม้ที่มีช่องแนวนอน และสามารถเปิดได้ 2 ชั้น สามารถพบได้ที่บ้านหลังนี้เท่านั้น เนื่องจากในสมัยก่อนเมื่อมีใครเรียกหน้าบ้าน (ฝั่งริมคลอง) คุณยายจะเปิดหน้าต่างจากช่องเล็กดูว่าเป็นใคร ป้องกันโจรไม่ให้เข้าถึงตัวได้ง่าย ๆ การใช้งานพื้นที่ภายในบ้านยังใช้แบบเดิม ในอดีตตาสินจะเก็บอุปกรณ์ทำทองไว้ในเรือนทรงไทย (ห้องทำทอง) จะมีประตูปิดล็อกได้และนอนในห้องพระที่อยู่ติดกับประตูทางเข้าห้องทำทองมีโต๊ะเครื่องแป้งอายุร้อยปีโดยคุณทวดทรัพย์บริเวณกลางบ้าน เป็นพื้นที่สำหรับจัดงานเหมือนปัจจุบัน

การแบ่งพื้นที่การใช้งานในบ้าน ประกอบไปด้วยห้องโถงใหญ่กลางบ้าน ห้องนอน 2 ห้อง มีห้องทำงานที่ติดกับครัวไทยภายในมีตู้กับข้าวอายุกว่าร้อยปีที่ยังคงสภาพการใช้งานแบบเดิมผนังครัวได้ทำใหม่เป็นแบบตีไม้ชิดทางนอน มุงหลังคาด้วยกระเบื้องใหม่ และมีห้องน้ำที่แยกจากตัวเรือน มีคูเก็บเรื่ออยู่ข้างบ้าน พบเครื่องมือทำทองจำนวน 2 ชั้น คือ ที่วางทองและที่วัด

ปีที่ 17 ฉบับที่ 1 (มกราคม - มิถุนายน 2565)

ขนาดแหวน เคมีโต๊ะทำทองที่ทำจากไม้และ
อุปกรณ์ต่าง ๆ มากมาย ปัจจุบันไม่มีแล้ว มีพระ
ที่สร้างโดยคุณตาสินซึ่งเป็นพระเนื้อทองคำ 2 องค์

และเนื้อนาค 2 องค์ ในสมัยก่อนนิยมสร้างพระ
ประจำบ้านโดยมีไว้เพื่อความเป็นสิริมงคล

ตารางที่ 1 ตารางวิเคราะห์อัตลักษณ์บ้านโบราณ 100 ปี ที่มีองค์ประกอบความเชื่อมโยงกับตามทฤษฎีการออกแบบเลขนศิลป์

ลักษณะทางกายภาพ	ภาพประกอบการวิเคราะห์เรื่อง ลายเส้น โทนสี และวัสดุ	สรุปผลการวิเคราะห์ทางเลขนศิลป์
<p>1. สวดลายจากการถอดแบบลายเส้นโครงสร้างบ้านโบราณ 100 ปี</p>		<p>พบองค์ประกอบทางการออกแบบเลขนศิลป์จากโครงสร้างบ้าน พบ จุด เส้น ประกอบไปด้วย เส้นตรง เส้นตั้ง เส้นนอน มีเส้นโค้งจากช่องลมแกะสลักและจากปั้นลม มีเส้นหนาและเส้นบาง ลายเส้นจากช่องลมที่พบเป็นเส้นที่มีส่วนที่ทำให้เกิดเป็นมิติของภาพ ตามความลึกของรอยแกะสลัก มีสัดส่วนที่ไม่แตกต่างกันมาก รูปร่างและรูปทรงที่พบภายในช่องลม มี ลายไทย เถาวัลย์ สัตว์ตัวอักษร อุปกรณ์ช่าง</p>
<p>2. โทนสี</p> <div style="background-color: #c5c5c5; padding: 5px; margin-bottom: 5px;">C50 M60 Y60 K30 R108 G85 B79</div> <div style="background-color: #408040; padding: 5px; margin-bottom: 5px;">C40 M15 Y0 K40 R107 G129 B109</div> <div style="background-color: #e06060; padding: 5px;">C0 M85 Y24 K0 R239 G76 B128</div>		<p>พบโทนสีจากธรรมชาติของวัสดุ อาทิ สีของไม้สักทอง ที่ใช้สร้างบ้าน สีของสังกะสี กระเบื้องหลังคา มีกลุ่มสีที่แสดงถึงความเก่าของบ้าน 100 ปีที่มีความซีดจาง คือ กลุ่มสีน้ำตาล สีเทา สีเขียว พบสีที่ทาลงบนไม้ เช่น สีแดง สีส้ม สีน้ำตาล สีเทาจากซีเมนต์ที่เป็นผนังฉาบปูน พบสีชมพูเข้มจากดอกจิกน้ำ ที่มักเกิดตามริมคลอง พบสีเขียวจากพืชพรรณธรรมชาติ</p>

ตารางที่ 1 (ต่อ)

ลักษณะ ทางกายภาพ	ภาพประกอบการวิเคราะห์ เรื่อง ลายเส้น โทนสี และวัสดุ	สรุปผลการวิเคราะห์ทางเลขคณิต
<p>3. วัสดุ</p> 		<p>พบวัสดุจากบ้านโบราณที่มีอายุ 100 ปีขึ้นไป ที่สร้างอยู่ริมน้ำ ในรูปแบบภาคกลางนั้นพบว่า วัสดุส่วนใหญ่มีความสัมพันธ์กับสี เช่น ไม้สักทองแท้ที่ส่วนใหญ่ใช้สร้างบ้านหลังคากระเบื้อง หลังคาสังกะสี กระจกสี ตรงหน้าต่างและบริเวณช่องลม พบฝ้าผนังบ้านที่ทำจากซีเมนต์ขัดมันและบางบ้านจะมีอิฐมอญ มีไม้ฝาเซอร่าตามยุคสมัยปัจจุบัน และสีจากธรรมชาติแวดล้อม เช่น สีจากสภาพน้ำในคลอง วัชพืช ดินและตลิ่งที่มีความไม่เท่ากันนั้นเป็นธรรมชาติในพื้นที่ที่ไม่สมบูรณ์แบบ รก ๆ ขาด ๆ เกิน ๆ</p>

ผลสรุปความคิดเห็นเรื่องบุคลิกภาพที่สะท้อนอัตลักษณ์ตรงกับบ้านช่างทองโบราณ 100 ปี ริมคลองบางราวนก มากที่สุดจำนวน 3 คำตอบ โดยสอบถามคนในชุมชนจำนวน 30 คนพบว่า ตรงกับบุคลิกภาพแบบโบราณ (Antique) มากที่สุด คิดเป็นร้อยละ 63.33 รองลงมา คือ

แบบสร้างขึ้นโดยมนุษย์ (Manmade) คิดเป็นร้อยละ 16.33 และแบบมีชีวิตชีวา (Lively) คิดเป็นร้อยละ 13.33 ตามลำดับ และนำผลที่ได้นี้ไปออกแบบชุด เลขคณิตจำนวน 3 แบบเพื่อประเมินผลการออกแบบเลขคณิตกับผู้เชี่ยวชาญด้านการออกแบบเลขคณิตในขั้นต่อไป

ตารางที่ 2 ตารางสรุปองค์ประกอบของบ้านที่ทำให้นึกถึงบ้านช่างทองโบราณ 100 ปี มากที่สุด

องค์ประกอบที่ทำให้นึกถึงบ้านโบราณ 100 ปี ริมคลองบางราวนกมากที่สุด			
ระดับ ความคิดเห็น	ภาพที่ทำให้คิดถึง บ้านช่างทองโบราณมากที่สุด	จำนวน คนที่ตอบ	คิดเป็นร้อยละ
ลำดับ 1	รูปตัวอักษร ส และ ช	17	56.67
ลำดับ 2	ลายแกะสลักรูปไก่อ	6	20
ลำดับ 3	ลายแกะสลักรูปม้า	4	13.33
ลำดับ 4	คุณตาคุณยาย(เจ้าของบ้าน)	3	10
รวม		30	100

จากตารางที่ 2 พบว่าองค์ประกอบบ้านช่างทองโบราณ 100 ปี มีลักษณะทางกายภาพที่มีความเป็นรูปธรรมดังนี้ ลายแกะสลักรูปตัวอักษร ส และ ช คิดเป็นร้อยละ 56.66 รองลงมา คือ ลายแกะสลักช่องลมรูปไก่อ คิดเป็นร้อยละ 20 และ ลายแกะสลักช่องลมรูปม้า คิดเป็นร้อยละ 13.33 ตามลำดับผลจากการสอบถามพบว่าลักษณะของการแกะสลักช่องลมเป็นรูปแบบของตัวอักษรย่อ ส และ ช นั้นถือว่าเป็นเอกลักษณ์ที่สำคัญโดยมีที่มาจากชื่อ เจ้าของบ้าน ช่องลมแกะสลักรูปไก่อ (ปีระกา) และลายแกะสลักรูปม้า (ปีมะเมีย) จากปีเกิดของลูก ๆ ในบ้าน แสดงถึงอัตลักษณ์ความเป็นไทยที่เกิดจากความรักความผูกพันของคนในครอบครัว ที่ผู้สร้างสรรค์ตั้งใจทำไว้ให้เป็นที่ระลึกไว้ให้เป็นที่จดจำ และเมื่อมีผู้คนที่เข้ามาเยี่ยมชมที่บ้านเมื่อได้เห็นและรับรู้เรื่องราวก็จะรู้สึกประทับใจและจดจำบ้านโบราณได้ และไม่มีใครเหมือน

2. แนวทางการออกแบบเลขนศิลป์ที่สะท้อนถึงอัตลักษณ์ของบ้านช่างทองโบราณ 100 ปี ริมคลองบางราวนก อ.บางกรวย จ.นนทบุรี

สรุปแนวทางการออกแบบเลขนศิลป์ประกอบไปด้วย ตราสัญลักษณ์ ชุดตัวอักษร การใช้สี การออกแบบอิลัสเตรชันหรือกราฟิกที่สะท้อนอัตลักษณ์ และตัวอย่างการนำชุดอัตลักษณ์ไปใช้ในการออกแบบสื่อภายในชุมชน โดยออกแบบตราสัญลักษณ์จากชื่อที่ใช้ในชุมชน คือ “บ้านโบราณ 100 ปี คลองบางราวนก” หมายเหตุ เป็นชื่อที่การท่องเที่ยวชุมชนปลายบาง ใช้ในการทำสื่อประชาสัมพันธ์ต่าง ๆ ในชุมชนในปี พ.ศ. 2563 มีผลทำให้ทำให้คนรู้จักในชื่อนี้แล้ว ผู้วิจัยจึงมีความจำเป็นต้องเปลี่ยนแปลงชื่อสำหรับนำไปออกแบบตราสัญลักษณ์ตามความเปลี่ยนแปลงในชุมชน การออกแบบตัวอย่างตราสัญลักษณ์จากแบบสอบถามเรื่องบุคลิกภาพ ผู้วิจัยได้ออกแบบ

ตราสัญลักษณ์ที่ได้รับความนิยมมากที่สุด คือ แบบ Combination Mark (Bunnag, 2016) จำนวน 10 แบบ แนวคิดในการออกแบบ คือ “การท่องเที่ยววิถีชุมชน ผูกใจคนด้วยสายน้ำ” โดยออกแบบตราสัญลักษณ์แบบ Combination Mark เป็นการรวมตัวกันระหว่างภาพและตัวอักษร โดยออกแบบให้เกิดลักษณะเฉพาะตัวจากอัตลักษณ์ขององค์กรและมีการใส่ตัวหนังสือเกี่ยวกับข้อมูลขององค์กร ช่วยให้สื่อสารถึงประวัติศาสตร์อันยาวนานและให้ความรู้สึกมีคุณค่ามาก ๆ เป็นการออกแบบให้เข้ากับความเป็นชุมชนให้มากที่สุด

หลังจากที่นำไปตราสัญลักษณ์บ้านโบราณ จำนวน 10 แบบ ไปสอบถามคนในชุมชน จำนวน 30 คน พบว่าแนวทางการออกแบบตราสัญลักษณ์บ้านโบราณ 100 ปี ริมคลองบางราวนก ที่สะท้อนอัตลักษณ์ในพื้นที่มากที่สุด คือ การออกแบบตามบุคลิกภาพแบบโบราณ Antique คิดเป็นร้อยละ 26.66% รองลงมา บุคลิกภาพแบบมีชีวิตชีวา Lively คิดเป็นร้อยละ 23.33% และบุคลิกภาพแบบมนุษย์สร้างขึ้น Manmade คิดเป็นร้อยละ 10% ตามลำดับ จากนั้นจึงนำผลการเลือกแบบตราสัญลักษณ์โดยคนในชุมชน จำนวน 3 แบบไปพัฒนาออกแบบเป็นเลขนศิลป์ที่สะท้อน อัตลักษณ์บ้านโบราณ 100 ปี จำนวน 3 ชุด ดังนี้

หลักการออกแบบและการเลือกองค์ประกอบ (Element) ต่าง ๆ ของการออกแบบเลขนศิลป์ของบ้านโบราณ 100 ปี ริมคลองบางราวนก ที่สามารถสื่อสารกับนักท่องเที่ยวได้อย่างมีประสิทธิภาพ โดยเริ่มต้นจากการออกแบบ

ตราสัญลักษณ์ แบบ Combination Mark และมีองค์ประกอบ (Element) ต่าง ๆ ดังนี้

1. การออกแบบภาพสัญลักษณ์ “ภาพหนึ่งภาพสามารถแทนความหมายได้เป็นร้อยคำ” การใช้รูปภาพกราฟิกในตราสัญลักษณ์ สามารถสื่อสารถึงอัตลักษณ์ของบ้านโบราณ 100 ปี คลองบางราวนกได้เต็มที่ การออกแบบจึงเป็นภาพกราฟิกตัดทอนใหม่ ที่สร้างความแตกต่างด้วยการออกแบบจากจุด เส้น รูปร่างรูปทรงของทรงไทย ที่ยังคงความเป็นอัตลักษณ์ในพื้นที่ ซึ่งจะช่วยให้เกิดประสิทธิภาพในการจดจำได้

2. การเน้นแบบตัวอักษร การขยายตัวอักษรในตราสัญลักษณ์ให้มีขนาดใหญ่ โดยเน้นประเด็นต้องการสื่อสารถึงคำว่า บ้านโบราณ 100 ปี ที่เป็นอัตลักษณ์สำคัญ เพราะตัวอักษรเป็นสื่อกลางที่ทรงพลังมากสามารถสร้างและสื่อสารถึงบุคลิกภาพในงานออกแบบได้เป็นอย่างดี หรือคุมโทนของชิ้นงานออกแบบได้ (Bunnag, 2016) โดยออกแบบชุดตัวอักษรภาษาไทย ก-ฮ สระและตัวเลขสำหรับการออกแบบตราสัญลักษณ์และสำหรับใช้ในการออกแบบสื่อต่าง ๆ ด้วย

3. การเลือกใช้สีที่สื่อสารองค์กรที่สื่อถึงวิถีชีวิตในชุมชนในพื้นที่ โดยใช้โทนเขียวและสีน้ำตาลที่มีชีวิตชีวา 90% และแทรกสีโทนร้อน 10% เพื่อสร้างจุดเด่นที่สื่อถึงความสนุก ในบริการการท่องเที่ยวและสินค้าของชุมชน ที่จะช่วยปรับกลยุทธ์การรับรู้เกิดการจดจำตราสัญลักษณ์ได้

4. การออกแบบอิลลัสเตรชัน เป็นการใช้อิลลัสเตรชันจากองค์ประกอบต่าง ๆ จากอัตลักษณ์บ้านโบราณ 100 ปี คลองบางราวนก อาทิ

ปีที่ 17 ฉบับที่ 1 (มกราคม - มิถุนายน 2565)

องค์ประกอบของทรงไทยโบราณประกอบไปด้วยลายแกะสลักช่องลม เหงา หย่อง ประตู หน้าต่าง องค์ประกอบจากสภาพแวดล้อมทางธรรมชาติ เช่น พืชพรรณ สัตว์ เพื่อการนำไปใช้ออกแบบกราฟิกที่สื่อสารถึงอัตลักษณ์ที่มีได้เต็มที่

ผู้วิจัยได้ทำการพัฒนาออกแบบเลขนศิลป์ตามบุคลิกภาพที่ได้จากการทำแบบสอบถามจำนวน 3 แบบ เพื่อดำเนินการประเมินผลการออกแบบเลขนศิลป์ที่สะท้อนถึงอัตลักษณ์ของ

บ้านช่างทองโบราณ 100 ปี ริมคลองบางราวนกที่มีความเหมาะสมมากที่สุด ดังนี้

3. การประเมินผลการออกแบบเลขนศิลป์ที่สะท้อนถึงอัตลักษณ์ของบ้านช่างทองโบราณ 100 ปีริมคลองบางราวนก อ.บางกรวย จ.นนทบุรี ได้ผลสรุปแบบที่เหมาะสมที่สุด จากการสอบถามผู้เชี่ยวชาญด้านการออกแบบเลขนศิลป์ ดังตารางสรุปผลที่ 3 ดังนี้

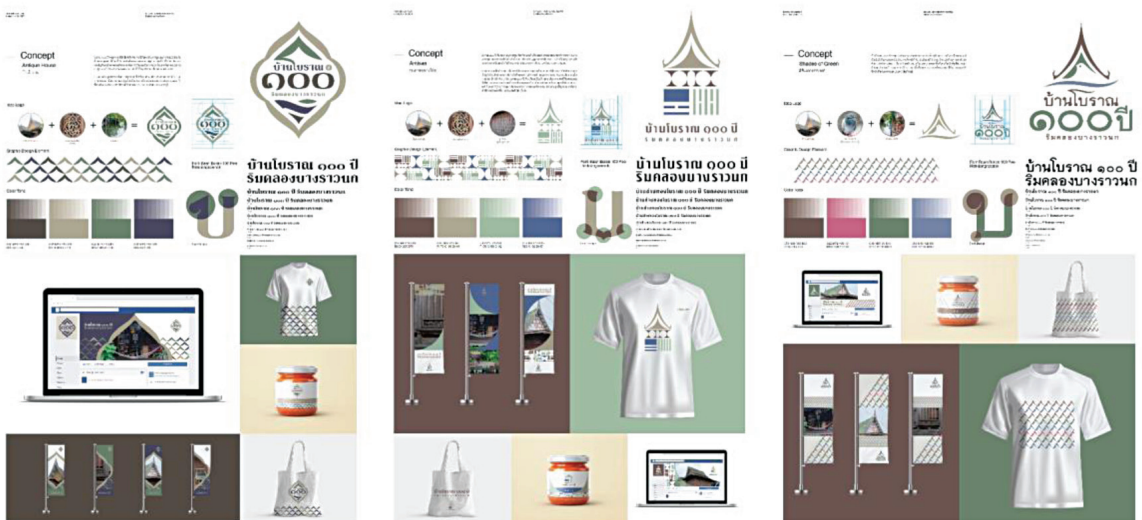

1 บุคลิกภาพแบบโบราณ

2 บุคลิกภาพแบบมนุษย์สร้างขึ้น

3 บุคลิกภาพแบบมีชีวิตชีวา

ภาพที่ 6 การออกแบบเลขนศิลป์ตามบุคลิกภาพบ้านโบราณ 100 ปี
คลองบางราวนก จำนวน 3 ชุด

ตารางที่ 3 ภาพรวมการออกแบบเลขณศิลป์ที่สะท้อนอัตลักษณ์บ้านโบราณ 100 ปี คลองบางรวานก
ที่มีความเหมาะสมมากที่สุด

คำถาม : เรื่องการออกแบบเลขณศิลป์ บ้านโบราณ 100 ปี คลองบางรวานก	ค่าเฉลี่ย	ส่วนเบี่ยงเบน มาตรฐาน	ระดับ ความพึงพอใจ
คำถามที่ 1 : การออกแบบเลขณศิลป์ ตามบุคลิกภาพ แบบมีชีวิตชีวา Lively	4.6	0.5	มากที่สุด
คำถามที่ 2 : รูปแบบตราสัญลักษณ์ แบบ Combination Mark	4.7	0.44	มากที่สุด
คำถามที่ 3 : ที่มาการออกแบบเลขณศิลป์ จากป้ณลมและธรรมชาติพื้นถิ่น บ้านโบราณ 100 ปี	4.7	0.44	มากที่สุด
คำถามที่ 4 : Mood & Tone ในการออกแบบกราฟิก ชุดสี การใช้แบบตัวอักษร	4.6	0.5	มากที่สุด
คำถามที่ 5 : การออกแบบและการนำไปใช้กับ การออกแบบเสื้อ บรรจุภัณฑ์ และสื่อประชาสัมพันธ์ต่าง ๆ ในชุมชน	4.6	0.5	มากที่สุด

จากตารางที่ 3 สรุปลักษณะการออกแบบเลขณศิลป์ที่สะท้อนอัตลักษณ์บ้านโบราณ 100 ปี ออกแบบโดยใช้บุคลิกภาพแบบมีชีวิตชีวา (Lively) มีความเหมาะสมมากที่สุด ค่าเฉลี่ย 4.6 รูปแบบการออกแบบตราสัญลักษณ์คือ แบบผสม (Combination Mark) ค่าเฉลี่ย 4.7 เรื่องที่มาจากเรื่องราวในการออกแบบเลขณศิลป์ คือ ภาพป้ณลมทรงไทยและธรรมชาติพื้นถิ่น ได้แก่ นก ดอกจิกน้ำ และสายน้ำ ชุดสีจากธรรมชาติ สีเขียวจากพืชพรรณ สีน้้าตาลจากบ้านโบราณ 100 ปี และสีชมพูเข้มจากดอกจิกน้ำ การออกแบบตัวอักษรจากต้นแบบ

ตัวอักษรในช่องลมแกะสลักภายในบ้านโบราณ 100 ปี ค่าเฉลี่ย 4.6 การออกแบบและการนำไปใช้กับการออกแบบเสื้อ บรรจุภัณฑ์ และสื่อประชาสัมพันธ์ต่าง ๆ ในชุมชน ค่าเฉลี่ย 4.6 คือ มีความเหมาะสมอยู่ในระดับมากที่สุด เรื่อง Mood & Tone ในการออกแบบเลขณศิลป์เป็นภาพกราฟิกตัดทอน ได้ค่าเฉลี่ย 4.7

ผลด้านการออกแบบตราสัญลักษณ์แบบผสม combination mark จากภาพตัดทอนภาพเรือนทรงไทย ภาคกลาง ภาพนก และสายน้ำ เป็นภาพสัญลักษณ์ (Symbol) ที่สามารถสื่อสาร

ปีที่ 17 ฉบับที่ 1 (มกราคม - มิถุนายน 2565)

ถึงสถาปัตยกรรมที่สะท้อนความเป็นอัตลักษณ์ที่แวดล้อมไปด้วยบ้านโบราณ 100 ปี และวิถีชีวิตคนในชุมชนกับธรรมชาติในพื้นที่ที่ไม่สมบูรณ์แบบแต่มากด้วยเสน่ห์จากเรื่องราว (Story) ของบ้านโบราณ 100 ปี ที่ไม่เหมือนใคร

สื่อสกรีนลายช่องลมแกะสลัก แผ่นที่ท่องเที่ยวภายในชุมชน ฯลฯ เนื่องจากเป็นรูปแบบสื่อสมัยใหม่ที่ทำให้คนในชุมชนและนักท่องเที่ยวสามารถรับรู้คุณค่าต่าง ๆ จากเรื่องราวที่สื่อสารผ่านการออกแบบได้ และง่ายต่อการจดจำ ซึ่งส่งผลอันดี



ภาพที่ 7 ภาพรวมการออกแบบเลขศิลป์ที่สะท้อนถึงอัตลักษณ์ของบ้านช่างทองโบราณ 100 ปี
ริมคลองบางราวนก อ.บางกรวย จ.นนทบุรี

การประเมินผลการออกแบบเลขศิลป์ที่สะท้อนถึงอัตลักษณ์ของบ้านช่างทองโบราณ 100 ปีริมคลองบางราวนก อ.บางกรวย จ.นนทบุรี กับคนในชุมชนและนักท่องเที่ยว จำนวน 30 คน พบว่ามีความพึงพอใจ ค่าเฉลี่ย 4.83 อยู่ในระดับมากที่สุด และพบว่ามีความพึงพอใจโดยรวมของงานที่ค่าเฉลี่ย 4.77 อยู่ในระดับมากที่สุด ทั้งยังมีความพึงพอใจในการออกแบบสื่อต่าง ๆ อาทิ

ต่อคนภายในชุมชนทำให้เกิดความภาคภูมิใจและเห็นคุณค่าอัตลักษณ์ความดั้งเดิมจากมรดกทางวัฒนธรรมที่มีอยู่ภายในชุมชนของตนเอง

อภิปรายผลการศึกษา

จากผลการวิจัยจากการใช้แบบประเมินในการเก็บข้อมูลแล้วนำมาแจกแจงค่าเฉลี่ยเรื่องความสามารถในการสะท้อนความเป็นอัตลักษณ์บ้านช่างทองโบราณ 10 ปี ริมคลองบางราวนก

มีภาพรวมอยู่ในเกณฑ์ดี มีความพึงพอใจเชิงบวก ซึ่งหมายความว่า การพัฒนารูปแบบการออกแบบ เลขศิลป์บ้านโบราณ 100 ปี ริมคลองบางราวนก อ.บางกรวย จ.นนทบุรีที่สะท้อนอัตลักษณ์บ้านโบราณ 100 ปี

ข้อมูลเชิงคุณภาพ จากต้นแบบการออกแบบ เลขศิลป์บ้านโบราณ 100 ปี คลองบางราวนก โดยใช้ชื่อที่ใช้ในชุมชน คือ “บ้านโบราณ 100 ปี คลองบางราวนก” หมายเหตุ เป็นชื่อที่การท่องเที่ยว ชุมชนใช้ในการทำสื่อประชาสัมพันธ์ชุมชนในปี พ.ศ.2563 มีผลทำให้ทำให้คนรู้จักในชื่อนี้แล้ว ผู้วิจัยจึงมีความจำเป็นต้องเปลี่ยนชื่อตามความต้องการของชุมชน โดยใช้หลักการออกแบบจาก อัตลักษณ์องค์กร ประกอบไปด้วย ตราสัญลักษณ์ ชุดตัวอักษร การใช้สี การออกแบบ อิเล็กทรอนิกส์ (กราฟิกที่สะท้อนอัตลักษณ์ชุมชน) และสร้าง ต้นแบบการนำชุดอัตลักษณ์ไปใช้ในสื่อต่าง ๆ จำนวน 3 ชุด โดยออกแบบตามผลของการ ไปสอบถามชุมชนเรื่องบุคลิกภาพของบ้าน คือ 1.บุคลิกภาพแบบโบราณ 2.บุคลิกภาพแบบมีชีวิตชีวา 3.บุคลิกภาพแบบมนุษย์สร้างขึ้น เพื่อศึกษาหาแนวทางการออกแบบที่มีความเหมาะสมมากที่สุด สรุปผลการวิจัยที่น่าเสนอ แนวทางการออกแบบเลขศิลป์บ้านช่างทอง โบราณ 100 ปี ดังนี้

ความคิดเห็นเกี่ยวกับหลักการออกแบบ เลขศิลป์บ้านโบราณ 100 ปี คลองบางราวนก ชุดที่ 3 ตามบุคลิกภาพแบบมีชีวิตชีวา Lively พบข้อดีที่มีความชัดเจนของชื่อ 100 ปี เป็นที่จดจำง่าย จากภาพนกที่ตัดทอนจากรูปร่างนก และจั่วบ้าน แสดงถึงความเป็นจุดเด่นที่แตกต่าง

บ่งบอกถึงบุคลิกภาพของบ้านโบราณ 100 ปี ริมคลองได้ สะท้อนถึงความเป็นอัตลักษณ์ทั่วทั้ง เส้นทางริมคลองได้ ความเป็นหัตถกรรมพื้นบ้าน ที่สามารถสื่อสารได้เข้ากับบริบทในพื้นที่ของ ชาวบ้าน ชุมชน ที่ไม่เป็นระเบียบ มีธรรมชาติ ของดินโคลนสกปรกในคลองได้ดี มีความโดดเด่น สามารถสร้างการจดจำได้ดี ข้อปรับปรุง เนื่องจาก มีสถานที่ท่องเที่ยวที่มีจุดเด่นเรื่องสถานที่ที่มีอายุ 100 ปี ในประเทศไทยนั้นมีมาก จึงควรระวังเรื่อง การซ้ำ 100 ปี ไม่ให้ไปซ้ำกับสถานที่อื่น ๆ ที่มี 100 ปี เหมือนกัน

ข้อมูลเชิงปริมาณ จากผลการเก็บข้อมูล ด้วยแบบสอบถาม พบว่า ความสำคัญเกี่ยวกับการออกแบบเลขศิลป์ที่สะท้อนอัตลักษณ์ บ้านช่างทองโบราณ 100 ปี ริมคลองบางราวนก ดังนี้ การออกแบบเลขศิลป์ในรูปแบบตราสัญลักษณ์ แบบ Combination Mark ที่มาในการออกแบบ เลขศิลป์จากตัดทอนภาพสัญลักษณ์จากปั้นลม และธรรมชาติ พื้นถิ่น ออกแบบตามบุคลิกภาพ แบบมีชีวิตชีวา Lively ออกแบบกราฟิกตัดทอน ผสมผสานระหว่างภาพบ้านทรงไทย นก และสายน้ำ ใช้ชุดสีจากธรรมชาติพื้นถิ่น สีเขียวจากพืชพรรณ น้ำ สีน้ำตาลจากบ้านโบราณ 100 ปี และสีชมพู เข้ม 10% จากดอกจิกน้ำ การใช้แบบตัวอักษร ที่ออกแบบใหม่จากต้นแบบตัวอักษรในช่องลม แกะสลัก ตามลำดับ

ความสำคัญลักษณะอารมณ์ และ บุคลิกภาพในการออกแบบเลขศิลป์ที่สะท้อน อัตลักษณ์บ้านช่างทองโบราณ 100 ปี ริมคลอง บางราวนก ดังนี้ การออกแบบตามบุคลิกภาพ แบบโบราณ Antique รองลงมา บุคลิกภาพแบบ

มีชีวิตชีวา (Lifely) และบุคลิกภาพแบบมนุษย์สร้างขึ้น Manmade ตามลำดับ

แรงบันดาลใจจากจากธรรมชาติแวดล้อมภายในชุมชน ต้นจิกน้ำ และ นกพิราบ, แรงบันดาลใจจากองค์ประกอบของบ้านที่ทำให้นึกถึงบ้านช่างทองโบราณ 100 ปี คลองบางรวนก มากที่สุด คือ รูปตัวอักษร ส และ ช รองลงมา คือลายแกะสลักรูปไก่ และลายแกะสลักรูปม้าตามลำดับ

จากผลการออกแบบที่ได้จากการวิจัยและนำเสนอต่อผู้เชี่ยวชาญทางด้านการออกแบบ ผู้ทรงคุณวุฒิ และคนในชุมชน พบว่า มีประเด็นความคิดเห็นและทัศนคติต่อการออกแบบเลขศิลป์บ้านช่างทองโบราณ 100 ปี ริมหคลองบางรวนก มีหลากหลายแง่มุม เนื่องจากกลุ่มผู้เชี่ยวชาญทางด้านการออกแบบ ผู้ทรงคุณวุฒิ ต่างมีประสบการณ์และพื้นฐานความรู้เกี่ยวกับการออกแบบที่แตกต่างกันไปบ้างในบางประเด็นในช่วงแรก แต่เมื่อหลังจากสรุปแนวทางการออกแบบชุดเลขศิลป์ในครั้งสุดท้าย พบว่าทุกคนมีความเห็นไปในทิศทางเดียวกัน คือ การออกแบบเลขศิลป์ในงานวิจัยนี้เป็นภาพลักษณ์ซึ่งมาจากเป็นสิ่งที่สามารถสะท้อนออกจากอัตลักษณ์ที่มีอยู่ ทั้งหมดนี้มีปัจจัยมาจากการจำแนกจุดร่วมคนในสังคมส่วนรวม สิ่งแวดล้อมภาครัฐ (การส่งเสริมท่องเที่ยวในชุมชน) และเศรษฐกิจ จากรูปแบบของสถาปัตยกรรมท้องถิ่นมาพัฒนาต่อยอดการดำเนินงานของชุมชนในพื้นที่ให้เป็นไปในทิศทางที่ดีขึ้นและยั่งยืน จึงเกิดเป็นชุดความคิดที่มีรูปแบบการพัฒนามรดกทางวัฒนธรรมสร้างการรับรู้ลักษณะทางกายภาพในพื้นที่ ซึ่งมีความสอดคล้องกับ (Sankham and Sirachainan, 2017) ที่ได้ศึกษาวิจัยด้านอัตลักษณ์

ทางสถาปัตยกรรมของชุมชนริมน้ำจันทบูร เพื่อเป็นแนวทางการออกแบบสภาพแวดล้อมภายในร้านค้า โดยศึกษารูปแบบทางสถาปัตยกรรมที่มีเอกลักษณ์โดดเด่น รวมทั้งการศึกษาพฤติกรรมการรับรู้ภายใต้กรอบแนวคิดอัตลักษณ์สถานที่ (Place-Identity) กล่าวว่า การรับรู้อัตลักษณ์สถานที่ของนักท่องเที่ยว แตกต่างกันไปตามประสบการณ์ที่ได้รับ สามารถรับรู้รูปแบบทางสถาปัตยกรรมจากลักษณะทางกายภาพและสัญลักษณ์สถานที่

ผลการศึกษาวิจัยออกแบบเลขศิลป์บ้านช่างทองโบราณ 100 ปี ได้ผลสรุปที่มีความสอดคล้องกับ (Yamkeep, 2021) การพัฒนาพื้นที่จากทุนศิลปวัฒนธรรม กรณีศึกษา วิสาหกิจชุมชนท่องเที่ยวเชิงนิเวศน์และวัฒนธรรม วิถีคนปลายบางจ.นนทบุรี มีวัตถุประสงค์ เพื่อเสนอแนวทางสำหรับการพัฒนาเชิงพื้นที่ในอนาคต การวิจัยศึกษาจากแนวคิดการพัฒนาเชิงพื้นที่และการมีส่วนร่วมของชุมชน ผลการศึกษา พบว่าการใช้ทุนทางศิลปะและวัฒนธรรมในพื้นที่มีผลต่อการขับเคลื่อนการดำเนินงานของวิสาหกิจชุมชน การสร้างเอกลักษณ์ให้กับพื้นที่ทางวัฒนธรรมและผู้ประกอบการทางวัฒนธรรม การพัฒนาที่เกิดขึ้นจากการวิจัยนี้มี 2 แนวทางสำคัญ คือ การพัฒนาองค์ความรู้ต่าง ๆ เพื่อเปลี่ยนไปสู่วิธีการดำเนินงานวิสาหกิจชุมชนฯ และความพยายามนำศักยภาพของมรดกทางวัฒนธรรมมาใช้ในการพัฒนาพื้นที่

ข้อเสนอแนะ

1. จากการศึกษาข้อมูลงานวิจัยนี้พบว่า ยังมีข้อมูลเนื้อหาเรื่องราวภูมิปัญญาของคนรุ่นก่อน

ที่สืบทอดมา ยังมีประเด็นอื่น ๆ ที่มีความหลากหลาย ให้ศึกษาเพิ่มเติม อาทิ เรื่องอาหาร เรื่องการดำรงชีวิตทางคลอง แต่ยังไม่ได้มีการจัดบันทึกอย่างเป็นทางการ โดยความหลากหลายของภูมิปัญญาเหล่านี้ ควรค่าแก่การนำไปศึกษาอย่างจริงจังเพื่อบันทึกข้อมูลให้คงอยู่ต่อไป

2. หน่วยงานภาครัฐที่มีภารกิจด้านการพัฒนาชุมชน อ.บางกรวย จ.นนทบุรี สามารถนำคู่มือการออกแบบเลขนศิลป์จากงานวิจัยไปกำหนดทิศทางในการพัฒนาด้านการออกแบบสื่อสำหรับชุมชน เพื่อสร้างการจดจำได้อย่างมีประสิทธิภาพ

3. มหาวิทยาลัยราชภัฏพระนครสามารถนำคู่มือการออกแบบเลขนศิลป์จากงานวิจัยไปกำหนดทิศทางในการพัฒนาด้านการออกแบบสื่อต่าง ๆ สำหรับชุมชนในพื้นที่รับผิดชอบเพื่อสร้างมาตรฐานการจดจำได้อย่างมีประสิทธิภาพ

4. มุ่งเน้นการศึกษาแนวทางการพัฒนาชีวิตของคนในชุมชนควบคู่ไปกับการศึกษาพัฒนา

แนวทางการออกแบบเลขนศิลป์ โดยศึกษาวิจัยรูปแบบการสื่อสารเพื่อการเสริมสร้างความสัมพันธ์ระหว่างเลขนศิลป์จากอัตลักษณ์ในบริบทอื่น ๆ หรือการใช้เทคโนโลยีที่ทันสมัยในรูปแบบต่าง ๆ ที่มีในปัจจุบันที่มีความสอดคล้องกับวิถีชีวิตคนในชุมชนที่จะสามารถปรับตัวใช้เทคโนโลยีสมัยใหม่ที่มีความเหมาะสมได้

5. เรื่องการออกแบบเลขนศิลป์จากบ้านช่างทองโบราณ 100 ปี ริมคลองบางราวนก เป็นเพียงสื่อทางศิลปะรูปแบบหนึ่งที่ใช้ทักษะทางด้านการออกแบบเพื่อการสื่อสารอัตลักษณ์ชุมชน ตัวตนจากอัตลักษณ์ทางสถาปัตยกรรมที่มีเอกลักษณ์ การบันทึกเรื่องราวต่าง ๆ ในชุมชนที่ควรค่าแก่การอนุรักษ์เท่านั้น ยังมีประเด็นให้ศึกษาอีกมาก อาทิ ท่ามกลางเทคโนโลยีได้มีการเปลี่ยนแปลงอยู่ตลอดเวลาส่งผลต่อพฤติกรรมของคนในชุมชนหรือส่งผลต่ออัตลักษณ์ชุมชนให้เปลี่ยนไปอย่างไร

REFERENCES

- Bunnag, P. (2016). *The Development of Standard Design to Communicate Sustainable Tourism Theory*. Ph.D. Program in Thai. Faculty of Fine and Applied Arts Chulalongkorn University. (In Thai)
- Saelee, S. (2015). The Environmental Graphic Design for Kalasin Province's Identity Presentation. *Art and Architecture Journal Naresuan University*, 6(2), 179-189.
- Sankham, P. & Sirachainan, E. (2017). A Study on the Architectural Identity of the Chanthaboon Waterfront Community for Store Interior Environment Design Guideline. *Built Environment Inquiry Journal (BEI): Faculty of Architecture, Khon Kaen University*, 16(1).

Srisuriphaisan, T. (2013). Graphic Identity Design of Samutsakhon Province. **Veridian E-Journal, Silpakorn University (Humanities, Social Sciences and arts)**, 31 Dec 2013.

Thanin, S. (2010). **Research and analysis of SPSS**. V.Interprint. Bangkok.

Yamkeep, R. (2021). Art and Culture Capital for Spatial Development of Plai Bang, Nonthaburi Ecotourism and Cultural Community Enterprise. **Journal of Community Development and Life Quality**, Feb 2021, 300-308.

.....

Research Article

การฝึกทักษะยูวอาสาช่วยฟื้นคืนชีพ ด้วยกระบวนการเรียนรู้ CPR รายวิชาเทคนิคการพัฒนาบุคลิกภาพ

A STUDY ON YOUTH VOLUNTEER SKILLS TRAINING THROUGH CPR LEARNING PROCESS IN PERSONALITY DEVELOPMENT TECHNIQUES SUBJECT

สิริโฉม พิเชษฐบุญเกียรติ*

คณะบริหารธุรกิจและศิลปศาสตร์ มหาวิทยาลัยเทคโนโลยีราชมงคลล้านนา เชียงราย

Sirichom Pichedboonkiat*

Faculty of Business Administration and Liberal Art, Rajamangala University
of Technology Lanna, Chiang Rai

*E-mail: p_sirichom@rmutl.ac.th

Received: 2021-12-23

Revised: 2022-03-07

Accepted: 2022-03-07

บทคัดย่อ

การวิจัย เรื่อง การฝึกทักษะยูวอาสาช่วยฟื้นคืนชีพ ด้วยกระบวนการเรียนรู้ CPR ในรายวิชาเทคนิคการพัฒนาบุคลิกภาพ มีวัตถุประสงค์เพื่อ 1) ฝึกทักษะนักศึกษายูวอาสาช่วยฟื้นคืนชีพ ด้วยกระบวนการเรียนรู้ CPR ในรายวิชาเทคนิคการพัฒนาบุคลิกภาพ 2) ศึกษาผลความก้าวหน้าของนักศึกษายูวอาสา ก่อนและหลังการฝึกทักษะช่วยฟื้นคืนชีพ ด้วยกระบวนการเรียนรู้ CPR และ 3) ศึกษาความพึงพอใจของนักศึกษายูวอาสาที่มีต่อการฝึกทักษะช่วยฟื้นคืนชีพ ด้วยกระบวนการเรียนรู้ CPR กลุ่มตัวอย่าง คือ นักศึกษาที่ลงทะเบียนเรียน รายวิชาเทคนิคการพัฒนาบุคลิกภาพ ปีการศึกษา 2563 ที่สมัครใจเข้าร่วมเป็นยูวอาสา จำนวน 30 คน เครื่องมือที่ใช้ในการวิจัย คือ ชุดอุปกรณ์การปฏิบัติการช่วยฟื้นคืนชีพขั้นพื้นฐาน (CPR) แบบทดสอบวัดความก้าวหน้าก่อนและหลังเรียนการปฐมพยาบาลเบื้องต้น แบบทดสอบวัดความก้าวหน้าก่อนและหลังเรียนการช่วยชีวิตขั้นพื้นฐานด้วย CPR แบบทดสอบวัดความก้าวหน้าก่อนและหลังฝึกทักษะปฏิบัติการช่วยฟื้นคืนชีพขั้นพื้นฐาน (CPR) และแบบสอบถามวัดความพึงพอใจต่อการฝึกทักษะปฏิบัติการช่วยฟื้นคืนชีพขั้นพื้นฐาน (CPR) สถิติที่ใช้ในการวิเคราะห์ข้อมูล คือ ค่าความถี่ ร้อยละ ค่าเฉลี่ย และส่วนเบี่ยงเบนมาตรฐาน

ผลการศึกษา พบว่า

1. การฝึกทักษะนักศึกษาอาสาช่วยฟื้นคืนชีพ ด้วยกระบวนการเรียนรู้ CPR ในรายวิชาเทคนิคการพัฒนาศิลปะภาพ

นักศึกษามีความก้าวหน้าทางการเรียนหลังเรียนเพิ่มขึ้น ($\bar{X} = 8.33$) มากกว่าก่อนเรียนเรื่อง การปฐมพยาบาลเบื้องต้น ($\bar{X} = 5.03$)

นักศึกษามีความก้าวหน้าทางการเรียนหลังเรียนเพิ่มขึ้น ($\bar{X} = 8.60$) มากกว่าก่อนเรียนทฤษฎีการช่วยฟื้นคืนชีพ ด้วยกระบวนการเรียนรู้ CPR ($\bar{X} = 4.43$)

2. ความก้าวหน้าของนักศึกษาอาสา ก่อนและหลังจากการฝึกทักษะช่วยฟื้นคืนชีพ ด้วยกระบวนการเรียนรู้ CPR โดยการลงมือปฏิบัติจริง

นักศึกษามีความก้าวหน้าทางการเรียนหลังฝึกทักษะช่วยฟื้นคืนชีพ ด้วยกระบวนการเรียนรู้ CPR เพิ่มขึ้น โดยสามารถฝึกปฏิบัติได้ถูกต้องครบถ้วน คิดเป็นร้อยละ 70.00 มากกว่าก่อนเรียนทฤษฎีการช่วยฟื้นคืนชีพ ด้วยกระบวนการเรียนรู้ CPR ซึ่งพบว่านักศึกษาทั้งหมดไม่สามารถปฏิบัติได้ ครบถ้วน คิดเป็นร้อยละ 100.00

3. ความพึงพอใจของนักศึกษาอาสาต่อการฝึกทักษะช่วยฟื้นคืนชีพ ด้วยกระบวนการเรียนรู้ CPR พบว่า อยู่ในระดับมากที่สุด 2 ด้าน คือ ด้านการฝึกทักษะปฏิบัติการช่วยฟื้นคืนชีพขั้นพื้นฐาน ($\bar{X} = 3.92$) และด้านวิทยากรผู้ให้ความรู้และฝึกทักษะปฏิบัติการ ($\bar{X} = 3.89$)

ความพึงพอใจรายข้อ ในด้านการฝึกทักษะปฏิบัติการช่วยฟื้นคืนชีพขั้นพื้นฐาน (CPR) อยู่ในระดับมากที่สุดทุกข้อ โดยเฉพาะการนำความรู้ไปใช้ในการช่วยเหลือชีวิตและการปฐมพยาบาลเบื้องต้น เมื่อประสบเหตุการณ์เฉพาะหน้า ($\bar{X} = 4.00$)

คำสำคัญ : การฝึกทักษะปฏิบัติ ช่วยฟื้นคืนชีพ ยูวอาสา เทคนิคการพัฒนาศิลปะภาพ

ABSTRACT

This research aimed to study 1) young volunteer students' skills training with the CPR learning process in the personality development techniques subject 2) the progress of the young volunteer students before and after the resuscitation skills training with CPR learning process, and 3) satisfaction of young volunteer students toward resuscitation skills training with CPR learning process. The sample group was 30 students who enrolled in the subject titled Personality Development Techniques in the academic year 2020. Data were gathered using the First Aid, the CPR test, the test of practicing CPR, and the satisfaction questionnaires. The data were analyzed using frequency, percentage, mean, and standard deviation.

Results revealed that as following

1) The learning achievement comparative between before and after learning of young volunteer student's skills training with First Aid and CPR learning process in the personality development techniques subject found that the after learning was higher than before learning both First Aid learning (After : $\bar{X} = 8.33$) (Before : $\bar{X} = 5.03$), and CPR content learning. (After : $\bar{X} = 8.60$) (Before : $\bar{X} = 4.43$)

2) The progress of practicing skills comparative between before and after the resuscitation skills training with CPR learning process of the young volunteer students found that the after practicing skills of student can perform correctly or good performance (100%) than before practicing skills. (70%)

3) The satisfaction of the students toward resuscitation skills training with the CPR learning process was at a very high level, both in the CPR learning process ($\bar{X} = 3.92$) and the CPR trainer ($\bar{X} = 3.89$).

Keywords: Youth Volunteer, Training skill, Cardiopulmonary Resuscitation (CPR), Personality Development Techniques subject.

บทนำ

ภาวะหัวใจหยุดเต้นกะทันหัน หรือ หยุดหายใจเฉียบพลัน เกิดได้จากโรคประจำตัว รวมทั้งอุบัติเหตุ การปฐมพยาบาลเบื้องต้น เป็นสิ่งสำคัญช่วยให้ผู้ป่วยหรือผู้ได้รับบาดเจ็บและมีโอกาสรอดชีวิตสูง ซึ่งเป็นผลมาจากการช่วยชีวิตฉุกเฉินด้วยวิธี CPR นั่นเอง ดังนั้น สาเหตุการเสียชีวิตของคนส่วนใหญ่เกิดจากโรคที่เกี่ยวกับทางเดินหายใจ หลอดเลือด หัวใจ ความดันโลหิตสูง และอุบัติเหตุ ซึ่งผู้ป่วยและผู้ได้รับบาดเจ็บเหล่านี้บางครั้งเกิดภาวะผิปกตติเกิดขึ้นกับร่างกายในบางรายอาจมีภาวะการหยุดหายใจกะทันหันหรือหยุดหายใจเฉียบพลัน ซึ่งจากสถิติที่ผ่านมาพบผู้เสียชีวิตจากภาวะหัวใจหยุดเต้นเฉียบพลันแล้วกว่า 54,000 คน หรือเฉลี่ย 6 คนต่อ 1 ชั่วโมง

และหากปล่อยไว้นานเกิน 4 นาที แม้ว่าเจ้าหน้าที่ทางการแพทย์จะช่วยปั๊มหัวใจให้ฟื้นคืนชีพกลับมา แต่ผู้ป่วยหรือผู้บาดเจ็บรายนั้นจักเกิดภาวะของสมองหยุดทำงานอย่างถาวร ดังนั้น การได้รับการช่วยเหลือเบื้องต้นอย่างทันท่วงทีและถูกต้อง พร้อมส่งต่อผู้ได้รับบาดเจ็บไปยังแพทย์หรือสถานพยาบาลอย่างรวดเร็ว จะทำให้บุคคลกลุ่มดังกล่าวมีโอกาสรอดชีวิตและกลับคืนมาใช้ชีวิตเป็นปกติได้ ดังที่รายงานผลการวิจัยของแต่ละโรงพยาบาลมีอัตราความสำเร็จในการช่วยฟื้นคืนชีพและอัตราการรอดชีวิตของผู้ป่วยที่แตกต่างกัน จากการศึกษาในโรงพยาบาลพระนครศรีอยุธยาของ วสันต์ ลิ้มสุริยกานต์ (Limesuriyakan, 2018) ที่พบว่า ภายหลังจากช่วย

พื้นที่คืนชีพผู้ป่วยมีการกลับมาทำงานของระบบไหลเวียนโลหิตร้อยละ 62.61 ซึ่งแสดงว่าผู้ป่วยมีอัตราการรอดชีวิตเพิ่มขึ้น

จากสภาพและสถานการณ์ดังกล่าว ยังสะท้อนมาถึงปัจจุบัน ประชาชนอาจเกิดภาวะหัวใจหยุดเต้นกะทันหันหรือภาวะการหยุดหายใจเฉียบพลันได้ ทั้งเกิดได้จากโรคประจำตัว รวมทั้งอุบัติเหตุ เกิดขึ้นได้ทั้งในวัยหนุ่มสาว คนทำงาน และผู้สูงอายุ การปฐมพยาบาลเบื้องต้นอย่างถูกวิธี จึงเป็นสิ่งสำคัญให้ผู้ป่วยหรือผู้ได้รับบาดเจ็บมีโอกาสรอดชีวิตสูง ซึ่งเป็นผลมาจากการปฐมพยาบาลเบื้องต้นและช่วยชีวิตขั้นพื้นฐาน (CPR) ของบุคลากรทางการแพทย์หรือ ผู้ที่ผ่านการฝึกอบรมทักษะการช่วยชีวิตฉุกเฉินจากหน่วยงานสาธารณสุขเป็นหลัก

จากสถานการณ์ที่กล่าวมาข้างต้น สถาบันการศึกษาทุกระดับ จึงต้องตระหนักและให้ความสำคัญในฐานะที่เป็นสถาบันบ่มเพาะความเป็นพลเมืองดีให้กับเยาวชนไทย ให้เป็นคนดี มีจิตสาธารณะต่อสังคมและชุมชน ดังนั้น การปฐมพยาบาลเบื้องต้นและการช่วยชีวิตฉุกเฉิน นักศึกษาส่วนใหญ่มีความรู้ความเข้าใจเกี่ยวกับการปฐมพยาบาลเบื้องต้นและการช่วยชีวิตฉุกเฉิน แต่ในทางปฏิบัติ นักศึกษาส่วนใหญ่ในสถาบันการศึกษายังขาดทักษะการช่วยชีวิตฉุกเฉินอย่างแท้จริง โดยเฉพาะนักเรียนและนักศึกษา หากไม่ได้ลงเรียนในรายวิชาที่เกี่ยวกับสุขภาพหรือพลานามัย เชื่อได้ว่ายังขาดความรู้และทักษะความชำนาญในการปฐมพยาบาลเบื้องต้นและช่วยชีวิตขั้นพื้นฐาน ด้วยวิธี CPR หากเกิดเหตุการณ์ฉุกเฉินเกี่ยวกับสุขภาพและชีวิต จึงไม่สามารถช่วยชีวิต

ตนเองหรือคนอื่น ๆ ได้ทันท่วงที นอกจากนั้น ในรายวิชาอื่น ๆ ในแต่ละหลักสูตร อาจไม่ได้มีการสอนสอดแทรกในแต่ละรายวิชาในแต่ละหลักสูตร ซึ่งสอดคล้องกับผลการศึกษาของ ปิเชษฐบุญเกียรติ (Picedboonkiat, 2020) ที่ศึกษาเกี่ยวกับปัจจัยที่มีผลต่อการรอดชีวิตของผู้ป่วยหัวใจหยุดเต้นนอกโรงพยาบาลที่เข้ารับการรักษาในโรงพยาบาลเชิงรายประชาชนุเคราะห์ พบว่าอัตราการรอดชีวิตของผู้ป่วยนอกโรงพยาบาลในจังหวัดเชียงราย มีอัตราการรอดชีวิตต่ำมาก ซึ่งส่วนหนึ่งเป็นผลมาจากคนป่วยและญาติหรือบุคคลใกล้ชิดขาดทักษะการปฐมพยาบาลในเบื้องต้น ที่จะทำให้สามารถช่วยเหลือตนเองและบุคคลใกล้ชิดได้อย่างปลอดภัยก่อนส่งต่อโรงพยาบาล จากผลการวิจัยดังกล่าว ย่อมสะท้อนให้เห็นถึงว่าประชาชนส่วนใหญ่ในจังหวัดเชียงราย ยังขาดทักษะการปฐมพยาบาลเบื้องต้นและทักษะการช่วยชีวิตขั้นพื้นฐาน (CPR) ดังผลการศึกษาของปิเชษฐบุญเกียรติ (Picedboonkiat, 2020) ที่พบว่า ผลการรักษาในโรงพยาบาลของผู้ป่วยหัวใจหยุดเต้นนอกโรงพยาบาลแล้วมีอาการทุเลาสามารถกลับบ้านได้หรือรักษาแล้วสามารถรอดชีวิตได้อย่างน้อย 30 วัน ร้อยละ 22.78 ของจำนวนผู้ป่วยที่มีภาวะหัวใจหยุดเต้นนอกโรงพยาบาลแล้วรอดชีวิตและได้รักษาต่อที่หอผู้ป่วย ดังนั้น ในฐานะผู้สอนรายวิชาเทคนิคพัฒนาศักยภาพ ซึ่งเป็นรายวิชาที่มีจุดมุ่งหมายเพื่อให้นักศึกษามีบุคลิกภาพที่ดีทั้งทางร่างกายและจิตใจ โดยร่างกายจะต้องมีสุขภาพร่างกายที่สมบูรณ์แข็งแรงตรงตามเกณฑ์ตัวชี้วัดสุขภาพ (Health Indicators) ตลอดจนมีจิตอาสาหรือจิตสาธารณะที่ดีต่อเพื่อนมนุษย์

ในสังคม จึงเป็นสิ่งสำคัญและจำเป็นที่ทุกคนต้องตระหนักและควรมีทักษะดังกล่าวเพื่อช่วยเหลือตนเองและบุคคลใกล้ชิดให้ปลอดภัยและทันต่อเหตุการณ์เฉพาะหน้าที่เกิดขึ้นได้ ซึ่งสอดคล้องกับแนวคิดของ Smith, et al. (2010) ที่กล่าวว่าการพัฒนาบุคลากรในหน่วยบริการปฐมภูมิและเครือข่ายบริการปฐมภูมิในภาวะการระบาดของโควิด 19 แบบออนไลน์ ให้มีความรู้ ความเข้าใจ ทักษะในการปฐมพยาบาลด้านจิตใจแก่บุคคลที่เผชิญภาวะวิกฤติ สามารถทำได้โดยต้องมีการเตรียมการ อบรมในทุกองค์ประกอบ ทั้งผู้สอน ผู้อบรม สื่อ เอกสารประกอบการสอนและเทคโนโลยี ในระยะ การสอน ผู้สอนต้องกระตุ้นให้ผู้อบรมมีส่วนร่วมในการอบรมและฝึกทักษะจนมั่นใจว่าจะสามารถนำไปปฏิบัติได้จริงและมีการติดตามบุคลากรเพื่อให้พัฒนาตนเองอย่างต่อเนื่องภายหลังการอบรม นอกจากนี้จะเห็นได้ว่าสถานพยาบาลหรือโรงพยาบาลต่าง ๆ ในกระทรวงสาธารณสุขยังให้ความสำคัญและส่งเสริมความรู้ความเข้าใจให้กับประชาชนต่อการรับรู้และฝึกทักษะการช่วยฟื้นคืนชีพเบื้องต้นเช่นกัน

จากเหตุผลดังกล่าว ผู้วิจัยจึงสนใจเรื่องทักษะพื้นฐานที่จำเป็นต้องเรียนรู้ในชีวิตประจำวัน โดยศึกษาวิจัยเกี่ยวกับการฝึกทักษะยูวอสาช่วยฟื้นคืนชีพ ด้วยกระบวนการเรียนรู้ CPR ในรายวิชาเทคนิคการพัฒนาบุคลิกภาพ ซึ่งเป็นรายวิชาที่มุ่งเน้นให้นักศึกษามีบุคลิกภาพที่ดีทั้งทางกายและจิตใจ ตลอดจนการปลูกฝังจิตสำนึกที่ดี มีจิตอาสาต่อสังคมและชุมชน ฉะนั้น การส่งเสริมให้นักศึกษามีความรู้ ความเข้าใจ และทักษะการปฐมพยาบาลเบื้องต้นให้สามารถ

ช่วยเหลือตนเองและบุคคลใกล้ชิดได้อย่างปลอดภัย ก่อนถึงโรงพยาบาล อันเป็นการช่วยลดความเสี่ยงต่อการเสียชีวิต และลดภาระค่าใช้จ่ายทางด้านค่ารักษาพยาบาลในกรณีฉุกเฉิน รวมทั้งสามารถนำไปขยายผลไปยังกลุ่มหรือเครือข่ายอื่นในชุมชนต่อไป

วัตถุประสงค์ของการวิจัย

1. เพื่อการฝึกทักษะการปฏิบัติให้นักศึกษายูวอสาช่วยฟื้นคืนชีพ ด้วยกระบวนการเรียนรู้ CPR ในรายวิชาเทคนิคการพัฒนาบุคลิกภาพ
2. เพื่อศึกษาผลความก้าวหน้าของนักศึกษายูวอสา ก่อนและหลังจากการฝึกทักษะช่วยฟื้นคืนชีพ ด้วยกระบวนการเรียนรู้ CPR
3. เพื่อศึกษาความพึงพอใจของนักศึกษา ยูวอสาที่มีต่อการฝึกทักษะช่วยฟื้นคืนชีพ ด้วยกระบวนการเรียนรู้ CPR

ประโยชน์ที่ได้รับจากการวิจัย

1. ทราบถึงความรู้และความเข้าใจเกี่ยวกับการช่วยชีวิตขั้นพื้นฐานของนักศึกษา
2. ทราบถึงทักษะการปฏิบัติเกี่ยวกับการเรียนรู้การช่วยชีวิตขั้นพื้นฐาน ด้วย CPR เพื่อช่วยชีวิตตนเองและคนอื่น ๆ ได้อย่างปลอดภัย
3. ได้แนวทางในการส่งเสริมความรู้ความเข้าใจให้กับเด็กและเยาวชนที่ถูกต้องเกี่ยวกับการช่วยชีวิตขั้นพื้นฐาน ด้วย CPR
4. ได้แนวทางในการวางแผนการป้องกันและเฝ้าระวังตนเองและบุคคลใกล้ชิดที่มีโอกาสรอดและปลอดภัยจากความเสี่ยงต่อการเสียชีวิต

วิธีการดำเนินการวิจัย

การวิจัยครั้งนี้ใช้ระเบียบวิธีวิจัยเชิงปฏิบัติการในห้องเรียน (Action Research) และเชิงปริมาณ (Quantitative Research) เพื่อวัดความรู้ความเข้าใจและวัดผลความก้าวหน้าในกระบวนการเรียนการสอนทั้งภาคทฤษฎีและปฏิบัติของนักศึกษา รวมทั้งประเมินผลความพึงพอใจของนักศึกษาต่อการฝึกปฏิบัติทักษะการช่วยชีวิตขั้นพื้นฐานด้วย CPR

ประชากรและกลุ่มตัวอย่าง

ประชากร คือ นักศึกษาที่ลงทะเบียนเรียนรายวิชาเทคนิคการพัฒนาศักยภาพ ภาคเรียนที่ 1 ปีการศึกษา 2563 ระบบงานทะเบียนฝ่ายวิชาการ กองการศึกษาเชิงราย (Personnel management system, 2020)

ตัวแปรที่ใช้ในการวิจัย

1. ตัวแปรต้น คือ

1.1 กระบวนการเรียนรู้การช่วยชีวิตขั้นพื้นฐาน ด้วย CPR

2. ตัวแปรตาม คือ

2.1 ผลความก้าวหน้าด้านทักษะการช่วยฟื้นคืนชีพ ด้วยกระบวนการเรียนรู้ CPR ของยูวอสา

2.2 ความพึงพอใจของยูวอสาที่มีต่อการฝึกทักษะการช่วยฟื้นคืนชีพ ด้วยกระบวนการเรียนรู้ CPR

เนื้อหา

การฝึกทักษะปฏิบัติการช่วยฟื้นคืนชีพด้วยกระบวนการเรียนรู้ CPR ซึ่งแบ่งเนื้อหาการเรียนรู้ออกเป็น 3 หน่วยเรียน ดังนี้

หน่วยเรียนที่ 1 การปฐมพยาบาลเบื้องต้น

หน่วยเรียนที่ 2 การช่วยชีวิตขั้นพื้นฐานด้วย CPR

หน่วยเรียนที่ 3 การฝึกทักษะการปฏิบัติเพื่อการช่วยชีวิตขั้นพื้นฐานด้วย CPR

เครื่องมือเก็บรวบรวมการวิจัย

เครื่องมือที่ใช้ในการวิจัย มีดังนี้

1. ชุดอุปกรณ์การปฏิบัติการช่วยฟื้นคืนชีพขั้นพื้นฐาน (CPR)

2. แบบทดสอบวัดความก้าวหน้าก่อนและหลังเรียนการปฐมพยาบาลเบื้องต้น เป็นแบบตรวจสอบรายการ (Checklist) ประเภทปรนัย 4 ตัวเลือก จำนวน 10 ข้อ ๆ ละ 1 คะแนน

3. แบบทดสอบวัดความก้าวหน้าก่อนและหลังเรียนการช่วยชีวิตขั้นพื้นฐานด้วย CPR เป็นแบบตรวจสอบรายการ (Checklist) ประเภทปรนัย 4 ตัวเลือก จำนวน 10 ข้อ ๆ ละ 1 คะแนน

4. แบบทดสอบวัดความก้าวหน้าก่อนและหลังฝึกทักษะปฏิบัติการช่วยฟื้นคืนชีพขั้นพื้นฐาน (CPR) เป็นแบบตรวจสอบรายการ (Checklist) แบ่งออกเป็น 3 ตัวเลือก คือ ปฏิบัติถูกต้องครบถ้วน ปฏิบัติได้ไม่ครบถ้วน และไม่ปฏิบัติ

5. แบบสอบถามวัดความพึงพอใจต่อการฝึกทักษะปฏิบัติการช่วยฟื้นคืนชีพขั้นพื้นฐาน (CPR) เป็นมาตราส่วนประเมินค่า (Rating Scale) โดยมี 4 ระดับวัด คือ มากที่สุด มาก น้อย และน้อยที่สุด จำนวน 10 ข้อ

การแปลผลในแบบสอบถามประเมินความพึงพอใจต่อการฝึกทักษะปฏิบัติการช่วยฟื้นคืนชีพขั้นพื้นฐาน (CPR)

3.26 – 4.00 มีความพึงพอใจมากที่สุด

2.51 – 3.25 มีความพึงพอใจมาก

1.76 – 2.50 มีความพึงพอใจน้อย

1.00 – 1.75 มีความพึงพอใจน้อยที่สุด

การตรวจสอบคุณภาพของเครื่องมือ มีขั้นตอนดังนี้

1. การหาค่าความเชื่อมั่น (Reliability) ของแบบสอบถามวัดความพึงพอใจต่อการฝึกทักษะปฏิบัติการช่วยฟื้นคืนชีพขั้นพื้นฐาน (CPR) โดยใช้วิธีการหาค่าสัมประสิทธิ์แอลฟาของครอนบาค (Cronbach's Alpha Coefficient) ผู้วิจัยได้นำแบบสอบถามดังกล่าวไปทดลองใช้กับนักศึกษาที่ลงทะเบียนเรียนในรายวิชาการพัฒนาคุณภาพชีวิตและสังคม ภาคเรียนที่ 1 ปีการศึกษา 2563 จำนวน 20 คน ได้ค่าความเชื่อมั่นทั้งฉบับที่ 0.89

2. แบบทดสอบเพื่อวัดความรู้ความเข้าใจของนักศึกษาในเนื้อหาการปฐมพยาบาลเบื้องต้นและการช่วยฟื้นคืนชีพขั้นพื้นฐาน (CPR) โดยทดสอบความเที่ยงตรงเพื่อการตรวจสอบความครบถ้วนถูกต้องของเนื้อหาและโครงสร้างของข้อคำถาม ดังนี้

2.1 นำเสนอผู้เชี่ยวชาญในการตรวจสอบความครบถ้วนถูกต้องของเนื้อหาและโครงสร้างดังกล่าว โดยวิธีวิเคราะห์ข้อคำถามและพิจารณาประเมินให้ค่าคะแนนเพื่อตรวจสอบดัชนีความสอดคล้อง (IOC) ของข้อคำถามกับวัตถุประสงค์ของการศึกษาโดยผู้เชี่ยวชาญในการประเมิน 5 คน เพื่อพิจารณาให้ค่าคะแนนความเหมาะสมของข้อคำถาม โดยวิธีการกำหนดค่าคะแนน ดังนี้

+1 หมายถึง แน่ใจว่าข้อคำถามสามารถวัดได้ตรงตามวัตถุประสงค์

0 หมายถึง ไม่แน่ใจว่าข้อคำถาม

สามารถวัดได้ตรงตามวัตถุประสงค์

-1 หมายถึง แน่ใจว่าข้อคำถามไม่สามารถวัดได้ตรงตามวัตถุประสงค์

2.2 เมื่อได้รับผลการประเมินแบบประเมินจากผู้เชี่ยวชาญแล้ว ผู้วิจัยนำข้อเสนอแนะของผู้เชี่ยวชาญมาทำการปรับปรุงแบบประเมินตามข้อเสนอแนะที่มีของแต่ละคนจนครบถ้วนทุกข้อคำถาม

2.3 นำข้อมูลการประเมิน (ค่าคะแนนการประเมิน) มาคำนวณหาค่าดัชนีความสอดคล้องของข้อคำถาม (IOC) โดยทำตารางการคำนวณค่าดัชนีความสอดคล้องและพิจารณาเลือกข้อคำถามที่มีค่าดัชนีความสอดคล้องของข้อคำถามตั้งแต่ 0.5 ขึ้นไป ซึ่งโดยทั่วไปจะถือว่าข้อคำถามนั้นมีความตรงตามเนื้อหา (Content Validity) มีความเหมาะสมที่จะใช้เป็นตัวชี้วัดของตัวแปรได้ ผลค่าดัชนีความสอดคล้องของข้อคำถาม ต้องอยู่ในช่วง 0.60 - 0.97

การวิเคราะห์ข้อมูล

การวิจัยครั้งนี้วิเคราะห์ข้อมูลด้วยสถิติเชิงพรรณนา (Descriptive Statistics) ประกอบด้วย ค่าความถี่ ร้อยละ ค่าเฉลี่ย และส่วนเบี่ยงเบนมาตรฐาน

ผลการวิจัย

1. การฝึกทักษะนักศึกษาอายุอาสาช่วยฟื้นคืนชีพ ด้วยกระบวนการเรียนรู้ CPR ในรายวิชาเทคนิคการพัฒนาศักยภาพ

จากกระบวนการเรียนรู้ทฤษฎีเบื้องต้นเกี่ยวกับการปฐมพยาบาลเบื้องต้นและทฤษฎี

การช่วยฟื้นคืนชีพ พบว่า นักศึกษามีความก้าวหน้าทางการเรียนหลังเรียนเพิ่มขึ้น ($\bar{X} = 8.33$) มากกว่าก่อนเรียน เรื่อง การปฐมพยาบาลเบื้องต้น ($\bar{X} = 5.03$)

สำหรับความก้าวหน้าของนักศึกษา ก่อนและหลังจากเรียนทฤษฎีการช่วยฟื้นคืนชีพ ด้วยกระบวนการเรียนรู้ CPR พบว่า นักศึกษามีความก้าวหน้าทางการเรียนหลังเรียนเพิ่มขึ้น ($\bar{X} = 8.60$) มากกว่าก่อนเรียนทฤษฎีการช่วยฟื้นคืนชีพ ด้วยกระบวนการเรียนรู้ CPR ($\bar{X} = 4.43$)

2. ผลความก้าวหน้าของนักศึกษา ยูวอสา ก่อนและหลังจากการฝึกทักษะปฏิบัติช่วยฟื้นคืนชีพ ด้วยกระบวนการเรียนรู้ CPR

ความก้าวหน้าของนักศึกษาก่อนและหลังจากฝึกทักษะช่วยฟื้นคืนชีพ ด้วยกระบวนการเรียนรู้ CPR พบว่า นักศึกษามีความก้าวหน้าทางการเรียนหลังฝึกทักษะปฏิบัติช่วยฟื้นคืนชีพ ด้วยกระบวนการเรียนรู้ CPR เพิ่มขึ้น โดยสามารถฝึกปฏิบัติได้ถูกต้องครบถ้วน คิดเป็นร้อยละ 70.00 มากกว่าก่อนเรียนทฤษฎีการช่วยฟื้นคืนชีพ ด้วยกระบวนการเรียนรู้ CPR ซึ่งพบว่า นักศึกษาทั้งหมดไม่สามารถปฏิบัติได้ ครบถ้วน คิดเป็นร้อยละ 100.00

3. ความพึงพอใจของนักศึกษา ยูวอสา ต่อการฝึกทักษะช่วยฟื้นคืนชีพ ด้วยกระบวนการเรียนรู้ CPR

นักศึกษามีความพึงพอใจต่อการฝึกทักษะปฏิบัติการช่วยฟื้นคืนชีพขั้นพื้นฐาน (CPR) อยู่ในระดับมากที่สุด ทั้งด้านการฝึกทักษะปฏิบัติการช่วยฟื้นคืนชีพขั้นพื้นฐาน ($\bar{X} = 3.92$) และในด้านวิทยากรผู้ให้ความรู้และฝึกปฏิบัติการ ($\bar{X} = 3.89$)

หากพิจารณาในรายข้อ โดยเฉพาะในด้าน การฝึกทักษะปฏิบัติการช่วยฟื้นคืนชีพขั้นพื้นฐาน (CPR) พบว่า นักศึกษามีความพึงพอใจต่อการฝึกทักษะปฏิบัติการช่วยฟื้นคืนชีพขั้นพื้นฐาน อยู่ในระดับมากที่สุดทุกข้อ โดยเฉพาะการนำความรู้ไปใช้ในการช่วยเหลือชีวิตและการปฐมพยาบาลเบื้องต้นเมื่อประสบเหตุการณ์เฉพาะหน้า ($\bar{X} = 4.00$)

สรุปผลการวิจัย

1. การฝึกทักษะนักศึกษา ยูวอสา ช่วยฟื้นคืนชีพ ด้วยกระบวนการเรียนรู้ CPR ในรายวิชา เทคนิคการพัฒนาบุคลิกภาพ

นักศึกษามีผลความก้าวหน้าทางเรียนหลังเรียนสูงขึ้นกว่าก่อนเรียน ทั้งนี้อาจเป็นเพราะว่า กระบวนการเรียนรู้ทฤษฎีเบื้องต้นเกี่ยวกับการปฐมพยาบาลเบื้องต้นและทฤษฎีการช่วยฟื้นคืนชีพ ด้วยกระบวนการเรียนรู้ CPR ซึ่งรายวิชาเทคนิคพัฒนาบุคลิกภาพ ให้ความสำคัญและพัฒนานักศึกษาให้มีบุคลิกภาพที่เหมาะสมทั้งกายและใจ มุ่งเน้นส่งเสริมความรู้และความเข้าใจ ตลอดจนทักษะสังคมและทักษะการปฏิบัติจริง โดยเฉพาะการฝึกจิตสาธารณะ ที่เป็นประโยชน์ต่อสังคมและชุมชน สอดคล้องกับรายงานผลโครงการการขยายรูปแบบพัฒนาศักยภาพชุมชนในการช่วยฟื้นคืนชีพเบื้องต้นในพื้นที่อำเภอสันทราย จังหวัดเชียงใหม่ของ วรุณี ไชว์ชรกุล และ หทัยกาญจน์ การกะสัง (Kowatcharakul et al, 2021) ที่พบว่า ภายหลังจากที่แกนนำจิตอาสาได้เข้ารับการอบรมมีค่าเฉลี่ยคะแนนความรู้เกี่ยวกับการช่วยฟื้นคืนชีพขั้นพื้นฐาน หลังการอบรมสูงขึ้นกว่าก่อนการอบรมอย่างมีนัยสำคัญทางสถิติ ($t = -11.057, p < 0.01$) และ

ประชาชนที่ได้รับการถ่ายทอดความรู้และทักษะ จากแกนนำจิตอาสา มีค่าเฉลี่ยคะแนนความรู้ เกี่ยวกับการช่วยฟื้นคืนชีพขั้นพื้นฐานหลังการ อบรมสูงขึ้นกว่าก่อนการอบรมอย่างมีนัยสำคัญ ทางสถิติ ($t = -45.917, p < 0.01$) และ ร้อยละ 99.5 ของประชาชนสามารถปฏิบัติการฟื้นคืนชีพขั้นพื้นฐาน ได้อย่างถูกต้องครบถ้วน และยังสอดคล้องกับ ผลการวิจัยของเพ็ญพัทธ์ ไชยสงเมืองและคณะ (Chaisongmuang, et al, 2017) ได้ศึกษาเกี่ยวกับ ผลของโปรแกรมสอนการช่วยเหลือขั้นพื้นฐาน ภาวะหัวใจหยุดเต้นต่อความรู้และทักษะของ นักเรียนระดับมัธยมศึกษาตอนปลายโรงเรียนมัธยม ประจำจังหวัดแห่งหนึ่งในภาคตะวันออกเฉียงเหนือ ผลการศึกษา พบว่า ค่าเฉลี่ยคะแนนความรู้ และทักษะก่อนและหลังได้รับโปรแกรมมีความ แตกต่างกันอย่างมีนัยสำคัญทางสถิติที่ระดับ 0.05 ข้อเสนอแนะ ควรนำโปรแกรมสอนไปใช้ในกลุ่ม นักเรียนมัธยมศึกษาเพื่อเผยแพร่ความรู้และทักษะ ให้กว้างขวางยิ่งขึ้นและผลักดันสู่การเปลี่ยนแปลง เชนนโยบายเพื่อให้เกิดหลักสูตรการสอนในระดับ มัธยมศึกษาตอนปลายทั่วประเทศ

2. ผลความก้าวหน้าของนักศึกษาอายุอาสา ก่อนและหลังจาก การฝึกทักษะช่วยฟื้นคืนชีพ ด้วยกระบวนการเรียนรู้ CPR

นักศึกษามีความก้าวหน้าทางการเรียน หลังฝึกทักษะช่วยฟื้นคืนชีพ ด้วยกระบวนการ เรียนรู้ CPR เพิ่มขึ้น สามารถฝึกปฏิบัติได้ถูกต้อง ครบถ้วน ทั้งนี้อาจเป็นเพราะว่า การที่นักศึกษา ได้ลงมือฝึกทักษะการปฏิบัติจริงในสถานการณ์ จำลอง เช่น สามารถเรียกผู้ป่วยเพื่อตรวจระดับ ความรู้สึกตัว การเรียงลำดับการช่วยชีวิตขั้นพื้นฐาน

กหนดหัวใจและการช่วยหายใจได้รวมทั้ง สามารถ เรียงลำดับวิธีการใช้เครื่องช็อกไฟฟ้าอัตโนมัติ (AED) เป็นต้น ทำให้นักศึกษาสนใจและเกิดการ เรียนรู้จริงอย่างมุ่งมั่นตั้งใจ รวมทั้งเห็นถึงคุณค่า และการนำไปใช้ประโยชน์ในการช่วยเหลือชีวิต เพื่อนมนุษย์ได้จริง ซึ่งสอดคล้องกับ จินตนา บัวทอง จันทร และคณะ (Buathongjun et al., 2018) ที่ได้วิจัยเกี่ยวกับผลของโปรแกรมการช่วยฟื้นคืนชีพ ขั้นพื้นฐานต่อความสามารถในการช่วยฟื้นคืนชีพ ของบุคลากรสายสนับสนุนวิทยาลัยพยาบาล บรมราชชนนี กรุงเทพ ผลการวิจัย พบว่า ความรู้ การช่วยฟื้นคืนชีพขั้นพื้นฐานกลุ่มทดลองภายหลัง ได้รับโปรแกรมมากกว่าค่าเฉลี่ยก่อนได้รับโปรแกรม อย่างมีนัยสำคัญทางสถิติที่ระดับ .05 และทักษะ การช่วยฟื้นคืนชีพขั้นพื้นฐานกลุ่มทดลองภายหลัง สิ้นสุดการให้โปรแกรมทันทีมากกว่า ค่าเฉลี่ย คะแนนทักษะการช่วยฟื้นคืนชีพขั้นพื้นฐาน ภายหลังได้รับโปรแกรม 3 เดือนอย่างไม่มีนัยสำคัญ ทางสถิติที่ระดับ .05 นอกจากนี้ยังสอดคล้องกับ การวิจัยรูปแบบการสอนโดยใช้สถานการณ์จำลอง ทางพยาบาลศาสตร์ของ ดวงกมล หน่อแก้ว และคณะ (Norkaeo et al, 2018) ที่ได้ศึกษา ผลของโปรแกรมการเรียนการสอนโดยใช้ สถานการณ์จำลองเพื่อพัฒนาความรู้และทักษะ การช่วยฟื้นคืนชีพขั้นพื้นฐาน สำหรับนักศึกษา พยาบาล ผลวิจัย พบว่า โปรแกรมสอนช่วยให้ กลุ่มตัวอย่างมีความรู้ในการช่วยฟื้นคืนชีพ ขั้นพื้นฐานเพิ่มขึ้นอย่างมีนัยสำคัญ $p < .001$ ($t = 14.88$) ทักษะการช่วยฟื้นคืนชีพขั้นพื้นฐาน เพิ่มขึ้นอย่างมีนัยสำคัญ $p < .001$ ทั้งหลังสอนทันที ติดตามหลังสอน 1 เดือน และ 3 เดือน ($t = 33.61$,

31.20, และ 29.90 ตามลำดับ) เปรียบเทียบคู่ทักษะ หลังสอนทันที หลังสอน 1 เดือน หลังสอน 3 เดือน สูงกว่าก่อนสอนอย่างมีนัยสำคัญ ($p < .05$) กลุ่มตัวอย่างพึงพอใจโปรแกรมการเรียนการสอน โดยใช้สถานการณ์จำลองระดับมาก ($M = 4.61$, $SD = .36$) วิทยาลัยพยาบาล ธรรมบวรณาการ โปรแกรมสอนโดยใช้สถานการณ์จำลองนี้ ในหลักสูตร เพื่อให้นักศึกษาพยาบาลสามารถ ช่วยผู้ที่มีภาวะหัวใจหยุดเต้นได้อย่างมีประสิทธิภาพ ยังสอดคล้องกับผลการวิจัยของพรพิไล นิยมถิ่น (Niyomthin, 2019) ที่ศึกษาเกี่ยวกับการพัฒนารูปแบบการอบรมการช่วยฟื้นคืนชีพขั้นสูงสำหรับ ทีมกู้ชีพโรงพยาบาลสมเด็จพระยุพราชด่านซ้าย จังหวัดเลย ที่พบว่า คะแนนเฉลี่ยความรู้และทักษะ การปฏิบัติการกู้ชีพหลังฝึกอบรมสูงกว่าก่อนฝึก อบรมและคุณภาพการปฏิบัติการกู้ชีพหลังพัฒนา สูงกว่าก่อนพัฒนา เช่น การเตรียมความพร้อม สม่่าเสมอ มีการฝึกปฏิบัติเพื่อเพิ่มทักษะให้ทีมงาน กู้ชีพมีความคล่องตัวและแก้ไขจุดบกพร่องในการ ปฏิบัติ

3. ความพึงพอใจของนักศึกษาพยาบาล ที่มีต่อการฝึกทักษะช่วยฟื้นคืนชีพ ด้วยกระบวนการ เรียนรู้ CPR

นักศึกษาส่วนใหญ่มีความพึงพอใจ ของต่อการฝึกทักษะปฏิบัติการช่วยฟื้นคืนชีพ ขั้นพื้นฐานอยู่ในระดับมากที่สุดทั้ง 2 ด้าน คือ ด้านการฝึกทักษะปฏิบัติการช่วยฟื้นคืนชีพ ขั้นพื้นฐาน และด้านความคิดเห็นเกี่ยวกับวิทยากร ผู้ให้ความรู้และฝึกทักษะปฏิบัติการ

หากพิจารณาในรายข้อ โดยเฉพาะ ด้านการฝึกทักษะปฏิบัติการช่วยฟื้นคืนชีพขั้นพื้นฐาน

(CPR) พบว่า นักศึกษามีความพึงพอใจ อยู่ในระดับ มากที่สุดทุกข้อ โดยเฉพาะการนำความรู้ไปใช้ ในการช่วยเหลือชีวิตและการปฐมพยาบาลเบื้องต้น เมื่อประสบเหตุการณ์เฉพาะหน้า

จากผลการประเมินความพึงพอใจ ของนักศึกษาที่มีต่อการฝึกทักษะปฏิบัติการ ช่วยฟื้นคืนชีพขั้นพื้นฐาน (CPR) มีความพึงพอใจ อยู่ในระดับมากที่สุด อาจเป็นเพราะว่า นักศึกษา เกิดความตระหนักและเห็นความสำคัญของทักษะ การช่วยฟื้นคืนชีพขั้นพื้นฐาน จึงทำให้นักศึกษา เกิดความสนใจ และตระหนักถึงความสำคัญ ตลอดจนการได้เห็นสื่อและอุปกรณ์ทางการแพทย์ เพื่อการช่วยฟื้นคืนชีพขั้นพื้นฐาน รวมทั้งผู้ให้ ความรู้เกี่ยวกับการช่วยฟื้นคืนชีพขั้นพื้นฐาน เป็นบุคลากรทางการแพทย์ที่มีความรู้ ความเชี่ยวชาญ อย่างแท้จริง ส่งผลให้นักศึกษาเกิดความประทับใจ และพึงพอใจต่อการการเรียนการสอนและการฝึก ทักษะการช่วยฟื้นคืนชีพขั้นพื้นฐาน ซึ่งสอดคล้อง กับผลการวิจัยของดวงกมล หน่อแก้วและคณะ (Norkaeo et al, 2018) ที่ได้ศึกษาผลของ โปรแกรมการเรียนการสอนโดยใช้สถานการณ์ จำลองเพื่อพัฒนาความรู้และทักษะการช่วยฟื้น คืนชีพขั้นพื้นฐาน สำหรับนักศึกษาพยาบาล พบว่า ความพึงพอใจของนักศึกษาพยาบาลขึ้นอยู่กับ ความคงอยู่ของทักษะการช่วยฟื้นคืนชีพขั้นพื้นฐาน ของนักศึกษาพยาบาลแต่ละคนขึ้นอยู่กับระดับ ความสนใจ การตระหนักถึงความสำคัญและการ มีโอกาสได้พบเห็นผู้ป่วยในสถานการณ์จริง หลักสูตรพยาบาลศาสตรบัณฑิตควรมีการสอน ความรู้และทักษะการช่วยฟื้นคืนชีพด้วยโปรแกรม การเรียนการสอนที่มีคุณภาพ โดยกำหนดเป็น

นโยบายให้มีการทบทวนความรู้และการฝึกทักษะ
การช่วยฟื้นคืนชีพอย่างสม่ำเสมอ

หยุดเต้นและหยุดหายใจ ตลอดจนทำการศึกษา
วิจัยประสิทธิผลของรูปแบบการฝึกทักษะการช่วย
หายใจ

ข้อเสนอแนะ

ข้อเสนอแนะในการทำวิจัยครั้งต่อไป

1. ควรมีการออกแบบการฝึกทักษะ
การช่วยหายใจด้วยอุปกรณ์ Face Shield หรือ
AED เพื่อให้ นักศึกษามีทักษะการช่วยหายใจผู้ที่มี
ภาวะวิกฤตทางสุขภาพได้หลากหลายรูปแบบ
ตามแต่อุปกรณ์ที่หาได้ในจุดเกิดเหตุและตาม
ลักษณะที่เป็นสาเหตุของการเกิดภาวะหัวใจ

2. ควรมีการออกแบบโปรแกรมการฝึก
ทักษะการช่วยฟื้นคืนชีพขั้นพื้นฐานร่วมกัน
ระหว่างหน่วยงานสาธารณสุขและสถาบัน
การศึกษาระดับอุดมศึกษาโดยเฉพาะสาขาทางด้าน
วิทยาศาสตร์และเทคโนโลยี เพื่อช่วยให้ผู้เรียน
มีความคงอยู่ของทักษะปฏิบัติการช่วยฟื้นคืนชีพ
ขั้นพื้นฐานที่มีคุณภาพอย่างต่อเนื่อง

REFERENCES

- Buathongjun, J, Teerawatskul, S. & Suttineam, U. (2018). Effect of Basic Life Support Program on Basic Life Support Competency in the Supporting Staff of Boromarajonani College of Nursing. **Bangkok. Boromarajonani College of Nursing, Uttaradit Journal, 10**(1), 69-82. (in Thai)
- Chaisongmuang, P. & Chatkhane Pearkao, C. (2017). Effects of First Aid to Sudden Cardiac Arrest Program for High school Students in Northeast Thailand. **Nursing Journal of the Ministry of Public, 28**(2), 119-132. (in Thai)
- Kowatcharakul, W. & Kankrasung, H. (2021). **Community Potential Development Project about Basic Life Support in San Sai District, Chiang Mai Province.** Siam Pim Nana Co., Ltd. Chiang Mai. (in Thai)
- Limesuriyakan, W. (2018). Factors Associated with the Outcome of Out-of-Hospital Cardiac Arrest at Emergency Department Phra Nakhon Si Ayutthaya Hospital, **Journal of Preventive Medicine Association of Thailand, 8**(1), 15-23. (in Thai)
- Niyomthin, P. (2019). Development of Training Model of Advanced Cardiopulmonary Resuscitation for Rescue Team, Dansai Crown Prince Hospital, Loei Province. **Journal of Sakon Nakhon Hospital, 22**(3), 22-30. (in Thai)
- Norkao, D., Treenon, P., Chabuakam, N., Kanbupar, N., Teanthong, S. & Kaewmanee, C. (2018). Nursing Students Knowledge and Skills about Basic Life Support (BLS):

The Effects of Simulation-Based Learning. **The Southern College Network Journal of Nursing and Public Health**, 5(3), 84-95. (in Thai)

Personnel management system (2020). **Performance report Rajamangala University of Technology Lanna Year 2020**. (in Thai)

Pichedboonkiat, P. (2020). Survival Factors of Out-Of-Hospital Cardiac Arrest in Chiangrai Prachanukroh Hospital. **Chiangrai Medical Journal**, 13(1), 43-57. (in Thai)

Smith, M. K. & David A. (2010). **Kolb on Experiential Learning**. The Encyclopedia of Pedagogy and Informal Education. 2010 [cited 2020/8/1]. Retrieved from: <https://infed.org/mobi/davida-kolb-on-experiential-le>. (in Thai)

.....

Research Article

ทักษะวิชาชีพนักบัญชีของผู้ประกอบการธุรกิจยุคดิจิทัล

THE PROFESSIONAL SKILLS OF ACCOUNTANTS OF DIGITAL BUSINESS ENTREPRENEURS

บัณฑิต ประสานตรี*

หลักสูตรบัญชีบัณฑิต คณะวิทยาการจัดการ มหาวิทยาลัยราชภัฏพระนคร กรุงเทพมหานคร ประเทศไทย

Bundit Prasantee*

Accounting Program, Faculty of Management Science,
Phranakhon Rajabhat University, Bangkok, Thailand

*E-mail: bundit@pnru.ac.th

Received: 2021-08-30

Revised: 2021-09-27

Accepted: 2021-09-27

บทคัดย่อ

งานวิจัยเรื่อง ทักษะวิชาชีพนักบัญชีของผู้ประกอบการธุรกิจยุคดิจิทัล มีวัตถุประสงค์เพื่อศึกษาสภาพทักษะวิชาชีพนักบัญชีของผู้ประกอบการธุรกิจยุคดิจิทัล และทักษะวิชาชีพนักบัญชีตามความต้องการของผู้ประกอบการธุรกิจยุคดิจิทัล ประชากรกลุ่มเป้าหมายคือ ผู้บริหารสถานประกอบการธุรกิจและนักบัญชี 3 กลุ่มอุตสาหกรรม และผู้ทำบัญชีไทยที่ขึ้นทะเบียนไว้กับกรมพัฒนาธุรกิจการค้าปี 2561 ในเขตกรุงเทพมหานครและปริมณฑล โดยผู้วิจัยใช้แบบสอบถามเป็นเครื่องมือในการเก็บรวบรวมข้อมูล ตัวอย่างบุคลากรในสถานประกอบการ โดยการวิจัยแบบ การสนทนากลุ่ม Focus Group และเทคนิคเดลฟาย Delphi Techniques ซึ่งอาศัยความคิดเห็น Opinion ของกลุ่มผู้เชี่ยวชาญที่คาดการณ์ถึงแนวโน้มที่จะเกิดขึ้นในอนาคต จากผู้ทรงคุณวุฒิ 9 คน และผู้เชี่ยวชาญในสายวิชาชีพทางด้านบัญชีเป็นกลุ่มตัวอย่าง และใช้วิธีการวิเคราะห์หาค่าประกอบ 2 วิธีในการวิเคราะห์ข้อมูล กล่าวคือ 1) เป็นการวิเคราะห์หาค่าประกอบเชิงสำรวจโดยใช้โปรแกรมสำเร็จรูปทางวิจัยในการวิเคราะห์หาค่าสถิติ และ 2) เป็นการวิเคราะห์หาค่าประกอบของทักษะนักบัญชีเชิงยืนยันในการนำไปใช้ในสถานประกอบการพบว่า ทักษะวิชาชีพนักบัญชีตามความต้องการของผู้ประกอบการธุรกิจยุคดิจิทัล ที่มี 6 ทักษะประกอบไปด้วย ทักษะทางปัญญา ทักษะทางวิชาการเชิงปฏิบัติและหน้าที่การทำงาน ทักษะทางคุณลักษณะเฉพาะบุคคล ทักษะทางปฏิสัมพันธ์ระหว่างบุคคลและการสื่อสารการปฏิบัติงานร่วมกับบุคคลอื่น ทักษะ

การบริหารองค์กรและการจัดการทางธุรกิจการวางแผนเชิงกลยุทธ์ และทักษะวิชาชีพของนักบัญชีสำหรับ
ปฏิบัติงานในองค์กร

คำสำคัญ: ทักษะวิชาชีพ นักบัญชี ผู้ประกอบการ ธุรกิจยุคดิจิทัล

ABSTRACT

This research aimed to study 1) the professional accountant skills of digital business entrepreneurs and 2) a model for developing professional accountant skills according to the needs of entrepreneurs in the digital age. The population were executive who are working in accounting and finance departments in Thailand. The data have been collected through questionnaires. The samples are employees in those workplaces. Focus group and Delphi techniques from nine experts in this area have been collected to forecast the trend of the future. The two methods were used to analyze the data; 1) an elemental survey analysis by using a research package statistical analysis and 2) a components of affirmative accountant skills in the workplace. The results found that there are six skills for the model of accountant professional developing skill according to the needs of digital entrepreneurs who are expected to change and adopt the workplace management perspectives, having six skills; 1) intellectual skills, 2) practical academic skills and work duties, 3) characteristic skills, 4) interpersonal and communication skills for working with others, 5) organizational and business management skills and strategic planning, and 6) accountant professional skills for working in an organization.

Keywords: Professional skills, Accountant, Entrepreneur, Digital Business

บทนำ

การเปลี่ยนแปลงของประเทศไทย ในยุคของ Thailand 4.0 ทำให้ทุกภาคส่วนต้องมีการปรับตัวและเปลี่ยนแปลง ซึ่งรวมถึงภาคธุรกิจที่จำเป็นต้องเปลี่ยนแปลงตามไปด้วย โดยเฉพาะการก้าวสู่ยุคของการใช้เทคโนโลยีเข้ามาช่วยในการบริหารจัดการในองค์กร ไม่ว่าจะอยู่ในสายงานใดจำเป็นต้องใช้เทคโนโลยีเข้ามาช่วยเพื่อให้ธุรกิจสามารถก้าวทันและอยู่รอดได้ในโลก

ของธุรกิจที่กำลังเปลี่ยนแปลงไปอย่างรวดเร็ว ดังนั้นธุรกิจจะอยู่ได้ก็จำเป็นต้องปรับเปลี่ยนตนเองที่จะต้องนำเข้านวัตกรรมใหม่ ๆ ที่จะก้าวทันหรือนำยุคไปมากกว่าคู่แข่งหรือเท่าเทียมเท่ากับคู่แข่งให้ได้ ซึ่งก็จะหนีไม่พ้นการเป็นธุรกิจออนไลน์ (E-Commerce) บางส่วนที่มีการเชื่อมโยงข้อมูลทางการบัญชีและรายงานทางการเงินให้เข้าสู่ยุคเศรษฐกิจดิจิทัลนั้น จำเป็นต้องอาศัยเทคโนโลยี

ที่ทันสมัยถึงจะทำให้ได้ข้อมูลทางด้านการบัญชีที่เหมาะสมและทันต่อความต้องการที่จะใช้ในการตัดสินใจของธุรกิจได้ นอกเหนือจากแนวโน้มที่ได้กล่าวมาข้างต้นนั้น สิ่งหนึ่งที่สำคัญต่อกระบวนการนี้คือความสามารถของนักบัญชีที่จะต้องใช้เทคโนโลยีและสามารถใช้งานได้เต็มประสิทธิภาพของเทคโนโลยี ดังนั้นหากมีรูปแบบมาตรฐานของนักบัญชีที่มีความรู้ความสามารถที่เหมาะสมแล้ว จะนำไปสู่การขับเคลื่อนธุรกิจไปสู่เป้าหมายการแข่งขันในโลกธุรกิจที่มีประสิทธิภาพและประสิทธิผลต่อไปได้ด้วยดี

ดังนั้น เพื่อให้ผู้ปฏิบัติงานทางด้านบัญชีได้ยึดถือเป็นแนวทางในการปฏิบัติในการทำงานในทิศทางเดียวกัน และเป็นไปตามกฎระเบียบราชการ กฎหมายที่ว่าด้วยการจัดทำบัญชีที่ใช้อยู่ในปัจจุบัน คือ พระราชบัญญัติการบัญชี พ.ศ. 2543 มีผลบังคับใช้ตั้งแต่วันที่ 10 สิงหาคม พ.ศ. 2543 กฎหมายฉบับนี้กำหนดให้ผู้ทำบัญชีต้องเข้ามามีส่วนรับผิดชอบในการจัดทำบัญชีของธุรกิจ โดยแบ่งแยกหน้าที่และความรับผิดชอบระหว่างผู้ทำบัญชีและผู้ที่มีหน้าที่จัดทำบัญชีให้ชัดเจน กล่าวคือ กำหนดความรับผิดชอบของผู้มีหน้าที่จัดทำบัญชี ในการจัดให้มีการทำบัญชีและงบการเงินให้ถูกต้องตามที่กฎหมายกำหนด และมีหน้าที่ที่จะต้องจัดส่งเอกสารประกอบการลงบัญชีให้ผู้ทำบัญชีเพื่อจัดทำบัญชีให้ถูกต้องตามความเป็นจริง และตามมาตรฐานการบัญชี และการยื่นงบการเงินที่ได้รับการตรวจสอบและให้ความเห็นของผู้สอบบัญชีรับอนุญาตแล้ว รวมทั้งจัดให้มีผู้ทำบัญชีที่มีคุณสมบัติตามที่อธิบดีกรมพัฒนาธุรกิจการค้าประกาศกำหนด

สำหรับ ผู้ทำบัญชีต้องจัดทำบัญชีให้เป็นไปตามความจริงตามมาตรฐาน การบัญชี โดยมีเอกสารหลักฐานที่เกี่ยวข้องสนับสนุนรายการให้ถูกต้องครบถ้วน นอกจากนี้ พระราชบัญญัตินี้ได้กำหนดคุณสมบัติพื้นฐานสำหรับผู้ทำบัญชีไว้ โดยขนาดของธุรกิจแต่ละประเภทจะต้องจัดหาผู้ทำบัญชีให้ตรงตามที่กำหนดไว้ในพระราชบัญญัติ นอกจากนี้ยังการกำหนดคุณสมบัติด้านต่าง ๆ ไว้ เช่น ด้านจริยธรรมวิชาชีพบัญชีเพื่อเป็นแนวทางปฏิบัติอันดีสำหรับวิชาชีพ เป็นการกำหนดคุณลักษณะขั้นพื้นฐานที่นักบัญชีต้องมีเพื่อให้แน่ใจว่าสามารถปฏิบัติงานได้ อย่างไรก็ตามคุณลักษณะขั้นพื้นฐานของนักบัญชีอาจไม่เพียงพอต่อการปฏิบัติงานในยุคปัจจุบันที่ต้องการนักบัญชีที่มีความสามารถรอบด้านเพื่อช่วยในการพัฒนากิจการให้สอดคล้องกับการพัฒนาประเทศ

การบัญชี หมายถึง ศิลปะของการเก็บรวบรวม บันทึก จำแนก และทำสรุปข้อมูลอันเกี่ยวกับเหตุการณ์ทางเศรษฐกิจในรูปตัวเงิน ผลงานขั้นสุดท้ายของการบัญชีก็คือการให้ข้อมูลทางการเงิน ซึ่งเป็นประโยชน์แก่บุคคลหลายฝ่าย และผู้ที่สนใจในกิจกรรมของกิจ (ความหมายตามสมาคมนักบัญชีและผู้สอบบัญชีรับอนุญาตแห่งประเทศไทย)

ดิจิทัล หมายถึง ในยุคปัจจุบัน คือ ความก้าวหน้าของเทคโนโลยีอย่างครบถ้วน ที่มี AI เข้ามาเกี่ยวข้องมากขึ้น โดยใช้เทคโนโลยีเป็นส่วนประกอบเพื่อพัฒนามาเรื่อย ๆ เป็นการเพิ่มศักยภาพในการประดิษฐ์ของมนุษย์ เพื่อข้ามขีดจำกัดต่าง ๆ รวมถึงเป็นการสร้างสรรค์และ

พัฒนาสิ่งใหม่ ใน ยุค Machine to Machine เช่นการทำงานผ่านแอปพลิเคชันต่าง ๆ

การบัญชีดิจิทัล หมายถึง การใช้เครื่องมือทางเทคโนโลยีเข้ามาช่วยจัดการงานด้านบัญชี เปลี่ยนรูปแบบการทำงานของนักบัญชีจากที่เคยต้องคอยข้อมูลจากเอกสารจำนวนมาก มาเป็นการทำงานโดยใช้อุปกรณ์เทคโนโลยี ช่วยให้สามารถทำงานได้อย่างสะดวก ทำงานได้จากทุกที่ ทุกเวลา การทำงานเป็นแบบ Real Time ไม่ต้องรอเอกสารจากฝ่ายงานอื่น ๆ อีกต่อไป ข้อมูลที่ถูกป้อนจะวิ่งตรงสู่ระบบบัญชีโดยอัตโนมัติ ช่วยให้การออกงบการเงินและรายงานต่าง ๆ ทำได้อย่างรวดเร็ว ถูกต้อง และมีความแม่นยำยิ่งขึ้น

นอกจากนั้น มาตรฐานการศึกษาระหว่างประเทศสำหรับผู้ประกอบวิชาชีพบัญชี ได้เสนอเกณฑ์มาตรฐานที่องค์กรสมาชิกสมควรปฏิบัติให้ได้ เพื่อเตรียมตัวและการพัฒนาของผู้ประกอบวิชาชีพบัญชีอย่างต่อเนื่อง เกณฑ์มาตรฐานเหล่านี้เป็นองค์ประกอบที่สำคัญของเนื้อหาและกระบวนการในการให้การศึกษาและพัฒนาให้อยู่ในระดับที่สามารถนำไปใช้และเป็นที่ยอมรับในระดับชาติ ซึ่งคณะกรรมการการศึกษาของสหพันธ์นักบัญชีระหว่างประเทศ (IFAC Education Committee) ได้อนุมัติมาตรฐานการศึกษาระหว่างประเทศสำหรับผู้ประกอบวิชาชีพบัญชี (International Education Standards for Professional Accountants – IESs) โดยกล่าวถึงทักษะของผู้ประกอบวิชาชีพบัญชีประกอบไปด้วยทักษะ 4 ด้าน คือ 1. ทักษะทางปัญญา 2. ทักษะทางด้านความสัมพันธ์ระหว่างบุคคลและการสื่อสาร 3. ทักษะการจัดการตนเอง 4. ทักษะ

การจัดการองค์กร ซึ่งจะทำให้นักบัญชีเกิดความเชี่ยวชาญในงานที่ทำ และยังส่งผลให้งานมีคุณภาพอีกด้วย ส่งผลให้สถาบันการศึกษาต้องปฏิบัติตามมาตรฐานวิชาชีพบัญชีดังกล่าวเพื่อเตรียมความพร้อมนักบัญชีของไทยให้มีศักยภาพในการรับมือต่อการแข่งขัน เพิ่มโอกาสในสู่การเปิดเสรีทางด้านแรงงานในอนาคต รวมทั้งการผลิตบัณฑิตให้สอดคล้องกับความต้องการของตลาดแรงงานอีกด้วย

จากเหตุผลที่กล่าวมาแล้วข้างต้น จึงเป็นเหตุให้ผู้วิจัยมีความสนใจที่จะศึกษาและหาคำตอบถึงการที่จะต้องปรับตัวและการเปลี่ยนแปลงของเทคโนโลยีและนวัตกรรมที่สนับสนุนภาระงานทางด้านบัญชีให้กับธุรกิจที่มีการเปลี่ยนแปลงไปอย่างรวดเร็วแล้ว สิ่งหนึ่งที่ต้องปรับตัวตามคือนักบัญชีที่จะต้องก้าวให้ทันยุคของ ดิจิทัล ให้ได้ ดังนั้นการเตรียมการความรู้ความสามารถให้ไปสู่มาตรฐานของนักบัญชีที่มีความสามารถในด้านต่าง ๆ ที่จะก้าวไปสู่การเปลี่ยนแปลงพร้อม ๆ กับเทคโนโลยีและนวัตกรรม หรือที่เรียกกันอีกอย่างหนึ่งคือ ยุคดิจิทัล ดังนั้นจึงมีความสำคัญในการหารูปแบบของนักบัญชีธุรกิจอุตสาหกรรมยุคดิจิทัล ที่จะรองรับความเปลี่ยนแปลงอย่างรวดเร็วในครั้งนี้ต่อไป

วัตถุประสงค์

1. เพื่อศึกษาสภาพทักษะวิชาชีพนักบัญชีของผู้ประกอบการธุรกิจ ยุคดิจิทัล
2. เพื่อศึกษารูปแบบการพัฒนาทักษะวิชาชีพนักบัญชีตามความต้องการของผู้ประกอบการธุรกิจ ยุคดิจิทัล

ประโยชน์ที่ได้รับจากการวิจัย

1. มีรูปแบบการพัฒนาทักษะวิชาชีพ นักบัญชีตามความต้องการของผู้ประกอบการธุรกิจ ยุคดิจิทัล สำหรับผู้ประกอบการธุรกิจ
2. แนวทางในการพัฒนานักศึกษา เพื่อรองรับการประกอบอาชีพในอนาคต
3. เป็นแนวทางในการเพิ่มศักยภาพ ของนักบัญชีตามมาตรฐานที่ยอมรับของสถานประกอบการ
4. สามารถนำข้อมูลไปใช้เป็นแนวทาง ในการพัฒนาทักษะทางวิชาชีพของนักบัญชี

ขอบเขตของการวิจัย

การวิจัยครั้งนี้มีขอบเขตการวิจัย ดังนี้

1. ขอบเขตเนื้อหา

ตัวแปรต้น ประกอบด้วย ข้อมูลพื้นฐานทั่วไปของธุรกิจ ทักษะวิชาชีพสำหรับ นักบัญชี ทักษะวิชาชีพสำหรับปฏิบัติงานในองค์กร

ตัวแปรตาม ทักษะวิชาชีพนักบัญชี ของผู้ประกอบการธุรกิจยุคดิจิทัล ที่มีคุณลักษณะของ นักบัญชี 4 ด้าน ได้แก่ ทักษะด้านปัญญา ทักษะ ด้านความสัมพันธ์ระหว่างบุคคลและการสื่อสาร ทักษะด้านการจัดการบุคคล และทักษะด้านการ จัดการองค์กร ตามความต้องการเกี่ยวกับทักษะ วิชาชีพนักบัญชีตามมาตรฐานของสถานประกอบการ
2. ขอบเขตประชากร

ประชากรที่ใช้ในการศึกษา ได้แก่

 - 1) กลุ่มผู้บริหารสถานประกอบการธุรกิจและ นักบัญชี ในเขตกรุงเทพมหานครและปริมณฑล โดยแยกตามประเภทธุรกิจ 3 ประเภท คือ กลุ่ม อุตสาหกรรมการผลิต กลุ่มอุตสาหกรรมธุรกิจ

บริการ และกลุ่มอุตสาหกรรมพาณิชย์ 2) ผู้ทำ บัญชีในพื้นที่กรุงเทพมหานครและปริมณฑล โดยผู้ศึกษาเลือกเฉพาะเจาะจงกลุ่มประชากร ที่เป็นผู้ทำบัญชีไทยที่ขึ้นทะเบียนไว้กับกรมพัฒนา ธุรกิจการค้าปี 2561 จำนวนทั้งสิ้น 32,048 คน (Department of Business Development, 2018) โดยสุ่มมาเป็นตัวอย่างจำนวน 20 คน

ทบทวนแนวคิด

ความสำคัญของการบัญชีดิจิทัล การบัญชี ดิจิทัลเป็นเครื่องมือที่ต้องก้าวให้ทันกับรูปแบบของ ธุรกิจที่มีความเปลี่ยนแปลงไปตามเทคโนโลยี และ พฤติกรรมการใช้งานของธุรกิจที่ส่งผลให้ในแต่ละ ช่วงเวลาที่มีการพัฒนาและเดินหน้าไปอย่างสม่ำเสมอ รูปแบบการใช้ชีวิตของสังคมก็ต้องเปลี่ยนแปลง และยอมรับได้ในยุคสมัยที่เปลี่ยนไป ความก้าวหน้า ทางเทคโนโลยีที่เข้ามามีอิทธิพลการดำเนินธุรกิจ แทบจะทุกช่องทาง ทำให้ความเปลี่ยนแปลงทาง การบัญชีจำเป็นต้องปรับระบบให้ทันเทคโนโลยี ที่ในยุคปัจจุบันเรียกกันว่ายุคดิจิทัล ดังนั้นจึงส่งผล กระทบต่อนักบัญชีที่ต้องมีการปรับตัวเข้าใจ ในธุรกิจ ที่นำเทคโนโลยี และนวัตกรรมใหม่ ๆ เข้ามาใช้เพื่อให้ สามารถนำความรู้รอบด้านและ เทคโนโลยีมาเป็นเครื่องมือในการประยุกต์ใช้กับ งานบัญชีได้ และต้องเปลี่ยนบทบาทจากเพียง ผู้สนับสนุนข้อมูล มาเป็นผู้นำเสนอข้อมูล ช่วยวางแผนวิเคราะห์ และเป็นที่ปรึกษาที่ดี ในการช่วยตัดสินใจทางธุรกิจได้ ตามวัตถุประสงค์ ของธุรกิจที่ได้กำหนดไว้

คุณสมบัติของนักบัญชีในยุคดิจิทัล มีความทันสมัยทันต่อการเปลี่ยนแปลงในยุคดิจิทัล

สามารถปรับตัวกับการใช้เทคโนโลยีได้ในทุกรูปแบบ มีความเข้าใจและทันต่อการเปลี่ยนแปลงมาตรฐาน การรายงานทางการเงินทุกฉบับเปิดโลกทัศน์ ความคิด ไม่ยึดติดกับสิ่งเดิมเป็นนักคิด วิเคราะห์ นำเสนอข้อมูลด้วยรูปแบบที่ทันสมัยบุคคลิกภาพ คล่องแคล่ว ว่องไว ปรับเปลี่ยนตัวเองได้ทุก สถานการณ์มีอุปกรณ์ เทคโนโลยีที่ทันสมัย สามารถ เลือกใช้ได้ตามความเหมาะสมของงานในทุกรูปแบบ อบรมพัฒนาตนเองอย่างต่อเนื่องใช้นวัตกรรม ที่เกิดขึ้นได้อย่างมีประสิทธิภาพ

แนวความคิดเกี่ยวกับทักษะทางวิชาชีพ สำหรับผู้ประกอบการวิชาชีพบัญชี

คณะกรรมการวิชาชีพบัญชีด้านการศึกษา และเทคโนโลยีการบัญชี สภาวิชาชีพบัญชี, 2550 มาตรฐานการศึกษาระหว่างประเทศสำหรับผู้ประกอบวิชาชีพบัญชี (International Education Standards for Professional Accountants: IES) ฉบับที่ 3 เรื่อง ทักษะทางวิชาชีพบัญชีระบุว่า นักบัญชีต้องมีทักษะ 5 ด้าน ได้แก่

1) **ทักษะทางปัญญา (Intellectual Skills)** ซึ่งแบ่งย่อยได้อีก 6 ระดับ ตามลำดับ จากน้อยไปหามาก ได้แก่ มีความรู้ ความเข้าใจ สามารถประยุกต์ใช้ สามารถวิเคราะห์ได้ สามารถสังเคราะห์ได้

2) **ทักษะทางวิชาการเชิงปฏิบัติและหน้าที่การงาน (Technical and Functional Skills)** ประกอบด้วย ทักษะทั่วไปและทักษะ เฉพาะเจาะจงสำหรับผู้ประกอบวิชาชีพบัญชี

3) **ทักษะทางคุณลักษณะเฉพาะบุคคล (Personal Skills)** ซึ่งเกี่ยวข้องกับทัศนคติและ พฤติกรรมของผู้ประกอบวิชาชีพบัญชี การพัฒนา

ทักษะเหล่านี้จะช่วยการเรียนรู้และการปรับ คุณลักษณะเฉพาะบุคคล

4) **ทักษะทางปฏิสัมพันธ์ ระหว่างบุคคลและการสื่อสาร (Interpersonal and Communication Skills)** ซึ่งช่วยให้ ผู้ประกอบการวิชาชีพบัญชีสามารถปฏิบัติงาน ร่วมกับบุคคลอื่นในองค์กรได้ดี รับและส่งผล สารสนเทศได้ การตัดสินใจอย่างมีเหตุผลและมี ประสิทธิภาพส่วนประกอบของทักษะทาง ปฏิสัมพันธ์ระหว่างบุคคลและการสื่อสาร

5) **ทักษะการบริหารองค์กรและการ จัดการทางธุรกิจ (Organizational and Business Management Skills)** มีความสำคัญเพิ่มขึ้นต่อผู้ประกอบการวิชาชีพบัญชี ซึ่งจะมีการเรียกร้องให้เป็นผู้แสดงบทบาท ในเชิงรุกในการจัดการองค์กรในแต่ละวันในขณะที่ ก่อนหน้านี้ บทบาทของผู้ประกอบวิชาชีพบัญชี อาจถูกจำกัดอยู่เพียงแค่การเก็บและรวบรวม ข้อมูลเพื่อให้หน่วยงานอื่นนำไปใช้ แต่ในปัจจุบัน ผู้ประกอบวิชาชีพบัญชีได้เข้าไปมีบทบาทกับ หลายหน่วยงานมากขึ้น จึงมีความจำเป็นที่ต้อง มีความรู้ด้านธุรกิจมากขึ้น และตระหนักในเรื่อง การเมืองและมีมุมมองแบบรอบด้าน ทักษะการ บริหารองค์กรและการจัดการธุรกิจ

ทักษะนักบัญชียุค Digital Disruption
ยุค Digital Disruption สาขานักบัญชี เป็นอีกสาขาอาชีพที่มีการคาดการณ์ว่าอาจได้รับ ผลกระทบจากเทคโนโลยี เช่นกัน จากผลการ สืบค้น BBC ที่ทำร่วมกับมหาวิทยาลัยออกซ์ฟอร์ด ชี้ว่านักบัญชีมีความเสี่ยงที่จะตกงานสูงถึง 97% ตัวเลขดังกล่าวทำให้คนที่ทำงานในสาขาอาชีพนี้

ทั่วโลกมีความกังวลไม่น้อยต่อความเปลี่ยนแปลงที่อาจเกิดขึ้นได้ในอนาคต ปัจจุบันทักษะและจุดเด่นของการเป็นนักบัญชีในยุคดิจิทัลได้เปลี่ยนแปลงไป นับตั้งแต่การเข้ามาของ AI การจะเป็นนักบัญชียุคใหม่จึงไม่ใช่เรื่องง่าย การก้าวออกจากบทบาทนักบัญชีแบบดั้งเดิมมาสู่การเป็นคู่คิมนักธุรกิจ นับเป็นความท้าทายที่สำคัญ การปรับตัวไม่ยึดติดการทำงานแบบเดิม และเรียนรู้เพื่อพัฒนาทักษะของตัวเองอย่างต่อเนื่องจะช่วยให้ก้าวทันการเปลี่ยนแปลง

ดังนั้น ปัจจุบันนักบัญชีเป็นมากกว่าผู้รับผิดชอบการจัดทำบัญชีและการจัดทำรายงานต่าง ๆ ไปสู่การเป็นเพื่อนคู่คิมนักธุรกิจมีบทบาทสำคัญที่ช่วยเพิ่มคุณค่าให้กับองค์กรมากขึ้น เนื่องจากนักบัญชีถือเป็นบุคลากรที่มีความสำคัญต่อการขับเคลื่อนธุรกิจและการดำเนินงานต่าง ๆ การจัดทำบัญชีให้สอดคล้องกับสภาพที่แท้จริงของกิจการจึงมีความสำคัญ ด้วยเหตุนี้ นี่คือ 5 สิ่งสำคัญที่นักบัญชีต้องมี

1. ความสามารถในการสื่อสาร การสื่อสารเป็นสิ่งสำคัญ ยิ่งถ้าสามารถสื่อสารได้ทั้งภาษาไทยและภาษาอังกฤษจะช่วยเพิ่มกลุ่มลูกค้า ภาษาจึงจำเป็นอย่างมากต่อนักบัญชี หากนักบัญชีสามารถใช้ภาษาอังกฤษหรือภาษาจีน ได้อย่างคล่องแคล่วก็จะเป็นประโยชน์ต่อตัวเองและทีมงานบริษัทที่ทำงานมากขึ้น

2. บริหารจัดการเวลาอย่างเหมาะสม การทำงานที่แข่งกับเวลาและความพอใจของลูกค้า สิ่งที่สำคัญคือการบริหารจัดการเวลาให้ตรงตามเป้าหมายที่วางไว้ ควรจัดระดับความสำคัญและ

เวลาที่ต้องส่งงาน ที่สำคัญควรเผื่อเวลาไว้ก่อนกำหนดวันจริง เพื่อป้องกันข้อมูลผิดพลาดและแก้ไขได้ทันเวลา

3. ความซื่อตรงและเที่ยงธรรม ไม่ว่าจะอาชีพไหนความซื่อสัตย์และซื่อตรงในหน้าที่ถือเป็นปัจจัยที่ควรมีติดตัว โดยเฉพาะอาชีพนักบัญชี ที่ลูกค้าไว้วางใจและฝากให้เราดูแล ถ้าทำงานด้วยความไม่ซื่อสัตย์รับรองว่าเกิดผลตามมาแน่นอน ไม่เพียงตัวเราแต่บริษัทก็เสื่อมเสียชื่อเสียง บางรายต้องขึ้นศาลชดใช้ค่าเสียหายทางที่ดีทำงานด้วยความซื่อสัตย์สุจริตดีกว่า

4. ทักษะความรู้ด้านธุรกิจ ถึงเราจะมั่นใจว่าตัวเองเก่งตัวเลขแค่ไหน แต่ถ้าขาดทักษะนี้ก็อาจส่งผลให้เราพลาดกลุ่มเป้าหมายหลายอันได้ อาทิ การวางแผนกลยุทธ์ การวางแผนการตลาด รวมถึงการหาประสบการณ์ใหม่ ๆ ให้ตัวเองเสมอ ขยันหมั่นเพียรหาความรู้ใหม่ ๆ อยู่เสมอเพื่อต่อยอดต่อธุรกิจในอนาคต

5. ก้าวทันเทคโนโลยีดิจิทัล ประเด็นสำคัญของยุคนี้ คือการเข้ามาของเทคโนโลยีดิจิทัล ซึ่ง AI มีความสำคัญในการวิเคราะห์ แยกแยะ และรวบรวมอย่างชาญฉลาด จริงอยู่ว่านักบัญชีสามารถทำงานแบบเดิมซ้ำ ๆ ได้อย่างดี แต่เมื่อมี AI เข้ามา งานด้านนี้จะทำให้งานของนักบัญชีเบาลง แต่ไม่ได้หมายความว่างานจะง่ายตายและ AI สามารถทดแทนได้ หากนักบัญชีเข้าใจการทำงานของ AI ก็สามารถนำเทคโนโลยีดังกล่าวมาช่วยให้ประสิทธิภาพการทำงานที่ดีขึ้นนั่นเอง สิ่งสำคัญที่ทุกอาชีพควรทำคือ การพัฒนาตัวเอง อยู่เสมอ ซึ่งเป็นปัจจัยสำคัญในการทำงาน

เทคโนโลยีเป็นเพียงเครื่องมือขึ้นอยู่กับคนที่นำไปใช้ ดังนั้น คนคือทรัพยากรอันมีค่าที่จะทำให้ธุรกิจประสบความสำเร็จ

กรอบแนวคิดของการวิจัย

การวิจัยมุ่งผลที่สอดคล้องกับวัตถุประสงค์และเป้าหมาย สรุปลงเป็นกรอบแนวคิดและขั้นตอนในการวิจัย ดังแสดงในภาพที่ 1

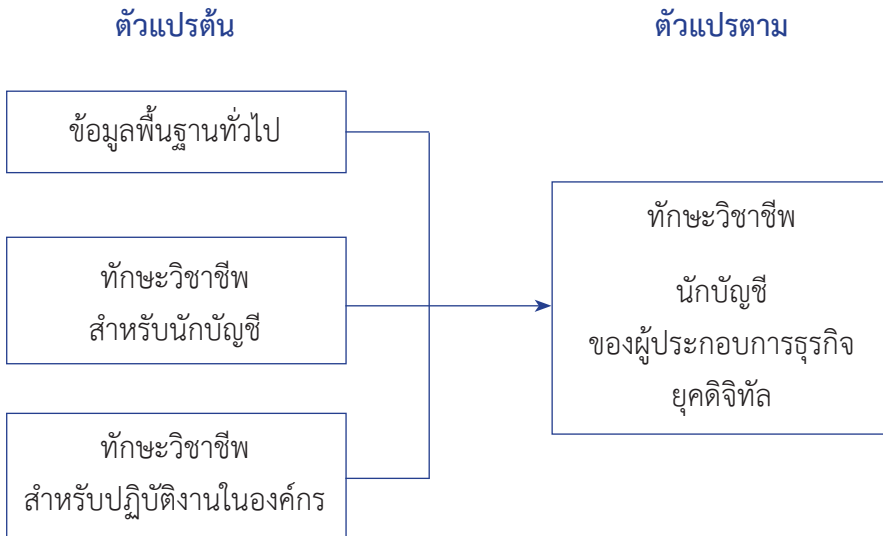

ภาพที่ 1 กรอบแนวคิดการวิจัย

ระเบียบวิธีวิจัย

1. การคัดเลือกกลุ่มผู้เชี่ยวชาญและกลุ่มประชากรที่เกี่ยวข้องของวิชาชีพทางด้านบัญชี

วิธีการเลือกกลุ่มผู้ทรงคุณวุฒิที่มีความเชี่ยวชาญ โดยใช้วิธีการเลือกกลุ่มตัวอย่างแบบเจาะจง (Purposive Sampling) เพื่อทำหน้าที่ในการดำเนินกิจกรรม Focus Group ซึ่งผู้วิจัย

เป็นผู้กำหนดเลือกกลุ่มตัวอย่างเองจำนวน 9 ท่าน ตามเกณฑ์ที่กำหนดดังนี้

1.1 มีประสบการณ์ในการทำงานไม่ต่ำกว่า 5 ปี

1.2 บทบาทหน้าที่ มีดังนี้

1.2.1 ทางด้านวิชาการที่เกี่ยวข้องทางด้านบัญชีหรือด้านระบบงานดิจิทัลหรือทางด้านบริหารจัดการในองค์กรภาคเอกชน

1.2.2 ผู้ทำงานด้านบัญชีหรือเป็นหรือเป็นผู้ทำงานที่เกี่ยวข้องกับการใช้ข้อมูลทางด้านบัญชีในระดับบริหารองค์กรหน่วยงาน

2. กลุ่มตัวอย่าง (Sample) ได้แก่ ผู้เชี่ยวชาญ ที่ทำหน้าที่ในการบริหารงานทางด้านบัญชีหรือที่ที่ทำหน้าที่ในการบริหารภายในองค์กรที่เกี่ยวข้องกับการทำงานของฝ่ายงานทางด้าน

บัญชี จำนวน 20 คน ซึ่ง เกษม บุญอ่อน (Bun-On, K.1979) (Macmillan, Thomas T.1971) ได้กล่าวถึงการกำหนดจำนวนผู้เชี่ยวชาญที่เหมาะสม คือจำนวนตั้งแต่ 17 คนขึ้นไป เพราะ อัตราการลดของความคลาดเคลื่อนจะมีน้อยมาก คือ ประมาณ 0.02 ดังนั้น จำนวนผู้เชี่ยวชาญที่ผู้วิจัยกำหนดไว้ จำนวน ประมาณ 20 คน ถือว่าเหมาะสมในการเป็นกลุ่มประชากรของการวิจัยครั้งนี้

3. เครื่องมือที่ใช้ในการศึกษา

3.1 ประเด็นคำถามที่ใช้ในการสนทนากลุ่มย่อย (Focus group) ได้กำหนดขึ้นจากกรอบแนวคิดในการศึกษาที่กำหนดไว้แบบเจาะลึก (In-depth interview)

3.2 ประเด็นการสังเกตแบบไม่มีส่วนร่วม กำหนดขึ้นจากการทบทวนวรรณกรรมที่เกี่ยวกับทักษะวิชาชีพนักบัญชีตามความหมายของผู้ประกอบการธุรกิจยุคดิจิทัลในแต่ละเรื่อง ร่วมกับข้อมูลที่เกิดขึ้นจากการสัมภาษณ์ผู้ทรงคุณวุฒิและผู้เชี่ยวชาญ

4. การเก็บรวบรวมข้อมูลทั้ง 3 รอบ เป็นระยะเวลาดำเนินการทั้งสิ้น 3 เดือน โดยในแต่ละรอบของการส่งแบบสอบถาม ถ้าหากผู้เชี่ยวชาญท่านใดที่ยังไม่ส่งแบบสอบถามกลับคืนมาภายในเวลาที่กำหนด ผู้วิจัยจะติดตามผล โดยไปพบด้วยตนเอง หรือติดตามผ่านโทรศัพท์ยังผู้เชี่ยวชาญท่านนั้น ทั้งนี้ จำนวนแบบสอบถามได้เท่าเดิม คือ 20 ฉบับ เพื่อให้เป็นไปตามแนวการวิจัยแบบเทคนิคเดลฟาย (Delphi Technique) ทุกประการ

5. การวิเคราะห์ข้อมูล

1) ค่ามัธยฐาน (Median) จากแบบสอบถามมาตราส่วนประมาณค่า ที่ผู้วิจัยได้กำหนดน้ำหนักของคะแนนเป็น 5 ระดับ ตามเกณฑ์ของลิเคิร์ต (Likert Scale)

2) ค่าพิสัยระหว่างควอไทล์ (Interquartile Range) ผู้วิจัยคำนวณหาค่าพิสัยระหว่างควอไทล์จากค่าความแตกต่างระหว่างควอไทล์ที่ 3 กับควอไทล์ที่ 1 ค่าพิสัยระหว่างควอไทล์ของข้อความใดที่มีค่าน้อยกว่าหรือเท่ากับ 1.50 แสดงว่าความคิดเห็นของกลุ่มผู้เชี่ยวชาญที่มีต่อข้อความนั้นสอดคล้องกัน แต่ถ้าค่าพิสัยระหว่างควอไทล์ของข้อความนั้นมีค่ามากกว่า 1.50 แสดงว่าความคิดเห็นของกลุ่มผู้เชี่ยวชาญที่มีต่อข้อความนั้นไม่สอดคล้องกัน

3) ค่าความแตกต่างระหว่างมัธยฐานกับฐานนิยมผู้วิจัยคำนวณหาค่าความแตกต่างระหว่างมัธยฐานกับฐานนิยมของแต่ละข้อความ เพื่อเป็นการสนับสนุนความสอดคล้องกันของความคิดเห็นของกลุ่มผู้เชี่ยวชาญ โดยผู้วิจัยได้กำหนดเกณฑ์ในการตัดสินว่า ข้อความใดที่มีผลต่างระหว่างมัธยฐานกับฐานนิยม ไม่เกิน 1.00 แสดงว่าผู้เชี่ยวชาญมีความคิดเห็นสอดคล้องกันในข้อความนั้น ๆ

4) การพิจารณาความสอดคล้อง ผู้วิจัยนำค่าพิสัยระหว่าง ควอไทล์ และค่าความแตกต่างระหว่างมัธยฐานกับฐานนิยมมาเป็นเกณฑ์ในการพิจารณาความสอดคล้องของแนวโน้มแต่ละข้อความ กล่าวคือ ข้อความใดมีค่าพิสัยระหว่างควอไทล์ ไม่เกิน 1.50 และผลต่างระหว่างมัธยฐานกับฐานนิยม ไม่เกิน 1.00 แสดงว่าความคิดเห็นของกลุ่มผู้เชี่ยวชาญที่มีต่อข้อความนั้นมีความ

ปีที่ 17 ฉบับที่ 1 (มกราคม - มิถุนายน 2565)

สอดคล้องกัน และสำหรับข้อความใดที่มีค่าพิสัยระหว่างควอไทล์ และผลต่างระหว่างมัธยฐานกับฐานนิยมไม่เป็นไปตามเกณฑ์ดังกล่าวข้างต้น แสดงว่าความคิดเห็นของกลุ่มผู้เชี่ยวชาญที่มีต่อข้อความนั้นไม่สอดคล้องกัน

สรุปผลการวิจัยและอภิปรายผล

ผลการวิจัย

ความเห็นของผู้เชี่ยวชาญ ต่อ ทักษะวิชาชีพนักบัญชีของผู้ประกอบการธุรกิจ ยุคดิจิทัล ผู้เชี่ยวชาญมีความเห็นสอดคล้องกันทั้ง 30 ทักษะในรอบที่ 1 มีความสอดคล้อง ระดับร้อยละ 100 จำนวน 30 ทักษะ ระดับร้อยละ 100 และระดับร้อยละ 88.89 จำนวน 28 ทักษะ ในรอบที่ 2 และรอบที่ 3 มีความสอดคล้องกันทั้ง 2 รอบ โดยมีค่ามัธยฐานระดับ 5 จำนวน 7 ทักษะ และระดับ 4.00 -4.99 จำนวน 23 ทักษะ มีค่าพิสัยควอไทล์ ระดับ 1.00 จำนวน 30 ทักษะ

ผู้ทรงคุณวุฒิและผู้เชี่ยวชาญที่เกี่ยวข้องกับทักษะวิชาชีพนักบัญชีของผู้ประกอบการธุรกิจ ยุคดิจิทัล ทักษะวิชาชีพนักบัญชี จำนวน 6 ทักษะหลัก ประกอบไปด้วยทักษะย่อยจำนวน 30 ทักษะ ได้มีการประเมินความเหมาะสมและสามารถนำไปเป็นแนวทางและแนวโน้มในการพัฒนาทักษะวิชาชีพนักบัญชีตามความต้องการของผู้ประกอบการธุรกิจ ยุคดิจิทัล ได้ต่อไป

จากผลการวิเคราะห์ข้อมูล สามารถสรุปผลการวิจัยได้ ดังนี้

1. ทักษะวิชาชีพที่จำเป็นสำหรับผู้ประกอบวิชาชีพบัญชีตามมาตรฐานการศึกษาระหว่างประเทศ ทักษะวิชาชีพที่จำเป็นสำหรับผู้ประกอบวิชาชีพ

บัญชีตามมาตรฐานการศึกษาระหว่างประเทศ ฉบับที่ 3 ประกอบด้วย 4 ทักษะ และอีก 2 ทักษะที่จำเป็นสำหรับนักบัญชี ในยุคดิจิทัล ดังนี้

- 1) ทักษะทางปัญญา
- 2) ทักษะทางวิชาการเชิงปฏิบัติและหน้าที่การทำงาน

3) ทักษะทางคุณลักษณะเฉพาะบุคคล

4) ทักษะทางปฏิสัมพันธ์ระหว่างบุคคล

และการสื่อสารการปฏิบัติงานร่วมกับบุคคลอื่น

5) ทักษะการบริหารองค์กรและการจัดการทางธุรกิจการวางแผนเชิงกลยุทธ์

6) ทักษะวิชาชีพของนักบัญชีสำหรับ

ปฏิบัติงานในองค์กร

2. ผลการศึกษาทักษะวิชาชีพนักบัญชีของผู้ประกอบการธุรกิจ ยุคดิจิทัล ประกอบด้วยทักษะที่จำเป็น ดังนี้

1) ทักษะทางปัญญา

นักบัญชีจะต้องมีทักษะในการวิเคราะห์ข้อมูล มีความรู้ความสามารถในการตรวจสอบข้อมูลทางบัญชี สามารถปฏิบัติงานได้อย่างถูกต้องและรวดเร็ว นอกจากนี้นักบัญชีจะต้องมีความสามารถในการประเมินหาแนวทางการแก้ไขปัญหา การกลั่นกรองข้อมูลต่าง ๆ เพื่อหาข้อสรุป สามารถประยุกต์ใช้เหตุผลในการปฏิบัติงานได้ พร้อมทั้งเสนอแนวทางการแก้ไขปัญหาได้อีกด้วย

2) ทักษะทางวิชาการเชิงปฏิบัติและหน้าที่การทำงาน

นักบัญชีควรมีความชำนาญทางตัวเลข (การใช้คณิตศาสตร์และสถิติ) และความชำนาญด้านเทคโนโลยีสารสนเทศ มีการวิเคราะห์

แบบจำลองการตัดสินใจและความเสี่ยง มีทักษะในการประเมินค่า การปฏิบัติงาน มีการรายงานผลที่มีคุณภาพเชื่อถือเข้าใจง่าย มีความรู้ด้านกฎหมายและกฎเกณฑ์ข้อบังคับ เพื่อป้องกันข้อผิดพลาดทางด้านกฎหมายที่เกี่ยวข้อง

3) ทักษะทางคุณลักษณะเฉพาะบุคคล นักบัญชีต้องเป็นผู้ที่มีทักษะในการ

วางแผนในการปฏิบัติงานและมีแนวทางการแก้ไขปัญหาที่มีความเป็นไปได้ซึ่งจะทำให้มีแนวทางการปฏิบัติงานที่ถูกต้องและมีความเหมาะสม มีการกำหนดมาตรฐานของงานที่ทำบนพื้นฐานของความเป็นธรรม และมีการติดตามผลงานของตนเองอยู่เสมอ นอกจากนี้ต้องปฏิบัติงานอยู่บนพื้นฐานของความระมัดระวังสงสัยเยี่ยงผู้ประกอบวิชาชีพทางด้านบัญชี มีความคิดความสามารถในการประยุกต์ใช้ทรัพยากรต่าง ๆ กับงานด้านบัญชีเพื่อนำไปสู่การเรียนรู้สิ่งใหม่ ๆ โดยสามารถบริหารจัดการทรัพยากรและเวลาที่มีอยู่ให้เกิดประโยชน์สูงสุด รวมถึงควรพัฒนาตนเองอยู่เสมอเพื่อให้งานมีประสิทธิภาพและสร้างโอกาสในการปฏิบัติงานใหม่ ๆ อยู่เสมอ

4) ทักษะทางปฏิสัมพันธ์ระหว่างบุคคล และการสื่อสารการปฏิบัติงานร่วมกับบุคคลอื่น

นักบัญชีที่ดีต้องมีทักษะในการปฏิบัติงานร่วมกันกับผู้อื่นสามารถทำงานเป็นทีมสามารถแบ่งปันความรู้ให้กับผู้อื่นได้ทั้งภายในและภายนอกองค์กร สามารถสื่อสารกับผู้อื่นได้อย่างชัดเจน ต้องมีการพัฒนาตนเองในการเรียนรู้วัฒนธรรมและภาษาที่มีความแตกต่างอย่างมีคุณภาพ นอกจากนี้ยังต้องมีทักษะการฟังเพื่อนำไปวิเคราะห์ ทักษะการต่อรองการปฏิบัติงาน

เพื่อให้ได้ข้อสรุปและเป็นที่ยอมรับ สำหรับทักษะการให้คำปรึกษาและการนำเสนอความคิด การโน้มน้าวใจ นักบัญชีต้องสามารถให้คำปรึกษาให้กับผู้อื่นได้อย่างมีประสิทธิภาพ และนำเสนอแนวคิดใหม่ ๆ ในการประชุม และทำให้ผู้อื่นมีความคิดเห็นไปในทางเดียวกันเพื่อใช้ในการพัฒนาองค์กรไปให้ไปในทิศทางที่ดีขึ้น

5) ทักษะการบริหารองค์กรและการจัดการทางธุรกิจการวางแผนเชิงกลยุทธ์

นักบัญชีจะต้องสามารถใช้เทคโนโลยีสารสนเทศให้เกิดประโยชน์กับงานต่าง ๆ อย่างถูกต้องสามารถนำข้อมูลที่จัดทำมาประยุกต์ใช้จัดระเบียบงาน ง่ายต่อการวางแผนเพื่อสร้างกลยุทธ์และการบริหารงานขององค์กร นักบัญชีที่ดีควรปฏิบัติงานตามกระบวนการที่ถูกต้องและสำเร็จภายในระยะเวลาที่กำหนด เพื่อป้องกันการเกิดความเสียหายต่อการปฏิบัติงาน นอกจากนี้จะต้องมีทักษะในการบริหารบุคลากรในการปฏิบัติงาน โดยสามารถจัดสรรบุคคลให้ถูกต้องกับหน้าที่และความสามารถ สามารถมอบหมายงานตามหน้าที่ได้ จัดระเบียบงานได้เป็นอย่างดี มีการตรวจสอบความถูกต้องของงานด้วยตนเองก่อน และสามารถตรวจทานงานของผู้อื่นได้ รวมถึงมีความเป็นผู้นำ เพราะสามารถนำมาใช้ในการพัฒนาองค์กรได้เป็นอย่างดี

6) ทักษะวิชาชีพของนักบัญชีสำหรับปฏิบัติงานในองค์กร

นักบัญชียุคปัจจุบันต้องมีความซื่อตรงและเที่ยงธรรมเพื่อสร้างความไว้วางใจให้กับผู้ที่เกี่ยวข้องกับงานทางด้านบัญชีเพื่อความน่าเชื่อถือทางธุรกิจ ทักษะการบริหารจัดการเวลา

อย่างเหมาะสม เป็นการบริหารจัดการเวลาให้ตรงตามแผนที่วางไว้ ควรจัดระดับความสำคัญและเวลาที่ต้องทำงาน สิ่งที่สำคัญควรเผื่อเวลาไว้ก่อนกำหนดวันจริง เพื่อป้องกันข้อมูลผิดพลาดและแก้ไขได้ทันเวลา มีทักษะความรู้ความสามารถทางด้านภาษาเป็นสิ่งสำคัญ ยิ่งถ้าสามารถสื่อสารได้ทั้งภาษาไทยและภาษาอังกฤษจะช่วยเพิ่มกลุ่มลูกค้า ภาษาจึงจำเป็นอย่างมากต่อนักบัญชี หากนักบัญชีสามารถใช้ภาษาอังกฤษหรือภาษาจีนได้อย่างคล่องแคล่วก็จะเป็นประโยชน์ต่อตัวเองและทีมงานบริษัทมากขึ้น ที่ต้องพัฒนา Reskill ที่มีอยู่เดิมและ Up skill เพิ่มเติมทักษะความรู้ความเข้าใจด้านธุรกิจ ในด้านการบริหารจัดการที่ตอบสนองสถานประกอบการวางแผนกลยุทธ์ การวางแผนการตลาด รวมถึงการหาประสบการณ์ใหม่ๆ ให้ตัวเองเสมอขยันหมั่นเพียรหาความรู้ใหม่ๆ อยู่เสมอเพื่อต่อยอดต่อธุรกิจในอนาคต ทักษะการก้าวทันเทคโนโลยีดิจิทัลและความสามารถในการสื่อสาร โดยการใช้ทักษะเพื่อการสื่อสารเพื่อนำเสนอข้อมูลที่ทันสมัยก้าวทันการเปลี่ยนแปลงของธุรกิจที่เกี่ยวข้อง

3. ผลการสำรวจข้อคิดเห็นของผู้ทรงคุณวุฒิและผู้เชี่ยวชาญที่มีแนวโน้มที่มีความเหมาะสมต่อรูปแบบการพัฒนาทักษะวิชาชีพนักบัญชีตามความต้องการของผู้ประกอบการธุรกิจ ยุคดิจิทัล นอกเหนือจากทักษะทางวิชาชีพในยุคดิจิทัลแล้วผู้ทรงคุณวุฒิและผู้เชี่ยวชาญยังให้แนวคิดและทักษะอื่น ๆ ที่สำคัญอีกเพิ่มเติมดังต่อไปนี้

ทักษะวิชาชีพนักบัญชีของผู้ประกอบการธุรกิจยุคดิจิทัล ที่สำคัญที่ต้องมีความคิดสร้างสรรค์

คนนวัตกรรมใหม่ทางการบัญชีความเข้าใจเครื่องมือดิจิทัลในการรักษาความปลอดภัยของข้อมูลทางบัญชี ความสามารถในการใช้โปรแกรมบัญชีและโปรแกรมทางธุรกิจ และสามารถแก้ไขปัญหาเบื้องต้นได้เมื่อโปรแกรมมีข้อผิดพลาดเกิดขึ้น

ทักษะวิชาชีพนักบัญชีของผู้ประกอบการธุรกิจยุคดิจิทัล ผู้ประกอบการธุรกิจหรือผู้บริหารองค์กรต่าง ๆ ต้องมีความรู้มีความเข้าใจและเล็งเห็นถึงความสำคัญของการนำเทคโนโลยีต่าง ๆ มาใช้ในองค์กรเพื่อเพิ่มประสิทธิภาพการทำงานสามารถทำงานให้เป็นปัจจุบัน มีความสุขกับการทำงาน เรียนรู้กฎหมายกฎข้อบังคับต่าง ๆ ที่ออกมาบังคับใช้อย่างต่อเนื่อง

ทักษะวิชาชีพนักบัญชีที่กล่าวมาข้างต้นค่อนข้างครอบคลุม อย่างไรก็ตามหากนักบัญชีเพิ่มทักษะด้านภาษาการและการวางแผนภาษีอากร ตลอดจนทักษะในการใช้สื่อสารสนเทศมาช่วยในการบริหารจัดการทางด้านการตลาด จะถือว่าเป็นประโยชน์อย่างมากต่อผู้ประกอบการในการทำธุรกิจ ยุคดิจิทัล

ทักษะวิชาชีพนักบัญชีของผู้ประกอบการธุรกิจยุคดิจิทัล

1. ทักษะการคิดอย่างเป็นระบบ
2. Critical Thinking

ทักษะวิชาชีพนักบัญชีของผู้ประกอบการธุรกิจ ยุคดิจิทัล

1. ต้องมีความสามารถในการเชื่อมโยงสิ่งต่าง ๆ ในองค์กรเข้าด้วยกัน ตั้งแต่ข้อมูลกระบวนการ ผู้มีส่วนเกี่ยวข้องทั้งหมด เพื่อให้สามารถจัดทำรายงานและนำเสนอทางเลือกที่เหมาะสมและตรงตามต้องการของหน่วยงาน

รวมถึงช่วยในการตัดสินใจทางการเงิน การลงทุน
ในอนาคตอย่างเป็นระบบ

2. ต้องมีความสามารถในการเรียนรู้
และหาความสัมพันธ์ของข้อมูลทั้งในและนอก
องค์กร เพื่อใช้ในการวิเคราะห์สร้างแบบจำลอง
หาความสัมพันธ์ระหว่างข้อมูลนำไปสู่การคาดการณ์
อนาคตทั้งในด้านการสร้าง เครือข่าย พันธมิตร และ
อำนาจต่อรองทางธุรกิจ

3. ต้องมีคุณลักษณะที่เปิดกว้างในการ
เรียนรู้ การเปลี่ยนแปลง และการรับข้อมูลใหม่ ๆ
ในการผ่านเข้ามาใช้ในระบบสารสนเทศเพื่อการ
บัญชี ไม่ยึดติดกับของเดิม ๆ สามารถเปลี่ยนแปลง
รูปแบบการปฏิบัติงาน การรายงาน ตามความ
เปลี่ยนแปลงที่ไม่หยุดนิ่ง ตลอดเวลา เพื่อนำไปสู่
ประสิทธิภาพและเป็นข้อมูลให้ผู้บริหารใช้ในการ
ตัดสินใจอนาคตขององค์กร

อภิปรายผล

จากผลการศึกษาข้างต้น จะเห็นว่าทักษะ
วิชาชีพนักบัญชีของผู้ประกอบการธุรกิจ ยุคดิจิทัล
ที่จำเป็นและต้องนำมาใช้ในองค์กรผู้ประกอบการ
ทางธุรกิจ มีความจำเป็นและสอดคล้องกับทักษะ
ทางวิชาชีพทางด้านบัญชีที่ระบุไว้ในมาตรฐาน
การศึกษาระหว่างประเทศ ฉบับที่ 3 กล่าวคือ
ผู้ประกอบการวิชาชีพบัญชีจะต้องมีทักษะครบทั้ง
4 ด้าน ได้แก่ ทักษะทางปัญญา ทักษะด้าน
ความสัมพันธ์ระหว่างบุคคลและการสื่อสาร ทักษะ
การจัดการตนเอง ทักษะการจัดการองค์กร และ
อีก 2 ด้าน ทักษะทางวิชาการเชิงปฏิบัติและหน้าที่
การงาน ทักษะวิชาชีพของนักบัญชีสำหรับ
ปฏิบัติงานในองค์กร และยังสอดคล้องกับทักษะ
การเรียนรู้ของการพัฒนาสายวิชาชีพแห่งศตวรรษ

ที่ 21 ของ วิจารณ์ พานิช (Panich, 2012)
ซึ่งเมื่อพิจารณาทักษะในแต่ละด้านพบว่า
ทักษะทางปัญญาผู้ประกอบการวิชาชีพบัญชี ของ
ผู้ประกอบการธุรกิจ ยุคดิจิทัล จะต้องมีความ
สำคัญได้แก่ การประเมินข้อมูลจากแหล่งข้อมูล
และแง่มุมที่หลากหลายผ่านการวิจัย การวิเคราะห์
และการบูรณาการ และการประยุกต์ใช้เหตุผล
การวิเคราะห์เชิงวิพากษ์ และการคิดเชิงนวัตกรรม
ในการแก้ปัญหา ข้อค้นพบดังกล่าวสอดคล้องกับ
การศึกษาของ ธิพาดา แก้วปัญญา (Kaewpanyo,
2011) และเป็นไปตามมาตรฐานการศึกษาระหว่าง
ประเทศฉบับที่ 3 ที่ว่าทักษะทางปัญญาจะทำให้
สามารถแก้ไขปัญหา ตัดสินใจ และใช้ดุลยพินิจที่ดี
สามารถแก้ไขสถานการณ์ที่ซับซ้อนขององค์กรได้
สิ่งเพิ่มเติมที่พบ คือ ในปัจจุบันมีเทคโนโลยีที่ได้
เข้ามาลดบทบาทในการปฏิบัติงานมากขึ้น นักบัญชี
จึงต้องศึกษาหาความรู้และพัฒนาตนเองอยู่เสมอ
ซึ่งสอดคล้องกับ วิจารณ์ พานิช (Panich, 2012)
แสดงให้เห็นถึงความสำคัญของทักษะด้านสารสนเทศ
ที่นักบัญชีควรมีทักษะด้านความสัมพันธ์ระหว่าง
บุคคลและการสื่อสาร ผู้ประกอบการวิชาชีพบัญชีของ
ผู้ประกอบการธุรกิจ ยุคดิจิทัลนี้ จะต้องมีความ
สำคัญได้แก่ การให้ความร่วมมือและทำงาน
เป็นทีม เพื่อปฏิบัติงานให้บรรลุเป้าหมายองค์กร
แสดงให้เห็นถึงความตระหนักเกี่ยวกับความแตกต่าง
ทางวัฒนธรรมและภาษาในการสื่อสารทุรูปแบบ
และการนำเสนอความคิดและโน้มน้าวใจผู้อื่น
เพื่อให้เกิดการสนับสนุนและมีพันธสัญญาร่วมกัน
ข้อค้นพบดังกล่าวสอดคล้องกับการศึกษาของ
ศรันย์ ชูเกียรติ และประจิต หาวัตร (Hawat
& Chukiat, 2005) วิจารณ์ พานิช (Panich,

2012) และเป็นไปตามมาตรฐานการศึกษาาระหว่างประเทศฉบับที่ 3 ที่ว่า ทักษะดังกล่าวจะช่วยให้ผู้ประกอบวิชาชีพบัญชีสามารถทำงานร่วมกับผู้อื่นในองค์กรได้เป็นอย่างดี สิ่งเพิ่มเติมที่พบ คือ การศึกษา การปรับตัวให้เข้ากับสภาวะแวดล้อมของมาตรฐานบัญชีในแต่ละประเทศและการเป็นที่ปรึกษาให้กับองค์กรอื่น การปรับปรุงกระบวนการทำงาน ทักษะการวิเคราะห์งบการเงิน ทักษะการจัดการตนเอง ผู้ประกอบวิชาชีพบัญชีของผู้ประกอบการธุรกิจ ยุคดิจิทัล จะต้องมีความสำคัญได้แก่ ปฏิบัติงานในระดับต้นที่ต้องใช้ความสามารถทางวิชาการภายใต้การกำกับแนะนำ การตรวจสอบการปฏิบัติงานอื่น ๆ ตามที่ได้รับมอบหมาย การติดตามผลงานของตนเองโดยใช้ข้อมูลป้อนกลับจากผู้อื่นและการไตร่ตรองด้วยตนเอง การคาดการณ์ความท้าทายและวางแผนหาทางแก้ปัญหาที่เป็นไปได้ และเปิดใจกว้างรับโอกาสใหม่ ๆ ที่เข้ามา ข้อค้นพบดังกล่าวสอดคล้องกับการศึกษาของ พงศ์ศิริภพ ทองดีวิสุรเกตุ (Thongdeeravisuraket, 2012) และเป็นไปตามมาตรฐานการศึกษาาระหว่างประเทศฉบับที่ 3 ที่ว่า ทักษะทางคุณลักษณะเฉพาะบุคคล หมายถึง ทักษะคิดและพฤติกรรมของผู้ประกอบวิชาชีพ ซึ่งการพัฒนาทักษะเหล่านี้จะช่วยในการเรียนรู้และปรับคุณลักษณะเฉพาะบุคคล สิ่งเพิ่มเติมที่พบ คือ ควรมีความรู้ทางด้านเทคโนโลยีมากขึ้น เนื่องจากองค์กรธุรกิจมีกิจกรรมงานที่ก่อให้เกิดรายได้และค่าใช้จ่ายที่หลากหลายมากขึ้น จึงต้องใช้เป็นเครื่องมือในการปฏิบัติงานควบคู่กันไป ทักษะการจัดการองค์กรของผู้ประกอบวิชาชีพบัญชีของผู้ประกอบการธุรกิจ ยุคดิจิทัล จะต้องมีความสำคัญได้แก่ การปฏิบัติงานที่ได้รับ

มอบหมายตามแนวปฏิบัติที่ระบุไว้ภายในระยะเวลาที่กำหนด ประยุกต์ใช้ทักษะการบริหารคนในการสร้างแรงจูงใจและพัฒนาผู้อื่น และการนำเครื่องมือและเทคโนโลยีที่เหมาะสมมาใช้เพื่อเพิ่มประสิทธิภาพและประสิทธิผล และการตัดสินใจที่ดีขึ้น ข้อค้นพบดังกล่าวสอดคล้องกับการศึกษาของ ธิพาตา แก้วปัญญา (Kaewpanyo, 2011) และเป็นไปตามมาตรฐานการศึกษาาระหว่างประเทศฉบับที่ 3 ที่ว่า ผู้ประกอบวิชาชีพต้องมีทุกองค์ประกอบขององค์กร ที่จะต้องมีความรู้ในทุก ๆ ด้าน และด้านธุรกิจมากขึ้นและตระหนักในเรื่องการเมืองและมุมมองแบบรอบโลก สิ่งเพิ่มเติมที่พบ คือ ความจำเป็นที่จะต้องนำเทคโนโลยีมาช่วยในการบริหารจัดการสนับสนุนการเรียนรู้และการปฏิบัติงานให้มากขึ้นกว่าเดิม

ข้อเสนอแนะ

ข้อเสนอแนะในการนำไปใช้

1. ผลจากการศึกษาวิจัยครั้งนี้พบว่า ทักษะนักบัญชียุคดิจิทัลตามมาตรฐานเพียงพอต่อการนำไปใช้ในงานโดยองค์กรธุรกิจจำเป็นต้องนำทักษะนักบัญชีในยุคดิจิทัลไปตรวจสอบ ทักษะนักบัญชี เช่น ระดับความรู้ ประสบการณ์ที่มีต่อการเปลี่ยนในยุคดิจิทัลในระดับใด
2. ความพร้อมของปัจจัยที่เกี่ยวข้องทางเทคโนโลยีเช่นระบบโปรแกรมทางด้านบัญชี ความไวของอินเทอร์เน็ต ระบบการเก็บข้อมูลแบบคลาวด์
3. การพัฒนาระบบงานขององค์กรเพื่อรองรับ สำนักงานดิจิทัล เช่นการส่งข้อมูลผ่านระบบสื่อสารดิจิทัลทั้งหมดหน้าที่ของนักบัญชี

คือตรวจสอบความถูกต้องและแปลความหมาย
จากการวิเคราะห์ข้อมูล

ข้อเสนอแนะในการวิจัยต่อไป

การศึกษาครั้งนี้ศึกษากลุ่มตัวอย่าง
ในจำนวนไม่มาก การศึกษากลุ่มตัวอย่างที่หลากหลาย
และมีปริมาณที่เหมาะสมจะช่วยให้ได้ผลการวิจัย
ที่แม่นยำมากขึ้น ดังนั้นผู้ศึกษาจึงได้มีข้อเสนอแนะ
ดังนี้

1. ควรมีการศึกษาจำนวนกลุ่มตัวอย่าง
ในปริมาณที่มากขึ้น เพื่อให้ได้ความคิดเห็นที่ชัดเจน
และหลากหลายมุมมองมากขึ้น

2. ควรศึกษาเจาะลึกขั้นตอนการปฏิบัติ
งานด้านทางด้านบัญชีที่ได้นำเทคโนโลยีมาใช้
ในลักษณะต่าง ๆ เพื่อให้ได้แนวทางปฏิบัติงาน
ที่เป็นไปในทิศทางที่เหมาะสมมากยิ่งขึ้น

REFERENCES

- Aaker, D. A., V. Kumar and G. S. Day. (2001). **Marketing Research**. 7th ed. New York: John Wiley & Sons
- Asker, Devid A, Kumar, Vans Say, George, S. (2001). **Marketing Research**. New York: John Wiley And Son.
- Back, K. (2006). **Business Statistics for Contemporary Decision Making**. 7th ed. USA : John Wiley and Sons, Inc.
- Boonrat, N. (2015). **Characteristics of accountants according to the needs of entrepreneurs in the District, Loei Province**. Chiang Mai University.
- Bun-On, K. (1979). Delphi: Research Techniques. **Teacher review**, 4(5), 26-28.
- Cepeda, G. & D. Vera. (2007). Dynamic Capabilities and Operational Capabilities : A Knowledge Management Perspective. **Journal of Business Research**, 60(5), 426-437.
- Chaopanich, P. & Putthikulsakorn, A. (2011). **Desirable accountant characteristics of business entrepreneurs in the District Kalasin province**. Rajamangala University of Technology Isan Kalasin Campus: Kalasin Province.
- Chukiat, S. & Hawat, P. (2017). Investigating information technology at the universities: the content analysis of the annual internal audit report. **Journal of Accounting Professions JAP**, 13(37), 5-14.
- Clikeman, P. M., Schwartz, B. N. & Lathan, M. H. (2001). The Effect of the 150-Hour Requirement on New Accountants' Professional Commitment, Ethical Orientation, and Professionalism. **Critical Perspectives on Accounting**, 12(5), 627-645.

- Dapitax, K. & others. (2009). **Developing accountant career standards that are responsive to the industrial business sector.** Research report. Faculty of Business Administration. Rajamangala University of Technology Thanyaburi.
- Department of Business Development. (2018). Accountant Statistics. Retrieved from http://www.dbd.go.th/more_news.php?cid=549 [2561].
- Hawat, P. & Chukiat, S. (2005). Correlation between organizational factors and effectiveness of the use of software packages in accounting. **Journal of Accountants**, 27(104), 14-15
- Hawat, P. & Chukiat, S. (2005). **The relationship between organizational factors and the effectiveness of accounting software programs.** Research report. Bangkok : Chulalongkorn University.
- Howieson, B. (2003). Accounting Practice in the New Millennium : is Accounting Education Ready to Meet the Challenge?. **The British Accounting Review**, 35(1), 69-103.
- Kaewpanyo, T. (2011). **Professional Skills Assessment of Accountants under the Electricity Authority.** Region 1 (Northern Region), Chiang Mai Province. graduate school Chiang Mai University
- Lychee, C. (2014). **Professional accountant skills of quality accounting firm in Thailand.** Research, Faculty of Accounting. Bangkok Thonburi University.
- Macmillan, T. T. (1971). **The Delphi Technique.** Paper Presented at The Annual Meeting of the California Junior Colleges Associations Committee on Resrarch and Development. Ca : Monterey, May 3-5.
- Meesutha, A. & Sachukorn, A. (2001). **Performance Assessment.** Bangkok: Technology Promotion Association (Thai-Japanese).
- Panich, V. (2012). **Ways to create learning for students in the 21st century.** Bangkok: Sodsri Foundation-Sarit Wong.
- Piboonwong, S. (2018). **Attribute of desirable accountants of business entrepreneurs in Bang Kruai District, Nonthaburi Province.** Ratchaphruek University.
- Rubin, D. Riley. (2000). The Problem of Elicitation Management Knowledge: A Case of Research into Hospitality Management Knowledge. **International Journal of Hospitality Management**. 3(5), 123-145

- Thongdeerawisuraket, P. (2012). **Professional competence: A View of Accounting Executives in the region industrial estate Authority of Thailand.** Dhurakij Pundit University.
- Witt, L. A., Burke, L. A., Barrick, M. R. & Mount, M. K. (2002). The Interactive Effects of Conscientiousness and Agreeableness on Job Performance. **Journal of Applied Psychology**, 87(1), 164-169.
- Woodcock, J. P. and M. P. Litt. (1989). **Team Development Manual.** 2nd ed. Hants : Gower.
- Yamane, T. (1973). **Statistics: An Introductory Analysis.** Third edition. New York : Horper and Row Publication.
-

Research Article

ความสัมพันธ์ระหว่างการมีส่วนร่วมของประชาชนกับการอนุรักษ์และพัฒนาที่ยั่งยืน

THE RELATIONSHIP BETWEEN PUBLIC PARTICIPATION IN THE CONSERVATION AND SUSTAINABLE DEVELOPMENT.

ธธนา กมลนราภิธรักษา^{1*} และ สุพิชชา โตวิวิชญ์²

¹สาขาวิชาสถาปัตยกรรมพื้นถิ่น ภาควิชาสถาปัตยกรรม บัณฑิตวิทยาลัย มหาวิทยาลัยศิลปากร

²ภาควิชาสถาปัตยกรรม มหาวิทยาลัยศิลปากร

Thathana Kamonnarakitraksa^{1*} and Supitcha Tovovich²

¹Vernacular Architecture, Department of Architecture, Graduate School, Silpakorn University

²Department of Architecture, Silpakorn University

*E-mail: bSanti_architect@yahoo.com

Received: 2021-10-22

Revised: 2021-11-15

Accepted: 2021-11-15

บทคัดย่อ

การวิจัยครั้งนี้เป็นการวิจัยแบบผสมผสาน (Mixed Method Research) ที่เน้นใช้การวิจัยเชิงคุณภาพ (Qualitative Method) เชิงปริมาณ (Quantitative Method) และการวิจัยเชิงเปรียบเทียบ Comparative Research เข้าด้วยกัน โดยใช้กรณีศึกษาเพื่อวิจัยเปรียบเทียบและศึกษาความสัมพันธ์กัน โดยมีวัตถุประสงค์ เพื่อ 1)ศึกษารูปแบบ ขั้นตอน ระดับ ปัจจัย เงื่อนไขของการมีส่วนร่วมของประชาชน สำหรับการอนุรักษ์และการพัฒนาพื้นที่ 2)วิเคราะห์และประเมินความยั่งยืนของการอนุรักษ์และการพัฒนาพื้นที่แบบมีส่วนร่วมของประชาชนในมิติด้านต่าง ๆ และ 3)หาความสัมพันธ์ของกระบวนการมีส่วนร่วมของประชาชนกับการอนุรักษ์และพัฒนาพื้นที่อย่างยั่งยืนในมิติด้านต่าง ๆ โดยกำหนดพื้นที่กรณีศึกษา จำนวน 3 ชุมชน เพื่อเป็นตัวแทนในการวิจัย ได้แก่ ตลาดน้ำอัมพวา จังหวัดสมุทรสงคราม ตลาดสามชุกร้อยปี จังหวัดสุพรรณบุรี และตลาดคลองสวน 100 ปี จังหวัดสมุทรปราการ มีวิธีการเก็บข้อมูล โดยใช้เครื่องมือการวิจัย ได้แก่ การสำรวจภาคสนาม การสัมภาษณ์เชิงลึกและแบบสอบถามประชากรกลุ่มตัวอย่างของพื้นที่ทั้ง 3 ชุมชน เพื่อเก็บรวบรวมข้อมูลของพื้นที่ในประเด็นมิติด้านสังคม มิติด้านกายภาพ มิติด้านเศรษฐกิจ มิติด้านการท่องเที่ยวและมิติด้านกระบวนการมีส่วนร่วมของประชาชน วิเคราะห์และประเมินความยั่งยืน หาความสัมพันธ์ของกระบวนการมีส่วนร่วมของประชาชนกับการอนุรักษ์และ

การพัฒนาพื้นที่ในมิติด้านสังคม มิติด้านกายภาพ มิติด้านเศรษฐกิจ มิติด้านการท่องเที่ยวและมิติ ด้านกระบวนการมีส่วนร่วมของประชาชน ผลการศึกษาพบว่า จากการวิเคราะห์ความสัมพันธ์ระหว่าง ความยั่งยืนมิติด้านทั้ง 5 ประเด็น สรุปผลได้ว่า 1) รูปแบบ ขั้นตอน ระดับ ปัจจัย เงื่อนไขของการมีส่วนร่วม ของประชาชนสำหรับการอนุรักษ์และการพัฒนาพื้นที่กรณีทั้ง 3 ชุมชน ปรากฏว่า ตลาดสามชุกร้อยปี มีมากที่สุด ตลาดคลองสวน 100 ปี รองลงมาและตลาดน้ำอัมพวา มีน้อยที่สุด 2) ความยั่งยืนของการอนุรักษ์ และการพัฒนาพื้นที่แบบมีส่วนร่วมของประชาชน ทั้ง 5 มิติ ของพื้นที่กรณีทั้ง 3 ชุมชน ปรากฏว่า ผลรวม ของการประเมินความยั่งยืนของตลาดสามชุกร้อยปีมีมากที่สุด ตลาดน้ำอัมพวารองลงมา และตลาด คลองสวน 100 ปี มีน้อยที่สุด 3) ความสัมพันธ์ของกระบวนการมีส่วนร่วมของประชาชนกับการอนุรักษ์ และพัฒนาพื้นที่อย่างยั่งยืนในมิติด้านต่าง ๆ พบว่า กระบวนการมีส่วนร่วมของประชาชนเป็นปัจจัยที่สำคัญ ที่ส่งผลให้เกิดความยั่งยืนมิติด้านสังคมและมิติด้านกายภาพ แต่ไม่ได้เป็นปัจจัยสำคัญที่สุดที่ส่งผลต่อ ความยั่งยืนในมิติด้านเศรษฐกิจและมิติด้านการท่องเที่ยว แต่จะเป็นปัจจัยรองที่สำคัญที่สร้างความยั่งยืน มิติด้านเศรษฐกิจและมิติด้านการท่องเที่ยวให้กับพื้นที่ได้ เนื่องจากการท่องเที่ยวนั้นย่อมมีผลประโยชน์และ มีผู้มีส่วนได้ส่วนเสียในพื้นที่มากมาย ดังนั้นต้องร่วมมือกันและมีกระบวนการมีส่วนร่วมของประชาชน ในการทำให้การท่องเที่ยวของชุมชนมีการพัฒนาที่ยั่งยืน นอกจากนี้พบว่าความยั่งยืนมิติด้านเศรษฐกิจนั้น มีความสัมพันธ์เชื่อมโยงกับความยั่งยืนมิติด้านการท่องเที่ยวมากกว่าความยั่งยืนด้านอื่น ๆ เนื่อง จากการท่องเที่ยวของพื้นที่เป็นตัวแปรสำคัญของระบบเศรษฐกิจในพื้นที่มากที่สุด

คำสำคัญ: ความสัมพันธ์ การมีส่วนร่วมของประชาชน การอนุรักษ์ พัฒนาที่ยั่งยืน

ABSTRACT

This research is a Mixed Method Research that emphasizes the use of Qualitative Method, Quantitative Method and Comparative Research together by using case studies for comparative research and study the relationship. The objectives were 1) To study the process, levels, and conditions of the public participation in the conservation and the development of the area. 2) To analyze and evaluate the sustainability of the public participation in the conservation and development in various dimensions. And 3) To identify the relations of the public participation in the area's conservation and sustainable development in various dimensions. The Ampawa Floating Market, Samut Songkram Province, Sam Chuk Old Market, Suphan Buri Province, Klong Suan 100 Year Market, Samut Prakarn Province were selected. The instruments were field surveys, in-depth interview and questionnaire for collecting data from the target group of population of the three communities in order to collect information about the area on social dimension,

Physical, economic, tourist and the process of public participation. The results showed that from analyzing the relationship between sustainability dimensions in all 5 issues, it can be concluded that 1) Patterns, procedures, levels, factors, and conditions of people's participation for conservation and area development in the case of all 3 communities, it appears that Sam Chuk Hundred Years Market is the most, the 100-year Khlong Suan Market is the second, and the Amphawa Floating Market is the least. 2) Sustainability of conservation and development of areas with people's participation in all 5 dimensions of the area in the case of all 3 communities. It appears that the sum of sustainability assessments of the Samchuk Hundred Years Market is the highest. Amphawa Floating Market followed by and Khlong Suan 100-year market was the least. And 3) The relationship of people's participation process with conservation and sustainable development in various dimensions found that the process of public participation is a factor to promote the sustainability in the social and physical dimensions, but it is not an important factor to promote the sustainability in the economic and tourist dimensions. However, they can be a minor factor to promote the sustainability in the economic and tourist dimensions, because the tourism can bring about advantages and disadvantages to local people and the process of public participation is significant in the sustainable development of local tourism. In addition, the sustainability in an economic aspect relates to the sustainability in the tourist dimension more than the sustainability in other dimensions, because the local tourism is the important variable of the local economy.

Keywords: Relationship, Public Participation, Conservation, Sustainable Development

บทนำ

นับตั้งแต่แผนพัฒนาเศรษฐกิจและสังคมแห่งชาติ ฉบับแรกจนถึงฉบับที่ 12 (พ.ศ. 2560-2564) มีการพัฒนาอย่างต่อเนื่องภายใต้สถานการณ์เงื่อนไขและการเปลี่ยนแปลงในมิติต่าง ๆ ซึ่งแผนพัฒนาเศรษฐกิจและสังคมแห่งชาติ ฉบับที่ 8 (พ.ศ. 2540-2544) ถือเป็นจุดเปลี่ยนสำคัญของการวางแผนพัฒนาประเทศที่ให้ความสำคัญกับการมีส่วนร่วมของทุกภาคส่วนในสังคมและมุ่งให้

“คนเป็นศูนย์กลางการพัฒนา” พร้อมทั้งปรับเปลี่ยนวิธีการพัฒนาเป็นบูรณาการแบบองค์รวม ต่อมาแผนพัฒนาฯ ฉบับที่ 9 (พ.ศ.2545-2549) ได้บัญญัติ “ปรัชญาเศรษฐกิจพอเพียง” เป็นปรัชญานำทางในการพัฒนาและบริหารประเทศควบคู่ไปกับกระบวนการพัฒนาแบบบูรณาการเป็นองค์รวม ที่มีคนเป็นศูนย์กลางการพัฒนา แผนพัฒนาฯ ฉบับที่ 10 (พ.ศ.2550-2554) เน้นการพัฒนาที่สมดุล

ทั้งคน สังคม เศรษฐกิจและสิ่งแวดล้อม ส่วนแผนพัฒนาฯ ฉบับที่ 11 (พ.ศ. 2555-2560) ให้ความสำคัญกับการมีส่วนร่วมของภาคี การพัฒนาทุกภาคส่วน ทั้งในระดับชุมชน ระดับภาคและระดับประเทศในทุกขั้นตอนของแผนเศรษฐกิจและสังคม เพื่อร่วมกันกำหนดวิสัยทัศน์ ทิศทางการพัฒนาประเทศ กำหนดวิสัยทัศน์ในการพัฒนาเพื่อมุ่งสู่ “สังคมอยู่ร่วมกันอย่างมีความสุขด้วยความเสมอภาค เป็นธรรมและมีภูมิคุ้มกันต่อการเปลี่ยนแปลง” อันจะนำไปสู่การพัฒนาที่ยั่งยืน จนมาถึงฉบับที่ 12 (พ.ศ.2560-2564) ได้น้อมนำหลัก “ปรัชญาเศรษฐกิจพอเพียง” มาเป็นปรัชญานำทางในการพัฒนาประเทศอย่างต่อเนื่อง เพื่อเสริมสร้างภูมิคุ้มกันและช่วยให้สังคมไทย สามารถยืนหยัดอยู่ได้อย่างมั่นคง เกิดภูมิคุ้มกันและมีการบริหารจัดการความเสี่ยงอย่างเหมาะสมสู่ความสมดุลและยั่งยืนต่อไป จากที่ได้กล่าวมาส่งผลให้หน่วยงานภาค

รัฐที่มีส่วนเกี่ยวข้องเกิดการตื่นตัวกับนโยบายดังกล่าว เพื่อนำไปสู่การคิดและดำเนินการโครงการที่ก่อให้เกิดประโยชน์กับชุมชนและประชาชนมากยิ่งขึ้น โดยเฉพาะโครงการด้านการอนุรักษ์และการพัฒนาพื้นที่ที่ก่อให้เกิดผลกระทบทั้งทางกายภาพ สังคมและช่วยกระตุ้นด้านเศรษฐกิจของพื้นที่ สร้างรายได้ต่อชุมชน ย่อมต้องให้ความสำคัญของการให้ประชาชนผู้เป็นเจ้าของพื้นที่เข้ามามีส่วนร่วมในโครงการพัฒนานั้นด้วยเช่นกัน เพราะการมีส่วนร่วมเป็นการที่ประชาชนได้ใช้ความพยายามหรือใช้ทรัพยากรบางอย่างของตน เช่น ความคิดความรู้ความสามารถ แรงงาน เงินทุน วัสดุใน

กิจกรรมพัฒนานั้น ดังนั้นการมีส่วนร่วมจึงเป็นได้ทั้งวิธีการซึ่งนำไปสู่การพัฒนาและเป็นเป้าหมายของการพัฒนาด้วย ยิ่งในปัจจุบันรัฐบาลตระหนักถึงความสำคัญกับการมีส่วนร่วมของประชาชนในทุก ๆ ขั้นตอนของดำเนินโครงการ ตั้งแต่การมีส่วนร่วมในการร่วมคิด ร่วมตัดสินใจ ร่วมวางแผน ร่วมปฏิบัติ ร่วมรับผลประโยชน์ รวมไปถึงร่วมตรวจสอบและติดตามผลโครงการนำไปสู่การพัฒนาที่ตรงเป้าหมายเกิดความชอบธรรมนำมาซึ่งประโยชน์แก่ประชาชนอย่างแท้จริง สู่การพัฒนาที่ยั่งยืน

ในช่วงที่ผ่านมาทางหน่วยงานภาครัฐได้สนับสนุนโครงการด้านการอนุรักษ์ ป่าไม้และการพัฒนาพื้นที่ ชุมชน ย่าน เมืองเก่า ตลาดเก่าเป็นจำนวนมากโดยได้ร่วมมือกับภาคเอกชนและภาคีต่าง ๆ และนำกระบวนการแบบมีส่วนร่วมของประชาชนมาเป็นเครื่องมือในการดำเนินการ ซึ่งหลายโครงการก็สามารถคืนความชอบเขาจนกลับมามีชีวิตชีวานักท่องเที่ยว เพิ่มมากขึ้นเป็นที่รู้จักในวงกว้าง ส่งผลทำให้การท่องเที่ยวในพื้นที่ที่ตึ่มากขึ้น เศรษฐกิจดีขึ้น เกิดการสร้างงานสร้างรายได้แก่คนในพื้นที่ เกิดประโยชน์กับชุมชนและพื้นที่ใกล้เคียง แต่ในทางกลับกันการพัฒนาที่ย่อมทำให้เกิดการเปลี่ยนแปลงและเกิดปัญหาในด้านต่าง ๆ ทั้งทางด้านกายภาพ เศรษฐกิจและสังคมภายในพื้นที่ตามมาด้วยเช่นกัน

จากความสำคัญของปัญหาที่เกิดขึ้นที่กล่าวมาข้างต้นเห็นว่าหลายพื้นที่ซึ่งได้รับการสนับสนุนโครงการอนุรักษ์ ป่าไม้ พัฒนาจากหน่วยงานภาครัฐ ภาคเอกชนและภาคีที่เข้ามาช่วยเหลือ ก็ยังเกิดปัญหามีผลกระทบที่เกิดกับพื้นที่

ปีที่ 17 ฉบับที่ 1 (มกราคม - มิถุนายน 2565)

อาจด้วยเหตุเพราะโครงการยังให้สำคัญของระดับ การมีส่วนร่วมของประชาชนที่เพียงพอหรือเกิดจาก ตัวแปร ปัจจัยด้านอื่น ๆ ทำให้การอนุรักษ์และการพัฒนาไม่เกิดความยั่งยืน ไม่เกิดความสมดุล สัมพันธ์ในมิติต่าง ๆ ได้แก่ มิติด้านกายภาพ มิติทาง สังคม มิติทางเศรษฐกิจและมิติด้านการท่องเที่ยว

การคัดเลือกพื้นที่กรณีศึกษา ผู้วิจัย ได้ ศึกษา ค้นคว้า และรวบรวมข้อมูลทุกมิติ จากเอกสารต่าง ๆ ที่เกี่ยวข้อง ได้คัดเลือกพื้นที่ กรณีศึกษา 3 พื้นที่ ได้แก่ ตลาดน้ำอัมพวา จังหวัดสมุทรสงคราม ตลาดสามชุกร้อยปี จังหวัด สุพรรณบุรีและตลาดคลองสวน 100 ปี จังหวัด สมุทรปราการ เนื่องจากพื้นที่ทั้ง 3 เป็นตลาดเก่า ที่มีการฟื้นฟูในช่วงเวลาที่ใกล้เคียงกัน หลังจากตลาด เกิดเศรษฐกิจที่ซบเซาและจากการศึกษาพบว่า ในช่วงหลัง ปี พ.ศ.2545 เป็นต้นมา มีการฟื้นฟู พัฒนาตลาดโบราณจนทำให้กลับมาคึกคักเช่นเดิม และปัจจุบันกลายเป็นสถานที่ท่องเที่ยวที่ได้รับความนิยมมากเช่นกัน อีกทั้ง 3 ตลาดนี้มีการใช้ กระบวนการมีส่วนร่วมของประชาชนเป็นเครื่องมือ ในการฟื้นฟู อนุรักษ์ พัฒนาตลาดและตลาดทั้ง 3 เป็นตลาดเก่าโบราณ มีเอกลักษณ์เฉพาะตัว มีบรรยากาศ ความงดงามของสถาปัตยกรรม ที่มีคุณค่า มีวิถีชีวิตที่ดั้งเดิม สินค้าและการ การกินและการบริการต่าง ๆ ทำให้การท่องเที่ยว ของพื้นที่ได้รับความนิยมของนักท่องเที่ยวทั้งคน ในท้องถิ่นและคนต่าง ๆ จังหวัด โดยเฉพาะ กรุงเทพมหานคร ดังที่กล่าวมาข้างต้น ทำให้ทั้ง 3 ตลาดมีความเหมาะสมเป็นพื้นที่กรณีศึกษา เพื่อเป็นตัวแทนสำหรับการศึกษาหาความสัมพันธ์ ของกระบวนการมีส่วนร่วมของประชาชนกับการ

อนุรักษ์และพัฒนาที่ยั่งยืน เสนอแนวทางการ อนุรักษ์และพัฒนาในด้านมิติต่าง ๆ เพื่อสร้าง ความยั่งยืนต่อพื้นที่อื่น ๆ ได้ในอนาคต

วัตถุประสงค์

1. เพื่อศึกษารูปแบบ ขั้นตอน ระดับ ปัจจัยเงื่อนไขของการมีส่วนร่วมของประชาชน สำหรับการอนุรักษ์และการพัฒนาพื้นที่
2. เพื่อวิเคราะห์และประเมินความยั่งยืน ของการอนุรักษ์และพัฒนาพื้นที่แบบมีส่วนร่วมของ ประชาชนในมิติด้านต่าง ๆ
3. เพื่อศึกษาความสัมพันธ์ของกระบวนการ มีส่วนร่วมของประชาชนกับการอนุรักษ์และพัฒนา พื้นที่อย่างยั่งยืนในมิติด้านต่าง ๆ

ประโยชน์ที่ได้รับจากการวิจัย

1. เป็นกรอบการศึกษา วิเคราะห์และ ประเมินความยั่งยืน สำหรับการอนุรักษ์และการ พัฒนาพื้นที่อื่นได้
2. เป็นแนวทางหลักปฏิบัติสำหรับการ อนุรักษ์และการพัฒนาพื้นที่แบบมีส่วนร่วม ของประชาชน สร้างความยั่งยืนในพื้นที่ได้

ขอบเขตของการวิจัย

1. ด้านขอบเขตของเนื้อหา

ตัวแปรของการศึกษา คือ 1) กระบวนการ มีส่วนร่วมของประชาชน 2) การอนุรักษ์ และ 3) การพัฒนาอย่างยั่งยืน เพื่อวิเคราะห์ รูปแบบ ขั้นตอน ระดับ ปัจจัย เงื่อนไข เครื่องมือแบบ มีส่วนร่วมของประชาชน การวิเคราะห์และประเมิน ความยั่งยืนพื้นที่กรณีทั้ง 3 พื้นที่และเสนอแนะแนว

ทางการอนุรักษ์ การพัฒนาพื้นที่เพื่อให้เกิดความยั่งยืนต่อไป

2. ด้านขอบเขตของพื้นที่

พื้นที่การณศึกษาที่คัดเลือกมาตรงตามเกณฑ์ที่ผู้วิจัยได้กำหนดไว้ มีประเด็นหลัก คือ 1) เป็นพื้นที่ที่ใช้กระบวนการมีส่วนร่วมของประชาชนในการอนุรักษ์และพัฒนา 2) มีการอนุรักษ์ศิลปวัฒนธรรมที่มีคุณค่าของชุมชน และ 3) เป็นตลาดเก่าโบราณที่มีอัตลักษณ์มีการพัฒนาการท่องเที่ยวเชิงอนุรักษ์และวัฒนธรรม โดยคัดเลือกมาเพื่อเป็นตัวแทน จำนวน 3 พื้นที่ ได้แก่ ตลาดน้ำอัมพวา จังหวัดสมุทรสงครามเป็นตัวแทนของตลาดที่มีความโดดเด่นด้านการท่องเที่ยวที่สุด ตลาดสามชุก ร้อยปี จังหวัดสุพรรณบุรีเป็นตัวแทนของพื้นที่ต้นแบบของการใช้กระบวนการมีส่วนร่วมในการพัฒนาที่สุด และตลาดคลองสวน 100 ปี จังหวัดสมุทรปราการเป็นตัวแทนของพื้นที่ที่รักษาความดั้งเดิมของตลาดไว้ได้มากที่สุด

ทบทวนแนวคิด

จากการศึกษารวบรวมทฤษฎีการมีส่วนร่วมของประชาชน ของ James L. Creighton ในหนังสือเรื่อง The Public Participation Handbook Making Better Decisions through Citizen Involvement. ทฤษฎีของโคเฮนและอัฟฮอฟ (Cohen & Uphoff, 1981) ผู้วิจัยได้สรุปว่าการมีส่วนร่วมประชาชน คือ กระบวนการที่เปิดโอกาสให้ประชาชนที่มีส่วนเกี่ยวข้องกับโครงการอันเกิดจากความสมัครใจ ความสนใจ ความกังวล ความต้องการแก้ไขปัญหาและความเดือดร้อน

ที่มีเหมือนกันให้เข้ามามีส่วนร่วมในการตัดสินใจ การวางแผน ปฏิบัติ การรับผลประโยชน์ และการติดตามประเมินผล เพื่อเป้าหมายเดียวกันให้เกิดความเปลี่ยนแปลงแก่กลุ่มหรือชุมชนตัวเอง ส่วนรูปแบบและขั้นตอนของการมีส่วนร่วมของประชาชน ผู้วิจัยได้ศึกษาทฤษฎีที่เกี่ยวข้องของ Yadav 1979 (Wongwatanakit, 1999, p. 31), World Health Organization (WHO, 1981, pp. 41-49) เจิมศักดิ์ ปิ่นทอง (2527, pp. 272-273) สรุปรูปแบบและขั้นตอนของการมีส่วนร่วมของประชาชนออกเป็น 6 ขั้นตอน **ช่วงก่อนปฏิบัติการ** คือ 1) ขั้นตอนการมีส่วนร่วมคิด 2) ขั้นตอนการมีส่วนร่วมในการตัดสินใจ 3) ขั้นตอนการมีส่วนร่วมในการวางแผน **ช่วงปฏิบัติการ** คือ 4) ขั้นตอนการมีส่วนร่วมในการดำเนินการปฏิบัติตามแผน และร่วมลงทุนด้านทรัพยากรต่าง ๆ เพื่อสนับสนุนการปฏิบัติตามแผน **ช่วงหลังปฏิบัติการ** คือ 5) ขั้นตอนการมีส่วนร่วมในการรับผลประโยชน์ 6) ขั้นตอนการมีส่วนร่วมในการติดตามและประเมินผลโครงการ ส่วนระดับการมีส่วนร่วมของประชาชน จากศึกษาทฤษฎีของ Cohen และ Uphoff (1980, pp. 219-222) อาร์นสไตน์ อังโน ริระพงษ์ แก้วหาญ (2543, p. 154) สรุประดับการมีส่วนร่วมของประชาชนจากระดับน้อยไปมาก ดังนี้ 1. ระดับการให้ข้อมูล 2. ระดับการเปิดรับความคิดเห็นของประชาชน 3. ระดับการปรึกษาหารือ 4. ระดับการวางแผนร่วมกัน 5. ระดับการร่วมปฏิบัติ 6. ระดับการร่วมติดตามตรวจสอบ และ 7. ระดับการควบคุมโดยประชาชน

สมมติฐาน

กระบวนการแบบมีส่วนร่วมของประชาชนจะเป็นตัวแปรให้เกิดความยั่งยืนของพื้นที่ในการอนุรักษ์และการพัฒนาในมิติด้านต่าง ๆ มีความแตกต่างกัน

ระเบียบวิธีวิจัย

1. ประชากรและกลุ่มตัวอย่าง

ในการกำหนดจำนวนประชากรและกลุ่มตัวอย่าง ทางผู้วิจัยได้กำหนดประชากรตามความเหมาะสมกับประเด็นของข้อมูลด้านการท่องเที่ยวและช่วงสถานการณ์ของการลงพื้นที่เก็บข้อมูล ได้แก่ ช่วงเดือนกุมภาพันธ์ พ.ศ.2562 ถึง เดือนสิงหาคม พ.ศ.2563 ซึ่งเป็นช่วงที่ได้รับผลกระทบของการแพร่ระบาดเชื้อไวรัสโคโรนา 2019 ที่เป็นอุปสรรคในการเก็บข้อมูล พื้นที่กรณีศึกษา ทั้ง 3 ตลาดที่ได้กล่าวมา เพื่อรวบรวมข้อมูลประเด็นหลัก ได้แก่ 1) ด้านการมีส่วนร่วมและการบริหารพัฒนาพื้นที่ โดยการสัมภาษณ์เชิงลึกและตอบแบบสอบถาม ได้แก่ ผู้บริหารและเจ้าหน้าที่ของหน่วยงานส่วนท้องถิ่น คณะกรรมการพัฒนาตลาด หัวหน้าชุมชน เจ้าของตลาด เจ้าหน้าที่มูลนิธิชุมชนไท ชาวชุมชนที่เป็นเจ้าของร้านค้ากิจการ ทั้ง 3 ตลาด ตลาดละ 50 คน เป็นจำนวน 150 คน 2) ด้านการท่องเที่ยวเป็นผู้ที่เกี่ยวข้องในข้อมูลสำหรับการวิเคราะห์ด้านสังคม เศรษฐกิจ และการท่องเที่ยว ได้แก่ ประชาชนในตลาด ทั้ง 3 ตลาด ตลาดละ 50 คน เป็นจำนวน 150 คน และนักท่องเที่ยวที่มาเที่ยวตลาด โดยแบ่งออกเป็นตลาดละ 100 คน รวมเป็นจำนวน 300 คน เป็นจำนวนของกลุ่มตัวอย่างที่ทางผู้วิจัยสุ่มจำนวน

โดยใช้แบบสอบถาม เพื่อสอบถามข้อมูลด้านการท่องเที่ยวของพื้นที่

2. เครื่องมือในการวิจัย

2.1 การสำรวจภาคสนาม เพื่อเก็บรวบรวมข้อมูลของพื้นที่ด้านกายภาพ เศรษฐกิจ และสังคมในประเด็นการอนุรักษ์ การพัฒนาพื้นที่ และผลกระทบที่เกิดขึ้น วิธีการเก็บข้อมูล ได้แก่ การบันทึกภาพของสภาพพื้นที่ อาคารแหล่งมรดกทางวัฒนธรรม เพื่อวิเคราะห์ศักยภาพ ปัญหาที่เกิดผลกระทบจากการพัฒนาการท่องเที่ยวในปัจจุบัน การบันทึกการสัมภาษณ์จากผู้ที่เกี่ยวข้องในพื้นที่ กรณีศึกษาและการใช้แบบสอบถามข้อมูลของพื้นที่จากคนในชุมชนและนักท่องเที่ยวด้วย

2.2 การสัมภาษณ์เชิงลึก เป็นการเก็บข้อมูลเชิงลึกจากผู้นำชุมชน คณะกรรมการบริหารตลาด องค์กรหรือผู้เกี่ยวข้องในพื้นที่ โดยเจาะประเด็นด้านการจัดการตลาดด้านกายภาพ เศรษฐกิจ สังคมและการมีส่วนร่วมของประชาชนในพื้นที่ โดยใช้วิธีการสัมภาษณ์ควบคู่กับการกรอกแบบสัมภาษณ์และการขอบันทึกเสียงการสัมภาษณ์

2.3 แบบสอบถาม เป็นการเก็บข้อมูลจากนักท่องเที่ยวในด้าน การท่องเที่ยวและการจัดการตลาดและคนในชุมชนที่เป็นเจ้าของร้านค้าในด้านกายภาพ สังคม เศรษฐกิจ การมีส่วนร่วมและการท่องเที่ยวในพื้นที่

ขั้นตอนของการวิจัย

ผู้วิจัยได้ดำเนินการวิจัยเป็นขั้นตอนและกรอบแนวคิดในขั้นตอนต่าง ๆ ดังนี้

1. ศึกษาแนวคิดทฤษฎี งานวิจัยและวรรณกรรมต่าง ๆ ที่เกี่ยวข้อง

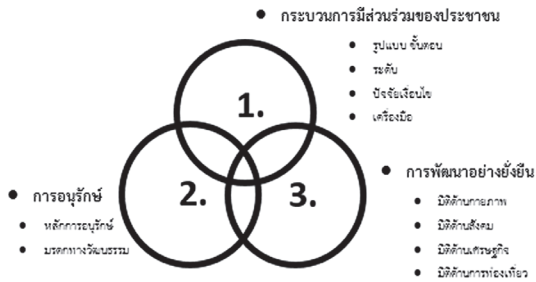

ภาพที่ 1 กรอบแนวคิดของขั้นตอนที่ 1

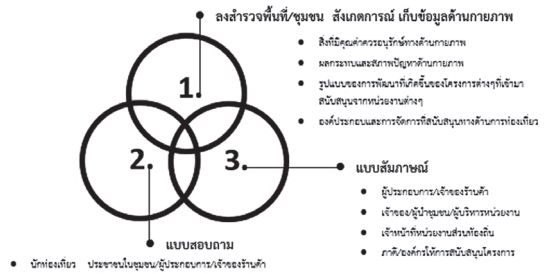

ภาพที่ 3 กรอบแนวคิดของขั้นตอนที่ 3

2. กำหนดเกณฑ์คัดเลือกกรณีศึกษา



ภาพที่ 2 กรอบแนวคิดของขั้นตอนที่ 2



ภาพที่ 4 กรอบแนวคิดของขั้นตอนที่ 4

3. สร้างเครื่องมือการวิจัยและเก็บข้อมูลพื้นที่กรณีศึกษา

4. การวิเคราะห์ข้อมูล

5. ประมวลผลและวิเคราะห์ผลและประเมินความยั่งยืนในมิติด้านต่าง ๆ ได้แก่ ความยั่งยืนมิติด้านกายภาพ ความยั่งยืนมิติด้านสังคม ความยั่งยืนมิติด้านเศรษฐกิจ ความยั่งยืนมิติด้านการท่องเที่ยว



ภาพที่ 5 กรอบแนวคิดของขั้นตอนที่ 5

6. สรุปผลการศึกษาความสัมพันธ์ของกระบวนการมีส่วนร่วมของประชาชนกับความยั่งยืนของการอนุรักษ์และการพัฒนาพื้นที่ในมิติต่าง ๆ เสนอแนะแนวทางการอนุรักษ์และการพัฒนาพื้นที่ สู่การพัฒนาที่ยั่งยืน

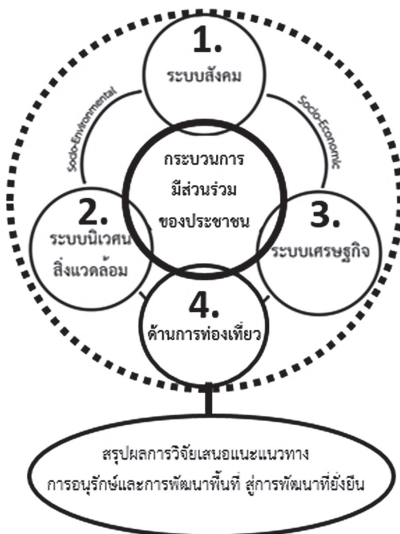

ภาพที่ 6 กรอบแนวคิดของขั้นตอนที่ 6

สรุปผลการวิจัยและอภิปรายผลการวิจัย

ผลจากการประเมินความยั่งยืนใน 5 มิติของพื้นที่กรณีศึกษาทั้ง 3 ตลานั้นสามารถสรุปการวิจัยและอภิปรายผลการวิจัยตามวัตถุประสงค์การวิจัย ดังนี้

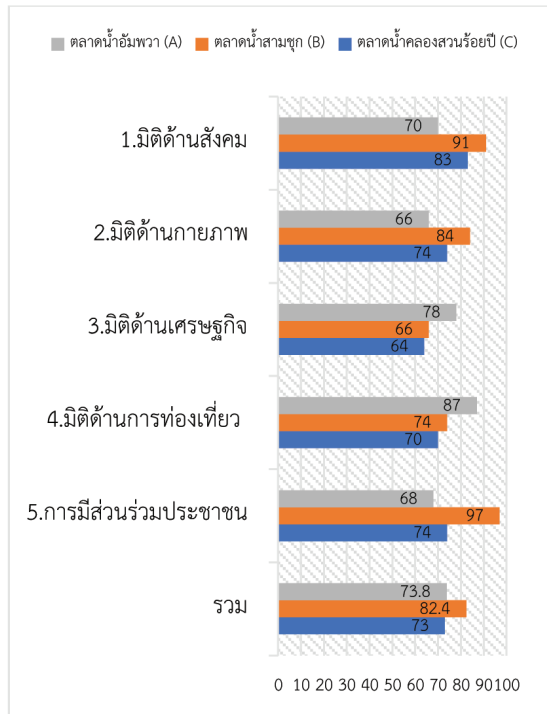

แผนภูมิที่ 1 แสดงประเด็นความยั่งยืน ทั้ง 5 มิติของพื้นที่กรณีศึกษา ทั้ง 3 ตลาด

1) รูปแบบ ขั้นตอน ระดับ ปัจจัย เงื่อนไขของการมีส่วนร่วมของประชาชนสำหรับการอนุรักษ์และการพัฒนาพื้นที่กรณีทั้ง 3 ชุมชน ปรากฏว่า ตลาดสามชุกร้อยปีมีมากที่สุด ตลาดคลองสวน 100 ปี รองลงมาและตลาน้ำอัมพวามีน้อยที่สุด

2) ความยั่งยืนของการอนุรักษ์และการพัฒนาพื้นที่แบบมีส่วนร่วมของประชาชน ทั้ง 5 มิติ

ของพื้นที่กรณีทั้ง 3 ชุมชน ปรากฏว่า ผลรวมของการประเมินความยั่งยืนของตลาดสามชุกร้อยปีมีมากที่สุด ตลาดน้ำอัมพวา รองลงมาและตลาดคลองสวน 100 ปี มีน้อยที่สุด

3) ความสัมพันธ์ของกระบวนการมีส่วนร่วมของประชาชนกับการอนุรักษ์และพัฒนาพื้นที่อย่างยั่งยืนในมิติด้านต่าง ๆ ดังนี้

1. ความสัมพันธ์ระหว่างความยั่งยืนมิติด้านสังคมกับความยั่งยืนมิติด้านกายภาพ

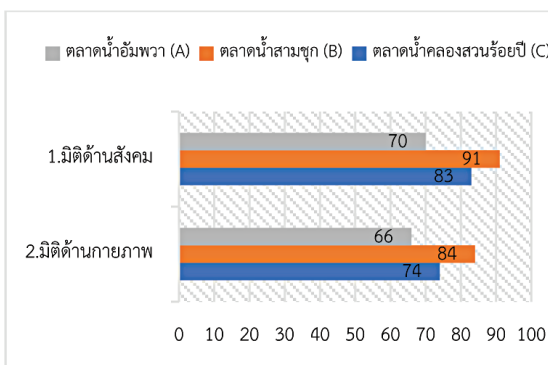

แผนภูมิที่ 2 แสดงเปรียบเทียบความยั่งยืนมิติด้านสังคมกับความยั่งยืนมิติด้านกายภาพ

แผนภูมิที่ 2 พบว่าความยั่งยืนทางด้านมิติสังคมที่มากย่อมส่งผลให้การพัฒนาทางด้านกายภาพที่ยั่งยืนในระดับมากเช่นกัน ในทางกลับกัน ความยั่งยืนทางมิติด้านสังคมที่น้อยก็ส่งผลให้ความยั่งยืนมิติด้านกายภาพที่น้อยด้วยเช่นกัน ดังนั้นสรุปได้ว่าความสัมพันธ์ของความยั่งยืนในมิติด้านกายภาพจะแปรผันตามของความยั่งยืนในมิติด้านสังคม

2. ความสัมพันธ์ระหว่างความยั่งยืนมิติด้านสังคมกับความยั่งยืนมิติด้านเศรษฐกิจ

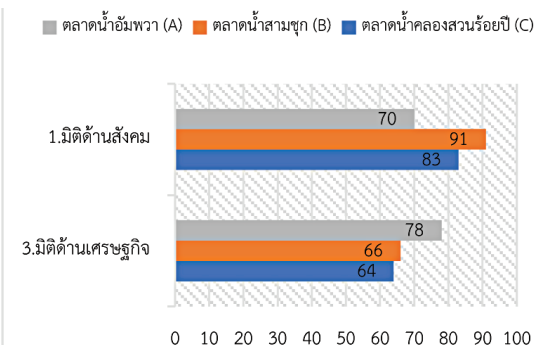

แผนภูมิที่ 3 แสดงเปรียบเทียบความยั่งยืนมิติด้านสังคมกับความยั่งยืนมิติด้านเศรษฐกิจ

แผนภูมิที่ 3 พบว่าความยั่งยืนทางด้านมิติสังคมที่มากที่สุด ไม่ได้ส่งผลให้เกิดความยั่งยืนทางมิติด้านเศรษฐกิจที่มากที่สุดตามไปด้วย ในทางกลับกันความยั่งยืนมิติด้านสังคมที่น้อยกว่า อาจจะมีความยั่งยืนทางมิติด้านเศรษฐกิจที่ดีกว่าได้เช่นกัน โดยมีปัจจัยอื่นที่มีความสำคัญกว่า ที่ส่งผลทำให้มากกว่า คือมีความยั่งยืนด้านมิติการท่องเที่ยวที่มากกว่า จะเห็นได้ว่าความยั่งยืนทางมิติด้านสังคมไม่ได้เป็นปัจจัยที่สำคัญที่สุดในการเกิดความยั่งยืนทางมิติด้านเศรษฐกิจนั่นเอง ดังนั้นสรุปได้ว่า ความสัมพันธ์ของความยั่งยืนทางมิติด้านเศรษฐกิจ ไม่ได้แปรผันตามของความยั่งยืนมิติด้านสังคม แต่ถือเป็นปัจจัยรองที่มีผลทำให้เกิดความยั่งยืนทางเศรษฐกิจแปรผันตามได้

ปีที่ 17 ฉบับที่ 1 (มกราคม - มิถุนายน 2565)

3. ความสัมพันธ์ระหว่างความยั่งยืน มิติด้านสังคมกับความยั่งยืนมิติด้านการท่องเที่ยว

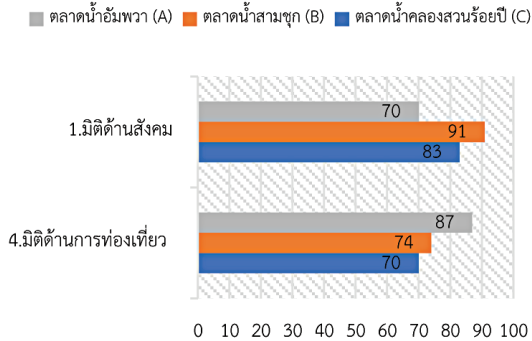

แผนภูมิที่ 4 แสดงเปรียบเทียบความยั่งยืน มิติด้านสังคมกับความยั่งยืนมิติด้านการท่องเที่ยว

แผนภูมิที่ 4 พบว่าความยั่งยืนทางด้านมิติสังคมที่มากที่สุด ไม่ได้ส่งผลให้เกิดความยั่งยืนทางมิติด้านการท่องเที่ยวที่มากที่สุดตามไปด้วย แต่พื้นที่ที่มีความยั่งยืนทางด้านมิติสังคมที่น้อยกว่า อาจจะมีความยั่งยืนทางมิติด้านการท่องเที่ยวที่ดีกว่าได้ โดยมีปัจจัยอื่นที่มีความสำคัญกว่า เช่น ความพร้อมด้านสถานที่ การจัดการสิ่งแวดล้อมความสะอาด ความหลากหลายของสินค้าและบริการ กิจกรรมสนับสนุนการท่องเที่ยว รวมทั้งความสามารถของผู้บริหารจัดการด้านธุรกิจการท่องเที่ยว ความพร้อมด้านการเงิน เป็นต้น ดังนั้นสรุปได้ว่า ความสัมพันธ์ของความยั่งยืนทางมิติด้านการท่องเที่ยวไม่ได้แปรผันไปตามของความยั่งยืนมิติด้านสังคม แต่ก็ยังมีผลส่งเสริมให้เกิดความยั่งยืนมิติด้านการท่องเที่ยวได้ด้วยเช่นเดียว

4. ความสัมพันธ์ระหว่างความยั่งยืน มิติด้านกายภาพกับความยั่งยืนมิติด้านเศรษฐกิจ

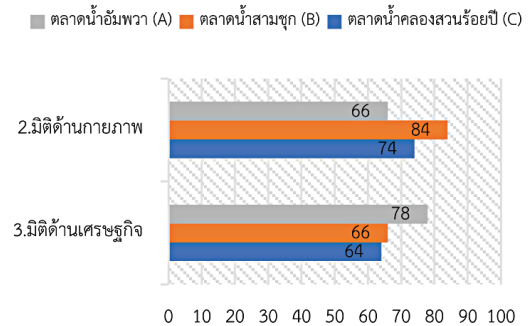

แผนภูมิที่ 5 แสดงเปรียบเทียบความยั่งยืน มิติด้านกายภาพกับความยั่งยืนมิติด้านเศรษฐกิจ

5. ความสัมพันธ์ระหว่างความ ยั่งยืนมิติด้านกายภาพกับความยั่งยืนมิติด้านการ ท่องเที่ยว

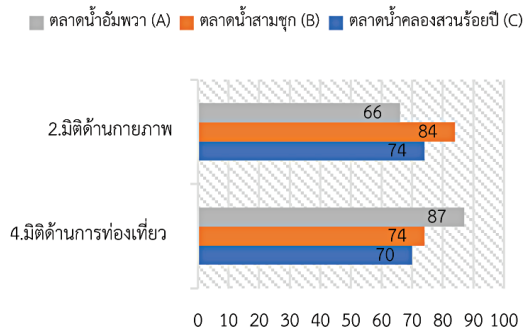

แผนภูมิที่ 6 เปรียบเทียบความยั่งยืนมิติ ด้านกายภาพกับความยั่งยืนมิติด้านการท่องเที่ยว

แผนภูมิที่ 5 และ 6 พบว่า ความยั่งยืนทางมิติด้านกายภาพที่มากที่สุด ไม่ได้ส่งผลให้เกิดความยั่งยืนทางมิติด้านเศรษฐกิจและมิติด้านการท่องเที่ยวมากที่สุดตามไปด้วย แต่ทางกลับกันหากมีความยั่งยืนทางมิติด้านกายภาพที่น้อยกว่า อาจจะ

มีความยั่งยืนทางมิติด้านเศรษฐกิจและมิติด้านการท่องเที่ยวที่ดีกว่าได้ ขึ้นอยู่กับปัจจัยอื่นที่มีความสำคัญกว่า เช่น มีความพร้อมของโครงสร้างพื้นฐานที่สนับสนุนการท่องเที่ยวที่มากและครบครันกว่า จะเห็นได้ว่าความยั่งยืนทางมิติกายภาพไม่ได้เป็นปัจจัยที่สำคัญที่สุดให้เกิดความยั่งยืนทางด้านเศรษฐกิจและมิติด้านการท่องเที่ยวในพื้นที่ ดังนั้นสรุปได้ว่า ความสัมพันธ์ของความยั่งยืนทางมิติด้านเศรษฐกิจและมิติด้านการท่องเที่ยว ไม่ได้แปรผันตามของความยั่งยืนมิติด้านกายภาพ แต่ไม่ได้หมายความว่า จะไม่มีผลแปรผันตามเลย เพราะมีปัจจัยทางด้านมิติด้านกายภาพอื่นที่เป็นปัจจัยสำคัญที่ทำให้ความยั่งยืนทางเศรษฐกิจและมิติด้านการท่องเที่ยวแปรผันตามได้ เช่น การพัฒนาด้านกายภาพเพื่อตอบสนองการท่องเที่ยว สร้างความพร้อมรองรับการท่องเที่ยว มีความสะดวกสบาย ไม่เกิดปัญหาอุปสรรคในการท่องเที่ยว เป็นต้น

6. ความสัมพันธ์ระหว่างความยั่งยืนมิติด้านเศรษฐกิจกับความยั่งยืนมิติด้านการท่องเที่ยว

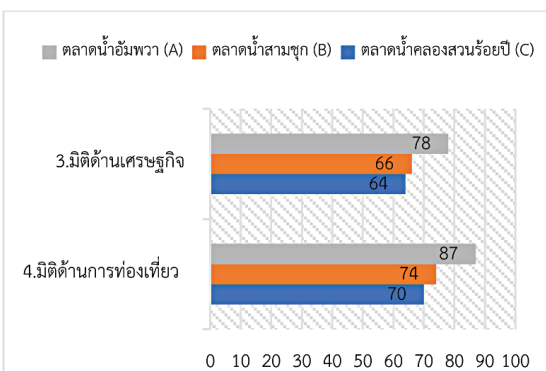

แผนภูมิที่ 7 แสดงเปรียบเทียบความยั่งยืนมิติด้านเศรษฐกิจกับความยั่งยืนมิติด้านการท่องเที่ยว

แผนภูมิที่ 7 พบว่า ความยั่งยืนทางมิติด้านเศรษฐกิจที่มากมีผลมาจากความยั่งยืนมิติด้านการท่องเที่ยวในระดับมาก กล่าวได้ว่า หากการท่องเที่ยวในพื้นที่ดี เศรษฐกิจในพื้นที่ย่อมดีตามไปด้วย ในทางกลับกัน หากการท่องเที่ยวเกิดขบเซา เศรษฐกิจก็ไม่ดี ขะลอลตัวเช่นกัน ดังนั้นสรุปได้ว่าความสัมพันธ์ระหว่างความยั่งยืนทางมิติด้านเศรษฐกิจจะแปรผันตามหรือขึ้นอยู่กับความยั่งยืนมิติด้านการท่องเที่ยวเป็นหลัก นอกจากนี้การแปรผันมากหรือน้อยขึ้น อยู่กับปัจจัยที่สนับสนุนการท่องเที่ยว เช่น ด้าน ความพร้อมของสถานที่ การจัดการสิ่งอำนวยความสะดวกสินค้าและบริการ มีกิจกรรมน่าสนใจและหลากหลาย สนับสนุนการท่องเที่ยวที่มากและครบครันมาก น้อยกว่ากัน

7. ความสัมพันธ์ ระหว่างการมีส่วนร่วมของประชาชนกับความยั่งยืนมิติด้านสังคม

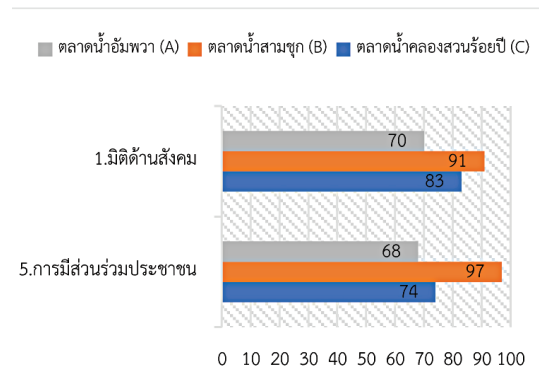

แผนภูมิที่ 8 แสดงเปรียบเทียบกระบวนการมีส่วนร่วมของประชาชนกับความยั่งยืนมิติด้านสังคม

ปีที่ 17 ฉบับที่ 1 (มกราคม - มิถุนายน 2565)

แผนภูมิที่ 8 พบว่าพื้นที่ที่ให้ความสำคัญและใช้เครื่องมือกระบวนการมีส่วนร่วมของประชาชนในการดำเนินโครงการที่ระดับมาก ย่อมแสดงให้เห็นถึงความยั่งยืนทางมิติด้านสังคมที่มากด้วย ในทางกลับกันหากพื้นที่ที่ให้ความสำคัญและใช้เครื่องมือกระบวนการมีส่วนร่วมของประชาชนในการทำงานร่วมกันที่มีระดับน้อย ความยั่งยืนทางมิติด้านสังคมของพื้นที่ก็น้อยไปด้วย แต่ไม่ได้หมายความว่าพื้นที่จะไม่ได้มีความเข้มแข็งที่น้อยกว่าแต่อาจเป็นปัจจัยอื่น เช่น การขาดความรู้ ความเข้าใจในกระบวนการมีส่วนร่วมของประชาชนหรือขาด ผู้นำที่ยังไม่สามารถใช้กระบวนการมีส่วนร่วมได้มีประสิทธิภาพ หรือประชาชนในพื้นที่ไม่สามารถเข้าร่วม เนื่องจากเหตุที่หลากหลาย ทำให้เงื่อนไขในการเข้าร่วมทำได้ยากลำบากกว่า เป็นต้น สรุปได้ว่า ความสัมพันธ์ระหว่างการมีส่วนร่วมของประชาชนกับความยั่งยืนมิติด้านสังคม จะแปรผันตามกันหรือมีความสอดคล้องสัมพันธ์กัน จะมากหรือน้อยขึ้นอยู่กับปัจจัยที่สำคัญ ได้แก่ ความเข้มแข็งของผู้นำชุมชน คนในชุมชนที่จะส่งผลให้มีการเข้าร่วม การเสียสละปัจจัยด้านต่าง ๆ พร้อมทั้งจะทำเพื่อประโยชน์ส่วนรวมด้วยความสมัครใจ ปัจจัยและเงื่อนไขในการเข้าร่วม เป็นต้น ดังนั้นสรุปผลได้ว่า กระบวนการมีส่วนร่วมของประชาชน เป็นปัจจัยสำคัญปัจจัยหนึ่งที่สามารถสร้างความยั่งยืนมิติด้านสังคมได้

8. ความสัมพันธ์ระหว่างการมีส่วนร่วมของประชาชนกับความยั่งยืนมิติด้านกายภาพ

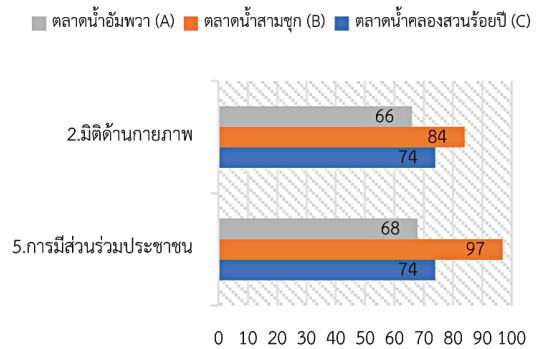

แผนภูมิที่ 9 แสดงเปรียบเทียบ กระบวนการมีส่วนร่วมของประชาชนกับความยั่งยืนมิติด้านกายภาพ

แผนภูมิที่ 9 พบว่า กระบวนการมีส่วนร่วมของประชาชนที่มาก ย่อมส่งผลให้เกิดความยั่งยืนทางมิติด้านกายภาพที่มากเช่นกัน ในทางกลับกัน หากกระบวนการมีส่วนร่วมของประชาชนที่น้อย ย่อมส่งผลให้เกิดความยั่งยืนทางมิติด้านกายภาพที่น้อยด้วยเช่นกัน

สรุปได้ว่า ความสัมพันธ์ระหว่างการมีส่วนร่วมของประชาชนกับความยั่งยืนมิติด้านกายภาพจะแปรผันตามกัน ดังนั้นสรุปผลได้ว่า กระบวนการมีส่วนร่วมของประชาชน เป็นปัจจัยสำคัญปัจจัยหนึ่งที่สามารถสร้างความยั่งยืนมิติด้านกายภาพได้ เช่นเดียวกับความยั่งยืนมิติด้านสังคม

9. ความสัมพันธ์ระหว่างการมีส่วนร่วมของประชาชนกับความยั่งยืนมิติด้านเศรษฐกิจ

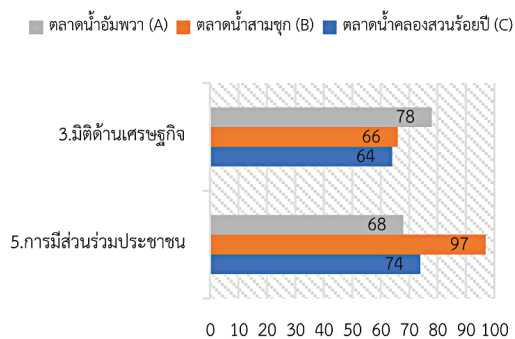

แผนภูมิที่ 10 แสดงเปรียบเทียบกระบวนการมีส่วนร่วมของประชาชนกับความยั่งยืนมิติด้านเศรษฐกิจ

แผนภูมิ 10 พบว่า กระบวนการมีส่วนร่วมของประชาชนที่มากที่สุดไม่ได้ส่งผลให้เกิด ความยั่งยืนทางมิติด้านเศรษฐกิจมากที่สุดตามไปด้วย แต่กลับเป็นที่กระบวนการมีส่วนร่วมของประชาชนที่น้อยสุด กลับมีความยั่งยืนทางมิติด้านเศรษฐกิจที่ดีที่สุด เห็นได้ชัดว่าประเด็นของกระบวนการมีส่วนร่วมของประชาชนไม่ได้เป็นปัจจัยที่มีความสำคัญที่สุด ที่จะส่งผลให้เกิดความยั่งยืนทางเศรษฐกิจ แต่เป็นเพราะมีปัจจัยอื่นที่เป็นปัจจัยหลักที่สามารถสร้างความยั่งยืนมิติด้านเศรษฐกิจ ซึ่งได้แก่ มิติด้านการท่องเที่ยวที่มีผลต่อระบบเศรษฐกิจมากที่สุด จึงสรุปได้ว่าความสัมพันธ์ระหว่างการมีส่วนร่วมของประชาชนกับความยั่งยืนมิติด้านเศรษฐกิจนั้น ความยั่งยืนมิติด้านเศรษฐกิจไม่ได้แปรผันตามกระบวนการมีส่วนร่วมของประชาชน แต่ไม่ได้หมายความว่า จะไม่แปรผันตามเลย เพราะมีปัจจัยของกระบวนการมีส่วนร่วมของประชาชน ที่เป็นปัจจัยสำคัญที่ทำให้

ความยั่งยืนด้านเศรษฐกิจแปรผันตามได้ เช่น การมีส่วนร่วมในการรวมกลุ่มทางธุรกิจ การมีส่วนร่วมในโครงการที่สนับสนุนด้านเศรษฐกิจและการท่องเที่ยว กองทุนรวมเพื่อการพัฒนาด้านเศรษฐกิจและการท่องเที่ยว เป็นต้น ดังนั้นสรุปผลได้ว่ากระบวนการมีส่วนร่วมของประชาชนไม่ได้เป็นปัจจัยสำคัญที่สุดที่จะสร้างความยั่งยืนมิติด้านเศรษฐกิจ แต่จะเป็นปัจจัยรองที่สนับสนุนให้เกิดความยั่งยืนมิติด้านเศรษฐกิจได้

10. ความสัมพันธ์ระหว่างการมีส่วนร่วมของประชาชนกับความยั่งยืนมิติด้านการท่องเที่ยว

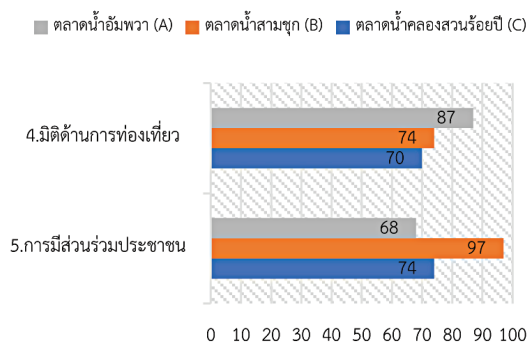

แผนภูมิที่ 11 แสดงเปรียบเทียบกระบวนการมีส่วนร่วมของประชาชนกับความยั่งยืนมิติด้านท่องเที่ยว

แผนภูมิที่ 11 พบว่า กระบวนการมีส่วนร่วมของประชาชนที่มากที่สุดไม่ได้ส่งผลให้เกิดความยั่งยืนทางมิติด้านการท่องเที่ยวที่มากที่สุดแต่อย่างใด แต่การมีส่วนร่วมของประชาชนที่น้อยกว่า อาจจะมี ความยั่งยืนทางมิติด้าน

การท่องเที่ยวที่ดีกว่าได้ แสดงว่า กระบวนการมีส่วนร่วมของประชาชนไม่ได้เป็น ปัจจัยที่มีความสำคัญที่สุดที่ส่งผลให้เกิดความยั่งยืน ด้านการท่องเที่ยว จึงสรุปได้ว่า ความสัมพันธ์ ระหว่างการมีส่วนร่วมของประชาชนกับความยั่งยืน มิติด้านการท่องเที่ยว นั้น ไม่ได้แปรผันตาม กระบวนการมีส่วนร่วมของประชาชน แต่ก็ได้ไม่ได้ หมายความว่า จะไม่มีผลเลย เห็นได้จากปัจจัยอื่น ที่ทำให้มีผลแปรผันตามได้ เช่น การมีส่วนร่วม ในกิจกรรมต่าง ๆ ในการท่องเที่ยว การเข้าร่วมกลุ่ม ทางธุรกิจ การร่วมมือในเรื่องการบริการนักท่องเที่ยว การปฏิบัติตามแนวทางและกฎเกณฑ์ที่ได้ตั้งไว้ ร่วมกัน เป็นต้น

สรุปผลความสัมพันธ์ ระหว่างการมี ส่วนร่วมของประชาชนกับความยั่งยืนมิติด้านต่าง ๆ

จากการวิเคราะห์ความสัมพันธ์ระหว่าง ความยั่งยืนมิติด้านทั้ง 5 ประเด็น จากแผนภูมิ ที่ 1-11 สามารถสรุปผลความสัมพันธ์ในมิติต่าง ๆ ได้ว่า กระบวนการมีส่วนร่วมของประชาชน เป็นปัจจัยที่สำคัญที่สุดที่ส่งผลให้เกิดความยั่งยืนมิติ ด้านสังคมและมิติด้านกายภาพ แต่ไม่ได้เป็น ปัจจัยสำคัญที่สุดที่ส่งผลต่อความยั่งยืนในมิติ ด้านเศรษฐกิจและมิติด้านการท่องเที่ยว แต่ไม่ได้ หมายความว่า กระบวนการมีส่วนร่วมของประชาชน จะไม่มีผลต่อความยั่งยืนทั้งสองด้านนี้ แต่จะเป็น ปัจจัยรองที่สำคัญที่สร้างความยั่งยืนมิติด้าน เศรษฐกิจและมิติด้านการท่องเที่ยวให้กับพื้นที่ เช่นกัน เนื่องจากการท่องเที่ยวนั้นย่อมมีผลประโยชน์ และมีผู้มีส่วนได้ส่วนเสียมากมาย รวมทั้งคนในชุมชน ที่เป็นเจ้าของพื้นที่ที่ต้องร่วมมือกันและมีส่วนร่วม ในการทำให้การท่องเที่ยวของชุมชนมีการพัฒนา

ที่ยั่งยืน ดังนั้นปัจจัยของกระบวนการมีส่วนร่วม ของประชาชนจึงมีความสำคัญเช่นกันนอกจากนี้ พบว่าความยั่งยืนมิติด้านเศรษฐกิจนั้น มีความสัมพันธ์เชื่อมโยงกับความยั่งยืนมิติ ด้านการท่องเที่ยวมากกว่าความยั่งยืนด้านอื่น ๆ เนื่องจากการท่องเที่ยวของพื้นที่เป็นตัวแปรสำคัญของระบบ เศรษฐกิจในพื้นที่มากที่สุด

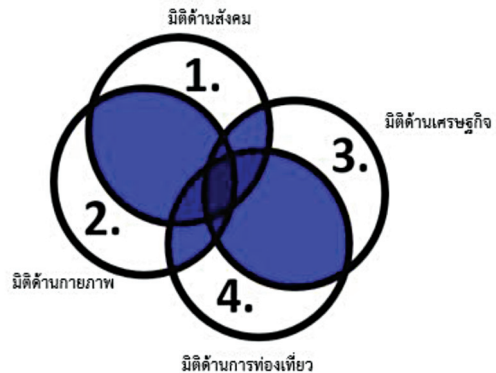

แผนภูมิที่ 12 แสดงความสัมพันธ์ระหว่าง ความยั่งยืนมิติด้านทั้ง 5 ประเด็น พื้นที่กรณีศึกษา

จากความสัมพันธ์ของมิติต่าง ๆ ของ แผนภูมิที่ 12 นั้น การพัฒนาที่ยั่งยืนของพื้นที่ กรณีศึกษาหรือพื้นที่อื่น ๆ ซึ่งเป็นชุมชนตลาดเก่า ที่มีการท่องเที่ยวเป็นส่วนช่วยส่งเสริมให้เศรษฐกิจ ของพื้นที่ดีขึ้นและส่งผลกระทบต่อด้านต่าง ๆ นั้น ทางผู้วิจัยให้ความคิดเห็นว่า ควรต้องให้ความสำคัญ ต่อกระบวนการมีส่วนร่วมของประชาชนเป็น เครื่องมือในการอนุรักษ์และพัฒนาเป็นเครื่องมือ ที่ช่วยให้มิติทางสังคมเกิดความเข้มแข็ง เกิดความสัมพันธ์ให้มิติกายภาพดีขึ้นไปด้วยและเป็นปัจจัย ที่สนับสนุนมิติการท่องเที่ยวเกิดความยั่งยืนมากขึ้น

ด้วยเช่นกัน เห็นได้จากการร่วมมือแรงร่วมใจ ช่วยกันรักษาผลประโยชน์ของชุมชน ส่งเสริมการท่องเที่ยวสร้างรายได้ ให้เศรษฐกิจที่ดีขึ้นด้วย

ดังนั้นผู้วิจัยเห็นว่ากระบวนการมีส่วนร่วมมีความสำคัญและพื้นฐานในดำเนินการอนุรักษ์และพัฒนาที่ต้องการให้ประชาชนในพื้นที่มีส่วนร่วมคนในพื้นที่คือปัจจัยที่สำคัญที่สุดที่จะทำให้เกิดกระบวนการมีส่วนร่วมของประชาชนที่ให้เกิดผลสำเร็จที่สุด

ข้อเสนอแนะ

ผู้ทำวิจัยขอเสนอแนะแนวทางการอนุรักษ์และการพัฒนาพื้นที่ให้เกิดความยั่งยืน โดยมีประเด็นดังต่อไปนี้

1. มิติด้านสังคม

1.1 คนในชุมชน ควรให้ความร่วมมือมีส่วนร่วม หากคนในชุมชนขาดความเข้มแข็งขาดความร่วมมือ มีความขัดแย้งกัน ไม่สามัคคีกันขาดความรับผิดชอบในสังคม เห็นประโยชน์ส่วนตนมากกว่าส่วนรวมแล้ว ทำให้ความยั่งยืนด้านมิติทางสังคมไม่มีหรือมีน้อยเกินไป ส่งผลให้ความยั่งยืนด้านอื่น ๆ ก็ไม่สามารถทำให้เกิดความยั่งยืนได้ตามไปด้วย

1.2 ผู้นำชุมชน คณะทำงานในพื้นที่เห็นความสำคัญในกระบวนการมีส่วนร่วมของประชาชน ผู้นำจะต้องเป็นที่ยอมรับนับถือของผู้เข้าร่วมทำกิจกรรม ผู้นำควรเป็นคนในพื้นที่เนื่องจากมีความเข้าใจปัญหาความต้องการสถานการณ์ของพื้นที่ มีความเสียสละ ซื่อสัตย์ สุจริตเพื่อรักษาปกป้องผลประโยชน์ของชุมชน

1.3 มีกองทุนรวม เพื่อพัฒนาชุมชนเป็นปัจจัยสำคัญที่สามารถดำเนินโครงการ เป็นกองทุนที่คนในชุมชนทำร่วมกัน กองทุนที่มีรายได้จากการจัดงานหาเงินบริจาค หรือจากการค้าขายสินค้าผลิตภัณฑ์ของกลุ่มอาชีพของชุมชนและเป็นกองทุนที่นำเงินมาพัฒนาชุมชนในส่วนที่เร่งด่วนเรื่องที่สำคัญโดยไม่ต้องรอเงินงบประมาณจากภายนอกเพียงอย่างเดียว

2. มิติด้านกายภาพ

2.1 มีการอนุรักษ์ สิ่งที่มีคุณค่าควรอนุรักษ์ให้คงสภาพดั้งเดิม มีผลกระทบน้อยที่สุดเพื่อให้เกิดความยั่งยืนจะต้องมาจากคนในชุมชนเองที่จะต้องร่วมมือกันหรือใช้กระบวนการมีส่วนร่วมของประชาชนในชุมชนเป็นเครื่องมือในการอนุรักษ์โดยชุมชน

2.2 การพัฒนาด้านกายภาพ ต้องมีการวางแผนกายภาพที่เป็นแผนนโยบายในการพัฒนาที่ชัดเจน ที่มีขั้นตอน ตามช่วงเวลาและงบประมาณที่ชัดเจน ช่วยในการกำหนดการพัฒนาในระยะสั้นและระยะยาวได้ ต้องมีกระบวนการมีส่วนร่วมของประชาชนด้วย เพื่อร่วมคิด ตัดสินใจวางแผน ปฏิบัติ รับผิดชอบและตรวจสอบประเมินผล เป็นการพัฒนาที่มาจากความต้องการปัญหาของชุมชนที่แท้จริง

3. มิติด้านเศรษฐกิจ

การสร้างอาชีพใหม่ การอนุรักษ์และสนับสนุนอาชีพดั้งเดิม ต้องให้ความรู้และพัฒนาอาชีพให้กับคนในชุมชน กระจายรายได้ที่เป็นธรรมให้กับคนในชุมชนและนอกชุมชน ต้องสนับสนุนอาชีพดั้งเดิมให้อยู่ในกลไกทางเศรษฐกิจและสร้างอัตลักษณ์ของชุมชนได้ด้วย

4. มิติด้านการท่องเที่ยว

4.1 สร้างจุดสนใจ จุดขายของสถานที่ให้เกิดอัตลักษณ์ สามารถดึงดูดนักท่องเที่ยวไปเที่ยวเป็นจุดขายดึงดูดนักท่องเที่ยวให้มาเที่ยวได้และสร้างความประทับใจให้กลับมาอีก

4.2 การบริหารจัดการที่ดี สามารถรองรับความต้องการของนักท่องเที่ยวเพียงพอ ต้องมีความพร้อมทั้งทางด้านกายภาพ สังคม คณะผู้บริหารพื้นที่ต้องมีความสามารถจัดหาสิ่งอำนวยความสะดวกพื้นฐานสามารถรองรับกับจำนวนนักท่องเที่ยวได้เพียงพอ เช่น ที่จอดรถ ห้องน้ำสาธารณะ มีถังขยะที่เพียงพอ

4.3 รักษามาตรฐานในการบริการ นักท่องเที่ยวให้คงที่หรือดีกว่า การรักษาคุณภาพ และราคาของสินค้า ผู้ขายให้บริการต้องเป็นกันเอง ยิ้มแย้ม พุดจาสุภาพ ไม่เอาเปรียบลูกค้า

4.4 ส่งเสริมกิจกรรมนันทนาการ ให้หลากหลายรองรับนักท่องเที่ยวทุกเพศทุกวัย ซึ่งจะช่วยสร้างความบันเทิง ความประทับใจ สนุกสนานและได้ความรู้ สร้างอาชีพ สร้างงานใหม่ ส่งผลให้มีการเพิ่มเวลา เพิ่มการใช้จ่าย ชื่อของดีมีกิน และการค้างคืนได้อีกด้วย

5. กระบวนการมีส่วนร่วมของประชาชน

5.1 โครงการอนุรักษ์และพัฒนาพื้นที่ต้องใช้กระบวนการมีส่วนร่วมของประชาชนในพื้นที่มาดำเนินงานในทุกขั้นตอนและคนในชุมชน

ต้องเห็นความสำคัญและร่วมมือในทางใดทางหนึ่ง เพื่อเกิดประโยชน์ต่อตัวเองและต่อส่วนร่วม

5.2 ส่งเสริมการใช้กระบวนการมีส่วนร่วมกันการทำงานร่วมกันทุกครั้ง โดยเฉพาะคนในชุมชน ซึ่งมีมากมายหลากหลายความคิด ความต้องการ ความเดือดร้อน การมีส่วนร่วม จึงเป็นตัวกลางเชื่อมความสัมพันธ์คนในชุมชน ให้มีแนวทางร่วมกันอย่างเป็นระบบ สนับสนุน และเปิดโอกาสให้ทุกคนร่วมคิด ร่วมตัดสินใจ ร่วมวางแผน ร่วมปฏิบัติ ร่วมรับผลประโยชน์ และร่วมประเมินผล ปรับปรุงใช้ในงานต่อไป

5.3 จัดองค์กรที่มีความเชี่ยวชาญ และจัดโครงการพัฒนาโดยใช้หลักการกระบวนการมีส่วนร่วมของประชาชนเป็นเครื่องมือมาปฏิบัติจริงในพื้นที่ ให้ความรู้ด้านกระบวนการมีส่วนร่วมของประชาชนให้กับชุมชนและฝึกปฏิบัติจริงสร้างความเข้าใจและสามารถนำไปใช้เองในอนาคต

5.4 การบริหารจัดการเชิงนโยบาย หน่วยงานท้องถิ่นหรือหน่วยงานที่เกี่ยวข้อง ในการคิดกำหนดนโยบาย แผนการพัฒนาพื้นที่ที่ต้องคิด จากปัญหาและความต้องการของพื้นที่ที่แท้จริง และใช้กระบวนการมีส่วนร่วมของประชาชนอย่างแท้จริงในทุกระดับเช่นกัน เพื่อสร้างความสัมพันธ์ระหว่างผู้บริหารหน่วยงานกับคนในชุมชนมากขึ้น ช่วยลดความขัดแย้งและการต่อต้านได้

REFERENCES

- Chomphan, J. (2012). A Principal Analysis of “Public Participation” in “The Public Participation Handbook: Making Better Decisions through Citizen Involvement” in the Thai Context. **Environmental Management Journal**, 8(1), 123-141.
- Cohen, J. M., & Uphoff, N. T. (1981). **Rural Development Participation : Concept and Measures for Project Design Implementation and Evaluation**. Ithaca, NY: Rural Development Committee Center for International Studies, Cornell University.
- Kaewhawong, T. (2000). **Process of Strengthening Communities, Civil Society Community**. 4th Edition. Khon Kaen : Northeastern Primary Health Training and Development Center Publishing House, Local Health Community Network. Page 154.
- Pinthong, J. (1984). **Mobilization of people for rural development. In the administration of rural development**. Bangkok: Odeon Store. Pages 272-273.
- WHO. (1981). **Report of the International Conference on Primary Health Care**. New York: N.P. Press.
- Wongwattanakit, G. (1999). **Opinion and participation of committee members of subdistrict administration organization (SAO) in community health development**. (Master of Population Studies) Mahidol University, Bangkok.
-

Research Article

การออกแบบและการจัดการโรงเรือนต้นแบบ เพื่อจัดทำไม้บอนไซ มหาวิทยาลัยราชภัฏพระนคร

DESIGN AND MANAGEMENT OF BONSAI'S GREENHOUSE WORKSHOP PROTOTYPE FOR PHRANAKHON RAJABHAT UNIVERSITY

พรชัย ตามถิ่นไทย^{1*} กุสุมา ผลาพรหม² กฤษณ์ชาคริตส ฒ วัฒนประเสริฐ³ และ จักรพงษ์ หรั่งเจริญ⁴
^{1,2,3}สาขาเทคโนโลยีและนวัตกรรมการจัดการอุตสาหกรรม คณะเทคโนโลยีอุตสาหกรรม มหาวิทยาลัยราชภัฏพระนคร
⁴สาขาเทคโนโลยีการจัดการเกษตร คณะวิทยาศาสตร์และเทคโนโลยี มหาวิทยาลัยราชภัฏพระนคร

Pornchai Tamthinthai^{1*} Kusuma Palaprom² Kritchakhis Nawattanaprasert³
and Chakrapong Rangjaroen⁴

^{1,2,3}Technology and Industry Management Innovation Department, Faculty of Industrial Technology,
Phranakhon Rajabhat University

⁴Agricultural Management Technology, Faculty of Science and Technology,
Phranakhon Rajabhat University

*E-mail: Pornchai_04@yahoo.com

Received: 2022-04-18

Revised: 2022-05-11

Accepted: 2022-05-11

บทคัดย่อ

บอนไซ เป็น ศาสตร์และศิลป์ในการปลูกเลี้ยงไม้ในกระถาง ด้วยเทคนิคการย่อสัดส่วน รูปทรง และการดูแลให้อายุยืนยาว มีความงาม ก่อให้เกิดความสุข ความเพลิดเพลิน และความสงบ มหาวิทยาลัยราชภัฏพระนคร จัดตั้งศูนย์รีไซเคิลและบอนไซ เพื่อส่งเสริมและเผยแพร่ความรู้และเทคนิคการจัดทำไม้บอนไซ และได้คิดค้นเทคนิคการทำ “สวนถาดบอนไซไม้หล่อน้ำ” เพื่อเป็นผลงานเชิงศิลปะ เป็นผลิตภัณฑ์และเป็นสินค้า ที่เป็นประโยชน์ทั้งทางด้านวิชาการและการอาชีพ แก่ประชาชนทั่วไป และบูรณาการกับการเรียนการสอน แก่นักศึกษา การวิจัยมีวัตถุประสงค์ เพื่อศึกษาและเสนอแนะ การจัดการ (การประกอบการ) การออกแบบและงบประมาณ โรงเรือน(ต้นแบบ) เพื่อจัดทำไม้บอนไซ มหาวิทยาลัยราชภัฏพระนคร การวิจัยผสมผสานการวิจัยเชิงคุณภาพกับวิจัยเชิงทดลอง ใช้วิธีการการสำรวจและทดลองด้วยแบบสังเกตและแบบสัมภาษณ์เชิงลึก การประกอบการทางด้านบอนไซ และสร้างเฟอร์นิเจอร์และพื้นที่ทดลอง เพื่อเก็บข้อมูลเชิงพื้นที่และรูปแบบเฟอร์นิเจอร์ การวิจัยพบว่า โรงเรือน (ต้นแบบ) เป็น

โรงเรียนกิ่งโปรงแสง เปิดและปิดระบายและปรับอากาศได้ ภายในแบ่งออกเป็น ส่วนการจัดเตรียมวัสดุ อุปกรณ์ปฏิบัติจัดทำ และส่วนจัดวางผลงานสำเร็จข้อเสนอแนะในการศึกษาครั้งต่อไป จัดตั้งการประกอบการ และสร้างโรงเรียนจริง ทำการวิจัยเชิงทดลอง เก็บข้อมูลวิเคราะห์และสรุป การประกอบการและสร้างโรงเรียนเพื่อจัดทำไม้บอนไซ มหาวิทยาลัยราชภัฏพระนคร ต่อไป

คำสำคัญ: การจัดการ (การประกอบการ) การออกแบบโรงเรียน (ต้นแบบ) สวนถาดบอนไซไม้หน้า

ABSTRACT

Bonsai is the science and art of growing plants in pots with techniques for reducing proportions and shapes also caring for plants for longevity, beauty, induces feelings of happiness, enjoyment and peace. Phranakhon Rajabhat University establish a Recycling and Bonsai Center to promote and disseminate knowledge and techniques of bonsai and has invented techniques for making “bonsai - water plants tray garden” to be a work of art , product and goods that are useful both academically and professionally to the general public and integrate with teaching and learning for students. The purpose of research are to study and make recommendations on entrepreneur management, design and budget in the bonsai’s greenhouse workshop Phranakhon Rajabhat University. Research is a combination of qualitative research with experimental research using survey and experimental methods with observation and in-depth interviews bonsai entrepreneurship and create furniture mock up and experimental spaces to capture spatial data and furniture styles.. Research found the bonsai’s greenhouse workshop is semi-open and closed greenhouse, ventilation and air conditioning area divided into the raw material preparation part, practice part and finished work placement. Suggestions for the next study set up an operation and build a real of the bonsai’s greenhouse workshop with experimental research collect data, analyze and summarize present advantages and improvements bonsai entrepreneurship and building of the bonsai’s greenhouse workshop of Phranakhon Rajabhat University.

Keywords: Management (entrepreneurship), Greenhouse design (prototype), Bonsai - water plants tray garden

บทนำ

บอนไซ เป็น ศาสตร์และศิลป์ในการปลูกเลี้ยงไม้ในกระถาง ด้วยเทคนิคการย่อสัดส่วน รูปทรง และการดูแลให้อายุยืนยาว มีความงามก่อให้เกิดความสุข ความเพลิดเพลิน และความสงบ ปัจจุบันมหาวิทยาลัยราชภัฏพระนคร มีไม้บอนไซ และองค์ความรู้ทางด้านบอนไซ ที่เป็นประโยชน์ทั้งทางด้านวิชาการและวิชาชีพ จึงได้จัดตั้งศูนย์รีไซเคิลและบอนไซ เพื่อส่งเสริมและเผยแพร่ความรู้ และเทคนิคการจัดทำไม้บอนไซ และองค์ความรู้ในการจัดทำสวนถาดบอนไซที่มหาวิทยาลัยคิดค้นขึ้นที่เรียกว่า “สวนถาดบอนไซไม้หล่อน้ำ” ที่สามารถเป็นผลงานเชิงศิลปะ เป็นผลิตภัณฑ์ และเป็นสินค้าและบูรณาการกับการเรียนการสอน แก่นักศึกษาในปัจจุบัน คณะผู้วิจัยจึงเห็นว่าหาก ศูนย์รีไซเคิลและบอนไซ มหาวิทยาลัยราชภัฏพระนครมีแนวทางการจัดการ (การประกอบการ) และแนวทางการจัดจำหน่ายเพื่อสร้างรายได้ อีกทั้งหากมีการ

สร้างโรงเรือน (ต้นแบบ) เพื่อการจัดทำไม้บอนไซ โดยเฉพาะสวนถาดบอนไซไม้หล่อน้ำที่ได้คิดค้นขึ้นอย่างเป็นระบบและเหมาะสม จะเป็นประโยชน์ต่อการเรียนรู้ การดำเนินงานทั้งด้านการประกอบการเชิงอาชีพและการบริการวิชาการและวิชาชีพ แก่ นักศึกษา อาจารย์ บุคลากร และผู้สนใจตามพันธกิจของมหาวิทยาลัย

ดังนั้นคณะผู้วิจัย จึงเห็นถึงความสำคัญของการจัดการ (การประกอบการ) และการออกแบบโรงเรือน (ต้นแบบ) ในการจัดทำไม้บอนไซ อันจะส่งเสริมบทบาททางด้านบอนไซของศูนย์รีไซเคิลและบอนไซ ของมหาวิทยาลัยราชภัฏพระนคร ในทุกมิติ การวิจัยในครั้งนี้ เป็นการวิจัยเพื่อการศึกษาและเสนอแนะการจัดการ (การประกอบการ) และการออกแบบโรงเรือน (ต้นแบบ) พร้อมเฟอร์นิเจอร์และสิ่งอำนวยความสะดวก ตลอดจนการประมาณราคาการก่อสร้าง ดังแสดงในภาพที่ 1



ภาพที่ 1 แสดงภาพความสัมพันธ์ความเป็นมาและความสำคัญของการวิจัย

วัตถุประสงค์ของโครงการวิจัย

1. เพื่อศึกษาเทคนิควิธีในการจัดทำไม้บอนไซ และสวนถาดบอนไซไม้หล่อน้ำ
2. เพื่อศึกษาการจัดการเชิงอาชีพ ทางด้านการจัดทำไม้บอนไซ
3. เพื่อออกแบบและประเมินราคาโรงงานต้นแบบการจัดทำไม้บอนไซ
4. เพื่อเสนอแนวทางการจัดการโรงงานต้นแบบการจัดทำไม้บอนไซ มหาวิทยาลัยราชภัฏพระนคร

ขอบเขตของการวิจัย

ขอบเขตของการวิจัย ประกอบด้วย ขอบเขตด้านทฤษฎี และขอบเขตทางด้านปัจจัย และตัวแปร ดังนี้

ขอบเขตด้านทฤษฎี ได้แก่ 1) แนวคิดและหลักการทางด้านเทคนิควิธีการจัดทำไม้บอนไซ และสวนถาดบอนไซไม้หล่อน้ำ 2) แนวคิดทางด้านการจัดการ(การประกอบการ) และ 3) แนวคิดทางด้านการออกแบบโรงงานและเฟอร์นิเจอร์จัดทำไม้บอนไซ

ขอบเขตทางด้านปัจจัยและตัวแปร ประกอบด้วย 1) ปัจจัยบอนไซ ได้แก่ ตัวแปรบอนไซทรงต้นและสวนถาดบอนไซไม้หล่อน้ำ 2) ปัจจัยการจัดการ ได้แก่ ตัวแปรการประกอบการ (การวางแผนและการจัดเตรียม/การตัดตัดแต่ง และจัดทำรูปทรง/การจัดจำหน่ายและการขนส่ง) 3) ปัจจัยพื้นที่ใช้สอย ได้แก่ ขนาดพื้นที่ 4) ปัจจัยเฟอร์นิเจอร์ ได้แก่ ตัวแปรลักษณะเฟอร์นิเจอร์ 5) ปัจจัยโรงงาน ประกอบด้วย ตัวแปรงานโครงสร้างงานสถาปัตยกรรม งานระบบ งานเฟอร์นิเจอร์ และ

การประมาณราคา และ 4) ปัจจัยประชากรในการศึกษา ประกอบด้วย ผู้ประกอบการบอนไซ ผู้เชี่ยวชาญสวนถาดบอนไซไม้หล่อน้ำ

ทบทวนแนวคิด

การทบทวนแนวคิด ประกอบด้วย แนวคิดเกี่ยวกับบอนไซ แนวคิดการจัดสวนถาด แนวคิดทางด้านการจัดการด้านการประกอบการ แนวคิดทางด้านการออกแบบโรงงาน และแนวคิดทางด้านเทคนิคการออกแบบและการเขียนแบบสถาปัตยกรรม ดังนี้

แนวคิดเกี่ยวกับบอนไซ ประกอบด้วย 1) รูปแบบของบอนไซ สามารถจัดกลุ่มโดยยึดหลักตามจำนวนลำต้น แบ่งออกเป็น รูปแบบลำต้นเดี่ยว รูปแบบหลายลำต้น และ รูปแบบหลายต้นหรือสวนป่า (Chan, P. (2006, Thai Bonsai Farmers Association. 2000, Sripramote, S. 2001, and Lewis, C. & Sutherland, N. 1993) และ 2) ขนาดของบอนไซแบ่งออกเป็นกลุ่มขนาดหลัก ๆ คือ บอนไซจิ๋ว (4 นิ้ว /10 ซม.) บอนไซขนาดเล็ก (4 - 16 นิ้ว /10 - 40 ซม.) บอนไซขนาดกลาง (16 - 36 นิ้ว /40 - 90 ซม.) และบอนไซขนาดใหญ่ (36 นิ้ว /90 ซม.) (Phichan, P. 2007)

แนวคิดการจัดสวนถาด สวนถาดเป็นงานอดิเรกที่เพลิดเพลิน ใช้ความคิด ฝึกฝนความสามารถ ในเชิงศิลปะและการออกแบบ การย่อสัดส่วนให้เหมือนธรรมชาติ รูปแบบของสวนถาดที่นิยม อย่างหนึ่งคือ การจัดแบบย่อสวนทิวทัศน์หรือเรื่องราว ที่มีการย่อส่วนทิวทัศน์ภูเขาโดยใช้ก้อนหินจริงมาจำลอง (Watanaporn, 2001) ในส่วนของสวนถาดบอนไซไม้หล่อน้ำเป็นการ

ออกแบบและการคิดค้นเทคนิคการปลูกเลี้ยงบอนไซแบบสวนถาดไม้หล่อน้ำ โดยนายเสรี พ่วงอมสิน (ที่ปรึกษาและผู้ดูแลบอนไซ มหาวิทยาลัยราชภัฏพระนคร) ภูมิปัญญาดังกล่าวนับเป็นนวัตกรรมที่เป็นการประยุกต์การปลูกเลี้ยงบอนไซผสมผสานรูปแบบสวนถาดภูมิทัศน์จำลอง

แนวคิดทางด้านการจัดการด้านการประกอบการ ประกอบด้วย แนวคิดทางด้านผู้ประกอบการ ความสำคัญของผู้ประกอบการ คือ การพัฒนาเพื่อการสร้างงานสร้างอาชีพที่มีรายได้ จึงเป็นสิ่งสำคัญที่ผู้ประกอบการจะต้องมีความเข้าใจเกี่ยวกับบทบาทและรูปแบบของการดำเนินงาน แสวงหาโอกาสและประยุกต์ใช้ความคิดสร้างสรรค์ เพื่อสร้างความแตกต่างในการดำเนินงานทางธุรกิจ โดยมีความตั้งใจมุ่งมั่นที่จะทำการจัดตั้งธุรกิจและสามารถดำเนินธุรกิจได้อย่างต่อเนื่อง รวมถึงมีการบริหารจัดการความเสี่ยงในธุรกิจ อีกทั้งบูรณาการองค์ความรู้ที่เป็นปัจจุบันและเรียนรู้อย่างต่อเนื่อง ซึ่งการเป็นผู้ประกอบการใหม่ (New Entrepreneur) และธุรกิจเริ่มต้น (Startup) (Zacharakis & Bygrave 2010; Simachokdee, 2000; Suthiserm, 2018)

แนวคิดทางด้านการออกแบบโรงเรือนเป็นสิ่งปลูกสร้างขึ้นกึ่งถาวรมีวัตถุประสงค์ในการสร้างเพื่อลดหรือป้องกันปัญหาและควบคุมสภาพอากาศและศัตรูพืช รูปแบบ และขนาดของโรงเรือน มีหลากหลายแบบ ขึ้นอยู่กับเงินทุนและชนิดพืชที่ปลูกของเกษตรกรลักษณะโรงเรือนแบบเปิดเป็นโรงเรือนที่ต้องการให้อากาศภายในโรงเรือนมีการหมุนเวียนและระบายอากาศเป็นการลดความร้อนภายในโรงเรือน ในขณะที่โรงเรือน

แบบเป็นโรงเรือนที่ต้องการควบคุมสภาพอากาศและ อุณหภูมิสามารถติระบบปรับอากาศได้ องค์ประกอบของโรงเรือน ประกอบด้วย ส่วนหลังคา ส่วนของโครงสร้าง ส่วนปิดล้อมหรือผนัง

แนวคิดทางด้านเทคนิคการออกแบบและการเขียนแบบสถาปัตยกรรม การออกแบบคือการวางแผนการตอบสนอง ทางด้านการใช้สอยและความพึงพอใจ ทางด้านความสวยงาม ที่มีขั้นตอนศึกษาต่าง ๆ ตั้งแต่เริ่มต้น อาทิเช่น พฤติกรรม การใช้พื้นที่ จนถึงขั้นตอนได้ผลงานออกแบบสำเร็จที่เป็นแบบรูปที่แสดงออกมาจะเป็นภาพ 2 มิติ และ 3 มิติ อาทิเช่น แพลน รูปด้าน ภาพตัด รายละเอียดและภาพทัศนียภาพ รวมถึงที่เป็นการเขียนแบบเพื่อการก่อสร้างหรือจัดทำ เป็นการจัดทำรายละเอียดแบบรูปและรายการของงานออกแบบหรือเรียกว่า กระบวนการออกแบบ (Petcharanon, C. 2013, Suksod, T. 2001, Ching, F.D.K. 2001)

ระเบียบวิธีวิจัย

การวิจัยมุ่งหาคำตอบ การจัดการ (การประกอบการ) การออกแบบและประเมินราคาในการก่อสร้างโรงเรือน (ต้นแบบ) และเฟอร์นิเจอร์เพื่อจัดทำไม้บอนไซ มหาวิทยาลัยราชภัฏพระนคร โดยอาศัยเทคนิควิธีการเก็บข้อมูลเชิงพื้นที่และการทดลอง วิเคราะห์ข้อมูลที่ได้ด้วยเทคนิคการเปรียบเทียบ และนำเสนอข้อมูลโดยวิธีเชิงประจักษ์ และผสมผสานเทคนิคการวิจัยในเชิงการออกแบบเครื่องมือในการวิจัย ประกอบด้วย แบบสัมภาษณ์ เฟอร์นิเจอร์และพื้นที่ทดสอบ และกล้องถ่ายภาพการเก็บข้อมูล เลือกกลุ่มตัวอย่างแบบเจาะจงบุคคลที่เป็นเจ้าของกิจการหรือผู้ประกอบการ

บอนไซ และผู้เชี่ยวชาญในการทำสวนถาดบอนไซ ไม้หล่อน้ำ วิธีการเก็บข้อมูล สัมภาษณ์เชิงลึกและบันทึกภาพเกี่ยวกับการจัดการ ด้านการประกอบการบอนไซ และเก็บข้อมูลความต้องการในการใช้พื้นที่ และเฟอร์นิเจอร์ ในการจัดทำไม้บอนไซ โดยการจำลองสถานการณ์ทดลอง การจัดทำสวนถาดบอนไซไม้หล่อน้ำ โดยมีการวางแผนการวิจัย ดังนี้

ตารางที่ 1 แสดงขั้นตอน ปัจจัย และตัวแปร ในการวางแผนการวิจัย

	ขั้นตอน	ปัจจัย	ตัวแปร
การศึกษานำร่อง (Pilot study)	1) การศึกษาเกี่ยวกับบอนไซ	- บอนไซ	- บอนไซทรงต้น - สวนถาดบอนไซไม้หล่อน้ำ
	2) การศึกษาเกี่ยวกับการจัดการ	- การจัดการ	- การประกอบการ
	3) การศึกษาเกี่ยวกับความต้องการพื้นที่ใช้สอย เฟอร์นิเจอร์	- ความต้องการพื้นที่ใช้สอย - เฟอร์นิเจอร์	- ขนาดพื้นที่ใช้สอย - ลักษณะเฟอร์นิเจอร์
การศึกษาลึก (Main study)	1) เก็บข้อมูลจากการสัมภาษณ์เชิงลึกและบันทึกภาพเกี่ยวกับการจัดการ (การประกอบการ) เจริญอาชีพบอนไซ	- การจัดการ (การประกอบการ) เจริญอาชีพบอนไซ	- การวางแผนและการจัดเตรียม - การดัดตกแต่งและจัดทำรูปทรง - การจัดจำหน่ายและการขนส่ง
	2) เก็บข้อมูลเชิงพื้นที่ จากการจัดทำสวนถาดบอนไซ	- ลักษณะเชิงพื้นที่ใช้สอย	- ขนาดพื้นที่ใช้สอย - ลักษณะเฟอร์นิเจอร์ - สวนถาดบอนไซไม้หล่อน้ำ
	3) การวิเคราะห์ ลักษณะการแจกแจง กระบวนการจัดทำ และการจัดจำหน่ายบอนไซ	- กระบวนการจัดทำและการจัดจำหน่ายบอนไซ	- การวางแผนและการจัดเตรียมรูปทรง - การดัดตกแต่งและจัดทำรูปทรง - การจัดจำหน่ายและการขนส่ง
	4) การวิเคราะห์การแบ่งส่วนพื้นที่ใช้ สอย ลักษณะเฟอร์นิเจอร์ และสิ่งอำนวยความสะดวก	- การแบ่งส่วนพื้นที่ใช้สอย	- ส่วนจัดเตรียมวัสดุ - ส่วนปฏิบัติจัดทำ - ส่วนจัดวางผลงานสำเร็จ

ตารางที่ 1 (ต่อ)

	ขั้นตอน	ปัจจัย	ตัวแปร
การศึกษาหลัก (Main study)	5) สรุปแนวทางการจัดการ ด้านการประกอบการ	- การจัดการ ด้านการ ประกอบการ	- การวางแผนและการจัดเตรียม - การติดตั้งและจัดทำ รูปทรง - การจัดจำหน่ายและ การขนส่ง
	6) สรุปแนวทางการออกแบบ และงบประมาณการก่อสร้าง โรงเรียน (ต้นแบบ) เพื่อจัดทำ ไม้บอนไซ	- โรงเรียน (ต้นแบบ)	- โครงสร้าง - สถาปัตยกรรม - เฟอร์นิเจอร์ - งานระบบ - การประมาณราคา

กรอบแนวคิดของการวิจัย

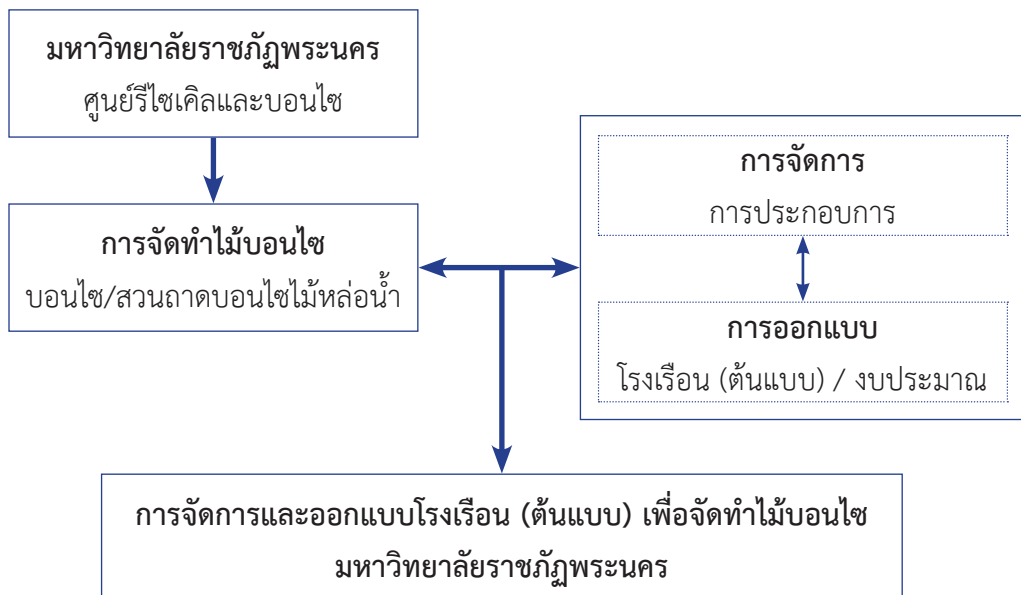

ภาพที่ 2 แสดงกรอบแนวคิดที่ใช้ในการวิจัย

สรุปและการอภิปรายผลการวิจัย

1. การจัดการ (การประกอบการ) เชิงอาชีพ ทางด้านบอนไซ มหาวิทยาลัยราชภัฏพระนคร

จากการสัมภาษณ์เชิงลึกและบันทึกภาพเกี่ยวกับการจัดการ ด้านการประกอบการบอนไซ จากกลุ่มตัวอย่างแบบเจาะจง บุคคลที่เป็นเจ้าของกิจการหรือผู้ประกอบการบอนไซ และทำการวิเคราะห์ข้อมูลที่ได้ด้วยเทคนิคการเปรียบเทียบ สามารถสรุปการจัดการ (การประกอบการ) เชิงอาชีพทางด้านบอนไซ มหาวิทยาลัยราชภัฏพระนคร ได้ดังนี้

1.1 พื้นที่ใช้สอย แบ่งออกเป็น 1) พื้นที่สำหรับการเพาะพันธุ์และขยายพันธุ์ไม้บอนไซ ควรมีการก่อกองน้ำ (สูงประมาณ 60 เซนติเมตร) เป็นคอกสี่เหลี่ยม (พื้นที่ ประมาณ 5 ตารางเมตร) ตั้งอยู่ในที่โล่งแจ้ง มีหลังคา แสลงกรองแสงสามารถเปิดปิดได้ตามความต้องการ ต่อระบบและติดตั้งระบบตั้งเวลาพ่นละอองน้ำ 2) พื้นที่สำหรับไม้กล้า (ไม้ที่ยังไม่ได้ทำการตัดทรง) ตั้งวางบนระดับพื้นดิน (ปูพลาสติกคลุมหน้าดินเพื่อป้องกันวัชพืช) หรือวางตั้งบนพื้นยกระดับ ลอยตัว (สูงประมาณ 80) กลางแจ้งรับแสงแดด 100% และ 3) พื้นที่สำหรับไม้ตัดทรง (ไม้ที่ทำการตัดกิ่ง/ทรงแล้ว) วางตั้งบนพื้นยกระดับลอยตัว (สูงประมาณ 80) กลางแจ้งรับแสงแดด 100% และได้หลังคาแสลงกรองแสงแดด

1.2 พื้นที่จัดเก็บกระถางบอนไซ แบ่งออกเป็น 1) พื้นที่สำหรับการเพาะพันธุ์และขยายพันธุ์ไม้บอนไซ สามารถจัดวางบนระดับพื้นดิน เรียงซ้อนชั้น หลีกเลี้ยงการโดนแสงแดด 2) พื้นที่สำหรับไม้กล้า (ไม้ที่ยังไม่ได้ทำการตัดทรง) สามารถจัดวางบนระดับพื้นดิน เรียงซ้อนชั้น หลีกเลี้ยง

การโดนแสงแดด และ 3) พื้นที่สำหรับไม้ตัดทรง สามารถจัดวางบนระดับพื้นดิน เรียงซ้อนชั้นควรมีไม้พาดหรือแผ่นยางรองกันระหว่างซ้อนกระถาง หลีกเลี้ยงการโดนแสงแดด

1.3 อุปกรณ์และเครื่องมือ แบ่งออกเป็น 1) สำหรับการเพาะพันธุ์และขยายพันธุ์ไม้บอนไซ สิ่งจำเป็นคือ กระบะชำ 2) สำหรับไม้กล้า (ไม้ที่ยังไม่ได้ทำการตัดทรง) ประกอบด้วย กรรไกรตัดแต่งกิ่งและ มีด และ 3) สำหรับไม้ตัดทรง (ไม้ที่ทำการตัดกิ่ง/ทรงแล้ว) แบ่งออกเป็น อุปกรณ์ประกอบด้วย ลวด / ยาทาแผล / ที่กวาดไปไม้ขนาดเล็ก / ตะเกียบไม้ไผ่) และ 4) เครื่องมือประกอบด้วย คีมปากนกแก้ว / คีมปากจิ้งจก / มีดสำหรับตัดกิ่งขนาดเล็ก / พลั่วขนาดเล็ก / คีมเก็บแผล / เลื่อย

1.4 เครื่องปลูก ประกอบด้วย ดินไบจามจู้รีแห้ง ดินไบทองกลาง กากมะพร้าวสับ ขุยมะพร้าว เครื่องปลูกดังกล่าว สามารถใช้ร่วมกันได้ทั้งสำหรับการเพาะพันธุ์และขยายพันธุ์ไม้บอนไซ สำหรับไม้กล้า (ไม้ที่ยังไม่ได้ทำการตัดทรง) และสำหรับไม้ตัดทรง (ไม้ที่ทำการตัดกิ่ง/ทรงแล้ว) ทั่วไป นอกจากนั้นยังสามารถเพิ่มเติมเครื่องปลูกที่เหมาะสมกับพืชบางประเภท เช่น หินภูเขาไฟ หินลาวา หินเพอร์ไลต์ (เผาในอุณหภูมิร้อนสูง) อิฐทุบ (ขนาดเล็ก, กลาง, ใหญ่) ถ่านไม้สะแกทุบ (ขนาดเล็ก, กลาง, ใหญ่) ดินอากาศามะ ดินคานูมา ดินรากไผ่ แกรบเผา (สื่อน้ำตาลทรายน้ำจืด) ขี้เถ้าแกลบ ดินขุยไผ่ ดินเผา แกลบดิบ ถ่านปนทรายหยาบ เป็นต้น

1.5 ปุ๋ย แบ่งออกเป็น 1) ปุ๋ยอินทรีย์ ประกอบด้วย ปุ๋ยขี้วัว ปุ๋ยหมัก ปุ๋ยคอก ปุ๋ยชีวภาพ

ปีที่ 17 ฉบับที่ 1 (มกราคม - มิถุนายน 2565)

(ใช้ซากพืชซากสัตว์) และ 2) ปุ๋ยวิทยาศาสตร์ ประกอบด้วย ปุ๋ยเคมี สูตร 16-16-16 ปุ๋ยออสโมโค้ท สูตร 13-13-13 เศรษฐีฮอร์โมน สูตร 6-6-6 ปุ๋ยดังกล่าว สามารถใช้ร่วมกันได้ทั้งสำหรับการเพาะพันธุ์และขยายพันธุ์ไม้บอนไซ สำหรับไม้กล้า (ไม้ที่ยังไม่ได้ทำการตัดทรง) และสำหรับไม้ตัดทรง (ไม้ที่ทำการตัดกิ่ง/ทรงแล้ว) ทั่วไป นอกจากนี้ยังสามารถเพิ่มเติมปุ๋ยตามสายพันธุ์ (ทั้งในประเทศและต่างประเทศ)

1.6 พันธุ์ไม้และการเพาะ/ขยายพันธุ์ แบ่งออกเป็น 1) พันธุ์ไม้บอนไซทั่วไป ประกอบด้วย ขาปัตตาเวีย (ปักชำ) โมก (ปักชำ/ตอนกิ่ง) สนใบพาย (เมล็ด/ปักชำ) สนเข็มปากู (ตอนกิ่ง) สนจูนิเปอร์ (ปักชำ/ตอนกิ่ง) เซอร์รี่แคระ (ปักชำ) และ 2) พันธุ์ไม้เฉพาะความสนใจ ประกอบด้วย อาเซเลีย (ตอนกิ่ง) คินสุ (เมล็ด/ปักชำ/ตอนกิ่ง) เบี้ยเศรษฐี (ปักชำ) สตาร์ลาเวนเดอร์ (ปักชำ) เกล็ดปลาหมอ (เมล็ด/ปักชำ) เงาเทศ (เมล็ด/ปักชำ/ตอนกิ่ง) เซอร์รี่ (ปักชำ) สนเข็มปากู (ปักชำ) หูกระจงแคระ (เมล็ด/ปักชำ/ตอนกิ่ง) มะนาวเทศ (ตอนกิ่ง) โมก (เมล็ด)

1.7 การทำไม้ตัดทรง แบ่งออกเป็น 1) การทำไม้ตัดทรงทั่วไป ประกอบด้วย ทรงธรรมชาติ ทรงมาตรฐาน รูปทรงแนวมูสไตล์ (Mood-style) ทรงลำต้นบิดเล็กน้อย (Informal) และทรงตกกระถาง และ 2) การทำไม้ทรงสวนถาดบอนไซ ไม้หล่อน้ำ

1.8 การจัดจำหน่าย แบ่งออกเป็น 1) เปิดร้านจำหน่ายภายในมหาวิทยาลัย 2) ออกร้านในโอกาสสำคัญ อาทิเช่น งานเกษตรศาสตร์แห่งชาติ/งานสวนหลวง ร.9 พันธุ์ไม้งามสวนหลวง/งานประกวดบอนไซ ต่าง ๆ เป็นต้น และ 3) จำหน่ายทาง

ช่องทางออนไลน์ สร้างเวปเพจขายทางออนไลน์

1.9 การบรรจุ ประกอบด้วยขั้นตอน ดังนี้ เช็คสอบต้นไม้ว่าไม่ผิดต้น / ทำความสะอาด / รดน้ำ / หุ้มกระถางเพื่อกันดินกระจายด้วยฟิล์มยืดถนอมอาหาร / ห่อกระถางด้วยโฟมที่ห่อกระดาด / บรรจุกระถางลงในกล่องประกอบด้วยไม้จามจู้ / บรรจุบับเบิลในช่องว่างเพื่อกันการกระแทก

1.10 การขนส่ง แบ่งออกเป็น 1) ลูกค้านำรับเอง 2) ใช้บริการผู้ให้บริการขนส่งสินค้า (เคอรี่) 3) ส่งช่องทางไปรษณีย์ 4) ใช้บริการรถแท็กซี่บริการ และ 5) มอเตอร์ไซด์บริการ

2. การออกแบบพื้นที่และเฟอร์นิเจอร์สำหรับการจัดทำบอนไซ (สวนถาดบอนไซ ไม้หล่อน้ำ)

จากการเก็บข้อมูลความต้องการในการใช้พื้นที่ จากการจำลองสถานการณ์ทดลองการจัดทำสวนถาดบอนไซ ไม้หล่อน้ำ วิเคราะห์และผสมผสานเทคนิคการวิจัยในเชิงการออกแบบสามารถสรุปการออกแบบพื้นที่และเฟอร์นิเจอร์สำหรับการจัดทำบอนไซ (สวนถาดบอนไซ ไม้หล่อน้ำ) ได้ดังนี้

2.1 การออกแบบพื้นที่และเฟอร์นิเจอร์ในการจัดเตรียมวัสดุ

2.1.1 พื้นที่และเฟอร์นิเจอร์สำหรับกระถาง (ถาดน้ำ) และดิน เป็นชั้นเหล็กตะแกรงโปร่ง 2 ชั้น 40 ซม. X 80 ซม. X 30/90 ซม. ชั้นล่างสำหรับเก็บกระถาง (ถาดน้ำ) สำรองส่วนชั้นบนสำหรับ กระถางและเครื่องปลูกสำหรับการใช้สอย รวมพื้นที่ใช้สอยบุคคล สรุปรวมพื้นที่ใช้สอย 0.80 ตารางเมตร (ดังภาพที่ 2)

2.1.2 ต้นกล้าบอนไซ มอส และ หิน เป็นชั้นหลักตะแกรงโปร่ง 2 ชั้น ขนาด 40 ซม. X 120 ซม. X 30/100 ซม. ชั้นล่างสำหรับการ จัดเก็บหินแยกกองตามขนาดต่าง ๆ ส่วนชั้นบน

สำหรับจัดวางต้นกล้าบอนไซ และมอส รวมพื้นที่ ใช้สอยบุคคล สรุปรวมพื้นที่ใช้สอย 1.20 ตารางเมตร (ดังภาพที่ 3)

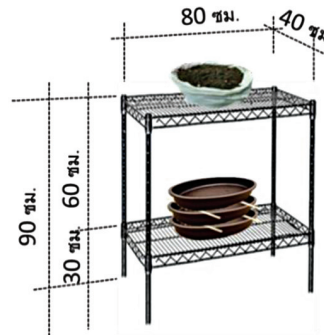
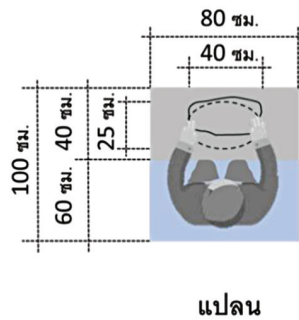

ภาพที่ 2 แสดงขนาดพื้นที่สำหรับจัดเตรียมวัสดุปลูก กระถาง (ถาดน้ำ) และดิน

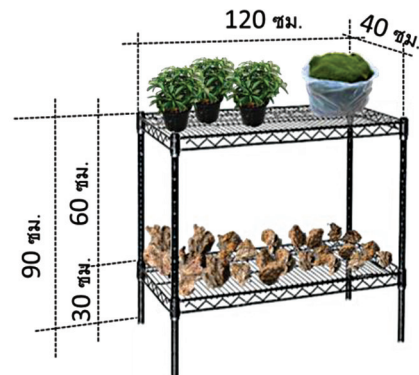
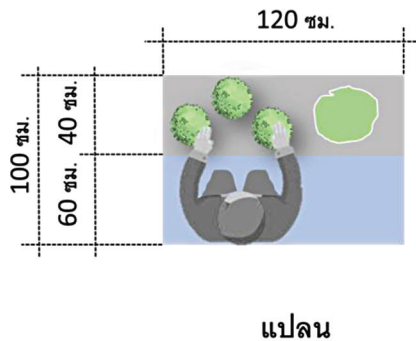

ภาพที่ 3 แสดงขนาดพื้นที่สำหรับจัดเตรียมวัสดุปลูก ต้นกล้าบอนไซ มอส และหิน

2.2 การออกแบบพื้นที่และเฟอร์นิเจอร์ ในการปฏิบัติจัดทำ

2.2.1 เครื่องมือและอุปกรณ์ เป็นชั้นเหล็กตะแกรงโปร่ง 2 ชั้น ขนาด 40 ซม. X 80 ซม. X 75 ซม. ชั้นบนสำหรับการวางเครื่องมือและอุปกรณ์ที่ใช้ในการจัดทำ ส่วนชั้นล่างสำหรับจัดวางกระถางต้นกล้าบอนไซใช้แล้วและถังขยะ ชั้นเหล็กมีล้อสามารถเคลื่อนย้ายตามการเคลื่อนตัวโดยรอบได้ รวมพื้นที่ใช้สอยบุคคล สรุปรวมพื้นที่ใช้สอย 0.80 ตารางเมตร (ดังภาพที่ 4)

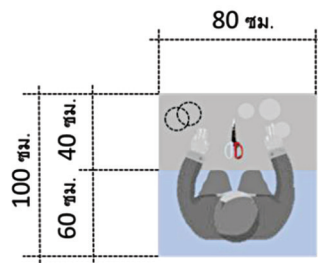

แปลน

2.2.2 พื้นที่ใช้สอยในการยืน/นั่ง ปฏิบัติ เป็น โต๊ะทำบอนไซ (ปรับระดับความสูงได้) ขนาด 40 ซม. X 40 ซม. X 75/100 ซม. เก้าอี้ย่นั่ง (หมุนปรับระดับความสูงได้) ความสูง 45 – 70 ซม. รวมพื้นที่ใช้สอยบุคคล สรุปรวมพื้นที่ใช้สอย 2.56 ตารางเมตร (ดังภาพที่ 5)

2.2.3 อ่างล้างมือเป็นอ่างล้างมือสำเร็จรูป ขนาด 50 ซม. X 50 ซม. X 75 ซม. รวมพื้นที่ใช้สอยบุคคล สรุปรวมพื้นที่ใช้สอย 0.66 ตารางเมตร (ดังภาพที่ 6)

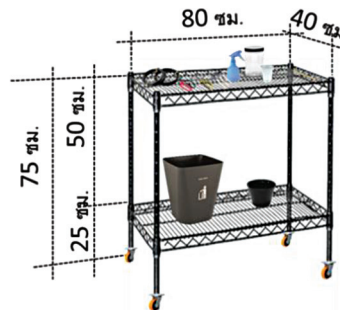

ภาพที่ 4 แสดงขนาดพื้นที่ในการจัดเตรียมเครื่องมือ

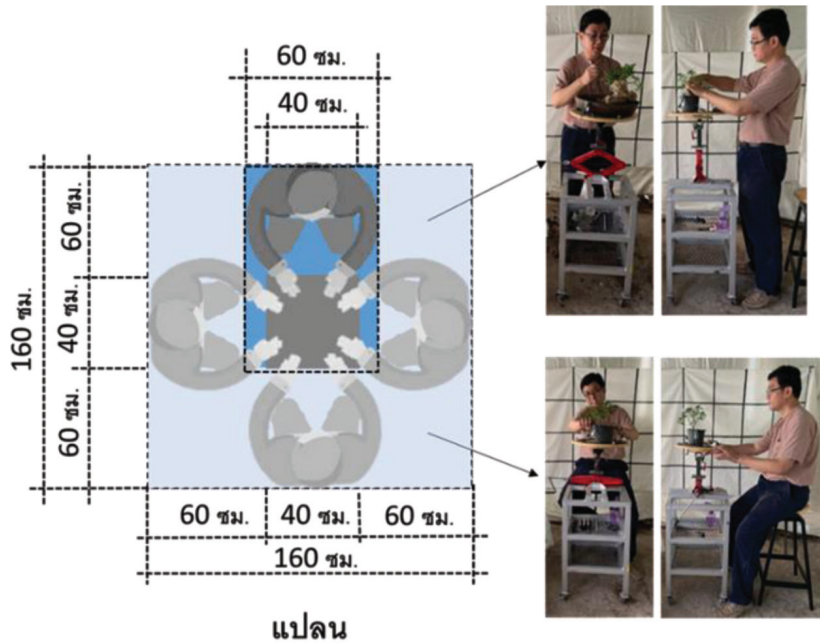

ภาพที่ 5. แสดงขนาดพื้นที่ในการยืน/นั่งปฏิบัติ

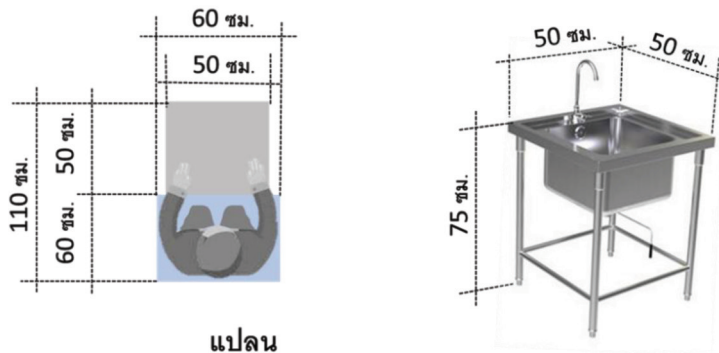

ภาพที่ 6 แสดงขนาดพื้นที่อ่างล้างมือ

2.3 การออกแบบพื้นที่และเฟอร์นิเจอร์ในการจัดวางและดูแลผลงานสำเร็จ เป็นชั้นเหล็กตะแกรงโปร่ง 2 ชั้น ขนาด 40 ซม. X 120 ซม. X 75 ซม. ชั้นล่างเป็นพื้นที่สำรองเพื่อการใช้สอย

ส่วนชั้นบนสำหรับจัดวางผลงานสำเร็จสวนถาดบอนไซ รวมพื้นที่ใช้สอยบุคคล สรุบบพื้นที่ใช้สอย 1.20 ตารางเมตร (ดังภาพที่ 7)

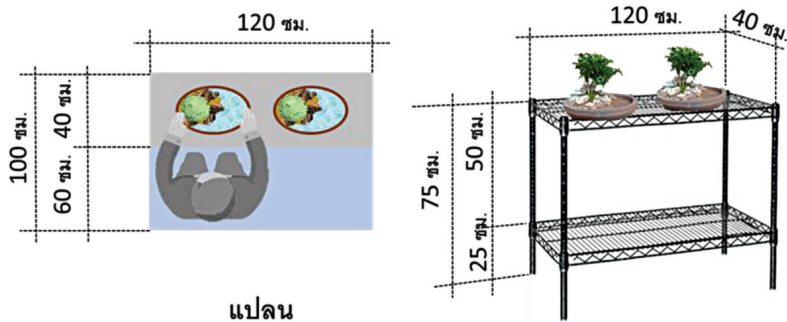

ภาพที่ 7 แสดงขนาดพื้นที่สำหรับวางผลงานสำเร็จสวนถาดบอนไซ

ตารางที่ 2 แสดงสรุปรายการและจำนวนพื้นที่ในการจัดเตรียมและจัดเก็บและพื้นที่ในการจัดเตรียม วัสดุดิบ ปฏิบัติจัดทำ และวางผลงานสำเร็จ รวมถึงพื้นที่ใช้สอยทั้งหมด

	รายการ	พื้นที่ (ตารางเมตร)
พื้นที่ในการจัดเตรียม วัสดุดิบ	พื้นที่ที่กระถาง(ถาดน้ำ)และดิน	0.80
	พื้นที่ที่ต้นกล้าบอนไซ มอส และหิน	1.20
พื้นที่ในการปฏิบัติจัดทำ	พื้นที่ในการจัดเตรียมเครื่องมืออุปกรณ์	0.80
	พื้นที่ในการยึน/นั่งปฏิบัติ	2.56
	พื้นที่สำหรับอ่างล้างมือ	0.66
พื้นที่สำหรับวางผลงานสำเร็จ (สวนถาดบอนไซไม้หล่อน้ำ)		1.20
รวม		7.22

3. การออกแบบโรงเรือน (ต้นแบบ) เพื่อจัดทำไม้บอนไซ (สวนถาดบอนไซไม้หล่อน้ำ) มหาวิทยาลัยราชภัฏพระนคร

ในการวิจัยได้นำข้อสรุปในความต้องการใช้พื้นที่ในแต่ละกิจกรรมมาทำการวางแผน เพื่อให้การปฏิบัติงานนั้นมีความสะดวก มีความ

สัมพันธ์ในแต่ละพื้นที่กิจกรรม เป็นแนวคิดในการออกแบบพื้นที่ใช้สอย (ดังภาพที่ 8) อีกทั้งสรุปเป็นแนวคิดในการออกแบบพื้นที่ในการรับแสงแดด ช่วงระหว่างวัน เพื่อการเจริญเติบโตของบอนไซ และการระบายความร้อนใต้หลังคา (ดังภาพที่ 9) โดยมีรายละเอียด ดังนี้

3.1 พื้นที่ในการจัดเตรียมวัสดุดิบ ประกอบด้วย พื้นที่ ต้นกล้าบอนไซ มอส และหิน (A-1) พื้นที่กระถาง(ถาดน้ำ)และดิน (A-2) พื้นที่อ่างล้างมือ (B-3) จะถูกจัดวางเรียงต่อเนื่องเป็นผังตัวไอ (I-shape) เพื่อความเป็นระบบเชิงพื้นที่และความสะดวกในการใช้สอยตามลำดับ โดยที่กำหนดให้พื้นที่ต้นกล้าบอนไซได้รับแสงแดดช่วงระหว่างวันเพื่อการเจริญเติบโตของบอนไซ

3.2 พื้นที่ในการปฏิบัติจัดทำประกอบด้วย พื้นที่ในการจัดเตรียมเครื่องมือ (B-1) ในการออกแบบกำหนดให้ชั้นในการจัดเตรียมเครื่องมืออุปกรณ์สามารถเคลื่อนย้ายได้ เพื่อความสะดวกในการใช้สอยในขณะที่ปฏิบัติ ในส่วนพื้นที่ในการยืน/นั่งปฏิบัติ (B-2) จะเป็นพื้นที่หลักเพื่อการปฏิบัติ

จัดทำสวนถาดบอนไซ ผู้จัดทำสามารถเดินได้รอบโต๊ะบอนไซและมีเก้าอี้เพื่อการนั่งในขณะที่ทำสวนถาดบอนไซ อีกทั้งยังจัดให้มีพื้นที่สำหรับอ่างล้างมือต่อเนื่องด้านปลายพื้นที่ในการจัดเตรียมวัสดุดิบ เพื่อความสะดวกในการเชื่อมต่อรระบบประปาและความสะดวกในการระบายน้ำทิ้งจากการใช้สอย

3.3 พื้นที่สำหรับวางผลงานสำเร็จ สวนถาดบอนไซ (C-1) เป็นพื้นที่สำหรับจัดตั้งพักผลงานสวนถาดบอนไซที่ทำเสร็จแล้วแต่ต้องรอการเซ็ทตัวของปูนซีเมนต์ ในการวางผังได้จัดวางไว้ด้านมุมที่แยกส่วนจากพื้นที่ในการจัดเตรียมและจัดเก็บ อีกทั้งในการออกแบบจัดให้มีการรับแสงแดดช่วงระหว่างวัน เพื่อการเจริญเติบโตของบอนไซ

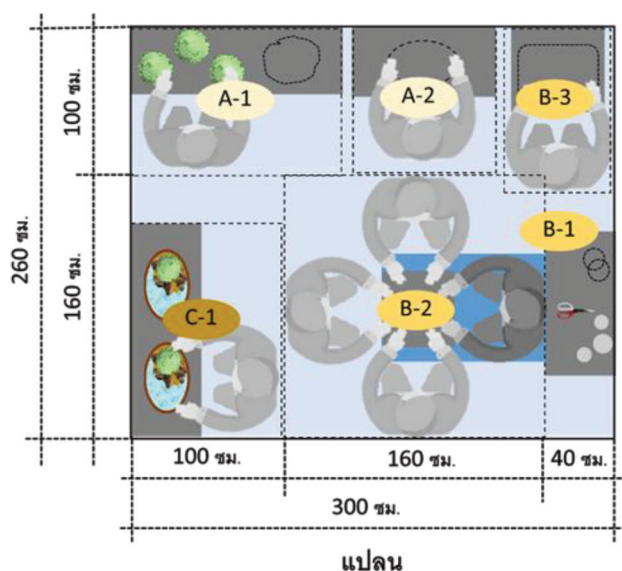

ภาพที่ 8 แนวคิดในการออกแบบพื้นที่ใช้สอย

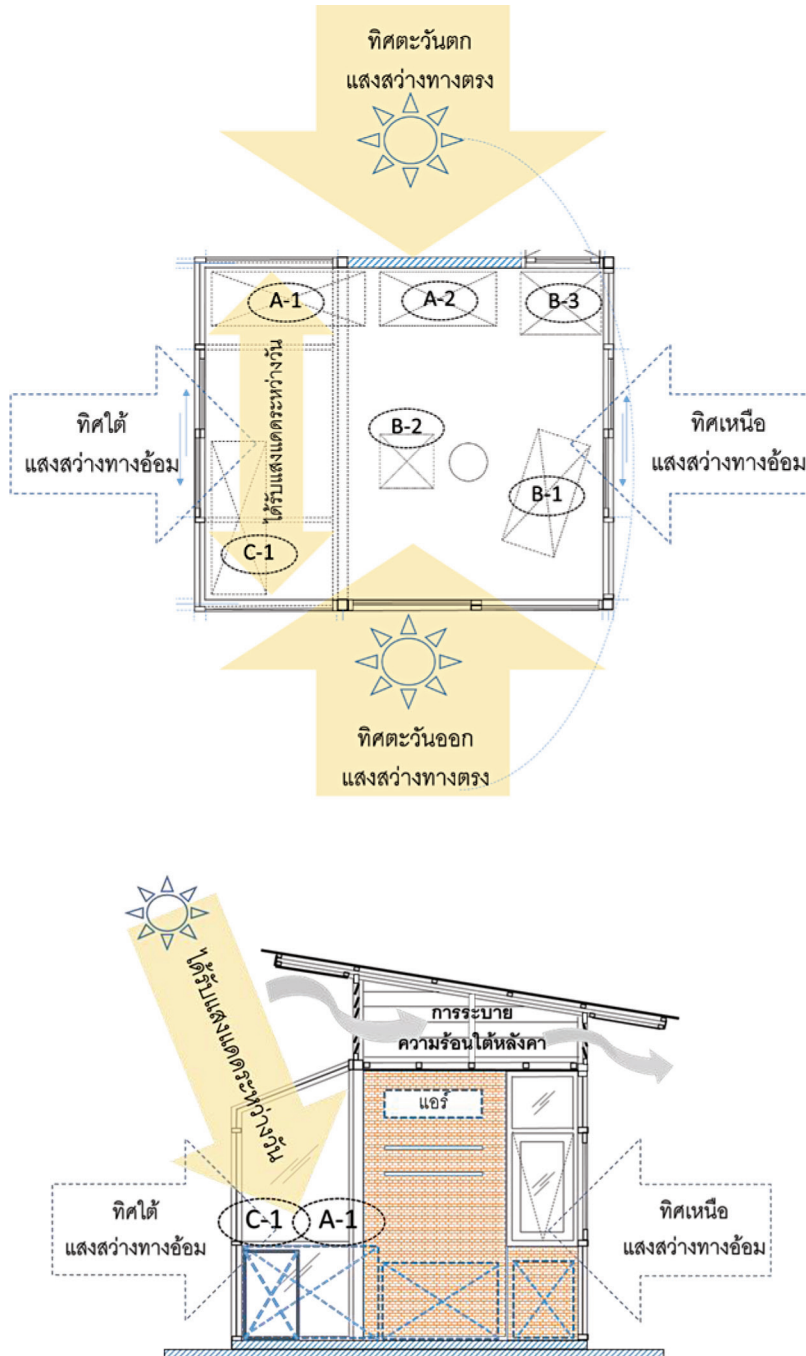

ภาพที่ 9 แนวคิดในการออกแบบพื้นที่ในการรับแสงแดดและการระบายความร้อนใต้หลังคา

4. การออกแบบโครงสร้างและงานสถาปัตยกรรม (Construction and Architecture Design)

การออกแบบ ในการวิจัยได้นำข้อสรุปในความต้องการใช้พื้นที่ และแนวคิดในการออกแบบมาทำการวางออกแบบงานโครงสร้างงานสถาปัตยกรรม และงานระบบ (ดังภาพที่ 10-14) ดังนี้

5. การประมาณราคาก่อสร้าง (Construction cost estimation)

การประมาณราคาก่อสร้างในการวิจัยแบ่งออกเป็น 1) หมวดงานทั่วไปและงานโครงสร้างคสล 2) หมวดงานสถาปัตยกรรม 3) หมวดงานระบบไฟฟ้า แสงสว่าง และเครื่องปรับอากาศ และ 4) หมวดงานเฟอร์นิเจอร์

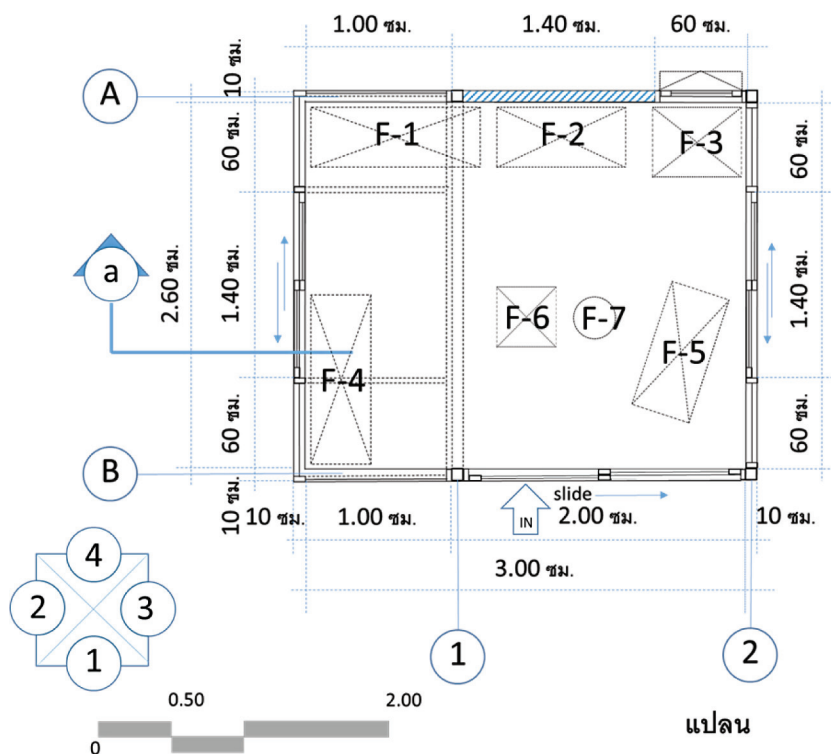

ภาพที่ 10 แสดงแปลนงานโครงสร้าง งานสถาปัตยกรรม และเฟอร์นิเจอร์ โรงเรือน (ต้นแบบ) เพื่อจัดทำไม้บอนด์

ปีที่ 17 ฉบับที่ 1 (มกราคม - มิถุนายน 2565)

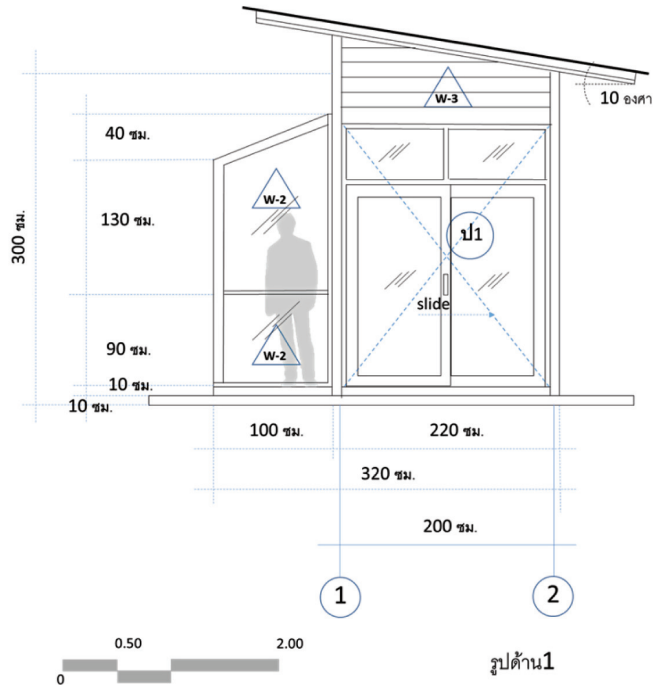

ภาพที่ 11 แสดงรูปด้าน 1 โรงเรือน (ต้นแบบ) เพื่อจัดทำไม้บอนไซ

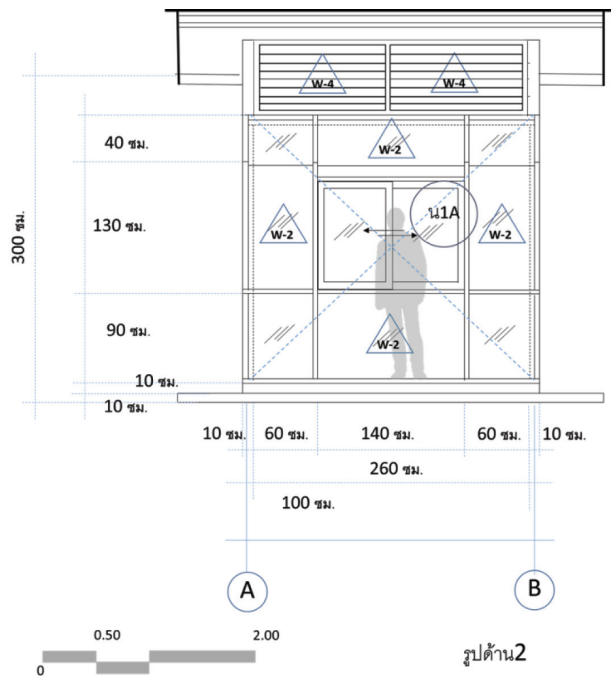

ภาพที่ 12 แสดงรูปด้าน 2 โรงเรือน (ต้นแบบ) เพื่อจัดทำไม้บอนไซ

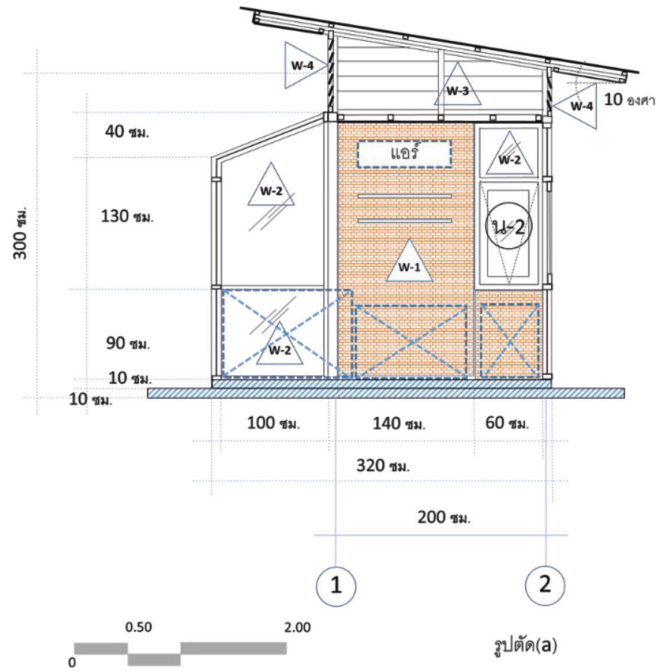

ภาพที่ 13 แสดงรูปตัด (า) โรงเรือน (ต้นแบบ) เพื่อจัดทำไม้บอนไซ

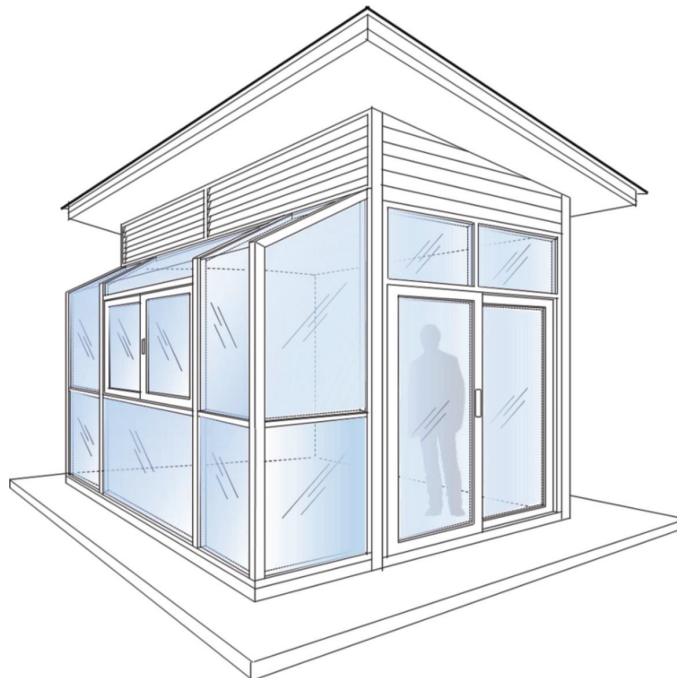

ภาพที่ 14 แสดงทัศนียภาพ (Perspective) โรงเรือน (ต้นแบบ) เพื่อจัดทำไม้บอนไซ

ตารางที่ 3 แสดงสรุปราคาประเมินทั้งหมด

ลำดับ	รายการ	ราคา
1	หมวดงานทั่วไปและงานโครงสร้าง คสล	43,498.82
2	หมวดงานสถาปัตยกรรม	104,367.28
3	หมวดงานระบบไฟฟ้า แสงสว่าง และเครื่องปรับอากาศ	54,903.85
4	หมวดงานเฟอร์นิเจอร์	16,110
รวมเป็นเงิน		218,879.95

ข้อเสนอแนะ

ในการวิจัยในครั้งนี้เป็นการวิจัยเพื่อการศึกษาแนวทางการจัดการ การประกอบการ และการออกแบบและการประมาณราคาก่อสร้างตัวเรือนภายนอก พื้นที่ภายใน เฟอร์นิเจอร์ และสิ่งอำนวยความสะดวกในการจัดทำไม้บอนไซ (สวนถาดบอนไซไม้หล่อน้ำ) ดังที่สรุป อภิปรายผล และข้อเสนอแนะ ดังกล่าวข้างต้น คณะผู้วิจัยมีความเห็นว่า ในการวิจัยในครั้งต่อไป ควรทำการวิจัยเชิงทดลอง โดยการนำผลการวิจัยและแนวทาง

ในการจัดการ (การประกอบการ) และการออกแบบ ในการวิจัยในครั้งนี้ ไปทำการจำลองสถานการณ์การประกอบการ หรือสร้างโรงเรือนต้นแบบเพื่อจัดทำไม้บอนไซ (สวนถาดบอนไซไม้หล่อน้ำ) จริง และทำการวิจัยเชิงทดลอง เก็บข้อมูลประสิทธิภาพและนำเสนอข้อดีและข้อควรปรับปรุง ในการจำลองสถานการณ์ หรือการสร้างจริงดังกล่าว และสรุป อภิปรายผล และเป็นแนวทางในการดำเนินงานหรือเป็นข้อเสนอแนะต่อไป

REFERENCES

- Chan, P. (2006) **Bonsai secrets**. China: Sophie Colins Publisher.
- Ching, F.D.K. (2001). **Architectural graphics**. New Tork. John Wiley & Sons Publisher.
- Lewis, C. & Sutherland, N. (1993). **A step-by-step guide growing & displaying**. Singapore : Tien Wah Press.
- Petcharanon, C. (2013). **Making details in interior architecture design**. Bangkok: Faculty of Architecture, King Mongkut's Institute of Technology Ladkrabang. (in Thai)
- Phichan, P. (2007). **The art of making dwarf trees**. Bangkok : Hasan Printing Co., Ltd.
- Simachokdee, V. (2000). **SMEs : Pillars of the National Rescue Industry**. Bangkok: Association of Promotion Technology (Thai-Japanese) Publisher. (in Thai)

- Sripramote, S. (2001). **Guide to raising bonsai**. Bangkok : Kasetsart Publisher. (in Thai)
- Suksod, T. (2001). **Industrial Product Design**. Bangkok : Odeon Store Publisher. (in Thai)
- Suthiserm, N. (2018). **Entrepreneurship**. Bangkok: Office of the Vocational Education Commission Publisher. (in Thai)
- Thai Bonsai Association. (2000). **Bonsai book of the year 2000**. Bangkok : Thai Bonsai Association.
- Watanaporn, M. (2001). **Tray gardening**. Bangkok : Baan Lae Suan Publisher. (in Thai)
- Zacharakis, A. & Bygrave, W.D. (2010). **Entrepreneurship**. (3rd ed.). New Jersey: Wiley Publisher.
-

Academic Article

การพัฒนาเป็นองค์กรสมรรถนะสูงของสาขาวิชานาฏกรรมไทย มหาวิทยาลัยรามคำแหง

THE DEVELOPMENT OF HIGH PERFORMANCE ORGANIZATION OF THAI DRAMA PROGRAM RAMKHAMHAENG UNIVERSITY

นิสากร บุญเลิศ^{1*} และ ไอยเรศ งามแฉล้ม²

^{1,2}สาขาวิชานาฏกรรมไทย คณะศิลปกรรมศาสตร์ มหาวิทยาลัยรามคำแหง

Nisakorn Boonlert^{1*} and Iyaresh Ngamchalam²

^{1,2}Thai Drama Program, Ramkhamhaeng University

*E-mail: nisakorn545@gmail.com

Received: 2022-02-11

Revised: 2022-04-21

Accepted: 2022-04-21

บทคัดย่อ

บทความนี้นำเสนอความสำคัญของการพัฒนาสาขาวิชานาฏกรรมไทย มหาวิทยาลัยรามคำแหง ให้เป็นองค์กรสมรรถนะสูงด้วยการทบทวนวรรณกรรมนำผลมาวิเคราะห์และสังเคราะห์ สร้างเป็น ข้อเสนอเชิงนโยบายที่ให้ชื่อว่า “HEI High Performance Organization Policy recommendations” ประกอบด้วย 1) การบริหารจัดการคุณภาพโดยรวม 2) การมุ่งรักษาความสัมพันธ์ระยะยาว 3) การเป็น องค์กรที่มุ่งเน้นผู้เรียน 4) การทำงานเป็นทีม 5) การเป็นองค์กรแห่งการเรียนรู้ และ 6) การบริหาร ตามหลักธรรมาภิบาล โดยจะเน้นผลรวมของการปฏิบัติกิจกรรมทั้งหมดที่มีเป้าหมายเพื่อเพิ่มความสามารถ และคุณค่าของการบริการทางวิชาการแก่สาธารณชนที่เกิดประสิทธิผลมากที่สุด ซึ่งจะเป็นแนวทาง ในการบริหารเชิงนโยบายเพื่อเสริมสร้างคุณลักษณะที่พึงประสงค์ของบัณฑิตในสาขานี้ ให้มีสมรรถนะ และคุณลักษณะส่วนบุคคลที่พึงประสงค์ มีความรู้ในศาสตร์ที่เกี่ยวข้องกับการพัฒนาดตนเองและมีความ รับผิดชอบต่อสังคมและมีพฤติกรรมที่พึงประสงค์ต่อนายจ้างของบัณฑิตสาขาวิชานาฏกรรมไทย มหาวิทยาลัยรามคำแหงซึ่งจะเป็นแนวทางที่สามารถนำไปใช้ประโยชน์ได้จริงมีความสอดคล้องกับ เป้าหมายในการสร้างผลสัมฤทธิ์ตามเป้าหมายได้อย่างมีประสิทธิภาพและประสิทธิผลมากที่สุดต่อสาขา

วิชาานาฏกรรมไทย มหาวิทยาลัยรามคำแหง ผู้ประกอบการ เศรษฐกิจ สังคมและประเทศชาติต่อไป
คำสำคัญ: สาขาวิชาานาฏกรรมไทย มหาวิทยาลัยรามคำแหง องค์การสมรรถนะสูง การพัฒนา

ABSTRACT

This article presents the importance of the development of Thai Drama Program, Ramkhamhaeng University to promote this program as a high performance organization by analyzing and synthesizing it in order to impose a "HEI High Performance Organization Policy Recommendation". The policy recommendation consists of 1) Total quality management 2) Long-term oriented organization 3) Students-oriented organization 4) Teamwork 5) Learning organization and 6) Good Governance, which will emphasize all activities with the goal of enhancing the competency and value of academic services to the public in the most effective way. This will be a guideline for the policy management to enhance the desired characteristics of graduates for their desired performance and personal characteristics. The graduates will have knowledge in self-development and social responsibilities for showing the desired behavior to the employers. Also, this policy recommendation can be a guideline for practical and most efficient way on achieving one's goals in Thai Drama Program, Ramkhamhaeng University, entrepreneurship, society, and country respectively.

Keywords: Thai Drama Program, Ramkhamhaeng University, High Performance Organization, Development

บทนำ

ความเปลี่ยนแปลงอย่างรวดเร็ว ทำให้รัฐบาลของประเทศต่าง ๆ ต้องรับเอากระแสแนวความคิดสมัยใหม่เข้ามาริเริ่มและดำเนินการปฏิรูปการบริหารอย่างจริงจังและต่อเนื่อง โดยมุ่งเน้นการปรับเปลี่ยนหน่วยงานภาครัฐให้มีขนาดเล็กลงและทบทวนบทบาทภารกิจหน้าที่ใหม่ มีการรื้อปรับระบบและการออกแบบกระบวนการให้มีความชัดเจน โปร่งใสและเปิดเผย สามารถตรวจสอบและวัดผลสำเร็จได้ และให้ความสำคัญ

ต่อความคุ้มค่าของทรัพยากร ที่จะสามารถตอบสนองต่อความต้องการของผู้มีส่วนได้เสียได้ และให้ทุกฝ่ายเข้ามามีส่วนร่วมเพื่อให้เกิดประโยชน์สูงสุด (พงศ์เทพ เทพกาญจนา, 2554) รวมทั้งทำการทบทวนความสัมพันธ์กับรัฐบาล หน่วยงานของรัฐ ภาคธุรกิจเอกชนและประชาสังคมอีกด้วย (Linder, Jane and Brooks Jeffrey, 2009) ปัจจุบันสาขาวิชาานาฏกรรมไทย มหาวิทยาลัยรามคำแหง มีภารกิจในการพัฒนาตัวเองให้มีความ

ทันสมัย ตามกระแสโลกาภิวัตน์ ไม่ว่าจะเป็นการใช้ระบบการบริหารแบบราชการหรือกึ่งราชการที่มีความเป็นอิสระมากขึ้น ส่งเสริมให้บุคลากรพัฒนาสมรรถนะในการทำหน้าที่ เพื่อผลักดันให้เกิดการปฏิรูปอย่างจริงจังและมีการวางเป้าหมายชัดเจนในนโยบายที่เกี่ยวข้องเพื่อผลักดันให้เกิดการนำไปสู่การปฏิบัติ (Blanchard, 2007) ในการปฏิรูปสาขาวิชาศิลปกรรมไทย มหาวิทยาลัยรามคำแหงได้มีการดำเนินการมาโดยตลอด โดยให้ความสำคัญในการเตรียมความพร้อมทั้งในด้านการปรับองค์การและการบริหารจัดการที่ดี คำนึงถึงประสิทธิภาพของการให้บริการทางการศึกษาที่ดีให้มีคุณภาพมากขึ้น แนวทางของพระราชบัญญัติการศึกษาแห่งชาติ ว่าด้วยแนวการจัดการศึกษาว่าต้องให้ความสำคัญกับผู้เรียนที่ต้องเน้นความรู้ คุณธรรม กระบวนการเรียนรู้และบูรณาการต้องส่งเสริมและจัดตั้งแหล่งเรียนรู้ตลอดชีวิต การกำหนดหลักสูตรที่ตอบสนองความหลากหลาย ส่งเสริมการมีส่วนร่วมในการจัดการศึกษาและการพัฒนาการเรียนการสอนเกี่ยวกับศาสนา ศิลปะ วัฒนธรรม การกีฬาและการประยุกต์ใช้ ภูมิปัญญา ให้มีการจัดการเรียนการสอนในด้านนี้เฉพาะทาง โดยเน้นให้เป็นการเรียนรู้ตลอดชีวิตที่มีประสิทธิภาพเพื่อมุ่งผลิตบัณฑิตที่มีความเชี่ยวชาญในวิชาชีพสาขานี้เพื่อตอบสนองความต้องการด้านกำลังคนและตลาดแรงงาน อีกทั้งเป็นการส่งเสริมความเสมอภาคทางการศึกษาศิลปะคนทุกระดับชั้น ได้มีโอกาสเล่าเรียนในสาขาวิชานี้อย่างเท่าเทียมกัน ตลอดจนสร้างบัณฑิตที่ได้รับการยอมรับจากสังคม และวงวิชาชีพให้สอดคล้องกับการเป็น “ตลาดวิชา” (Faculty of Fine and Applied

Arts Ramkhamhaeng University (FARAM), 2022) มีมาตรฐานจากการใช้เทคโนโลยีและวิธีการบริหารจัดการให้ประสิทธิภาพเพิ่มขึ้นทำให้เกิดรากฐานที่เข้มแข็งในอนาคต (Blanchard and Thacker, 2004)

จากสภาพแวดล้อมของบริการทางการศึกษาที่มีการเปลี่ยนแปลงอย่างรวดเร็ว จากการก้าวสู่ยุคเศรษฐกิจที่เน้นความรู้เป็นฐาน ส่งผลให้มหาวิทยาลัยทุกแห่งต่างเผชิญภาวะการณ์ในการแข่งขันที่รุนแรง ทำให้ทุกฝ่ายจึงตระหนักถึงความสำคัญในด้านการบริหารจัดการให้มีผลสัมฤทธิ์มากขึ้น (Cropanzano, Bowen & Gilliland, 2007, pp.101-104) และเพื่อเสริมสร้างให้มีคุณค่าซึ่งจะเป็นการสร้างรายได้เปรียบในการแข่งขันให้กับมหาวิทยาลัยและส่งผลให้มีประสิทธิภาพและศักยภาพในการแข่งขันระยะยาว (Noe, 2010, p.37) ดังนั้นเป้าหมายสูงสุดคือการพัฒนาองค์ประกอบพิเศษเพื่อให้มหาวิทยาลัยประสบความสำเร็จสูงสุดให้ได้อย่างเต็มประสิทธิภาพและรักษาไว้ให้นานที่สุด (Paul, Sankaranarayanan & Mekoth, 2016, pp.635-642) ที่ส่งผลให้ยกระดับความสามารถในการทำงานให้สูงขึ้น ทุกฝ่ายมีความพร้อมในการทำงานได้อย่างเต็มประสิทธิภาพและบรรลุเป้าหมายประสบผลสำเร็จ (Aghdasi, Kiamanesh & Ebrahim, 2011, 1965-1976) ทำให้การดำเนินงานดีขึ้นสามารถสร้างผลิตภาพที่มีคุณภาพ เช่นในวิชาศิลปกรรมไทย คณะศิลปกรรมศาสตร์ มหาวิทยาลัยรามคำแหง ซึ่งเป็นสาขาทางด้านการศึกษาที่ให้ความสำคัญ ซึ่งต้องใช้ความรู้และทักษะเป็นตัวขับเคลื่อนต้องมีความพยายามและความมุ่งมั่นเป็นอย่างมากและที่สำคัญคือ

มีการประเมินผลการปฏิบัติงานที่ดีเพื่อให้เกิดประสิทธิผลสูงสุด (Rosenbaum, Otolora & Ramirez, 2016, pp.57-165; Weng, McElroy, Morrow & Liu, 2010, pp.91-400)

นอกจากนั้นจากสภาพเศรษฐกิจของโลกที่อยู่ในสภาวะตกต่ำ ความผันผวนทางการเมืองและการเปลี่ยนทางสังคมในประเทศไทย ส่งผลให้มหาวิทยาลัยต้องมีการปรับเปลี่ยนนโยบาย รูปแบบการบริหาร โครงสร้างของบทบาท หน้าที่เพื่อให้อุบัติการณ์ทุกฝ่ายสามารถปฏิบัติงานได้อย่างมีประสิทธิภาพ บรรลุเป้าหมายที่พึงประสงค์จึงมีความสำคัญเป็นอย่างมาก (Carlson, 2009, p.41) และจะเป็นกุญแจหรือปัจจัยที่ดีเยี่ยมในการทำงาน (Smyth, Healy & Lydon, 2015, pp.97-305) ที่มีประสิทธิผลในการบรรลุเป้าหมาย (Hossam and Abu Elanain, 2009, pp.457 - 477; Greenberg, 2006, 58-69) ตัวอย่างเช่น ในสาขาวิชานาฏกรรมไทย มหาวิทยาลัยรามคำแหง ที่ได้ดำเนินการจัดตั้งขึ้นในปีการศึกษา 2550 เพื่อมุ่งผลิตบัณฑิตตอบสนองความต้องการด้านกำลังคนและตลาดแรงงาน รวมทั้งต้องเป็นผู้ที่ต้องมีความเชี่ยวชาญในวิชาชีพเพียงพอให้สามารถสร้างบัณฑิตที่ได้รับการยอมรับจากสังคมและวงวิชาชีพ เป็นต้น

จากที่กล่าวมาแล้ว ถึงความสำคัญในการปฏิรูปสาขาวิชานาฏกรรมไทย มหาวิทยาลัยรามคำแหง ให้สามารถบริการทางวิชาการได้อย่างมีประสิทธิภาพและมีคุณภาพ การนำแนวคิดการเป็นองค์กรสมรรถนะสูง (High Performance Organization) จะสร้างผลสัมฤทธิ์ให้เกิดขึ้น

อย่างคุ้มค่ากับผู้มีส่วนได้ส่วนเสียได้อย่างยั่งยืนและเป็นสถาบันการศึกษาในระดับสากล ด้วยมาตรฐานบริการทางวิชาการที่เป็นเลิศ เป็นเป้าหมายสูงสุด ซึ่งผู้เขียนเป็นอาจารย์ของสาขาวิชานาฏกรรมไทย มหาวิทยาลัยรามคำแหง จึงมีความประสงค์ในการนำเสนอแนวทางในการพัฒนาองค์ประกอบการเป็นองค์กรสมรรถนะสูงของสาขาวิชานาฏกรรมไทย มหาวิทยาลัยรามคำแหง เพื่อสร้างองค์ความรู้ที่จะสามารถนำไปประยุกต์ใช้ให้เกิดประโยชน์กับการดำเนินการและส่งผลต่อการพัฒนาประเทศชาติให้มีความเจริญก้าวหน้าอย่างยั่งยืน ต่อไป

กรอบแนวคิดของบทความ

การศึกษาครั้งนี้ ผู้เขียนได้ทำการวิจัยเอกสาร ทบทวนวรรณกรรมต่าง ๆ ที่เกี่ยวข้อง นำมาวิเคราะห์ สังเคราะห์เพื่อให้ได้กรอบแนวคิด ทฤษฎีมาเป็นแนวทางในการสรุปผลที่เป็นรายละเอียดได้ชัดเจนยิ่งขึ้นตามความเป็นจริงในทุกมิติ เพื่อให้ได้องค์ความรู้ในเชิงลึกที่จะนำมาพัฒนาไปสู่ทฤษฎีหรือแนวคิดที่แสวงหาสำหรับผลการวิเคราะห์ข้อมูลให้ครอบคลุมประเด็นตามที่ต้องการ นั้นจะใช้การวิเคราะห์ข้อความ (Textual Analysis) และการวิเคราะห์บริบท (Contextual Analysis) รวมทั้งจะใช้วิธีวิเคราะห์แบบสาระ (Content Analysis) เพื่อทำให้เข้าใจความสัมพันธ์ระหว่างมโนทัศน์มากยิ่งขึ้นสำหรับกรอบแนวคิดของบทความ แสดงดังภาพที่ 1

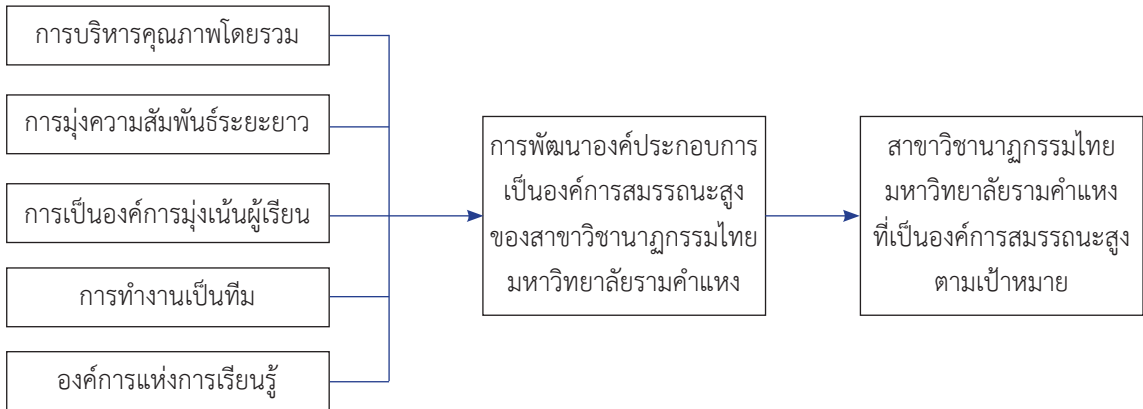

ภาพที่ 1 กรอบแนวคิดของบทความ

แนวคิดในการพัฒนาการเป็นองค์การสมรรถนะสูงของสาขาวิชานาฏกรรมไทย มหาวิทยาลัยรามคำแหง

มหาวิทยาลัยรามคำแหงเป็นแหล่งผลิตบัณฑิตที่สำคัญของประเทศไทยและมีเป้าหมายหลักคือทำให้ผู้ที่สำเร็จการศึกษาเป็นผู้ที่มีความรู้ มีคุณภาพมาตรฐานและสามารถทำงานสนองความต้องการของนายจ้างและไปพัฒนาสังคม บัณฑิตที่สำเร็จการศึกษาในระดับปริญญาตรีจะเป็นกำลังสำคัญยิ่ง ในการพัฒนาประเทศไปสู่ความเจริญก้าวหน้า เนื่องจากบัณฑิตจะมีความรู้ทางวิชาการและวิชาชีพขั้นสูง มีความชำนาญเชี่ยวชาญเฉพาะทางมากให้สามารถสนองตอบความต้องการของนายจ้างและสังคมโดยส่วนรวมให้มีคุณค่ายิ่งขึ้นคุณลักษณะของบัณฑิตถือเป็นปัจจัยสำคัญในการสะท้อนคุณภาพผลผลิตและมาตรฐานทางการศึกษาของมหาวิทยาลัยหากได้มีการพัฒนาคุณลักษณะที่พึงประสงค์แล้ว จะทำให้มีความรู้ ความสามารถและคุณลักษณะที่เหมาะสมสอดคล้องกับนายจ้างและระบบเศรษฐกิจ แต่การ

พัฒนาบัณฑิตนอกจากให้เป็นเป็นคนเก่งแล้วจะต้องเป็นคนดีด้วย (Ramkhamhaeng University, 2012) ดังนั้นนโยบายของการจัดการศึกษาในมหาวิทยาลัย จึงต้องดำเนินการจัดการเพื่อให้ได้บัณฑิตที่มีความรู้ คุณธรรมและจริยธรรมมากขึ้น เพราะในอนาคต 20 ปีข้างหน้า ประเทศไทยและโลกจะต้องเผชิญปัญหาและความเปลี่ยนแปลงในมิติต่าง ๆ ทั้งเศรษฐกิจ สังคม สิ่งแวดล้อม การเมือง จนถึงความคิดและพฤติกรรมของคน ผู้ที่จะดำรงชีวิตอยู่ได้ท่ามกลางสภาพดังกล่าวจะต้องเป็นผู้ที่มีความรู้อย่างเพียงพอ มีทักษะที่ดีเพื่อใช้ในการประกอบอาชีพ และมีคุณสมบัติที่จะดำรงชีวิตอยู่ในสังคมได้ (Ramkhamhaeng University, Faculty of Fine and Applied Arts, Department of Thai Performing Arts, 2012)

การบริหารการศึกษาคือกิจกรรมที่หลายฝ่ายต้องร่วมกันดำเนินการโดยกระบวนการต่าง ๆ ตลอดจนเทคนิคที่เหมาะสมเพื่อให้การพัฒนาตรงตามเป้าหมายในการที่จะต้องใช้ในการดำเนินชีวิตในอนาคต ซึ่งข้อมูลจากเอกสารทาง

วิชาการและงานวิจัยในอดีตสะท้อนให้เห็นว่า ในสภาพปัจจุบัน การบริหารการศึกษาเพื่อเสริมสร้างคุณลักษณะที่พึงประสงค์ของบัณฑิตส่วนใหญ่ของมหาวิทยาลัย ยังไม่บรรลุจุดมุ่งหมาย ส่งผลให้บัณฑิตขาดคุณลักษณะที่พึงประสงค์ หรือมีไม่เพียงพอในการประกอบวิชาชีพ อันจะส่งผลไปถึงการดำเนินมหาวิทยาลัยของผู้ประกอบการให้มีกำไรและยอดขายน้อยซึ่งสภาพดังกล่าวต้องได้รับการแก้ไขอย่างเร่งด่วน โดยการพัฒนาการบริหารการศึกษาอันเป็นปัจจัยสำคัญในการบริหารให้เกิดผลจะต้องมีแนวทางการปฏิบัติตามยุทธศาสตร์ที่ดี ซึ่งจะเป็นเครื่องหมายที่แสดงถึงความน่าเชื่อถือสูงสุดที่มีความสำคัญอย่างยิ่งต่อความสำเร็จตามเป้าหมาย (*Office of the Higher Education Commission., 2009*)

มหาวิทยาลัยรามคำแหงได้ดำเนินการจัดตั้งคณะศิลปกรรมศาสตร์ในปีการศึกษา 2550 เนื่องจากเล็งเห็นความสำคัญต่อการให้บริการการศึกษาด้านศิลปะ วัฒนธรรมและมุ่งผลิตบัณฑิตให้มีความเชี่ยวชาญในวิชาชีพเพียงพอเพื่อตอบสนองความต้องการด้านตลาดแรงงาน ตลอดจนได้รับการยอมรับจากสังคมและวงการวิชาชีพ โดยเฉพาะภาควิชาศิลปะการแสดงไทย สาขาวิชานาฏกรรมไทยซึ่งมีความสำคัญเพราะเป็นการทำนุบำรุงรักษาศิลปวัฒนธรรมในด้านนาฏศิลป์หรือนาฏกรรมไทยของประเทศและเป็น “ตลาดวิชา” ที่มีวัตถุประสงค์ของหลักสูตร

1) เพื่อผลิตบัณฑิตที่มีความรู้ด้านทฤษฎีและปฏิบัติมีความคิดริเริ่มสร้างสรรค์นำ ความรู้ความสามารถไปใช้ในการประกอบอาชีพ สร้างสรรค์งานศิลปะการแสดง อย่างมีประสิทธิภาพ 2) เพื่อผลิตบัณฑิตที่มีจริยธรรม คุณธรรมและเจตคติที่ดีเคารพจรรยาบรรณแห่งวิชาชีพศิลปะการแสดง 3) เพื่อผลิตบัณฑิตที่ตอบสนองความต้องการของตลาดงานด้านศิลปะการแสดงและมหาวิทยาลัยบัณฑิต และ 4) เพื่อผลิตบัณฑิตที่มีจิตสำนึกในการอนุรักษ์สามารถส่งเสริมและพัฒนางานศิลปวัฒนธรรมของชาติต่อไปได้ (*Ramkhamhaeng University, 2012*) ซึ่งจะเป็นประโยชน์อย่างยิ่งต่อผู้มีส่วนได้เสียทุกฝ่ายทั้งเจ้าของมหาวิทยาลัย บัณฑิตสาขาวิชานาฏกรรมไทย มหาวิทยาลัยรามคำแหง และลูกค้าให้ได้ประโยชน์สูงสุด

การพัฒนาองค์ประกอบการเป็นองค์กรสมรรถนะสูงของสาขาวิชานาฏกรรมไทย มหาวิทยาลัยรามคำแหง

จากสรุปการวิเคราะห์ผลข้อมูลผู้เขียน คณะผู้บริหารควรนำไปพิจารณาให้เหมาะสมกับบริบทของแต่ละแห่งที่มีความแตกต่างกัน ทั้งในด้านองค์ประกอบภายใน ภารกิจ วัตถุประสงค์และเป้าหมาย ที่อาจให้ผลในการเป็นองค์กรสมรรถนะสูงเกิดประสิทธิผลได้ไม่เท่ากัน สำหรับข้อเสนอเชิงนโยบายที่เป็นบทสรุปนั้นผู้เขียนให้ชื่อว่า “HEI High Performance Organization Policy recommendations” ดังภาพที่ 2

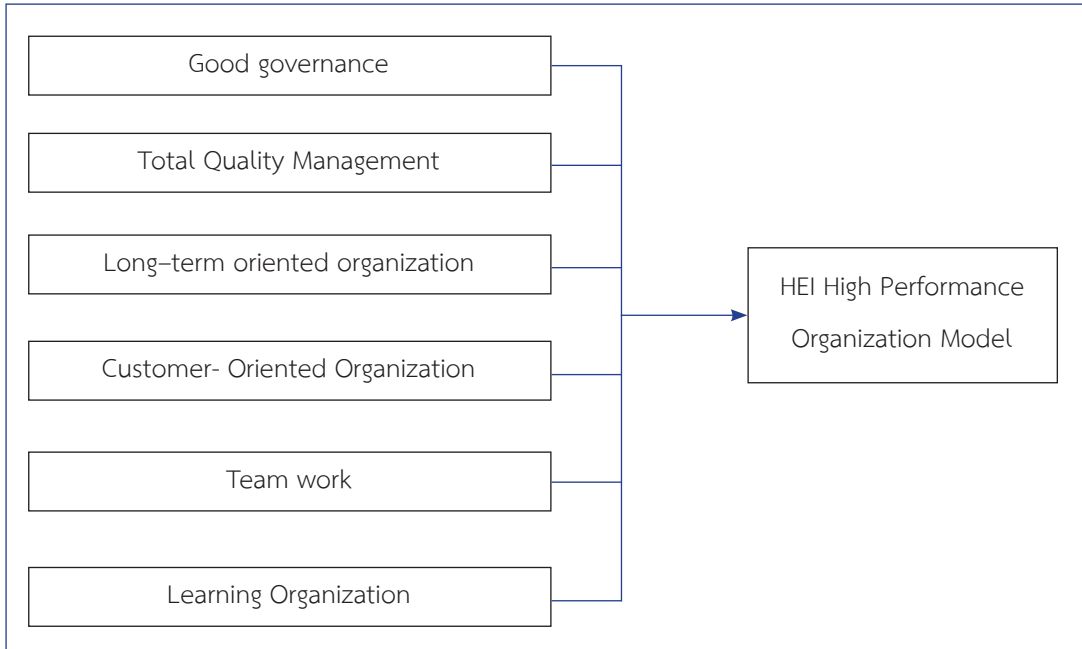

ภาพที่ 2 ข้อเสนอเชิงนโยบายในการพัฒนาเป็นองค์กรสมรรถนะสูงของสาขาวิชานาฏกรรมไทย มหาวิทยาลัยรามคำแหง “HEI High Performance Organization Policy recommendations”

จากข้อเสนอเชิงนโยบายในการพัฒนาเป็นองค์กรสมรรถนะสูงของสาขาวิชานาฏกรรมไทย มหาวิทยาลัยรามคำแหง “HEI High Performance Organization Policy recommendations” นั้น ต้องเริ่มจากระบบธรรมาภิบาลในการบริหารงาน ผู้บริหารระดับสูง ที่มีวิสัยทัศน์ก้าวหน้า มีความมุ่งมั่นต่อความสำเร็จ มีการทำงานเชิงรุก ที่ใช้ยุทธศาสตร์ที่มีการปฏิบัติที่สอดคล้องและบรรลุผลได้ มีการทำงานเป็นทีมในการขับเคลื่อนยุทธศาสตร์ ซึ่งเป็นหัวใจสำคัญของการทำให้เกิดความสำเร็จ มีการสื่อสารและสร้างการมีส่วนร่วม ใช้คนที่มีคุณธรรมและความเที่ยงธรรม มีความรับผิดชอบต่อภารกิจและเป็นผู้มีความรอบรู้ในหลายด้าน ดังนั้น การพัฒนาการเป็นองค์กรสมรรถนะสูงของสาขา

วิชานาฏกรรมไทย มหาวิทยาลัยรามคำแหง จะสามารถสร้างความได้เปรียบทางการแข่งขัน เพราะใช้ทรัพยากรได้อย่างคุ้มค่าด้วยการนำศักยภาพที่ดีที่สุดของบุคลากรทางการศึกษา มาสร้างความร่วมมือให้ไปในทิศทางสู่ความสำเร็จในการดำเนินการ มีประสิทธิภาพสูงในการตอบสนองความต้องการของผู้มีส่วนได้ส่วนเสีย ตลอดจนสร้างความพึงพอใจแก่บุคลากรอย่างยั่งยืน สอดคล้องกับความต้องการที่เพิ่มขึ้นของผู้มีส่วนได้ส่วนเสีย และต้องมีการปรับตัวอย่างรวดเร็วเพื่อให้ทันต่อการแข่งขันที่เพิ่มขึ้นและจะนำไปสู่การทำให้ผลการปฏิบัติงานที่สูงขึ้น และจะบรรลุผลลัพธ์ที่เกินความคาดหวังของผู้ที่เกี่ยวข้อง องค์กรสมรรถนะสูงมีความสามารถในการผลิตผลลัพธ์ที่ตอบสนองความต้องการ

สำหรับผู้มีส่วนเสียทุกคนและจะเกิดผลสำเร็จที่ดีอย่างต่อเนื่อง โดยสามารถปรับตัวและตอบสนองการเปลี่ยนแปลงได้อย่างรวดเร็ว จากการมีโครงสร้างการบริหารจัดการแบบบูรณาการ ที่มีการพัฒนาสมรรถนะหลักขององค์กรได้อย่างต่อเนื่องและให้ความสำคัญกับทรัพยากรบุคคล โดยใช้การวางแผนเชิงกลยุทธ์ในการทำงาน และสอดคล้องกับหลักการบริหารกิจการบ้านเมืองที่ดี บุคลากรใฝ่รู้และพัฒนาตนเองอย่างต่อเนื่องและมีความภูมิใจ และใช้ประโยชน์จากเทคโนโลยีเพื่อเพิ่มประสิทธิภาพอย่างสูงสุด

โดยผู้บริหารสาขาวิชาานาฏกรรมไทย มหาวิทยาลัยรามคำแหงต้องให้ความสำคัญกับทรัพยากรบุคคลที่เป็นสิ่งสำคัญที่สุดที่ส่งผลต่อความสำเร็จ ต้องคัดเลือกผู้ที่เก่งทั้งงานและมีคุณธรรม มีกลยุทธ์ในการรักษาคนเก่งและดี เสริมสร้างโอกาสในการพัฒนาให้มีสมรรถนะสูงยิ่งขึ้นอย่างต่อเนื่อง เพราะองค์กรสมรรถนะสูงจะสามารถเข้าใจและเข้าถึงตลาดก่อนองค์กรอื่น และรักษาบุคลากรที่มีความสามารถสูง รวมทั้งรับมือกับแรงกดดันต่าง ๆ ได้ทั้งจากภายในและภายนอกแลองค์การสามารถสร้างผลงานที่มีประสิทธิภาพมากกว่า ในขณะที่บุคลากรมีความพอใจและมีความมุ่งมั่นต่อความสำเร็จสูงเช่นกัน รวมทั้งมีความพอใจในระดับสูงและมีพันธะสัญญาที่จะไปสู่ความสำเร็จ เช่นกัน

ดังนั้นบทบาทของสาขาวิชาานาฏกรรมไทย มหาวิทยาลัยรามคำแหง ที่เป็น High Performance Organization หรือ องค์กรสมรรถนะสูง จะมีระบบการทำงานที่เป็นเลิศที่มีการออกแบบงานว่าจะมอบหมายงานให้กับบุคคลหรือทีม ซึ่งจะ

สัมพันธ์กับความสามารถของผู้บริหารที่ต้องมีอิสระในการบริหารงานกับทีมงานด้วย องค์กรสมรรถนะสูง (High performance Organization) จะมีการออกแบบเพื่อให้บุคลากรปฏิบัติงานได้ดีที่สุดและเกิดผลดีแบบยั่งยืน โดยมีความมุ่งมั่นที่จะนำมาประสมประสานในการทำงานและส่งผลให้ทุ่มเทพลังในการทำงานอย่างเต็มที่ ทำให้ผลการดำเนินงานโดยรวมประสบความสำเร็จโดยง่าย การทำงานที่บรรลุตามเป้าหมายจะต้องประกอบด้วย ผู้นำที่จะทำงานเป็นทีมภายใต้การวางแผนการดำเนินการตามแผนการประสานกิจกรรมการทำงานความพึงพอใจสภาพแวดล้อมภายในทีมงานและกระบวนการในการปฏิบัติงานร่วมกัน สมาชิกทุกคนในทีมงานให้การยอมรับซึ่งกันและกัน จะเกิดการพึ่งพาอาศัยภายใต้สัมพันธภาพที่ดีจะเสริมสร้างให้ทีมงานมีความแข็งแกร่งและจะบรรลุตามวัตถุประสงค์ที่ตั้งไว้

การพัฒนาเป็นองค์กรสมรรถนะสูงของสาขาวิชาานาฏกรรมไทย มหาวิทยาลัยรามคำแหง จะเพิ่มคุณค่าจากหลักของการมุ่งสู่ความเป็นเลิศที่ทุกฝ่ายต้องค้นหาหวังให้เกิดคุณค่า โดยการสร้างการเปลี่ยนแปลงใหม่ทั้งด้านทัศนคติและมุมมอง จะทำให้ทุกคนมีจุดมุ่งหมายเดียวกัน ซึ่งองค์กรสมรรถนะสูงจะถูกออกแบบขึ้นเพื่อนำเอาสิ่งที่ดีที่สุดของบุคลากรทุกคนทั้งความคิดสร้างสรรค์ตลอดจนศักยภาพขององค์กรในการรักษาไว้ซึ่งผลสัมฤทธิ์ที่สูงอย่างยั่งยืนจากการบริหารคุณภาพ ทั้งทั้งองค์กรที่เป็นพันธะสัญญาและนำไปสู่การเปลี่ยนแปลงทางกลยุทธ์และโครงสร้างขององค์กรที่สอดคล้องกับ Superordinate Goal หรือ เป้าหมายสูงสุดให้เป็นสิ่งที่มีความหมายหรือ

ความสำคัญต่อองค์การเป็นอย่างยิ่ง ซึ่งจะกระตุ้นและปลุกเร้าให้สมาชิกเกิดความรู้สึกซาบซึ้งและเป็นสิ่งที่จะ “ผูกพัน” ทุกคนเข้ากับวัตถุประสงค์ขององค์การที่ต้องการมุ่งสู่การสร้างความเข้มแข็งในอนาคตและจะมีการพัฒนางานในหน้าที่ให้มีประสิทธิภาพสูงสุดและเรียนรู้เพื่อความอยู่รอดได้ในอนาคต เพื่อสร้างสรรค์สิ่งใหม่เพิ่มประสิทธิภาพในตัวเองมีความสำคัญและจำเป็นอย่างยิ่ง สำหรับสถานการณ์ในปัจจุบันและอนาคต ที่ต้องมีการเปลี่ยนแปลงรูปแบบและวิธีการทำงานอย่างต่อเนื่อง ซึ่งจะเป็นการช่วยเพิ่มศักยภาพในการทำให้เกิดนวัตกรรมขององค์การอีกด้วย

ในอนาคต เมื่อทุกมหาวิทยาลัยล้วนปรารถนาที่จะเติบโตอย่างต่อเนื่องและยั่งยืน การดำเนินจึงต้องปรับตัวเพื่อให้มีความมั่นคงแข็งแรง การทำให้บุคลากรทางการศึกษาทุกคนมีความตระหนักรับรู้ต่อความเปลี่ยนแปลงที่เกิดขึ้นและพร้อมที่จะไปสู่อนาคตใหม่ที่ดีกว่า บุคคลทุกระดับควรมีการเรียนรู้มาพัฒนาปรับปรุงเปลี่ยนแปลงศักยภาพตามสภาพแวดล้อมที่เปลี่ยนแปลงอย่างสม่ำเสมอ และทำงานที่เป็นนวัตกรรมซึ่งจะช่วยให้กระบวนการต่าง ๆ มีประสิทธิภาพและ ประสิทธิภาพเพิ่มมากขึ้นจากการค้นพบนวัตกรรมในการเปลี่ยนแปลงรูปแบบวิธีการให้บริการทางวิชาการ ซึ่งจะนำไปสู่การเป็นองค์การสมรรถนะสูงที่มุ่งเน้นในการสร้างสัมพันธ์ที่ดีต่อผู้เรียนเป็นหลักการตอบสนองความต้องการที่ให้ความสำคัญกับการสร้างและรักษาความสัมพันธ์ระยะยาว รวมทั้งเป็นการมุ่งเน้นผู้เรียน โดยให้ความสำคัญกับความดีและความพึงพอใจที่ประกอบด้วยการพัฒนา

การบริการทางวิชาการที่มีคุณภาพเป็นที่ชื่นชอบจากการตอบสนองอย่างรวดเร็วด้วยความละเอียดรอบคอบและนำนโยบายหลักบริหารแบบธรรมาภิบาลไปปฏิบัติ คือ ผู้บริหารต้องมีความตระหนักและมุ่งมั่นถึงแม้จะมีแนวความคิดที่แตกต่างกันของบุคลากรทางการศึกษาอยู่บ้าง การนำไปปฏิบัติอย่างมีประสิทธิภาพและประสิทธิผลย่อมจะทำให้บรรลุเป้าหมายของการบริหารอย่างมีประสิทธิภาพตามภาระรับผิดชอบต่อเป้าหมาย ดังนั้นการพัฒนาเป็นองค์การสมรรถนะสูงของสาขาวิชานาฏกรรมไทย มหาวิทยาลัยรามคำแหง สามารถนำไปปฏิบัติได้ทันทีเพื่อการแก้ปัญหาได้ตรงเป้าหมายจะทำให้การปฏิรูปดำเนินไปอย่างรวดเร็วต่อเนื่องและเป็นประโยชน์แก่ประเทศชาติ ดังนั้นทุกฝ่ายต้องมีการสร้างให้เกิดเป็นรูปธรรมอย่างต่อเนื่องที่จะเป็นการสร้างโอกาสที่จะเพิ่มการขยายตัวจากการเข้าสู่ประชาคมอาเซียนบรรลุเป้าหมายในการเป็นสาขาวิชาชั้นนำในระดับสากลที่เป็นศูนย์กลางทางการศึกษาของภูมิภาคและเติบโตได้อย่างยั่งยืนตลอดไป

ในการพัฒนาเป็นองค์การสมรรถนะสูงของสาขาวิชานาฏกรรมไทย มหาวิทยาลัยรามคำแหง จะเน้นผลรวมของการปฏิบัติกิจกรรมทั้งหมดที่มีเป้าหมายที่จะเพิ่มความสามารถในการบริการทางวิชาการตามบทบาท หน้าที่และพันธกิจ 4 ด้าน ที่ได้รับมอบหมายมาและสอดคล้องตามนโยบายของรัฐบาล ดังนั้นจึงต้องมีกระบวนการและวิธีการทำงาน ระบบการจัดการ โครงสร้างของงาน สายการบังคับบัญชา โครงสร้างของบทบาทและความรับผิดชอบ นโยบายทางการบริหาร กระบวนการตัดสินใจ ระบบการให้รางวัล

ตอบแทนและการลงโทษที่เหมาะสม มีการแก้ไขปรับปรุงกฎระเบียบต่าง ๆ เพื่อให้เกิดความคล่องตัว ไม่ยึดติดกับระเบียบราชการ เพิ่มการกระจายอำนาจและการคัดสรรคณะกรรมการสาขาวิชานาฏกรรมไทย มหาวิทยาลัยรามคำแหงและนำเทคโนโลยีเข้ามาช่วยในด้านต่าง ๆ ลดหรือปราศจากการแทรกแซงทางการเมือง เพื่อให้มีอิสระในการบริหารงานมากขึ้นรวมทั้งการปรับปรุงกฎระเบียบเพื่อรองรับการเข้าสู่ประชาคมอาเซียนโดยผู้บริหารระดับสูงต้องมีวิสัยทัศน์ที่เป็นภาพความสำเร็จในอนาคต มีกลยุทธ์ที่เป็นวิธีการออกแบบให้เหมาะสมกับการกำหนดเป้าหมายในอนาคต ใช้การบริหารคุณภาพโดยรวมที่เป็นระบบอันทรงประสิทธิผลปรับปรุงโครงสร้าง ให้มีคล่องตัว โปร่งใสในการใช้อำนาจและการตัดสินใจ และสร้างหลักเกณฑ์ที่ชัดเจนทั้งบทบาทภารกิจเพื่อควมมีประสิทธิภาพที่สำคัญมากคือการเปิดโอกาสให้บุคลากรทางการศึกษาได้พัฒนาตนเองได้อย่างเพียงพอลดการควบคุมและอำนาจการบังคับบัญชาไม่เหมาะสมกับสิ่งแวดล้อมที่เปลี่ยนแปลงไป ทำให้การมุ่งสู่การเป็นองค์กรการสมรรถนะสูงมีความเหมาะสมในการนำมาประยุกต์ใช้กับสาขาวิชานาฏกรรมไทย มหาวิทยาลัยรามคำแหง ทำให้ผลการดำเนินงานของดีขึ้นอย่างยั่งยืน ตลอดไป

ข้อเสนอแนะ

1. ควรนำผลการศึกษาไปใช้ในการพัฒนาการเป็นองค์กรการสมรรถนะสูงของสาขาวิชา

นาฏกรรมไทย มหาวิทยาลัยรามคำแหงทั้งในด้าน การวางแผนการดำเนินงานกิจกรรมและโครงการ ฝ่ายต่าง ๆ ที่สอดคล้องกับยุทธศาสตร์ของ มหาวิทยาลัยและปรับปรุงการจัดการเรียนการสอน และการบริการแก่นักศึกษาให้เกิดประโยชน์สูงสุด รวมทั้ง ควรจัดดำเนินจัดกิจกรรมและโครงการที่มุ่งพัฒนาผู้เรียนด้านคุณธรรม จริยธรรม ให้มีความอดทน มีวินัย เสียสละเพื่อประโยชน์ส่วนร่วม

2. ควรพัฒนาการเป็นองค์กรการสมรรถนะสูงของสาขาวิชานาฏกรรมไทย มหาวิทยาลัยรามคำแหง ด้วยการสร้างความร่วมมือและประสานงานกับภาค มหาวิทยาลัยเอกชนหรือหน่วยงานภาครัฐเพื่อให้เกิดการพัฒนาคุณภาพของบัณฑิตมากขึ้น

3. ควรศึกษาความคิดเห็นเกี่ยวกับแนวทางในการพัฒนาการเป็นองค์กรการสมรรถนะสูงของสาขาวิชานาฏกรรมไทย มหาวิทยาลัยรามคำแหงเพื่อนำมาใช้ในการปรับปรุงมหาวิทยาลัย เนื่องจากการบริหารที่สามารถสร้างผลสัมฤทธิ์เป็นสิ่งจำเป็นสูงสุด

4. ผู้บริหารของสาขาวิชานาฏกรรมไทย มหาวิทยาลัยรามคำแหงควรให้ความสำคัญต่อการพัฒนาการเป็นองค์กรการสมรรถนะสูงเพื่อเสริมสร้างทั้งในส่วนของการบริหารหลักสูตร การเรียนการสอนและการบริหารกิจกรรมเสริมทักษะนาฏกรรมไทย ที่สำคัญคณาจารย์ผู้สอนของสาขาวิชานาฏกรรมไทย มหาวิทยาลัยรามคำแหง ต้องให้ความสำคัญด้วยจึงจะทำให้ได้รับการพัฒนาสูงสุด

REFERENCES

- Aghdasi, S., Kiamanesh, A. R., & Ebrahim, A. N. (2011). Emotional Intelligence and organizational commitment: testing the mediatory role of occupational stress and job satisfaction. *Procedia-Social and Behavioral Sciences*, **29**, 1965-1976.
- Blanchard, K. (2007). **Leading at a Higher Level: Blanchard on Leadership and creating High Performance Organizations**. USA: Pearson Education, 56-58.
- Blanchard, P.N. and Thacker, J.W. (2004). **Effective training: Systems, strategies, and practices**. 2nded. Upper Saddle River, NJ : Pearson/Prentice Hall, 225-228.
- Cropanzano, R., Bowen, D. E., & Gilliland, S.W. (2007). The management of organizational justice. *Academy of Management Perspectives*, **21**(4), 24-48.
- Carlson, D. J. (2009). **Self-efficacy and employee satisfaction in cross utilization teams: Predicting organizational commitment and turnover intention of cross utilization employees**. Available from Pro Quest Dissertations & Theses Global. Retrieved from <http://search.proquest.com/docview/305164616?accountid=44809>
- Faculty of Fine and Applied Arts Ramkhamhaeng University (FARAM). (2022). **History**. Accessed April 10, 2022.
- Greenberg, J. (2006). Losing sleep over organizational injustice: Attenuating insomniac reactions to underpayment inequity with supervisory training in interactional justice. *Journal of Applied Psychology*, **91**, 58-69.
- Hossam M. Abu Elanain, (2009). Job characteristics, work attitudes and behaviors in a non-western context. *Journal of Management Development*, **28**(5), 457-477.
- Linder, Jane C. and Brooks Jeffrey D. (2009). Transforming the Public Sector. Available from 11 Febaury 2016. http://www.accenter.com/Giobal/Research_and_Insights/By_Subject/High_p.7-8.
- Noe, R.A. (2010). **Employee Training and Development**. (4th ed). New York: McGraw-Hill
- Office of the Higher Education Commission. (2009). Handbook of Qualifications Framework for Higher Education 2009. Bangkok: Author.
- Paul, J., Sankaranarayanan, K. G., & Mekoth, N. (2016). Consumer satisfaction in retail stores: theory and implications. *International Journal of Consumer Studies*, **40**(6), 635-642.

- Ramkhamhaeng University. (2012). **Course Quality Assurance Department of Thai Performing Arts**. Bangkok: Author.
- Ramkhamhaeng University, Faculty of Fine and Applied Arts, Department of Thai Performing Arts. (2012). **Development of special characteristics of students**. Bangkok: Author.
- Rosenbaum, M. S., Otalora, M. L., & Ramírez, G. C. (2016). The restorative potential of shopping malls. **Journal of Retailing and Consumer Services**, **31**, 157-165.
- Smyth, E., Healy, O., & Lydon, S. (2015). An analysis of stress, burnout, and work commitment among disability support staff in the UK. **Research in developmental disabilities**, **47**, 297-305.
- Thepkanjana, P. (2011). Laws that the secretary of the University Council should know. **University Governance Newsletter**, **3**(1), 8.
- Weng, Q., McElroy, J. C., Morrow, P. C., & Liu, R. (2010). The relationship between career growth and organizational commitment. **Journal of Vocational Behavior**, **77**(3), 391-400.
-

Academic Article

สมรรถนะสำหรับการบรรเลงเดี่ยวจะเข้

COMPETENCY SKILLS FOR JAKHAY SOLO

ช่อทิพย์ ภู่มณี*

สาขาวิชาดนตรีไทย คณะศิลปกรรมศาสตร์ มหาวิทยาลัยรามคำแหง กรุงเทพมหานคร ประเทศไทย

Chortip Poumanee*

Instructor Thai Music Program Ramkhamhaeng University, Bangkok, Thailand

*E-mail: mod_poumanee@hotmail.com

Received: 2022-02-11

Revised: 2022-04-21

Accepted: 2022-04-21

บทคัดย่อ

บทความนี้มีวัตถุประสงค์เพื่อถ่ายทอดความรู้เรื่องสมรรถนะสำหรับการบรรเลงเดี่ยวจะเข้ โดยทำการศึกษาข้อมูลจากเอกสาร ตำรา และจากการสัมภาษณ์ผู้เชี่ยวชาญ ให้ได้ข้อมูลเกี่ยวกับสมรรถนะความสามารถในการบรรเลงเดี่ยวจะเข้ จากการศึกษาข้อมูลแล้วพบว่าองค์ประกอบของสมรรถนะสำหรับการบรรเลงเดี่ยวจะเข้ จะต้องประกอบไปด้วย สมรรถนะทางวิชาชีพที่ผู้บรรเลงควรพึงมีคือ จะต้องมีความรู้ ทักษะ และความสามารถที่จะทำให้งานหรือการบรรเลงเดี่ยวในครั้งนั้นประสบความสำเร็จ และมีเจตคติที่ดีให้ตรงกับงานหรือการบรรเลงที่ต้องปฏิบัติ สมรรถนะทางวิชาชีพดนตรีนั้นอาจกระทำได้หลายวิธี การกำหนดสมรรถนะโดยใช้ผู้ทรงคุณวุฒิ หรือผู้เชี่ยวชาญ จะบอกได้ว่าผู้ที่มีสมรรถนะในวิชาชีพนั้น ๆ ต้องมีความรู้เรื่องใด ต้องการทักษะอะไร ความสามารถสำคัญที่บุคคลต้องมีหรือต้องทำเพื่อให้บรรลุผลตามเป้าหมายที่ตั้งไว้ เช่น ครูดนตรี ต้องมีสมรรถนะหลัก คือ การปฏิบัติเครื่องดนตรี เป็นต้น

การปฏิบัติเครื่องดนตรี ถือเป็นสมรรถนะหลักที่คนในวิชาชีพดนตรีไทยจะต้องมีความรู้ มีความสามารถ และมีทักษะการฝึกปฏิบัติที่ได้มาเป็นอย่างดี การปฏิบัติเครื่องดนตรีชนิดเครื่องดีดที่ผู้เขียนจะขอกล่าวถึงในที่นี้ก็คือ เครื่องมือจะเข้ ซึ่งเป็นเครื่องดนตรีไทยที่เป็นที่นิยมกันอย่างแพร่หลายในปัจจุบัน

จะเข้ เป็นเครื่องดนตรีประเภทเครื่องดีด ด้วยการขึงสายให้ตึงแล้วดีดสายทำให้เกิดเสียงเครื่องดีดในสมัยโบราณนั้น มีเพียงหนึ่งหรือสองสายเท่านั้น ต่อมาพัฒนาให้มีหลายสายและมีการใช้นวม (fret) วางเรียงกันไปตามสาย สายหนึ่งสายสามารถผลิตเสียงได้หลาย ๆ เสียง ทำให้มีความสามารถในการ

ผลิตเสียงได้มากขึ้น บทบาทและหน้าที่ในการบรรเลงของเครื่องดนตรีจะเห็น นอกจากจะเป็นการบรรเลงรวมวงแล้ว ยังเหมาะสำหรับการบรรเลงเดี่ยวอีกด้วย ในการบรรเลงเดี่ยวจะเห็นนั้น ต้องมีความแม่นยำของทำนองหลัก หมายถึง บรรเลงถูกต้องตามทำนองเพลงของผู้ประพันธ์ และจะต้องมีความแม่นยำตามทางบรรเลงของการตีจะเห็นด้วย นอกจากนี้ ความสามารถของตัวผู้บรรเลงจะต้องเป็นผู้ที่ได้รับการฝึกฝนการบรรเลงจะเข้ามาเป็นอย่างดี สามารถเรียนรู้ประวัติที่มาของเพลง ระเบียบวิธีการบรรเลงและเทคนิคในการบรรเลงเพลงเดี่ยว สามารถจดจำทำนองเพลงเดี่ยวได้อย่างแม่นยำ รู้จังหวะหน้าทับ ตลอดจนหมั่นฝึกซ้อมเป็นประจำสม่ำเสมอ เพื่อให้เกิดความชำนาญในการบรรเลง และเพื่อให้ผู้ฟังสัมผัสได้ถึงความรู้สึกพิสดารของการบรรเลงเพลงเดี่ยว สามารถแก้ไขปัญหาเฉพาะหน้าได้อย่างทันท่วงที ในกรณีที่มีการลืมเพลงขึ้นมาในขณะที่บรรเลงอยู่

จากที่กล่าวมาทั้งหมด สมรรถนะสำหรับการบรรเลงเดี่ยวจะเห็น นอกจากตัวผู้บรรเลงจะต้องมีความชำนาญในการบรรเลงขั้นสูงแล้ว ยังต้องบรรเลงให้ถูกต้องตามหลักของกระบวนการดนตรีไทยอีกด้วย เพื่อให้การบรรเลงในครั้งนี้บรรลุวัตถุประสงค์ตามที่ผู้ประพันธ์เพลงได้ประพันธ์เอาไว้

คำสำคัญ: สมรรถนะ การบรรเลง เดี่ยวจะเห็น

ABSTRACT

This article aims to transfer the knowledge of Competency Skills for Jakhay Solo from researching treatise and interviewing the expert who can provide the information about competency skill of Jakhay Solo.

The research found that the essential element of Competency Skills for Jakhay Solo consisted of professional competence that the performer should have which are knowledge, skill, ability to perform the show successfully, and the positive attitude to the assignment. The competency of musical profession can be able to perform variously. The determination by qualified expert can help to specify the knowledge, skills and attitude for each competent performer. For example, musician must have core competency for musical instrument performance.

Musical instrument performance is a core competency that Thai Musical Profession must have knowledge, ability, and good skill of performance. The Performance of string musical instrument which the author shall mention in this article is Jakhay which is Thai String Musical Instrument which is widely popular nowadays.

Jakhay is string instrument which has three stretching string, plucking the string with finger to make sound. In the old day, the string instrument has 1 or 2 strings only.

Recently Jakhay was developed to have many strings with fret in order to make difference of various sounds.

The role of Jakhay instrument is not only for ensemble but also for solo. To perform Jakhay Solo, the performer must have accuracy of core melody; play correctly according to the composer's original melody.

The qualification of Jakhay Solo Performer must be well- practiced, able to study history, element, method, technique of Solo. The performer must precisely remember the melody and overlay rhythm, pay attention to the details of song and also repeat practicing regularly in order to keep proficiency and provide the audience a sense of exquisitority of Solo. The performer should be able to solve problem immediately while performing as well.

From the above mention about the competency of Jakhay Solo, the performer must not only have high proficiency of music performance but also perform the song correctly in accordance with Thai Musical Principal in order to achieve the objectives of the composer.

Keyword: Competency, Performance, Jakhay Solo

บทนำ

ดนตรีไทยถือเป็นศิลปวัฒนธรรมของชาติ เป็นสิ่งที่มีการสั่งสม สืบทอดกันมาแต่ครั้งบรรพบุรุษ ซึ่งเป็นการแสดงออกถึงความเป็นชาติ ความเจริญรุ่งเรือง และให้ประโยชน์กับมนุษย์ทั้งทางตรงและทางอ้อม ดนตรีมีกระบวนการเรียนรู้และการสืบทอดที่เป็นเอกลักษณ์ เป็นภูมิปัญญาไทยทั้งในด้านความบันเทิงเริงรมย์ ด้านสังคมวัฒนธรรม อีกทั้งยังเป็นทั้งศาสตร์และศิลป์ในเรื่องเกี่ยวกับเสียง และมีการเรียบเรียง หรือเรียงร้อยอย่างมีระบบตามแบบแผนที่ยึดถือกันมาตั้งแต่สมัยโบราณ

ดนตรีถือเป็นภาษาสากลที่ถูกนำไปแปรความหมายต่าง ๆ อีกมากมาย การค้นหาความหมายของเสียงดนตรี นักภาษาศาสตร์ได้พยายามนำ

เสียงดนตรีมาตีความหมาย มาให้คำนิยาม ซึ่งมนุษย์ทุกคนล้วนแล้วแต่ได้ยินคำว่า “ดนตรีเป็นภาษาสากล” อยู่เสมอ

ดนตรีถือเป็นศิลปะที่มนุษย์สร้างขึ้น โดยอาศัยการถ่ายทอดความรู้สึก เสียงดนตรีเป็นเสียงที่มีความงาม ความไพเราะอยู่ในตัวของมันเอง และสามารถนำมาเรียบเรียงอย่างมีศิลปะขึ้นมาทำให้เกิดเป็นบทเพลง ดังที่ Suttajit (1996) ได้ให้ความหมายของดนตรีไว้ว่า ดนตรี คือสารระวิชาแขนงหนึ่งทางศิลปะที่มีโครงสร้างเนื้อหาสาระ โครงสร้างสารระดนตรีประกอบด้วยเนื้อหาดนตรี และทักษะดนตรี ได้แก่ เนื้อหาทางด้านทฤษฎีดนตรี ซึ่งเป็นโครงสร้างของดนตรี องค์ประกอบ

ของคนตรีมี 6 ประการ คือ จังหวะ ทำนอง การประสานเสียง รูปแบบ สีสัน และลักษณะเสียง องค์ประกอบทั้งหมดนี้ที่เป็นพื้นฐานที่ทำให้ดนตรีมีลักษณะเฉพาะของตนเอง วรรณคดีดนตรีได้แก่ บทเพลง ประวัติดนตรี และส่วนสำคัญอีกส่วนหนึ่งที่ทำให้เกิดความเข้าใจและซาบซึ้งในดนตรี คือ ทักษะดนตรี ประกอบด้วย การฟัง การร้อง การเล่น การเคลื่อนไหว การสร้างสรรค์และการอ่าน จะทำให้เกิดพัฒนาการทางดนตรีที่ครบถ้วนสมบูรณ์

วัฒนธรรมทางดนตรีเป็นสิ่งที่เปลี่ยนแปลง อยู่ตลอดเวลา ไม่หยุดอยู่หนึ่ง วัฒนธรรมบางอย่างที่ไม่สามารถปรับตัวให้เข้ากับยุคสมัยปัจจุบันก็จะสูญหายไป เพราะฉะนั้นการสืบทอดวัฒนธรรมทางดนตรีของชาติใดก็ตามจะมีความเจริญรุ่งเรืองในชาตินั้น ๆ ก็จะต้องมีการสั่งสม สืบทอดกันมาอย่างต่อเนื่องสม่ำเสมออยู่อย่างไม่มีเสื่อมคลาย การสืบทอดวัฒนธรรมทางดนตรีนั้น Tramote & Kulthan (1980) ได้กล่าวไว้ว่า “...วัฒนธรรมทางดนตรีของชาติใดก็ตาม จะรุ่งเรืองเป็นที่นิยมของชนในชาติต่อ ๆ ไป หรือของชนชาติอื่นใดย่อมประกอบด้วยองค์ 4 ประการ กล่าวคือ

1. จะต้องมีการสั่งสมและสืบทอดมา โดยไม่ขาดตอน ขาดระยะ

2. จะต้องไม่ปล่อยให้มืออยู่อย่างใดก็ยังมีอยู่อย่างนั้น หรือหายหกตกหล่นไปตามกาลเวลา แต่ตรงกันข้ามจะต้องพยายามคิดค้นให้แปลกใหม่เพิ่มเติมจากของเดิมอยู่เสมอและต้องให้เข้ากันด้วยดีกลมกลืนกับของเก่าด้วย

3. จะต้องส่งเสริมเพื่อเผยแพร่ในหมู่ของชนชาตินั้นเอง และถ้าสามารถทำได้ก็ให้เผยแพร่ไปถึงชาติอื่น ทั้งไกลและใกล้ด้วยก็ยิ่งดี

4. จะต้องปรับปรุงและแก้ไขให้เหมาะสมกับสภาพและสิ่งแวดล้อมเฉพาะหน้าและเหตุการณ์ในปัจจุบัน...”

จากที่กล่าวมาทั้งหมดดนตรีเป็นศิลปะของมนุษย์ เป็นศาสตร์ของเสียงที่มนุษย์สร้างขึ้น โดยเลียนเสียงจากธรรมชาติและนำมาเรียบเรียงอย่างมีระบบ มีระเบียบแบบแผน มีโครงสร้างองค์ประกอบของดนตรีที่ครบถ้วนสมบูรณ์ และสามารถที่จะสื่อถึงความรู้สึก อารมณ์ ไปยังผู้ฟังได้อย่างไพเราะและเกิดความประทับใจ

องค์ประกอบที่สำคัญอีกประการหนึ่งของดนตรีก็คือ สมรรถนะ หรือความสามารถที่ใช้เพื่อให้เกิดการบรรลุผลและวัตถุประสงค์ต่าง ๆ ซึ่งเป็นตัวขับเคลื่อนทำให้เกิดความรู้ (Knowledge) การเรียนรู้ทักษะ (Know-how) และเจตคติลักษณะนิสัยหรือบุคลิกต่าง ๆ (Attitude) ที่ช่วยให้สามารถเผชิญและแก้ไขสถานการณ์หรือปัญหาต่าง ๆ ที่เกิดขึ้นได้จริง สำหรับความหมายของสมรรถนะ นักวิชาการบางท่านได้มีการให้ความหมายไว้อยู่หลายนัย ดังนี้

Sripayak & Wanitchthanom (2005) จากสำนักงานคณะกรรมการข้าราชการพลเรือน ซึ่งได้กล่าวถึงสมรรถนะต้นแบบ (Competency Model) ของระบบราชการไทย โดยสำนักงานคณะกรรมการข้าราชการพลเรือน (สำนักงาน ก.พ.) ร่วมกับบริษัท เฮย์ กรุ๊ป จำกัด ได้จัดทำต้นแบบสมรรถนะ (Competency Model) ของระบบราชการไทยจากข้อมูลหลายแหล่งประกอบด้วย (1) การจัดทำ Competency Expert Panel Workshops จำนวน 16 ครั้ง โดยผู้เชี่ยวชาญในแต่ละกลุ่มงานได้มาร่วมประชุมและให้ความเห็นเกี่ยวกับสมรรถนะ ที่จำเป็นในแต่ละกลุ่มงาน และ

การเก็บข้อมูลจากประสบการณ์จริงในการทำงานของข้าราชการแต่ละรายที่เข้าร่วมประชุมในครั้งนั้น ด้วยการใช้นิตินการวิเคราะห์งานที่เรียกว่า Critical Incident (2) ข้อมูลจากแบบสำรวจลักษณะงานที่ส่งออกไปให้ข้าราชการตอบ จำนวนกว่า 60,000 ชุดทั่วประเทศ และ (3) ข้อมูลจาก Hay's Worldwide Competency Database ของบริษัทดังกล่าว ซึ่งเป็นข้อมูลแนวปฏิบัติที่ดีด้านสมรรถนะ (Competency Best Practice) ขององค์การภาครัฐในต่างประเทศ ข้อมูลทั้งสามส่วนนี้เป็นที่มาของต้นแบบสมรรถนะสำหรับระบบราชการไทย โดยวัตถุประสงค์ของการกำหนดต้นแบบสมรรถนะ (Competency Model) สำหรับระบบราชการพลเรือนไทย เพื่อสร้างแบบสมรรถนะ (Competency) ให้ภาคราชการพลเรือนโดยเฉพาะสำหรับใช้ในการบริหารและประเมินผลงานตลอดจนพัฒนาศักยภาพในระยะยาว ซึ่งในด้านแบบสมรรถนะประกอบไปด้วย สมรรถนะ 2 ส่วน คือ (1) สมรรถนะหลักสำหรับตำแหน่งข้าราชการพลเรือนทุกกลุ่มงาน และ (2) สมรรถนะประจำกลุ่มงานซึ่งแตกต่างกันในแต่ละกลุ่มงาน

นอกจากนี้ Tiewtakul (2003) ซึ่งได้ศึกษาเพื่อจัดทำสมรรถนะหลักของคณะทำงานสำนักงานศาลปกครอง อันจะนำมาใช้เป็นเครื่องมือในการวิเคราะห์และใช้สำหรับเสนอแนวความคิดเกี่ยวกับสมรรถนะสำหรับพนักงานคดีปกครองที่จะสามารถทำหน้าที่วิเคราะห์คดีปกครองได้อย่างเหมาะสมชัดเจนและเพียงพอ วิธีการดำเนินการศึกษาได้จากการสัมภาษณ์ผู้บริหารสำนักงานศาลปกครองเกี่ยวกับสมรรถนะหลักของข้าราชการสำนักงานศาลปกครองมาพิจารณาร่วมกับความคิดเห็น

ของคณะทำงาน ผลการศึกษาสามารถสรุปผลสมรรถนะหลักของข้าราชการสำนักงานศาลปกครองได้ 11 ประการ ดังนี้ คือ

1. มุ่งมั่นประสิทธิภาพ
2. การทำงานเป็นทีม และการประสานงาน
3. ทักษะการปฏิบัติงานสมัยใหม่
4. ความคิดเชิงระบบ
5. ความเชี่ยวชาญด้านกฎหมายปกครอง
6. จิตสำนึกบริการ
7. คุณธรรม จริยธรรม
8. การบริหารความต้องการของผู้รับบริการ
9. ความใฝ่รู้หรือพัฒนาตนเอง
10. การมีมนุษยสัมพันธ์
11. ความรักในองค์กร

จากที่กล่าวข้างต้นสรุปได้ว่า สมรรถนะจึงเป็นความรู้ ทักษะ และคุณลักษณะที่จำเป็นของบุคคลในการทำงานให้ประสบความสำเร็จ มีผลงานได้ตามเกณฑ์หรือมาตรฐานที่กำหนดหรือสูงกว่า

สมรรถนะทางวิชาชีพดนตรี

องค์กรครุดนตรีวิชาชีพในสหรัฐอเมริกา หรือชื่อย่อว่า MENC (The Music Educators National Conference) ได้กำหนดสมรรถนะของครุดนตรีที่ต้องกระทำได้ (MENC., 2002 <http://www.menc.org/publication/books/standards.htm>) มีดังนี้

1. ปฏิบัติดนตรีด้วยความเข้าใจและใช้เทคนิคด้วยความคล่องแคล่ว ด้านการเล่นคลอ การขับร้อง การอำนวยเพลง และสามารถประเมินดนตรีปฏิบัติได้

2. สามารถสร้างบทประพันธ์ด้วยลีลาดนตรีที่หลากหลาย และอธิบายงานเรียบเรียงเสียงประสานที่สร้างขึ้นเพื่อใช้ฝึกในโรงเรียนได้

3. ครูดนตรีศึกษาจะต้องวิเคราะห์ อธิบาย พรรณนา ในงานหรือบทประพันธ์อื่นๆ ได้

4. ครูดนตรีศึกษาจะต้องมีคุณสมบัติแห่งอาชีพโดยสามารถที่จะสื่อสารแสดงปรัชญาทางดนตรีกับผู้เรียน เข้าใจปัญหาการเรียนของผู้เรียนที่มีปัญหาทางดนตรี อุทิศเวลาให้กับการสอน และปรับปรุงเทคนิคการสอนอยู่เสมอ

ในสหรัฐอเมริกา สมาคมโรงเรียนดนตรีแห่งชาติ (The National Association of Schools of Music: NASM, http://129.219.216.161/assess/2004_2005/045%20Music%20Ed.pdf) ได้กำหนด เป้าหมายของผู้ที่จบการศึกษาระดับปริญญาตรีทางดนตรีศึกษาไว้ 7 ด้าน ดังต่อไปนี้

1. ด้านการปฏิบัติ (Performance)

1.1 ปฏิบัติเครื่องดนตรีหลักอย่างน้อย 1 ชิ้น ในระดับใช้ทักษะเทคนิคศิลป์

1.2 เข้าใจในขอบเขตของการแสดง เครื่องมือหลักและสามารถที่จะปฏิบัติได้อย่างดี

1.3 มีความสามารถที่จะปฏิบัติโน้ตที่เห็นด้วยความคล่องแคล่ว (Read at sight)

1.4 มีความรู้และทักษะเพียงพอในการทำงานเป็นผู้นำการแสดงดนตรี (Musical Interpretation) มีทักษะการจัดการฝึกซ้อมและทักษะของการอำนวยเพลง

1.5 มีความสามารถในการเล่นคีย์บอร์ด และมีประสบการณ์ในการปฏิบัติเครื่องดนตรีชิ้นอื่น (Secondary Performance Areas)

1.6 มีพัฒนาการคุณภาพงานศิลปะ ทักษะเทคนิคในการเล่นรวมวงกับผู้อื่น

2. ด้านทักษะการฟังและการวิเคราะห์ (Aural Skills and Analysis)

2.1 ให้เข้าใจองค์ประกอบพื้นฐาน (Common Elements) และการจัดการรูปแบบดนตรีโดยใช้ความสามารถนี้ในการวิเคราะห์จากการฟัง การเห็น และจากการบรรเลง

2.2 มีความเข้าใจรูปแบบกระบวนการและโครงสร้างทางดนตรีเพียงพอที่ใช้ในการประพันธ์เพลงบรรเลง งานวิชาการดนตรี วิธีการสอนและบริบทของประวัติศาสตร์ดนตรีเป็นไปตามเครื่องมือที่เลือกเรียน

2.3 มีความสามารถในการถ่ายทอดดนตรีโดยรวม ประวัติ วัฒนธรรมและลีลาในบริบทที่เกี่ยวข้อง

2.4 มีสมรรถนะขั้นก้าวหน้าที่จะผลิตงานและวิเคราะห์งานดนตรีต่างๆ ในทฤษฎีที่เป็นตัวของตัวเอง

2.5 เข้าใจความสัมพันธ์ระหว่างทฤษฎีทางดนตรีและรูปแบบการประพันธ์ทั้งงานจากการเลียนแบบงานดั้งเดิม รวมทั้งมีประสบการณ์การใช้เครื่องดนตรีที่ใช้ไฟฟ้าและไม่ใช้ (Acoustic and Electronic Media) และมีพื้นฐานในสุนทรียภาพและบริบททางวัฒนธรรมของงานที่นำเสนอ

2.6 มีความสามารถในการใช้เครื่องมือในการสร้างงานรวมทั้งทักษะการเล่นคีย์บอร์ด การใช้คำพูดและภาษาที่นำเสนอ รวมทั้งการประยุกต์ใช้เทคโนโลยี

3. การประพันธ์ และการด้นสด (Composition and Improvisation)

3.1 มีทักษะพื้นฐานดีพอในการสร้างงานใหม่หรือสร้างงานจากแหล่งดั้งเดิม โดยไม่ได้มีการเตรียมก่อน

3.2 มีความสามารถในการประพันธ์ การด้นสด หรือทั้ง 2 อย่างในระดับพื้นฐานหรือมากกว่าในการใช้ภาษาทางดนตรี เช่น การเลียนแบบ (Imitation) ลีลาดนตรีแบบต่าง ๆ การด้นสดจากแนวทางที่กำหนดล่วงหน้า การสร้างสรรค์งานใหม่จากบทประพันธ์เดิม การทดลองใช้เสียงดนตรีจากแหล่งเสียงต่าง ๆ และทำการเปลี่ยนแปลงดนตรีให้เหมาะสมในหลาย ๆ วิธีที่ไม่ใช่แบบประเพณีปฏิบัติ (Manipulating the Common Elements in Non-traditional ways)

4. ประวัติและเพลงที่พร้อมออกแสดง (History and Repertory)

4.1 มีพื้นฐานความรู้ทางประวัติศาสตร์ดนตรีถึงยุคปัจจุบัน

4.2 คำนึงเคยกับการทำเพลงที่พร้อมออกแสดง นักศึกษาทุกคนจะต้องมีความรอบรู้ในแขนงดนตรีที่กว้างขึ้นโดยศึกษาเกี่ยวกับการเล่นแสดงเดี่ยว (Recitals) เป็นวง (Concert) อوبرา (Opera) และการใช้ดนตรีภาพยนตร์ รวมทั้งการแสดงสาขาอื่น ๆ

5. เทคโนโลยี (Technology)

5.1 ทำความเข้าใจการนำเทคโนโลยีมาสนับสนุนงานดนตรี

5.2 ทำงานดนตรีโดยใช้เทคโนโลยีในขอบเขตเฉพาะงาน

6. การสังเคราะห์ (Synthesis)

6.1 นักศึกษาต้องสามารถทำงานได้ และแก้ไขปัญหาได้อย่างอิสระโดยรวมความสามารถทางดนตรีทั้งหมด ได้แก่ การปฏิบัติ การฟัง การพูด และการมองเห็น การประพันธ์ การด้นสด และการเตรียมแสดง

6.2 รูปแบบและการตัดสินใจคุณค่าทางดนตรี

6.3 ต้องรอบรู้ในการใช้เครื่องมือ มีความครอบคลุมเนื้อหาของ การแสดง รวมทั้งดนตรีโลกที่มีหลากหลายวัฒนธรรมกับดนตรีของตน

6.4 เข้าใจพื้นฐานระหว่างความสัมพันธ์กับความเกี่ยวพันท่ามกลางวิชาชีพต่าง ๆ ในการริเริ่มทำงานโครงการทางดนตรี

7. สมรรถนะการสอน (Teaching Competencies)

7.1 สามารถสอนในหลายระดับที่แตกต่างกันทั้งกลุ่มอายุเดี่ยวและทั้งชั้น

7.2 เข้าใจการพัฒนาการของเด็กและหลักการเรียนรู้

7.3 สามารถที่จะเข้าถึงทัศนคติและวางแผนจัดการศึกษาได้ตามความต้องการ

7.4 มีความรู้ในกระบวนการ การใช้สื่อ และการเตรียมแสดงในทุกๆระดับของสาขาวิชาดนตรีศึกษา

7.5 สามารถที่จะยอมรับแก้ไขหรือปฏิเสธกระบวนการและสื่อที่อยู่บนพื้นฐานการประเมินรายบุคคลในสถานการณ์การสอนแบบพิเศษ

7.6 เข้าใจเทคนิคการวัดผลและสามารถปรับใช้กับการประเมินความก้าวหน้าของนักเรียนได้

กล่าวโดยสรุป สมรรถนะวิชาชีพ คือการกำหนดคุณลักษณะในวิชาชีพที่ต้องการคนที่มีความรู้ ทักษะ การปฏิบัติงาน และเจตคติ ให้ตรงกับงานที่ต้องปฏิบัติ ในขั้นตอนการจัดกระบวนการเรียนรู้ตามหลักสูตร ส่วนการกำหนดคุณลักษณะการได้มาซึ่งสมรรถนะทางวิชาชีพคนตรีนั้น อาจกระทำได้หลายวิธี การกำหนดสมรรถนะโดยใช้ผู้ทรงคุณวุฒิ หรือผู้เชี่ยวชาญ จะบอกได้ว่าผู้สมรรถนะในวิชาชีพนั้น ๆ ต้องมีความรู้เรื่องใด ต้องการทักษะอะไร และมีเจตคติทางวิชาชีพอย่างไร การศึกษาสมรรถนะจากเอกสารตำราต่าง ๆ เกี่ยวกับสมรรถนะหลัก (Core Competency) ความสามารถสำคัญที่บุคคลต้องมีหรือต้องทำ เพื่อให้บรรลุผลตามเป้าหมายที่ตั้งไว้ เช่น ครูดนตรี ต้องมีสมรรถนะหลัก คือ การปฏิบัติเครื่องดนตรี และขับร้องได้ เป็นต้น

การปฏิบัติเครื่องดนตรี ถือเป็นสมรรถนะหลักที่คนในวิชาชีพทางดนตรีต้องมีความรู้ มีความสามารถ และมีทักษะการฝึกปฏิบัติมาเป็นอย่างดี จะต้องมีความแม่นยำในการจดจำทำนองเพลง อีกทั้งยังต้องมีความแม่นยำทั้งหมด 5 ประการ ได้แก่ แม่นหู แม่นตา แม่นมือ แม่นใจ และแม่นยำเป็นต้น การปฏิบัติเครื่องดนตรีชนิดเครื่องดีดที่ผู้เขียนจะขอกล่าวถึงในที่นี้ก็คือ เครื่องมือจะเข้ ซึ่งเป็นเครื่องดนตรีไทยที่เป็นที่นิยมกันมาก ในสมัยปัจจุบัน จากการศึกษาข้อมูลพบว่า จะเข้ เป็นเครื่องดนตรีประเภทเครื่องดีดชนิดหนึ่ง สันนิษฐานว่านิยมเล่นกันมาตั้งแต่สมัยกรุงศรีอยุธยา โดยมีบันทึกและมีหลักฐานให้เห็นปรากฏอยู่ใน

กฎหมายเฑียรบาล ข้อที่ 20 ไว้ว่า “...อนึ่ง ในท่อน้ำสระแก้ว ผู้ใดขี่เรือคฤ เรือประทุน เรือกูบ และเรือมีศาสตราวุธ แล้วใส่หมวกหลุมหัวนอนมา ชายหญิงนั่งมาด้วยกัน อนึ่งทะเลาะตีต่อกัน ร้องเพลงเรือ เป่าปี่ เป่าขลุ่ย สีซอ ดิดจะเข้ กระจับปี่ ตีโทนทับ โห่ร้องนั้นนั้น ถ้าหากว่าสิ่งเหล่านี้เข้ามาในท้ายสนมห้าม ถ้ามิได้ห้ามปรามเกาะกุมเอามาถึงศาลาให้แก่เจ้าน้ำเจ้าท่า โทษเจ้าพนักงานถึงตาย...”

จากที่กล่าวมาแสดงให้เห็นว่าความนิยมบรรเลงเครื่องดนตรีชนิดหนึ่งที่เรียกว่า “จะเข้” นิยมบรรเลงกันอย่างแพร่หลาย การบรรเลงจะเข้แต่เดิมน่าจะมีลักษณะการบรรเลงที่เป็นอิสระไม่มีรูปแบบของการประสมวงที่ชัดเจน มาจนถึงสมัยตอนต้นกรุงรัตนโกสินทร์จึงเข้ามาประสมวงอย่างเป็นทางการ เช่น วงมโหรี วงเครื่องสายไทย วงเครื่องสายผสม วงเครื่องสายปี่ชวา รวมไปถึงการบรรเลงเดี่ยวของเครื่องดนตรีจะเข้อีกด้วย บทบาทหน้าที่ของการบรรเลงจะเข้ นั้น จะเข้มีหน้าที่บรรเลงเก็บข้าง สอดแทรกไปกับเครื่องดำเนิน ทำนองเช่น ซอด้วง ระนาดเอก ตลอดจนดำเนิน ทำนองตามแนวเนื้อร้องบ้าง และนอกจากนั้น ยังต้องมีเทคนิคการบรรเลงที่เป็นเอกลักษณ์เฉพาะของเครื่องดนตรีจะเข้อีกด้วย เช่น การดีดสะบัด การดีดขยี้ การดีดกระทบสาย เป็นต้น

Tramote (1995) ได้กล่าวถึงจะเข้ไว้ว่า จะเข้เป็นเครื่องดนตรีในวงเครื่องสายไทย ประเภทดีดชิ้นเดียว ที่ได้รับความนิยมเล่นกันอย่างแพร่หลายในปัจจุบัน สันนิษฐานว่าคงจะเล่นกันเป็นสามัญมาแล้วตั้งแต่สมัยกรุงศรีอยุธยาตอนต้น ในแผ่นดินของสมเด็จพระบรมไตรโลกนาถ และคงเป็นเครื่องดนตรีที่ได้รับความนิยมกันอย่าง

ปีที่ 17 ฉบับที่ 1 (มกราคม - มิถุนายน 2565)

แพร่หลายซึ่งอาจจะนำเข้ามาบรรเลงอยู่ในวงเครื่องสายไทยอยู่แล้วก็ได้ เพราะมีกล่าวในกฎมณเฑียรบาลข้อที่ 20 ว่า

“...ร้องเพลงเรือเป่าปี่ เป่าขลุ่ย ดิดจะเข้ กระจับปี่ ตีโทน โห่ร้องนี่นั่น...” จนถึงสมัยรัชกาลที่ 2 แห่งกรุงรัตนโกสินทร์ จะเข้จึงเข้าร่วมบรรเลงอยู่ในวงมโหรีคู่กับกระจับปี่ เมื่อมีคนหันมาดิดจะเข้มากขึ้นกระจับปี่เลยหายไปในปัจจุบัน จะเข้จึงเป็นเครื่องดนตรีที่มีบทบาทอยู่ในวงมโหรี โดยบรรเลงเป็นเครื่องนำคู่ไปกับระนาดเอก และซอด้วง

Silapabanleng & Jindawat (1978) กล่าวไว้ว่า “...จะเข้ขึ้นก็วิวัฒนาการมาจากพิณนั่นเอง จะเป็นว่าพิณนั้นถือติดนาน ๆ เข้าก็เมื่อยลวงดิดเข้ากับพื้นเห็นสบาย จึงได้ปรับปรุงให้เหมาะกับวิธีที่จะดิดกับพื้น แรกทีเดียวจะเข้ขึ้นทำรูปร่างเหมือนที่จะเล่นกันเดี๋ยวนี้อาจจะไม่มีปรากฏแน่ชัดแต่ผู้รู้ในวงการดนตรีเล่ามาว่า เดิมได้ทำรูปร่างเหมือนอย่างจะเข้ (จะเข้ของพม่ารูปร่างเหมือนจะเข้จริง ๆ อาจจะได้ไปสมัยกรุงแตกก็ได้ เดี๋ยวนี้อยู่ในพิพิธภัณฑ์ที่เมืองย่างกุ้ง แต่ในพม่าไม่มีใครเล่นได้ ดูกันเป็นของแปลก)

นอกจากบทบาทในการบรรเลงรวมวงต่าง ๆ แล้ว จะเข้ ยังเป็นเครื่องดนตรีที่นิยมนำมาบรรเลงเดี่ยวเพื่ออวดฝีมือของนักดนตรีอีกชิ้นหนึ่งได้เป็นอย่างดีในการบรรเลงเพลงเดี๋ยวนั้นเป็นการบรรเลงที่ใช้กลวิธีพิเศษในการบรรเลงขั้นสูงเนื่องจากเพลงเดี่ยว เป็นเพลงที่ถูกประดับตกแต่งด้วยเทคนิค กลวิธีพิเศษต่าง ๆ ของเครื่องดนตรีจะเข้ มีการประดิษฐ์ทำนองให้วิจิตรพิสดาร มีกลเม็ดเด็ดพรายต่าง ๆ แสดงให้เห็นถึงความแม่นยำในการจำทำนองเพลง และวิธีการแต่งเพลง

การประดิษฐ์ทางเพลงของครูผู้แต่งเพลงไว้อย่างถูกต้องอีกด้วย

การบรรเลงเดี่ยว

ในการบรรเลงเดี่ยว บทเพลงต่าง ๆ ก็มีความสำคัญอยู่ไม่น้อย ยังมีเพลงเดี่ยวที่มีความสำคัญในวัฒนธรรมดนตรีไทย เป็นเพลงที่ครูหรือศิลปินดนตรีไทยได้แต่งขึ้นเพื่อเป็นทางพิเศษสำหรับเฉพาะของเครื่องดนตรีชนิดนั้น ๆ เพื่อให้ นักดนตรีได้แสดงฝีมือ แสดงปฏิภาณไหวพริบในการบรรเลงอย่างเต็มความสามารถ ดังที่ Limpachai (2020) ได้กล่าวถึงลักษณะของเพลงเดี่ยว ซึ่งเป็นข้อมูลจากทัศนคติของผู้เชี่ยวชาญด้านดนตรีไทยในหนังสือเดี่ยวขิมไทยขั้นต้น โดยมีรายละเอียดดังนี้

เพลงเดี่ยวเป็นเพลงประเภทหนึ่งที่มีลักษณะสำคัญ เป็นเพลงที่ต้องการแสดงออกถึงความพิเศษในทางปัญญาและความสามารถ โดยครูบุญช่วย โสวัตร ได้อธิบายความพิเศษออกเป็นประจำอันเป็นสิ่งสำคัญรวม 10 ประการดังต่อไปนี้

1. ความเป็นเลิศในการจำ
2. ความพิสดารในเชิงสำนวนกลอนเพลงที่ผู้ประพันธ์ได้ประดิษฐ์ขึ้นไว้
3. สมรรถภาพในการบังคับเครื่องดนตรีของนักดนตรีผู้บรรเลง
4. สมรรถภาพในการบังคับเสียงดนตรีหรือบังคับการใช้เสียงดนตรี
5. สมรรถภาพในการใช้พลังงานสะสมหรือความคงทนแห่งกำลัง

6. สมรรถภาพในการใช้สมาธิเข้าควบคุมการบรรเลง

7. ความพิเศษในการสอดใส่อารมณ์

8. ความเป็นเลิศในการใช้สติปัญญาในเชิงการประพันธ์เพลง

9. สมรรถภาพในการใช้ความเร็ว (ไหว)

10. สมรรถภาพในการบูรณาการความสามารถพิเศษเข้าด้วยกัน (ความคล่องตัว)

จากปัจจัย 10 ประการนี้ จะเห็นได้ชัดว่าเพลงที่จะใช้เดี่ยวแสดงฝีมือนั้น จะต้องมีการเลือกทั้งเพลงที่จะบรรเลง และบุคคลที่จะบรรเลงทั้ง 10 ประการนี้เป็นปัจจัยต้นเหตุแห่งการนำมาพิจารณาเลือกเพลงเพื่อนำมาสร้างขึ้นเป็นเพลงเดี่ยวซึ่งโดยทั่วไปจะพิจารณาเลือกเพลงที่มีลักษณะต่าง ๆ ที่สำคัญดังต่อไปนี้

1. เป็นเพลงที่มีสำนวนซ้ำกันมาก ๆ

2. เพลงที่มีปัญหาต่อการดำเนินสำนวนกลอน

3. เพลงที่มีการปรับเปลี่ยนระดับเสียงในตัว

4. เพลงที่มีความยาวมาก ๆ

5. เพลงที่เอื้อต่อการใช้ความสามารถในการเข้าออกของจังหวะย่อยและจังหวะหน้าทับ จากคำกล่าวข้างต้น ยังมีผู้กล่าวเพิ่มเติมในเรื่องของการการบรรเลงเดี่ยวไว้อีกว่า

Tramote (1938) ได้อธิบายหลักในการบรรเลงเพลงเดี่ยวไว้ว่า การบรรเลงเดี่ยว ยังมีความสำคัญ และมีจุดมุ่งหมายด้วยกัน 3 ประการดังนี้

1. เพื่ออวดทาง หมายถึง วิธีการดำเนินทำนองของเพลงที่นำมาสำหรับเดี่ยว ซึ่งเรียกว่า

ทาง นั้น ท่านผู้แต่งต้องประดิษฐ์ขึ้นใหม่เป็นพิเศษโดยใช้กลเม็ดเด็ดพรายนานาประการ ทั้งไพเราะ โดดเอน และอื่น ๆ ตบแต่งขึ้นมาให้จิตรพิสดารแต่ต้องเหมาะสมกับเครื่องดนตรีชนิดนั้น เพราะเครื่องดนตรีแต่ละชนิดมีวิธีการปฏิบัติแตกต่างกัน

2. เพื่ออวดความแม่นยำของผู้บรรเลง หมายถึงการบรรเลงเพลงเดี่ยวที่เต็มไปด้วยความวิจิตรพิสดารนั้น หากผู้เดี่ยวพลั้งเผลอขาดหรือเกินเมื่อใด จะแสดงความผิดพลาดให้เด่นชัดขึ้น เพราะการบรรเลงเดี่ยวเชื่อว่าบรรเลงเพียงผู้เดียว จะต้องมีการประกอบจังหวะ คือ ฉิ่ง กับกลองสองหน้า หรือโทน-รำมะนา เครื่องประกอบจังหวะทั้งสองนี้ ยังเป็นเครื่องตรวจสอบความถูกต้องขณะบรรเลง เพราะฉะนั้น ผู้บรรเลงเดี่ยวจึงต้องมีความแม่นยำจดจำอย่างไม่มีผิดพลาดเพื่ออวดฝีมือของผู้บรรเลง หมายถึง ผู้ประดิษฐ์เพลงใช้สำหรับทางเดี่ยวจะต้องพิถีพิถันในสำนวนทำนองแทรกแซงวิธีปฏิบัติอย่างพลิกแพลง โดดเอน

3. เพื่ออวดฝีมือของผู้บรรเลง การบรรเลงเพลงเดี่ยวอย่างพลิกแพลง โดดเอน นอกจากจะบรรเลงได้ถูกต้องตามจุดประสงค์ของผู้แต่งแล้ว ผู้บรรเลงจะต้องมีความชำนาญ และมีความสามารถบรรเลงได้อย่างชัดเจน ได้อย่างสนิทสนมของท่วงทำนองแต่ละบทเพลง ไม่มีเพี้ยน ทำเสียงได้อย่างนุ่มนวล อ่อนหวาน พลิกแพลง โดดเอน ว่องไว ครบทุกกระบวนการได้ทุกวิธีอย่างไม่มีผิดพลาด และสามารถปฏิบัติได้อย่างดีเยี่ยมอีกด้วย

Tramote (1984) กล่าวถึงการเดี่ยวเครื่องดนตรีไว้ว่า การบรรเลงเดี่ยวนั้นมิใช่จะหมายความว่า การบรรเลงคนเดียวแล้วจะเป็นการบรรเลงเดี่ยว การบรรเลงเดี่ยวนั้น เพลง ทำนอง

และผู้บรรเลงจะต้องเหมาะสมที่จะเป็นการบรรเลงเดี่ยวด้วยจึงจะใช้ได้ อันที่จริงการบรรเลงเดี่ยวนั้นก็มีใช้ว่าจะบรรเลงคนเดียวจริง ๆ เวลาบรรเลงเดี่ยวนั้นก็มีเครื่องดนตรีประกอบจังหวะ เช่น โทณรำมะนา หรือสองหน้า กับฉิ่ง สำหรับควบคุมการบรรเลงไปด้วย

Thamwiharn (1997) ได้กล่าวไว้ว่าทางเดี่ยวคือ วิธีดำเนินทำนองอย่างพิเศษของเครื่องดนตรีแต่ละชนิด เครื่องดนตรีที่จะนำมาเดี่ยวนั้นต้องเป็นเครื่องที่ทำทำนองเท่านั้น คำว่า “ทาง” มีความหมายอีกอย่างหนึ่งคือ หมายถึงวิธีดำเนินทำนองเพลง คำว่า “ทางหวาน” หรือ “ทางโอด” นี้ หมายความว่า เราแปลลูกซ้อยออกมาเป็นทางช้า ๆ แต่หวานซาบซึ้งคล้าย ๆ กับทางร้องนั้นแหละ เช่น เพลงพญาโศก เป็นต้น หากเราแปลลูกซ้อยออกมาเป็นทางหวานหรือทางโอดนี้แล้ว ก็จะฟังเศร้าเย็นเป็นที่สุด

Royal Academy (1997) ยังได้กล่าวไว้ อีกว่า การบรรเลงเดี่ยวนั้นมีจุดประสงค์สำคัญอยู่ 3 ประการ คือ

1. เพื่อแสดงสติปัญญาของผู้ที่คิดประดิษฐ์วิธีบรรเลงเพลงเดี่ยวนั้น
2. เพื่อแสดงความแม่นยำของผู้บรรเลง
3. เพื่อแสดงฝีมือ และเมื่อดพรายของผู้บรรเลง

จากคำกล่าวข้างต้น สามารถสรุปสมรรถนะทางวิชาชีพดนตรีว่ามีความสัมพันธ์กับการบรรเลงเดี่ยวเครื่องดนตรีได้ว่า การปฏิบัติเครื่องดนตรีจะต้องมีความเข้าใจและใช้เทคนิคในการบรรเลงด้วยความคล่องแคล่ว สามารถสร้างสรรค์บทเพลงได้ด้วยตนเอง มีลีลาการบรรเลง

เฉพาะตัว รู้จักขอบเขตของการบรรเลง มีความรู้และทักษะที่เพียงพอในการที่จะบรรเลงเพลงเดี่ยวในแต่ละครั้ง มีความเข้าใจในโครงสร้างของบทเพลงที่บรรเลง และนอกจากนี้ยังสามารถวิเคราะห์เพลงได้จากการฟัง หรือจากการเห็น หรือจากการที่ผู้บรรเลงได้บรรเลงด้วยตนเองอีกด้วย การบรรเลงเดี่ยวเครื่องดนตรีเป็นวิธีการดำเนินทำนองแบบพิเศษจะมีทั้งทางหวานและทางเก็บอยู่ในเพลงเดียวกัน โดยเครื่องดนตรีที่จะนำมาเดี่ยวนั้นจะต้องเป็นเครื่องดนตรีที่ดำเนินทำนองเท่านั้น และการเดี่ยวนั้นมิใช่การบรรเลงคนเดียวแล้วจะเรียกว่าเป็นการบรรเลงเดี่ยว การบรรเลงเดี่ยวนั้น จะต้องประกอบไปด้วยเทคนิคและกลวิธีพิเศษของแต่ละเครื่องมือ นั้น ๆ แสดงให้เห็นถึงความสามารถของตัวผู้บรรเลงผู้บรรเลงจะต้องแสดงปฏิภาณ ไหวพริบในการบรรเลงเพื่อให้การบรรเลงออกมาได้สมบูรณ์ และไพเราะ ถูกต้องตามหลักของกระบวนการดนตรีไทย

และนอกจากนี้ผู้เขียนขอสรุปลักษณะของเพลงเดี่ยวไว้ว่า เพลงเดี่ยวเป็นเพลงประเภทหนึ่งที่มีลักษณะสำคัญ เป็นเพลงที่ต้องการแสดงออกถึงความพิเศษในทางปัญญาและความสามารถของตัวบุคคล เพลงที่จะใช้เดี่ยวแสดงฝีมือนั้นจะต้องมีการคัดเลือกทั้งเพลงที่จะบรรเลงและบุคคลที่จะบรรเลงด้วย โดยเพลงที่นำมาทำเป็นเพลงเดี่ยวนั้นควรเป็นเพลงดำเนินทำนอง หรือเพลงเนื้อเต็ม มีสำนวนซ้ำกันและเป็นเพลงที่มีความยาวมาก ๆ เป็นเพลงที่มีลูกล้อยูกขัดและลูกเท่ามาก เป็นเพลงที่มีการปรับเปลี่ยนระดับเสียงในตัว รวมทั้งเป็นเพลงที่เอื้อต่อการใช้ความสามารถในการเข้าออกของจังหวะย่อยและจังหวะหน้าทับ ทั้งนี้การจัดแบ่งระดับความยากง่ายของเพลงเดี่ยวนั้น นอกจากจะใช้

เกณฑ์ความสามารถหรือกลวิธีต่าง ๆ ของผู้บรรเลงแล้ว ความสั้น - ยาวของบทเพลง ยังสามารถใช้เป็นเกณฑ์ในการจัดระดับความยากง่ายของเพลง เริ่มตั้งแต่เพลงเดี่ยวขั้นต้นไปจนถึงเพลงเดี่ยวขั้นสูงสุด อาจแบ่งเป็น 3 ประเภท คือ การเดี่ยวในช่วงเวลาสั้น ๆ ขณะบรรเลงรวมอยู่ในวง การเดี่ยวเป็นช่วงยาว ๆ หรือบรรเลงคนเดียวทั้งท่อนเดี่ยวเรียงตัวกันไปทีละชิ้น หรือที่เรียกว่าเดี่ยวรอบวง หรือการร่วมบรรเลงเพลงใดเพลงหนึ่งแล้วมีช่วงเวลาพิเศษให้เดี่ยวแสดงฝีมือในการเดี่ยวขั้นสูง

วิถีปฏิบัติเพลงเดี่ยวในวัฒนธรรมดนตรีไทย การบรรเลงเพลงเดี่ยวแต่ละครั้ง ผู้บรรเลงต้องบรรเลงด้วยความแม่นยำ มีทักษะการบรรเลงที่ถูกต้อง และมีสมาธิที่แน่วแน่ และเนื่องจากสถานการณ์การแพร่ระบาดของโรคไวรัสโคโรนา (Covid19) ในปัจจุบันการเรียนการสอนดนตรีได้มีการเปลี่ยนแปลงไปจากเดิมมาก โดยเฉพาะการเรียนดนตรีไทย เนื่องจากก่อนมีการระบาดของโรคดังกล่าวการเรียนการสอนจะเป็นแบบครูสอนให้กับศิษย์แบบตัวต่อตัว สมัยปัจจุบันก็ได้มีการเปลี่ยนแปลงการสอนเป็นในรูปแบบออนไลน์หรือในยุค New Normal ในที่นี้หมายถึง นักเรียนหรือนักศึกษาสามารถเรียนได้ทุกสถานที่ ทุกเวลา นักศึกษาสามารถเลือกเรียนหรือมีการตกลงกันกับครูผู้สอนได้ว่าจะเลือกเรียนวันและเวลาใด การต่อเพลงในยุคสมัยนี้ถือว่ามีความสะดวกสบายมากกว่าเดิมเป็นอย่างมาก ยกตัวอย่างเช่น เมื่อก่อนศิษย์ต้องไปต่อเพลงที่บ้านครู หรือตามสำนักดนตรีต่าง ๆ ไม่ว่าจะเป็นการต่อเพลงขั้นต้นหรือขั้นสูง ผู้เป็นศิษย์ต้องเป็นฝ่ายที่ไปหาครูเท่านั้น นอกจากนี้

ในการบรรเลงเดี่ยวแต่ละครั้งยังต้องอาศัยความสามารถในการถ่ายทอดอารมณ์ของบทเพลงนั้น ๆ ให้ออกมาได้เหมาะสมกับที่ผู้แต่งได้รังสรรค์บทเพลงนั้น ๆ เอาไว้

คุณสมบัติของผู้บรรเลงเพลงเดี่ยว

ในการคัดเลือกบุคคลที่จะทำการบรรเลงเพลงเดี่ยวได้นั้น จะต้องมีความรู้ความสามารถในการบรรเลงเครื่องดนตรีชนิดนั้น ๆ มาเป็นอย่างดี ซึ่งในข้อนี้ ศาสตราจารย์เกียรติคุณพูนพิศ อดาทยกุล ได้กล่าวถึงคุณสมบัติของผู้บรรเลงเพลงเดี่ยวไว้ในหนังสือมหกรรมเดี่ยวเพลงไทยชัยมงคล ดังมีรายละเอียดต่อไปนี้

1. ต้องเป็นผู้ได้รับการฝึกฝนในการบรรเลงและปฏิบัติเครื่องดนตรีชนิดนั้น ๆ มานานพอสมควร รู้ความสามารถของเครื่องดนตรีที่ตนเองใช้ว่า ให้คุณภาพเสียงได้ดีเพียงใด ให้ความชัดเจนในน้ำเสียงเพียงใด ตลอดจนรู้ความสามารถของตนเองอย่างดีว่า สามารถจะปฏิบัติต่อเครื่องดนตรีชิ้นนั้นได้มากน้อย งดงาม พร้อมหรือไม่เพียงใด
2. ต้องเป็นผู้ที่เรียนรู้เพลงที่จะแสดงเดี่ยวนั้นมาอย่างดีเยี่ยมแล้ว สามารถจำได้ขึ้นใจในรายละเอียด ทุกแง่มุมของบทเพลงนั้น ที่สำคัญต้องเข้าใจความหมายของเพลงนั้นอย่างถ่องแท้ แม้ว่าเป็นเพลงที่ผู้แต่ง มีจุดประสงค์ให้เกิดความหมายอย่างไร รู้อารมณ์แห่งบทเพลงนั้น รู้จังหวะหน้าทับที่ใช้ประจำเพลง รู้ความครบครันของเนื้อทำนองเพลง
3. ต้องเป็นผู้ที่เอาใจใส่ศึกษารายละเอียดหมั่นฝึกซ้อมเป็นประจำเพื่อให้เกิดความมั่นคงในการบรรเลง รู้จักเสริมสร้างรายละเอียดและ

สอดใส่กลวิธีที่จัดว่าเป็นงานพิเศษลงไปโน้บเพลงที่บรรเลงเดี๋ยวนั้น รู้วิธีการที่จะแสดงให้ผู้ฟังสามารถสัมผัสความรู้สึกพิสดารแห่งกลวิธีที่ใช้ สามารถโน้มน้าวเหนียวใจคนฟังให้เกิดสมาธิต่อการฟังเพลงที่เดี๋ยวนั้นได้

4. ต้องเป็นผู้ที่ได้ฝึกปฏิบัติตนเองจนมีสมาธิแน่วแน่ในขณะที่บรรเลงเพลงเดี๋ยวนั้น ตลอดจนเป็นผู้มีไหวพริบในการแก้ไขปัญหาเฉพาะหน้าที่อาจเกิดขึ้นระหว่างการบรรเลงเพลงเดี๋ยวนั้น สามารถควบคุมอารมณ์ได้เป็นอย่างดี

5. ต้องเป็นผู้ที่มีประสาทหูแม่นยำในเสียงที่เกิดจากการปฏิบัติต่อเครื่องดนตรีนั้น รู้ว่าเสียงนั้น ตรงต่อความต้องการชัดเจนหรือไม่ ดังหรือเบาพอดีหรือไม่เพียงใด

จากที่กล่าวมาทั้งหมด คุณสมบัติของผู้บรรเลงเพลงเดี่ยว นอกจากผู้บรรเลงจะต้องมีทักษะในการบรรเลงอย่างดีเยี่ยมแล้ว ผู้บรรเลงยังต้องบรรเลงได้อย่างถูกต้องครบถ้วนตามหลักกระบวนการดนตรีไทย และให้ตรงตามวัตถุประสงค์ของผู้แต่งได้อย่างไม่มีข้อบกพร่องหรือสงสัยอีกด้วย

เทคนิควิธีการบรรเลงเพลงเดี่ยว

จากการศึกษาผลการวิจัย หรือเอกสารทางวิชาการต่าง ๆ เกี่ยวกับเทคนิควิธีการบรรเลงเพลงเดี่ยว พบว่า การบรรเลงเพลงเดี่ยวจะต้องใช้กลวิธีพิเศษต่าง ๆ อย่างมากในการบรรเลง ดังที่

Pornprasit (1996) ได้ศึกษาเกี่ยวกับผลงานเพลงเดี่ยวจะเข้ของคุณครูละเมียด จิตตเสวี โดยศึกษาจากผลงานการบรรเลงเดี่ยวจะเข้ 3 เพลง คือ เพลงเดี่ยวลาวแพน เพลงเดี่ยวสุดสงวน 3 ชั้น และเพลงเดี่ยวฉิ่งดวงพระธาตุดอกเพลงคางคก

ปากสระ ผลการวิจัยพบว่า ลักษณะเพลงเดี่ยวของคุณครูละเมียดสามารถใช้ลักษณะการติด “ทิงนอย” ได้อย่างเหมาะสม เสียงจะเข้มีความชัดเจนเป็นเอกลักษณ์เฉพาะ การปรากฏความเข้มของกลวิธีพิเศษในเพลงเดี่ยวมีสัดส่วนที่พอเหมาะ ลักษณะการดำเนินทางหรือกลอนเพลงยึดโครงสร้างของทำนองหลักควบคู่อย่างสม่ำเสมอ เป็นลักษณะที่แตกต่างจากศิลปินอื่น ผลการประพันธ์เพลงลาวแพนเพื่อพ็อนแพน มีลักษณะสอดคล้องสัมพันธ์ระหว่างทางเพลงกับทำนองอย่างยอดเยี่ยม ลักษณะนิสัยครอบครัว ความสมบูรณ์ทางการศึกษา และชีวิตการทำงาน ทำให้ครูประสบความสำเร็จในการเป็นศิลปิน

Sornyai (2004) ได้วิจัยการศึกษาเพลงเดี่ยวจะเข้สำเนียงมอญได้ศึกษาเฉพาะเพลงเดี่ยวที่ถ่ายทอดโดยครูแอบ ยูณวนิช จำนวน 3 เพลง ได้แก่ เพลงสุดสงวน เพลงนางครวญ และเพลงแขกมอญ ผลการวิจัยพบว่า ครูแอบ ยูณวนิช เป็นครูจะเข้ที่มีความสำคัญต่อวงการดนตรีไทยท่านหนึ่ง ซึ่งท่านได้สืบทอดการบรรเลงจะเข้ และเพลงเดี่ยวจากครูโบราณหลายท่านซึ่งล้วนแล้วแต่เป็นผู้เชี่ยวชาญด้านดุริยางคศิลป์ เช่น ขุนดนตรีเจริญการ จางวางทั่ว พาทยโกศล ครูสังวาล กุลวัลกี ขุนสนิทบรรเลงการ หลวงชาญเชิงระนาด และครูเฉลิม บัวทั่ง ผลการบันทึกโน้ตเพลงเดี่ยวจะเข้สำเนียงมอญทั้ง 3 เพลง พบว่า เพลงสุดสงวน จำนวน 1 ท่อนเพลง 24 ประโยค 48 วรรค เพลงนางครวญ จำนวน 2 ท่อนเพลง 32 ประโยค 64 วรรค เพลงแขกมอญจำนวน 3 ท่อนเพลง 66 ประโยค 132 วรรค วิเคราะห์เพลงเดี่ยวจะเข้ทั้ง 3 เพลงพบลักษณะที่สำคัญคือ เป็นเพลงไทย

ที่มีสำเนียงมอญ ประกอบด้วยกลวิธีการบรรเลง จะเข้แบบต่าง ๆ ในทำนองเดียว ที่พบคือ “กรอ เก็บ สะบัด ทิงนอย กระทบ กรอรูด ตีรูดสายลวด ตบสาย” การแปรทำนองเดียวจะเข้มีความสัมพันธ์ กับทำนองฆ้องวงใหญ่ และยึดรูปแบบแผนการ บรรเลงเดี่ยว ลักษณะเด่นของทำนองเดี่ยว ประกอบด้วย การดำเนินทำนอง และเทคนิค การบรรเลงต่าง ๆ ได้อย่างลงตัวเหมาะสม และ Thassanakulwong (2016) ได้ศึกษาการสร้าง กลวิธีการพัฒนาคุณภาพเสียงจะเข้ในการบรรเลง เดี่ยวจากครูจะเข้ที่สืบทอดกลวิธีการบรรเลงจาก โบราณจารย์พบว่า กลวิธีการพัฒนาคุณภาพเสียง สามารถกระทำได้โดยการศึกษาจากการเรียน การสอนจากครูผู้สอนเป็นหลัก เนื่องจากต้องใช้ โสตประสาทในการสังเกตวิธีการตีของผู้สอน และ วิเคราะห์ความแตกต่างของเสียงของผู้เรียนกับเสียง ที่ถ่ายทอด จากนั้นใช้ความแข็งแรงของกล้ามเนื้อ ควบคุมให้เกิดเสียงจะเข้ที่มีความชัดเจน โดยครู จะเข้ส่วนมากเน้นการกดนิ้วมือ คือ นิ้วชี้ นิ้วกลาง นิ้วนาง และนิ้วก้อย โดยระบุได้ตรงกันว่าต้องใช้ น้ำหนักการกดที่มากและใช้พลังกำลังควบคุมนิ้ว ให้ตรงตำแหน่งที่กด คือ ข้างสาบนมด้านซ้ายโดยเมื่อ เคลื่อนมือช้าหรือเร็ว ควรให้มีน้ำหนักการกดเท่าเดิม ไม่ลดลง นอกจากนี้ครูจะเข้แต่ละท่านยังมีวิธีการ ใช้มือซ้ายที่แตกต่างกัน อาทิ การกดนมจะเข้ด้วย ข้อมือ และอุ้งนิ้วที่ต่างกัน อาทิ การกดนมในลักษณะ การงอข้อนิ้ว การกดนมในลักษณะการเหยียดนิ้ว การกดนมในลักษณะการทอดนิ้วให้นิ้วตรงทั้งมือ เป็นต้น นอกจากนี้ต้องใช้นิ้ว มือขวาปิดไม้ตีต ให้เข้าออกน้ำเสียงเสมอกัน และใช้หลักการนี้กับ วิธีการบรรเลงจะเข้ทุกวิธี คือ การตีตเก็บ การตีต

สะบัด การตีตปรับ การตีตรั้ว การตีตรูดเสียง การตีตควบเสียง การตีตขยี้ เนื่องจากจะเข้อาศัย การตีตเป็นหลักการสำคัญ และน้ำเสียงของจะเข้ มีความกังวานใส ดังนั้น จึงต้องแสดงออก ในเอกลักษณ์ทางน้ำเสียงที่ชัดเจน แต่ยังมีปัจจัย การควบคุมคุณภาพเสียงในองค์ประกอบอื่น ๆ คือ ผู้ตีตแต่ละคนมีปัจจัยที่แตกต่างกัน เช่น ขนาด ของฝ่ามือ อาจใช้ไม้ตีตขนาดต่างกัน และความยาว ของไหมพันไม้ตีตย้อมไม่เท่ากัน ความถนัดในการ ใช้ขนาดไม้ตีตใหญ่และเล็ก หรือการพันไม้ตีต อาจเป็นคนละตำแหน่งกันขึ้นอยู่กับความถนัดและ เอกลักษณ์ของทางจะเข้แต่ละสำนักที่สืบทอดมา สามารถแบ่งได้เป็นหัวข้อดังนี้

1. รูปแบบการนั่ง – การจับเครื่องดนตรี การปรับเสียงจะเข้ การนั่งใช้การพับเพียบและ เอียงแขนขวา 45 องศา การจับเครื่องดนตรี - มือขวานั้นวางคร่อมสายจะเข้สามเส้น ณ จุด กึ่งกลางหัวจะเข้ มือซ้าย วางปลายนิ้วเพื่อกดนม จำนวนหนึ่งนิ้วต่อหนึ่งนมจะเข้ ในหลักการที่แน่น และมั่นคงทุกกลวิธีเพื่อให้เสียงกังวานใส

2. การปรับเสียงจะเข้ สำรวจอุปกรณ์ ให้อยู่สภาพดี หรือตีมาก โดยเทียบเสียงก่อนการ บรรเลงโดยโสตประสาทที่ฝึกฝนมาอย่างดี

3. รูปแบบของการตีต การตีตจะเข้ เป็นรูปแบบการบรรเลงด้วยการตีตสายทั้งสาม โดยปกติจะเรียกการตีตโดยใช้ไม้ตีตว่า “ปิดไม้” หรือ “ปิดไม้ตีต” มีสองรูปแบบใหญ่ ๆ คือการ ปิดไม้ตีตเข้า และการปิดไม้ตีตออก

4. กลวิธีการตีตจะเข้

- 4.1 การเก็บ การตีตด้วยการปิดไม้ ตีตเข้าและออกครั้งละหนึ่งเสียงให้เป็นเสียงสั้น

ต่อเนื่องกัน ผู้ตีตจะเข้ต้องเรียบเรียงทำนองให้มีลักษณะของกลอนเพลงโดยแปรมาจากทำนองหลักของเพลงหรือทางซ็อง หรืออาจเรียบเรียงด้วยการบันทึกโน้ตเพลงไทย ให้มีลักษณะสี่ตัวโน้ตในหนึ่งห้องเพลง ทุก ๆ ห้องการเก็บหรือตีตเก็บมักใช้กับทำนองที่ไม่บังคับทาง และผู้บรรเลงต้องยึดถือการแปรทำนองเพื่อตีตเก็บตามโครงสร้างบันไดเสียงของผู้ประพันธ์

4.2 การสะบัด การตีต 3 ตัวโน้ตเดี่ยวอย่างรวดเร็ว และกดนิ้วซ้ายแน่นทุกเสียง

4.3 การปรับ การสะบัดที่สั้นและเร็วกว่าเสียงปกติ โดยเน้นที่ตอนท้ายวรรคเพลง

4.4 การรัว การตีตด้วยการปิดไม้ตีตสลับกันอย่างถี่และต่อเนื่องด้วยความไว

4.5 การตีตรุด มี 3 ลักษณะ

(1) รัวไม้ตีตเสียงยาว พร้อมกดนมจะเข้ โดยรูดจากเสียงหนึ่งไปอีกเสียงหนึ่ง

(2) การใช้มือขวาปิดไม้ตีตเข้าไม้เดี่ยว พร้อมกับการกดนมจะเข้ด้วยมือซ้าย โดยรูดจากเสียงหนึ่งไปอีกเสียงที่สูงกว่า หรือเสียงที่ต่ำ

(3) การตีตเก็บของมือขวา ส่วนมือซ้ายจะใช้นิ้วหัวแม่มือและนิ้วชี้ จีบในลักษณะตีตกระทบสายลวด โดยใช้เล็บหัวแม่มือวางเพื่อรูดเสียงตีตจากเสียงหนึ่งไปหาอีกเสียงหนึ่ง

4.6 การตีตควบเสียง ตีตกระทบ 2-3 สาย เป็นการตีตปิดไม้เข้า ลงไม้ลิ๊กที่ต้องการควบเสียง อาจเรียกเสียงผลิ่ง ซึ่งต้องเน้นการตีตทั้งสามสายให้ชัดเจน

4.7 การตบสาย กดนมจะเข้ในตำแหน่งนมจะเข้เสียงที่ต้องการ จากนั้นปิดไม้ตีตเข้าด้วย

น้ำเสียงที่หนักกว่าปกติเล็กน้อย เพื่อให้เกิดทางเสียงที่ตั้งกังวานแล้วจึงตบเสียง

4.8 การแปรทำนอง การตีตจะเข้เพื่อแปรทำนองจากทำนองหลัก โดยยึดถือโครงสร้างบันไดเสียง ซ็องวงใหญ่ อาจเป็นการเก็บที่ละเอียดมากกว่าอัตราจังหวะเดิม ซึ่งเรียกว่าการขยี้ คุณภาพเสียงทุกข้อพัฒนาโดยประคบบมือหรือเกร็งกล้ามเนื้อเล็กน้อยให้เสียงนุ่มไม่กระแตก

4.9 การตีตทางหวานทางเก็บในเพลงเดี่ยวและการใช้รูดมือทางหวาน เน้นเสียงกรอที่ละเอียด และเสียงที่มีความชัดเจน ใช้การสะบัด การปรับ หรือขยี้ ที่ต้องใช้ความสามารถในการบรรเลงที่เน้นความชัดเจนของเสียง และมีความคล่องแคล่วเชี่ยวชาญ ทางเก็บเพิ่มอัตราความเร็วที่ละน้อย โดยเพิ่มขึ้นอย่างต่อเนื่องในแต่ละห้องเพลงจนมีความเร็วที่เหมาะสม เร็วขึ้นอย่างสม่ำเสมอ ไม่มีการใช้กลวิธีอื่นซึ่งจะทำให้สะดวกการศึกษาแนวจังหวะการเดี่ยวจะเข้ในเพลงเดี่ยว การแบ่งช่องไฟในกลวิธีการบรรเลงจะเข้ควบคุมเสียงให้ตรงจังหวะและต้องมีความแข็งแรงของกล้ามเนื้อ แล้วใช้กล้ามเนื้อควบคุมให้ถูกต้องด้วยการไม่กระแตก การแบ่งช่องไฟให้มีการกระจายของตัวโน้ตที่เน้นความคล่องตัว อาทิหยุด ก่อนการขยี้ สะบัดคุณภาพเสียง พัฒนาโดยประคบบมือ หรือเกร็งกล้ามเนื้อเล็กน้อยให้เสียงนุ่มไม่กระแตก โดยหลักการทั้งหมดที่กล่าวมาข้างต้นนั้น จะพัฒนาคุณภาพเสียงด้วยการใช้มือขวาหรือการเกร็งกล้ามเนื้อเพื่อการประคบบข้อมือขวาให้มีการควบคุมเสียงที่ชัดเจน ไม่กระแตกและกล้ามเนื้อข้อมือมีความยืดหยุ่นในการตีตปกติและกลวิธีการตีตทุกรูปแบบ

บทสรุป

จากที่ได้กล่าวมาทั้งหมดสามารถสรุปได้ว่า คำว่า “สมรรถนะ” จึงเป็นความรู้ ทักษะ และคุณลักษณะที่จำเป็นของบุคคลในการทำงาน ให้ประสบความสำเร็จ มีผลงานได้ตามเกณฑ์หรือตามมาตรฐานที่กำหนดหรือสูงกว่า เช่นเดียวกันกับ “สมรรถนะ” ทางดนตรี ที่ผู้เขียนกล่าวไว้ในข้างต้น เกี่ยวกับการบรรเลงเดี่ยวจะเข้า การที่จะทำให้ นักดนตรีประสบความสำเร็จได้จะต้องมีทักษะขั้นสูง ในการจดจำทำนองเพลงต่างๆ และมีทักษะในการฝึกปฏิบัติ การฝึกฝนมาเป็นอย่างดี ผู้บรรเลงเดี่ยว จะต้องเป็นผู้ที่มีความแม่นยำในทุกๆเรื่อง นักดนตรี จะเข้าที่ดีจะต้องแม่นยำ แม่นตา แม่นมือ แม่นใจ และแม่นยำเพลง เป็นต้น และนอกจากนี้ควรมี

ความเข้าใจในประวัติเพลงและที่มาของเพลงนั้น ๆ เพื่อให้ทราบจำนวนท่อนเพลง จังหวะหน้าทับ อัตราจังหวะฉิ่ง ตลอดจนบริบทของบทเพลงที่จะนำมาใช้ในเพลงเดี่ยว ผู้บรรเลงควรมีสมาธิแน่วแน่ เสมอในขณะที่บรรเลง มุ่งความสนใจไปที่บทเพลง และการถ่ายทอดอารมณ์ เพื่อที่จะทำให้บทเพลงนั้น ออกมาอย่างไพเราะสมบูรณ์และงดงาม เพลงเดี่ยวนั้น มีความสำคัญต่อตัวนักดนตรีไทยอย่างยิ่ง แสดงให้เห็นถึงความสามารถและศักยภาพของตัวผู้บรรเลงเอง และแสดงถึงภูมิปัญญาการถ่ายทอดทางการบรรเลง เพลงของครูผู้สอน หรือผู้ประพันธ์เพลงที่ถ่ายทอดให้แก่ลูกศิษย์ หากบรรเลงได้อย่างดีและถูกต้องแล้ว ย่อมจะเกิดความชื่นชมยินดีทั้งกับตัวผู้บรรเลงเอง และครูผู้สอนอีกด้วย

REFERENCES

- Limpachai, S. (2020). **Primary Khim Solo.** (2nd ed.). Bangkok: Sahathammic Co., Ltd. Printing
- Pornprasit, K. (1996). **A Study of Kru Lamiad Jittasewee ‘S Jakhay Solo.** Thai Music, Master of Fine and Applied Art Thesis, Faculty of Fine and Applied Arts, Chulalongkorn University.
- Royal Academy. (1997). **Encyclopedia of Thai Music Terms on Vocal Session Royal Academy edition.** Bangkok. Mahachulalongkornrajavidyalaya Press.
- Silapabanleng, C., Khun Ying & Jindawat., L. (1978). **Study of Thai Music.** Bangkok : Aksorncharoentat Printing
- Sornyai, P. (2004). **Mon’s Accent Jakhay Solo, Bachelor of Arts Thesis.** Bangkok: Srinakharinwirot University
- Sripayak, R. (2005). Competency Limit: Human Resources Management. **Journal of Dhamrongrajanupap.** 5(15), 65-81
- Suttajit, N. (1996). **Musical Activity for Teacher.** Bangkok: Chulalongkorn University Printing.
- Tiewtakul, W. (2003). **Preparation of Core Competency of Work.** Administrative Court, Bangkok, Kasetsart University Printing.

- Thamwiharn, S. (1997). **Thai Music**. Bangkok: Chulalongkorn University Printing.
- Thassanakulwong, T. (2016). **Research Report of the Strategies for Jakhay Sound Quality Improvement from the masters who inherited the technique of the performance from the ancient master**. Bangkok Bansomdejchaopraya Rajabhat University.
- Tramote, M. (1938). **Lecture of Thai Music**. Bangkok: Chuanpim Printing.
- Tramote, M. & Kulthan., W. (1980). **Listening and Understanding Thai Music**. Bangkok: Thai Khaseam Printing.
- Tramote, M. (1984). **Som Song Seang: Montree's Life of Music**. Bangkok: Ruenkaew Printing Publisher.
- Tramote, M. (1995). **Dontrithai**. Bangkok: Thai Wattanapanich Printing.
- Wanitchthanom, R. (2005). **Adaption of Competency in Human Resources Management**. Seminar documentaries in the topic of the competency of Thai government officer. Office of Civil Service Commission.
-

Academic Article

ข้อสัญญาไม่เป็นธรรม : วิเคราะห์หลักกฎหมายและข้อเสนอแนะ
ตามข้อความคิดวิศวกรรมสังคมของ รอสโค้ พาวนด์

UNFAIR CONTRACT TERMS ACT: ANALYSIS OF THE LAW
AND SUGGESTION ACCORDING TO THE CONCEPT OF SOCIAL ENGINEERING
BY ROSCOE POUND

กมล ตันจินวัฒนกุล*

สาขาวิชานิติศาสตร์ คณะมนุษยศาสตร์และสังคมศาสตร์ มหาวิทยาลัยราชภัฏพระนคร

Kamol Tanchinwuttanakul*

Department of Law, Faculty of Humanities and Social Sciences, Phranakhon Rajabhat University

*E-mail: kamollanla@sezam.cz

Received: 2021-08-18

Revised: 2021-09-20

Accepted: 2021-09-20

บทคัดย่อ

พระราชบัญญัติข้อสัญญาที่ไม่เป็นธรรม พ.ศ. 2540 มีขึ้นมาเพื่อคุ้มครองประชาชนในสังคมจากการเอาเปรียบในการทำสัญญาที่ไม่เป็นธรรมของผู้ที่มีอำนาจทางเศรษฐกิจเหนือกว่า กฎหมายฉบับนี้ได้ใช้บังคับมาระยะเวลา 20 กว่าปี จากการตรวจสอบความคิดเห็นทางวิชาการและคำพิพากษาของศาลฎีกา กฎหมายฉบับนี้ก็ไม่มีผลเป็นการลดทอนความเอาเปรียบในทางการทำสัญญาได้ แม้จะได้นำหลักการตามกฎหมายฉบับนี้ไปบัญญัติในกฎหมายอื่นที่มาในภายหลัง อาทิเช่น กฎหมายที่เกี่ยวข้องกับการค้าประกันหรือ กฎหมายเกี่ยวกับธุรกิจบัตรเครดิต ฯลฯ แต่ก็ยังไม่ได้ลดความไม่เป็นธรรมในการทำสัญญาอย่างที่ควรจะเป็น ทั้งนี้เป็นเพราะนักกฎหมายมักจะตีความโดยยึดหลักการเดิม โดยคำนึง หลักเสรีภาพในการทำสัญญามากกว่าการลดทอนความเอาเปรียบในการทำสัญญาเพราะมีอำนาจทางเศรษฐกิจเหนือกว่า ผู้เขียนจึงขอเสนอแนวความคิดเรื่องวิศวกรรมสังคมของ Roscoe Pound ซึ่งมีเป็นลักษณะชุดความคิด (Mindset) ในการลดความขัดแย้งในผลประโยชน์ของคนในสังคมมาประยุกต์ในการใช้และการตีความ

พระราชบัญญัตินี้ เพื่อให้เกิดความเป็นธรรมในการทำสัญญาและลดความเหลื่อมล้ำทางเศรษฐกิจให้มากขึ้นที่เป็นอยู่ในปัจจุบัน

คำสำคัญ: สัญญาไม่เป็นธรรม การตีความ เศรษฐกิจ วิศวกรรมสังคม

ABSTRACT

Unfair Contract Terms Act B.E. 2540 was enacted to protect people in society from taking advantage of unfair contracts by superior economic dominance which has been enforced for more than 20 years. From the review of academic opinions and Supreme Court sentences, this law does not have the effect of reducing the advantage in the contract. Although the principles of this law have been adopted in other laws subsequent such as suretyship law or of contracting the law on credit card business, etc. However, it still does not reduce the unfairness enough because lawyers interpret based on the original principles, considering the principle of freedom of contract rather than reducing the advantage of contracts because of superior economic dominance. Therefore, the author proposes the concept of social engineer of Roscoe Pound which is a mindset in reducing conflicts of the interests of people in society to apply and interpret this Act to be fairness in contracts and to reduce economic inequality.

Keywords: Unfair contract, Interpret, Economic, Social Engineering

บทนำ

พระราชบัญญัติข้อสัญญาที่ไม่เป็นธรรม พ.ศ. 2540 มีเหตุผลในการประกาศใช้พระราชบัญญัติฉบับนี้ คือ เนื่องจากหลักกฎหมายเกี่ยวกับนิติกรรมหรือสัญญาที่ใช้บังคับอยู่มีพื้นฐานมาจากเสรีภาพของบุคคล ตามหลักของความศักดิ์สิทธิ์ของการแสดงเจตนา รัฐจะไม่เข้าแทรกแซงแม้ว่าคู่สัญญาฝ่ายหนึ่งได้เปรียบคู่สัญญาอีกฝ่ายหนึ่ง เว้นแต่จะเป็นการต้องห้ามชัดแจ้งโดยกฎหมายหรือขัดต่อความสงบเรียบร้อยหรือศีลธรรมอันดีของประชาชน แต่ในปัจจุบัน สภาพสังคมเปลี่ยนแปลงไปทำให้ผู้ซึ่งมีอำนาจต่อรองทางเศรษฐกิจเหนือกว่า

ถือโอกาสอาศัยหลักดังกล่าวเอาเปรียบคู่สัญญาอีกฝ่ายหนึ่ง ซึ่งมีอำนาจต่อรองทางเศรษฐกิจน้อยกว่าอย่างมากซึ่งทำให้เกิดความไม่เป็นธรรมและไม่สงบสุขในสังคม สมควรที่รัฐจะกำหนดกรอบของการใช้หลักความศักดิ์สิทธิ์ของการแสดงเจตนาและเสรีภาพของบุคคล เพื่อแก้ไขความไม่เป็นธรรมและความไม่สงบสุขในสังคมดังกล่าว โดยกำหนดแนวทางให้แก่ศาลเพื่อใช้ในการพิจารณาว่าข้อสัญญาหรือข้อตกลงใดที่ไม่เป็นธรรม และให้อำนาจแก่ศาลที่จะสั่งให้ข้อสัญญาหรือข้อตกลงที่ไม่เป็นธรรมนั้นไม่ผล

ใช้บังคับเท่าที่เป็นธรรมและพอสมควรแก่กรณี จึงจำเป็นต้องตราพระราชบัญญัตินี้ (Daraporn, 1995, pp. 39-43) จะเห็นได้ว่าการใช้และการตีความพระราชบัญญัติฉบับนี้มีลักษณะเป็นการใช้กฎหมายในการลดความเหลื่อมล้ำทางสังคมที่เป็นลักษณะเป็นเครื่องมือวิศวกรรมสังคมที่เป็นการลดความขัดแย้งในผลประโยชน์ของคนในสังคม ซึ่งเป็นแนวคิด Social Engineering ของ Roscoe Pound (Preedee, 2010, pp. 274-278) ซึ่งบทความที่ผู้เขียนจะนำเสนอต่อไปนี้จะขอเป็นการประยุกต์แนวความคิดวิศวกรรมสังคม Roscoe Pound เพื่อการวิเคราะห์ถึงการใช้และการตีความกฎหมายฉบับนี้

พระราชบัญญัติว่าด้วยข้อสัญญาที่ไม่เป็นธรรม พ.ศ. 2540 ก็เป็นเจตนาที่ดีที่รัฐต้องการจะแก้ไขความเหลื่อมล้ำไม่เป็นธรรมทางเศรษฐกิจ ซึ่งการทำสัญญาในปัจจุบันไม่ได้เกิดจากเจตจำนงเสรีที่แท้จริง ฝ่ายที่มีอำนาจทางเศรษฐกิจดีกว่า ไม่มีอำนาจต่อรอง เพราะนอกจากความไม่เท่าเทียมกันทางเศรษฐกิจแล้วยังมีความไม่เท่าเทียมกันทั้งด้านความรู้และเทคโนโลยี อย่างเช่นของกรณีบริษัทยักษ์ใหญ่อันดับหนึ่งด้านรถยนต์กับเอกชนผู้บริโภครถเล็ก ๆ แน่นนอนเป็นเรื่องลำบากที่เอกชนผู้บริโภครถเล็ก ๆ จะไปสู้กับบริษัทยักษ์ใหญ่ ซึ่งถ้าหากเหตุการณ์เช่นนี้มีขึ้นเรื่อย ๆ เสรีภาพในการทำสัญญาที่แท้จริงก็ไม่มีและการร่างสัญญาด้วยกลยุทธ์ทางด้านกฎหมายแห่งการร่างสัญญาก็จะทำให้เกิดสัญญาแปลก ๆ ไม่มีชื่อมากมายจนเลยเถิดไปถึงที่เรียกว่าข้อสัญญาอย่างในบรรพ 3 ในประมวลกฎหมายแพ่งและพาณิชย์นั้น ไม่ได้ใช้และมีกาทำให้แตกต่างจากกฎหมายออกไป เช่น

อย่างกรณีสัญญาเช่าซื้อรถยนต์ซึ่งทุกวันนี้ก็ถูกแทนที่โดยสัญญาสี่ซึ่ง เป็นต้น (Sananthakorn, 2010, pp. 113-115)

แต่ทว่า พระราชบัญญัติว่าด้วยข้อสัญญาที่ไม่เป็นธรรม พ.ศ. 2540 เองก็มีผลดีผลเสียอยู่หลายประการ ซึ่งท่านศาสตราจารย์ ดร.ศนันท์กรรณ์ (จำปี) โสทธิพันธุ์ ได้ให้อธิบายโดยสรุปสาระสำคัญได้ว่า

ผลดี

1. เป็นการคุ้มครองคู่สัญญา ซึ่งมีความรู้และอำนาจต่อรองน้อยกว่าคู่สัญญาอีกฝ่ายหนึ่งมิให้ถูกเอารัดเอาเปรียบจนเกินไป
2. ให้อำนาจศาลที่จะบังคับตามข้อสัญญาเท่าที่เป็นธรรมและพอสมควรแก่กรณี โดยไม่กำหนดให้ข้อสัญญามีผลเป็นโมฆะหรือโมฆียะซึ่งจัดเป็นหลักเกณฑ์ยึดหยุ่นในการเยียวยาแก้ไขความไม่เป็นธรรมที่จะเกิดขึ้นจากข้อสัญญา หากไม่มีบทบัญญัติให้อำนาจศาล ในบางกรณีแม้ศาลจะเห็นว่าคู่สัญญาบางฝ่ายไม่ได้รับความเป็นธรรมอย่างมากก็ไม่อาจแก้ไขอย่างไรได้
3. ทำให้ผู้ประกอบการทางธุรกิจหรือบุคคลที่อยู่ในฐานะได้เปรียบกว่าในทางเศรษฐกิจต้องหยุดคิด หรือยับยั้งชั่งใจว่าจะใช้สัญญาเป็นเครื่องมือเอาเปรียบบุคคลอื่นที่มีความอ่อนแอกว่าทางเศรษฐกิจดีหรือไม่ เพราะแม้ทำสัญญาในลักษณะเอาเปรียบไปแล้ว ผลที่เกิดขึ้นในขั้นสุดท้ายก็ไม่อาจทำให้เขาได้เปรียบหรือได้ประโยชน์อย่างที่หวังไว้ก็ได้
4. วางกรอบหรือแนวทางให้กับศาล ซึ่งเป็นสถาบันที่มีหน้าที่ในการอำนวยความยุติธรรมแก่ประชาชนสามารถปฏิบัติหน้าที่ได้

ผลเสีย

1. กฎหมายอาจขาดความชัดเจนแน่นอน ทำให้ผู้ที่เกี่ยวข้องโดยเฉพาะผู้ประกอบการหรือผู้ประกอบการธุรกิจไม่อาจทราบได้ว่าแค่ไหนเพียงไรที่จะเข้าข่าย “ที่เป็นธรรมและพอสมควรแก่กรณี” ที่จะทำให้เขาสามารถปฏิบัติได้ถูกต้องเพื่อให้สัญญาหรือข้อสัญญาที่ทำขึ้นสามารถเป็นผลดังที่เขาประสงค์

2. การให้ศาลดุลพินิจในการที่จะกำหนดว่าแค่ไหนเพียงไร “จึงจะเป็นธรรมและพอสมควรแก่กรณี” นั้นอาจก่อให้เกิดความไม่เป็นธรรมขึ้นมาก็ได้เพราะ

(ก.) ในข้อเท็จจริงเดียวกัน ผู้พิพากษาแต่ละท่านหรือแต่ละศาลอาจตัดสินหรืออาจกำหนดแตกต่างกันไป ในลักษณะอัตวิสัย (subjective) ของผู้พิพากษาแต่ละท่าน ทำให้การอำนวยความสะดวกยุติธรรมเฉพาะคดี อาจเป็นการสร้างความไม่ยุติธรรมแก่ประชาชนโดยส่วนรวมไป

(ข.) เป็นการให้ศาลผู้ซึ่งเป็นหน่วยงานหนึ่งของการใช้อำนาจรัฐเข้าไปแทรกแซงเสรีภาพในการทำสัญญาของคู่สัญญาซึ่งเป็นเอกชนภายหลังสัญญาเกิดแล้วมากเกินไป

3. ตามพระราชบัญญัติฉบับนี้ คู่สัญญาฝ่ายที่อ่อนแอกว่าในทางเศรษฐกิจจะได้รับการคุ้มครองก็ต่อเมื่อมีการฟ้องคดีในศาล จึงจะสามารถใช้ดุลพินิจในการที่จะกำหนดให้สัญญาหรือข้อสัญญาที่ไม่เป็นธรรมมีผลเท่าที่เป็นธรรมและพอสมควรแก่กรณีได้ ดังนั้น หากไม่มีการฟ้องร้อง คู่สัญญาฝ่ายที่อ่อนแอกว่าในทางเศรษฐกิจก็จะไม่สามารถได้รับความคุ้มครองตามพระราชบัญญัติฉบับนี้ ยกเว้นเฉพาะกรณีที่พระราชบัญญัติฉบับนี้มีได้

กำหนดให้ศาลใช้ดุลพินิจดังกล่าวได้ ดังเช่นกรณีของมาตรา6มาตรา8และมาตรา9ซึ่งความเป็นโมฆะเกิดขึ้นโดยบทบัญญัติของกฎหมายแล้วพระราชบัญญัติฉบับนี้จะมีประโยชน์อะไร ในเมื่อปกติคู่สัญญาฝ่ายที่อ่อนแอกว่าย่อมขาดกำลังทรัพย์และขาดความรู้ความเชี่ยวชาญในการมาฟ้องร้องดำเนินคดีอยู่แล้ว” (Sananthakorn, 2010, pp. 485-486)

แต่เมื่อพระราชบัญญัติว่าด้วยข้อสัญญาที่ไม่เป็นธรรม พ.ศ. 2540 ใช้บังคับมาได้ระยะหนึ่งจนปัจจุบันจะเห็นได้ ผลดีนั้นแทบจะถูกกลบหายไป ด้วยผลเสีย ซึ่งจะกล่าวต่อในหัวข้อถัดไป

ปัญหาการใช้และการตีความที่เกิดขึ้นกับการบังคับใช้พระราชบัญญัติว่าด้วยข้อสัญญาที่ไม่เป็นธรรม พ.ศ. 2540

พระราชบัญญัติว่าด้วยข้อสัญญาที่ไม่เป็นธรรม พ.ศ. 2540 นี้มีลักษณะของ “บทกฎหมายยุติธรรม” (*Jus aequum*) ซึ่งเป็นตัวบทกฎหมายที่ไม่ได้กำหนดผลทางกฎหมายไว้อย่างชัดเจน ตัวบทจะมีลักษณะเป็นการเปิดช่องให้ผู้ตีความ ประมวลร่างกฎหมายนั้นสมบูรณ์เหมาะสมกับสภาพสังคม พฤติการณ์ และกาลสมัย เพื่อให้เกิดความเป็นธรรม (Somyot, 2010, pp. 159-164) แต่ก็ปรากฏว่า “ผลเสีย” ที่กล่าวมาในตอนแรกจะเห็นเด่นชัดมากกว่าผลดี เนื่องจากว่าความเป็น “บทกฎหมายยุติธรรม” (*Jus aequum*) นั้นมันก็เหมือนกับดาบสองคม หากใช้ดีก็ยุติธรรม หากใช้ไม่ดี นอกจากจะกระทบกระเทือนต่อการอำนวยความสะดวกแล้ว ยังทำให้เกิดความไม่แน่นอนและสับสนเกิดขึ้นอีก ซึ่งการบังคับใช้กฎหมายก็พึงคำนึงถึง “หลักความ

แน่นอนของกฎหมาย” เพราะการอำนวยความสะดวกกฎหมายต้องมีความมั่นคงแน่นอน (právnijistota) (Boguzak, Čapek, Gerloch, 2003, p. 256) และที่สำคัญคือควรจะต้องให้บรรลุนิติกรรมของสังคมตามพระราชบัญญัติฉบับนี้คือ ลดความเหลื่อมล้ำและลดการเอาเปรียบในการทำสัญญาเพราะเหตุที่มีอำนาจเหนือกว่าทางเศรษฐกิจ

เมื่อดูตัวอย่างคำพิพากษาฎีกาที่ตัดสินตามพระราชบัญญัติว่าด้วยข้อสัญญาที่ไม่เป็นธรรม พ.ศ. 2540 ก็ยิ่งสะท้อนให้เห็นถึงความสับสนไม่ชัดเจนแน่นอน ว่าต้องการจะลดความเหลื่อมล้ำเอาเปรียบในการทำสัญญาสมตามเจตนารมณ์หรือไม่ อย่างไร ?

ตัวอย่างเช่น คำพิพากษาศาลฎีกาที่ 6088/2550 ตาม พ.ร.บ. ว่าด้วยข้อสัญญาที่ไม่เป็นธรรม พ.ศ. 2540 มาตรา 4 วรรคหนึ่ง บัญญัติให้ข้อตกลงในสัญญาระหว่างผู้บริโภคกับผู้ประกอบธุรกิจการค้า หรือวิชาชีพ หรือในสัญญาสำเร็จรูป หรือในสัญญาขายฝากที่ทำให้ผู้ประกอบธุรกิจการค้า หรือวิชาชีพ หรือผู้กำหนดสัญญาสำเร็จรูป หรือผู้ซื้อฝากได้เปรียบคู่สัญญาอีกฝ่ายหนึ่งเกินสมควร เป็นข้อสัญญาที่ไม่เป็นธรรมและให้มีผลบังคับได้เพียงเท่าที่เป็นธรรมและพอสมควรแก่กรณีเท่านั้น ดังนั้น การจะพิจารณาว่าข้อตกลงในสัญญาหรือในสัญญาสำเร็จรูปนั้น เป็นข้อสัญญาที่ไม่เป็นธรรมหรือไม่ จึงต้องพิจารณาว่าเป็นผลให้ผู้ประกอบธุรกิจการค้า หรือวิชาชีพ หรือผู้กำหนดสัญญาสำเร็จรูป หรือผู้ซื้อฝากนั้นได้เปรียบผู้บริโภคหรือคู่สัญญาอีกฝ่ายหนึ่งเกินสมควรหรือไม่ และในมาตรา 4 วรรคสาม ได้กำหนดข้อตกลงที่มีลักษณะหรือมีผลให้คู่สัญญาอีกฝ่ายหนึ่งปฏิบัติหรือรับภาระ

เกินกว่าที่วิญญูชนจะพึงคาดหมายได้ตามปกติ เป็นข้อตกลงที่อาจถือได้ว่าทำให้ได้เปรียบคู่สัญญาอีกฝ่ายหนึ่ง เมื่อพิจารณาสัญญาค้ำประกันด้วยบุคคลเอกสารหมาย จ.4 ซึ่งกำหนดเงื่อนไขไว้ 9 ข้อ โดยกำหนดให้ผู้ค้ำประกันต้องรับผิดชอบลูกหนี้ร่วมโดยไม่จำกัดจำนวนและเป็นการค้ำประกันการทำงานของลูกจ้างตลอดไปตรวจที่ยังคงทำงานกับโจทก์หรือมีหนี้สินค้างชำระ ก็เป็นเงื่อนไขทั่วไปตามสัญญาค้ำประกัน ส่วนในข้อ 6 ระบุให้ผู้ค้ำประกันไม่ยกข้อต่อสู้เพื่อให้หลุดพ้นความรับผิดชอบที่โจทก์กระทำการอันเป็นเหตุให้ผู้ค้ำประกันไม่อาจเข้ารับช่วงสิทธิในเรื่อง จำนอง จำน่า บุริมสิทธิ ดังที่บัญญัติใน ป.พ.พ. มาตรา 697 หรือสละสิทธิในการยกอายุความขึ้นต่อสู้ ก็เป็นการทำสัญญายกเว้นบทบัญญัติของกฎหมายที่ไม่เกี่ยวกับความสงบเรียบร้อยของประชาชน และข้อพิพาทระหว่างโจทก์กับจำเลยที่ 2 ผู้ค้ำประกันคดีนี้ไม่ได้มีส่วนเกี่ยวกับสัญญาในข้อ 6 ส่วนสัญญาข้ออื่นนอกจากนี้ไม่ได้มีผลให้จำเลยที่ 2 รับผิดชอบเกินกว่าที่วิญญูชนจะพึงคาดหมายได้ตามปกติ การที่จำเลยที่ 2 ต้องร่วมรับผิดชอบในหนี้ที่จำเลยที่ 1 กระทำละเมิดเกี่ยวกับการทำงานตามสัญญาจ้างแรงงานและผิดสัญญาจ้างแรงงานต่อโจทก์ตามสัญญาข้ออื่นก็เป็นธรรมและพอสมควรแก่กรณีแล้ว

คำพิพากษาศาลฎีกาที่ 690/2552 ข้อตกลงในสัญญาให้ทุนฝึกอบรมต่างประเทศที่กำหนดให้จำเลยที่ 1 ต้องกลับมาทำงานกับโจทก์เป็นเวลา 3 ปี มิฉะนั้นต้องเสียเบี้ยปรับ 3 เท่าของจำนวนค่าใช้จ่ายที่จำเลยที่ 1 จะต้องขอใช้คืนพร้อมด้วยดอกเบี้ยอัตราร้อยละ 15 ต่อปีนั้น จำเลย

ที่ 1 สามารถจะเลือกเอาได้ว่าจะกลับมาทำงานกับโจทก์หรือชดใช้ค่าใช้จ่ายในการฝึกอบรมคืนโจทก์พร้อมทั้งเสียเบี้ยปรับ 3 เท่าของจำนวนเงินที่จะต้องชดใช้คืน ข้อกำหนดเบี้ยปรับ 3 เท่าจึงไม่เป็นข้อกำหนดที่ทำให้จำเลยที่ 1 ต้องรับภาระมากกว่าที่จะพึงคาดหมายได้ตามปกติ **แต่โจทก์ส่งจำเลยที่ 1 ไปฝึกอบรมเพียง 14 วัน (รวมวันเดินทาง 2 วัน) โดยประมาณการค่าใช้จ่ายในการฝึกอบรม 300,000 บาท โจทก์เสียค่าใช้จ่ายในการฝึกอบรมของจำเลยที่ 1 ไป 223,871.70 บาท ข้อกำหนดที่ให้จำเลยที่ 1 ต้องกลับมาทำงานกับโจทก์ในตำแหน่งและหน้าที่ที่โจทก์กำหนดเป็นเวลาถึง 3 ปี จึงทำให้จำเลยที่ 1 ต้องรับภาระมากกว่าที่จะพึงคาดหมายได้ตามปกติ จึงให้มีผลบังคับได้เพียง 1 ปี เท่าที่เป็นธรรมและพอสมควรแก่กรณี ตาม พ.ร.บ.ว่าด้วยข้อสัญญาที่ไม่เป็นธรรม พ.ศ. 2540 มาตรา 5 ส่วนอัตราดอกเบี้ยร้อยละ 15 ต่อปีนั้น เป็นอัตราดอกเบี้ยที่อยู่ในขอบเขตซึ่ง ป.พ.พ. มาตรา 654 บัญญัติไว้และศาลแรงงานกลางได้ลดอัตราให้เหลือร้อยละ 7.5 ต่อปีแล้ว จึงไม่ทำให้จำเลยที่ 1 ต้องรับภาระมากกว่าที่จะพึงคาดหมายได้ตามปกติ**

ทั้งสองคำพิพากษานี้ ก็มีลักษณะที่ใกล้เคียงกันกล่าวคือ การพิจารณาถึง “ภาระมากกว่าที่พึงจะคาดหมายตามปกติ” ซึ่งเป็นเรื่องที่จะคาดเดาว่าศาลจะแปลความอย่างไร ซึ่งในเรื่องของการทำเช่นนั้นหากพิจารณาในแง่ความเป็นจริงในสภาพสังคมการทำงานนั้น อย่างไรก็ตามเสียลูกจ้างก็ต้องยอมรับสภาพข้อตกลงที่แม้จะเป็นการเอารัดเอาเปรียบก็ตาม ศาลอาจกล่าวว่า “ก็เป็นเรื่องที่ถูกจ้างมีเสรีภาพตกลงเอง ไม่ได้บังคับและ

หากไม่พอใจก็ไปหางานใหม่” แต่ด้วยความเคารพผู้เขียนคิดว่า “คนธรรมดาทั่ว ๆ ไปไม่ได้คิดอย่างนักกฎหมายทุกคน ซึ่งหากคิดโดยสามัญสำนึกง่าย ๆ ในสังคมไทยที่เต็มไปด้วยความเหลื่อมล้ำทางเศรษฐกิจ คงไม่ใช่เรื่องง่ายมากนักที่คนธรรมดาทั่ว ๆ ไปจะหางานได้ง่าย ๆ คนตงงานไม่มีงานทำก็เยอะ งานก็หายาก และในสัญญาจ้างแรงงานก็เต็มไปด้วยข้อตกลงมากมายที่ลูกจ้างเสียเปรียบนายจ้าง” จากคำพิพากษานี้ทั้งสองฉบับนี้แสดงให้เห็นว่า นอกจากจะลดความไม่เท่าเทียมกันทางเศรษฐกิจไม่ได้ตามเจตนารมณ์ของพระราชบัญญัติข้อสัญญาที่ไม่เป็นธรรม ยังทำให้พระราชบัญญัติฉบับนี้เต็มไปด้วยความไม่แน่นอนจนไม่น่าเชื่อถือ ขณะที่ในเชิงเปรียบเทียบนั้นประเทศสาธารณรัฐเช็ก ข้อตกลงจำพวกจำกัดสิทธิเสรีภาพทางเศรษฐกิจหรือการอาชีพไม่สามารถทำได้จะจำกัดสิทธิเช่นนั้นต้องอยู่ภายใต้บังคับแห่งกฎหมาย (Klíma et al, 2009, pp. 1181-1184) ซึ่งประเทศไทยเรายังไม่มีแนวคิดเช่นนี้

แต่ในเรื่องที่คล้าย ๆ กัน ที่ดูเหมือนว่าเป็นข้อตกลงที่คู่สัญญามีเสรีภาพในการตกลง แต่ศาลฎีกาตัดสินว่า เป็นข้อสัญญาที่ไม่เป็นธรรม กล่าวคือเป็นข้อตกลงที่มีลักษณะหรือมีผลให้คู่สัญญาอีกฝ่ายรับภาระเกินกว่าที่วิญญูชนพึงคาดหมายได้ตามปกติ

คำพิพากษาศาลฎีกาที่ 8758/2553 เมื่อพิเคราะห์ถึงความสุจริต อำนาจต่อรอง ความรู้ความเข้าใจ ความสันทัดจัดเจนความคาดหมายและทางได้เสียทุกอย่างของโจทก์ จำเลยในคดีนี้ตามสภาพที่เป็นจริงแล้ว **ข้อสัญญา ข้อ 7 ที่ห้ามจำเลยบอกเลิกสัญญาก่อนครบกำหนดและหาก**

จำเลยขายทรัพย์สินก่อนครบกำหนดระยะเวลาตามสัญญา จำเลยจะต้องจ่ายค่าบำเหน็จตัวแทนแก่โจทก์เสมือนหนึ่งโจทก์ได้ปฏิบัติหน้าที่ติดต่อจัดหาผู้ซื้อได้สำเร็จนั้น เห็นได้ว่าเป็นข้อตกลงที่มีลักษณะหรือมีผลให้จำเลยปฏิบัติหรือรับภาระเกินกว่าที่วิญญูชนจะพึงคาดหมายได้ตามปกติ เป็นข้อตกลงที่ถือได้ว่าทำให้โจทก์ผู้กำหนดข้อความในสัญญาสำเร็จรูปได้เปรียบจำเลยเกินสมควร จึงเป็นข้อสัญญาที่ไม่เป็นธรรม คงมีผลบังคับได้เพียงเท่าที่เป็นธรรมและพอสมควรแก่กรณีตามมาตรา 4 วรรคหนึ่ง แห่งพระราชบัญญัติว่าด้วยข้อสัญญาที่ไม่เป็นธรรม พ.ศ. 2540 เท่านั้น

พระราชบัญญัตินี้ ผลดีที่กล่าวไว้คือ เป็นการคุ้มครองคู่สัญญา ซึ่งมีความรู้และอำนาจต่อรองน้อยกว่าคู่สัญญาอีกฝ่ายหนึ่งมิให้ถูกเอารัดเอาเปรียบจนเกินไป ให้อำนาจศาลที่จะบังคับตามข้อสัญญาเท่าที่เป็นธรรมและพอสมควรแก่กรณี และวางกรอบหรือแนวทางให้กับศาล ซึ่งเป็นสถาบันที่มีหน้าที่ในการอำนวยความยุติธรรมแก่ประชาชนสามารถปฏิบัติหน้าที่ได้ แต่ในทางพิจารณาผู้ที่กล่าวอ้างว่า เสียเปรียบจากสัญญาไม่เป็นธรรมนั้นต้องนำเสนอให้เห็นว่า เอาเปรียบอย่างไรอีก หากนำเสนอไม่ได้ ก็ถือว่า ไม่เข้ากรณีข้อสัญญาที่ไม่เป็นธรรม

คำพิพากษาศาลฎีกาที่ 2298/2553
ข้อตกลงในสัญญาสำเร็จรูปใด ๆ อาจเป็นข้อสัญญาที่ไม่เป็นธรรมได้ หากปรากฏว่าข้อตกลงนั้นมีผลทำให้ผู้กำหนดสัญญาสำเร็จรูปได้เปรียบคู่สัญญาอีกฝ่ายหนึ่งเกินสมควร ทั้งนี้โดยคู่สัญญาในสัญญาสำเร็จรูปไม่จำเป็นต้องเป็นสัญญาระหว่างผู้บริโภคกับผู้ประกอบธุรกิจการค้าหรือวิชาชีพ

แบบพิมพ์สัญญาเช่าที่โจทก์เป็นผู้กำหนดขึ้นล่วงหน้าและโจทก์นำมาใช้กับผู้เช่าทุกคน จึงเป็นสัญญาสำเร็จรูป เมื่อไม่ปรากฏจากข้อนำสืบของจำเลยว่าข้อตกลงตามสัญญาเช่าข้อ 8 เป็นการเอาเปรียบฝ่ายผู้เช่าเกินสมควรอย่างไร เพราะเหตุใด ลำพังเพียงการตกลงให้สิทธิแก่ผู้ให้เช่าที่จะบอกเลิกสัญญาได้แม้สัญญาเช่ายังไม่สิ้นสุดแต่ต้องบอกกล่าวล่วงหน้าก่อนไม่ต่ำกว่า 30 วันนั้น ยังไม่อาจถือได้ว่าเป็นข้อตกลงที่ทำให้ฝ่ายโจทก์ซึ่งเป็นผู้ให้เช่าได้เปรียบฝ่ายจำเลย ซึ่งเป็นผู้เช่าเกินสมควร **ข้อตกลงดังกล่าวจึงไม่ใช่ข้อสัญญาที่ไม่เป็นธรรมตาม พ.ร.บ. ว่าด้วยข้อสัญญาที่ไม่เป็นธรรม พ.ศ. 2540**

ตามสัญญาเช่าข้อ 8 ไม่มีลักษณะเป็นข้อความอันบังคับไว้ให้สัญญาเช่าเป็นผลหรือสิ้นสุดต่อเมื่อมีเหตุการณ์อันไม่แน่นอนว่าจะเกิดขึ้นหรือไม่ในอนาคตตาม ป.พ.พ. มาตรา 182 แต่เป็นเรื่องของการตกลงให้สิทธิแก่คู่สัญญาฝ่ายหนึ่งที่จะใช้สิทธิเลิกสัญญาได้ก่อนที่อายุสัญญาตามที่ตกลงกันไว้จะสิ้นสุด โดยคู่สัญญาฝ่ายนั้นต้องบอกกล่าวล่วงหน้าชั่วระยะเวลาหนึ่ง จึงไม่ใช่เงื่อนไขของสัญญาเช่า

โจทก์ฟ้องขับไล่จำเลยโดยอ้างเหตุว่าจำเลยกับ พ. หลอกลวงโจทก์จนหลงเชื่อเช่าทำสัญญาเช่ากับจำเลยขอให้เพิกถอนสัญญาเช่าประการหนึ่ง กับโจทก์ได้บอกเลิกสัญญาเช่าแก่จำเลยโดยอาศัยสิทธิตามสัญญาเช่า ข้อ 8 ทำให้สัญญาเช่าสิ้นสุดลง อีกประการหนึ่ง สิทธิของโจทก์ทั้งสองประการแยกจากกันได้ไม่เป็นการขัดกัน แม้ข้อเท็จจริงจะรับฟังไม่ได้ว่าจำเลยหลอกลวงโจทก์ในการทำสัญญาเช่าก็หาเป็นการตัดสิทธิโจทก์

ที่จะใช้สิทธิตามสัญญาเช่าข้อ 8 เพื่อเลิกสัญญา
แก่จำเลยไม่

ข้อกฎหมายอันเกี่ยวด้วยความสงบ
เรียบร้อยของประชาชนที่ศาลมีอำนาจยกขึ้น
วินิจฉัยเองได้นั้นต้องเป็นข้อกฎหมายที่ได้มาจาก
ข้อเท็จจริงในการดำเนินกระบวนการพิจารณาโดยชอบ
เมื่อไม่ปรากฏจากคำฟ้องของโจทก์หรือคำให้การ
ของจำเลยจำเลยได้ชำระค่าทำสัญญาเช่าหรือ
เงินบำรุงวัดแก่โจทก์ก่อนมีการทำสัญญาเช่า
เพื่อเป็นการตอบแทนการที่โจทก์ทำสัญญาเช่า
กับจำเลย จึงเป็นข้อเท็จจริงที่เกิดจากพยาน
นอกเรื่องนอกประเด็นไม่เกี่ยวกับที่คู่ความมีหน้าที่
นำสืบ ศาลไม่อาจรับฟังมาวินิจฉัยเป็นข้อกฎหมาย
ตาม ป.วิ.พ. มาตรา 142 (5) ได้ เพราะเป็น
ข้อเท็จจริงที่ได้มาโดยไม่ชอบด้วยกระบวนการพิจารณา
ต้องห้ามตาม ป.วิ.พ. มาตรา 87

จากคำพิพากษาศาลฎีกานี้ ก็เป็นเรื่อง
ที่น่าคิดว่า หากเป็นการฟ้องคดีของผู้บริโภค
เอกชนตัวเล็ก ๆ คนหนึ่งซึ่งฟ้องบริษัทยักษ์ใหญ่
จะเห็นได้ว่าผู้บริโภคเอกชนตัวเล็ก ๆ เสียเปรียบ
ในเชิงการพิจารณาคดีมาก เพราะส่วนใหญ่แล้ว
บริษัทยักษ์ใหญ่ทุกบริษัทในประเทศไทยมักจะใช้
สัญญาสำเร็จรูปที่เอกชนผู้บริโภคตัวเล็กไม่มีโอกาส
ต่อรองเพื่อรักษาผลประโยชน์ของเอกชนผู้บริโภค
ตัวเล็ก ๆ ได้เลย

คำพิพากษาศาลฎีกาที่พอจะทำให้
พระราชบัญญัติว่าด้วยข้อสัญญาที่ไม่เป็นธรรม
ยังไม่ใช้กฎหมายที่ตายไปแล้ว ซึ่งผู้เขียนเห็นว่าเป็น
การอำนวยความสะดวกธุรกรรมในข้อสัญญาที่ไม่
เป็นธรรมได้ถูกต้อง กล่าวคือ

คำพิพากษาศาลฎีกาที่ 1989/2552
ข้อตกลงการใช้บัตรเครดิต ข้อ 8 ที่กำหนดให้จำเลย
ต้องรับผิดชอบโจทก์ในกรณีที่บัตรเครดิตสูญหาย
ถูกลักขโมย หรือถูกใช้โดยบุคคลอื่นโดยมิได้
รับอนุญาตจากผู้ถือบัตร (จำเลย) ที่ได้แจ้ง
ข้อเท็จจริงดังกล่าวให้ศูนย์บัตรเครดิตของธนาคาร
(โจทก์) ทราบแล้วโดยพลันเพื่อให้ระงับการใช้
บัตรเครดิต ในภาวะหนี้สินที่เกิดขึ้นก่อนมีการแจ้ง
ดังกล่าวในจำนวนเงินที่เกิดจากการใช้บัตรเครดิต
ของผู้ถือบัตร ซึ่งถูกนำไปใช้โดยมิชอบ รวมถึง
ภาวะหนี้สินที่เกิดขึ้นหลังจากแจ้งให้ธนาคาร
ทราบบแล้วไม่เกิน 5 นาที นอกจากจะขัดแย้ง
กับข้อตกลงการใช้บัตรเครดิต ข้อ 6 วรรคสอง แล้ว
ยังถือเป็นข้อสัญญาที่ทำให้จำเลยต้องรับภาระ
ในหนี้ที่เกิดขึ้นจากการใช้บัตรเครดิตที่จำเลยไม่ได้
ก่อขึ้นและไม่ได้อยู่ในความรับผิดชอบของจำเลย
ทั้งโจทก์ยังมีทางแก้ไขความเสียหายของโจทก์ได้
โดยหากโจทก์ตรวจสอบแล้วปรากฏว่าลายมือชื่อ
ผู้บัตรเครดิตในเชลลสลิปไม่ตรงกับลายมือชื่อของ
จำเลยผู้ถือบัตร โจทก์สามารถเรียกเงินที่ได้จ่าย
ไปคืนจากร้านค้าได้ ฉะนั้น เมื่อโจทก์ได้รับแจ้งจาก
จำเลยว่าบัตรเครดิตได้สูญหายไปเพื่อขอให้โจทก์
ระงับการใช้บัตรเครดิต โจทก์จะต้องรีบดำเนินการ
ให้จำเลยโดยเร็ว ก็จะทราบได้ทันทีว่าลายมือชื่อ
ผู้บัตรเครดิตในเชลลสลิปไม่ตรงกับลายมือชื่อ
ของจำเลย แสดงว่าร้านเจมาร์ทไม่ได้ใช้ความ
ระมัดระวังตรวจสอบลายมือชื่อในเชลลสลิป
ยอมทำให้โจทก์มีสิทธิที่จะเรียกเงินที่ชำระไปแล้ว
คืนจากร้านเจมาร์ทแทนการมาเรียกเก็บจากจำเลยได้
ซึ่งเป็นธรรมกับทุกฝ่าย แต่โจทก์มิได้ทำเช่นนั้น

โดยเห็นว่ามิชอบตกลงการใช้บัตรวีซ่า ข้อ 8 ที่ให้จำเลยต้องรับผิดชอบต่อโจทก์อยู่แล้ว ถือเป็นการเอาเปรียบจำเลยเกินสมควรและเป็นการผลักภาระให้จำเลยต้องรับผิดชอบเกินกว่าวิญญูชนทั่วไปจะคาดหมายได้ตามปกติ อันเข้าลักษณะข้อสัญญาที่ไม่เป็นธรรม ข้อตกลงการใช้บัตรวีซ่า ข้อ 8 จึงไม่มีผลใช้บังคับ จำเลยจึงไม่ต้องรับผิดชอบหนี้ให้โจทก์

จากตัวอย่างคำพิพากษาศาลฎีกาที่ยกมา แม้ว่ากฎหมายฉบับนี้จะมีหลักการที่ดี แต่ผู้เขียนคิดว่า “ผลเสีย” ของพระราชบัญญัติว่าด้วยข้อสัญญาที่ไม่เป็นธรรม พ.ศ. 2540 ฉบับนี้ ตามที่ท่านศาสตราจารย์ ดร.ศันท์ภรณ์ (จำปี) โสคติพันธ์ อธิบายไว้ คุณจะโดดเด่นกว่า “ผลดี” เสียอีก กล่าวได้ว่า การใช้และการตีความกฎหมายฉบับนี้นั้น เต็มไปด้วยความไม่แน่นอนและยากต่อการอำนวยความสะดวกยุติธรรมและลดความเหลื่อมล้ำไม่เป็นธรรมในการทำสัญญา

สาเหตุของการใช้และการตีความที่ไม่มั่นคงแน่นอนของพระราชบัญญัติว่าด้วยข้อสัญญาไม่เป็นธรรม พ.ศ. 2540

สาเหตุที่พระราชบัญญัติว่าด้วยข้อสัญญาไม่เป็นธรรม พ.ศ. 2540 เมื่อใช้บังคับไปแล้วไม่ได้ผลเท่าที่ควร นั่นคือ ถ้อยคำในตัวพระราชบัญญัตินี้ เช่น ในมาตรา 4 ถ้อยคำที่ว่า “ได้เปรียบคู่สัญญาอีกฝ่ายหนึ่งเกินสมควร” หรือ ถ้อยคำที่ว่า “ข้อตกลงที่มีลักษณะหรือมีผลให้คู่สัญญาอีกฝ่ายหนึ่งปฏิบัติหรือรับภาระเกินกว่าวิญญูชนจะพึงคาดหมายได้ตามปกติ เป็นข้อตกลงที่อาจถือได้ว่าทำให้ได้เปรียบคู่สัญญาอีกฝ่ายหนึ่ง” ล้วนแล้วแต่เป็นถ้อยคำที่เป็นบทกฎหมายยุติธรรม (*Jus aequum*) ซึ่งเท่าที่ดู

จากคำพิพากษาศาลฎีกาที่ตัดสินตามพระราชบัญญัตินี้จะเห็นได้ว่าเต็มไปด้วยความไม่แน่นอนมั่นคงทางกฎหมายและนอกจากนั้น ในแง่มุมเกี่ยวกับแนวความคิดที่จะลดความเหลื่อมล้ำที่เกิดขึ้นในสังคมเพื่อประสานประโยชน์และลดความขัดแย้งในผลประโยชน์ของคนในสังคมดังเช่นแนวคิดวิศวกรรมสังคมนั้นก็แทบจะไม่ปรากฏ

แม้ว่า ณ ปัจจุบันจะมีการนำเอาหลักการของพระราชบัญญัติว่าด้วยข้อสัญญาที่ไม่เป็นธรรม พ.ศ. 2540 ไปเป็นส่วนหนึ่งของการยกวางและประกาศใช้กฎหมายในภาคสารบัญญัติที่เกี่ยวกับการทำนิติกรรมสัญญาต่าง ๆ และในภาควิธีสบัญญัติที่เกี่ยวกับการพิจารณาพิพากษาคดีของศาลเพื่อแก้ไขความไม่แน่นอนที่เกิดกับประชาชนและลดความเหลื่อมล้ำของสังคมมากขึ้นซึ่งกฎหมายดังกล่าวมีอยู่ด้วยกันหลายฉบับด้วยกัน อาทิ พระราชบัญญัติแก้ไขเพิ่มเติมประมวลกฎหมายแพ่งและพาณิชย์ (ฉบับที่ 20) พ.ศ. 2557 และพระราชบัญญัติแก้ไขเพิ่มเติมประมวลกฎหมายแพ่งและพาณิชย์ (ฉบับที่ 21) พ.ศ. 2558 (แก้ไขเพิ่มเติมเรื่องการค้ำประกัน/ จำนอง) พระราชบัญญัติคุ้มครองผู้บริโภค (ฉบับที่ 2) พ.ศ. 2541 (ให้คณะกรรมการคุ้มครองผู้บริโภคมีอำนาจกำหนดให้การประกอบธุรกิจขายสินค้าหรือให้บริการบางประเภทเป็นธุรกิจที่ควบคุมสัญญาได้ เช่น ธุรกิจบัตรเครดิต ธุรกิจให้เช่าซื้อรถยนต์และรถจักรยานยนต์ ธุรกิจขายห้องชุด ธุรกิจการให้กู้ยืมเงินเพื่อผู้บริโภคของสถาบันการเงิน ฯลฯ) พระราชบัญญัติคุ้มครองประชาชนในการทำสัญญาขายฝากที่ดินเพื่อเกษตรกรรมหรือที่อยู่อาศัย พ.ศ. 2562

พระราชบัญญัติวิธีพิจารณาคดีผู้บริโภค พ.ศ. 2551 พระราชบัญญัติแก้ไขเพิ่มเติมประมวลกฎหมายวิธีพิจารณาความแพ่ง (ฉบับที่ 26) พ.ศ. 2558 (เพิ่มเติมการดำเนินคดีแบบกลุ่ม) เป็นต้น แต่อย่างไรก็ตามการใช้และการตีความก็คงแขวนอยู่บนอัตวิสัยของนักกฎหมายก็ยังคงความไม่แน่นอนบนพื้นฐานแนวคิดเสรีภาพในการทำสัญญาแบบเทียม กล่าวคือ เป็นเสรีภาพการเข้าทำสัญญาเพราะถูกอำนาจทางเศรษฐกิจที่เหนือกว่า บังคับให้จำยอมต้องทำสัญญาที่ไม่เป็นธรรม ซึ่งผู้เขียนคิดว่า แม้จะมีความพยายามที่ดีในการออกกฎหมายใหม่หลายฉบับเพื่อที่จะลดความเหลื่อมล้ำ ลดการเอารัดเอาเปรียบทางเศรษฐกิจโดยเฉพาะเจาะจง แต่ถ้าการใช้และการตีความของนักกฎหมายมิได้มีแนวความคิด (Mindset) ในเชิงนิติปรัชญาแบบวิศวกรสังคมก็ยังคงเป็นการยากที่จะลดปัญหาสัญญาไม่เป็นธรรมนี้ลงได้

แนวคิด Social Engineering วิศวกรสังคมของ Roscoe Pound เพื่อการใช้และตีความกฎหมายว่าด้วยข้อสัญญาที่ไม่เป็นธรรม

ปกติการใช้และการตีความกฎหมายว่าด้วยข้อสัญญาที่ไม่เป็นธรรม จะคำนึงถึงหลักการสำคัญ กล่าวคือ หลักเสรีภาพในการทำสัญญา หลักความยุติธรรม หลักความเท่าเทียมกัน หลักความแน่นอนของกฎหมาย (Sananthakorn, 2010, pp. 463-464) หลักความสมเหตุสมผลเป็นธรรม หลักสุจริต หลักความซื่อสัตย์ตรงไปตรงมา หลักการห้ามใช้สิทธิไปในทางที่บิดเบือน หลักการตีความเป็นคุณแก่ฝ่ายที่ตกหนักหรือเสียผลประโยชน์ (Kamol, 2012, p. 230)

อย่างไรก็ตามผู้เขียนคิดว่าการใช้และการตีความกฎหมายว่าด้วยข้อสัญญาที่ไม่เป็นธรรม นั้นมีลักษณะเป็นการใช้กฎหมายในการลดความเหลื่อมล้ำทางสังคมที่เป็นลักษณะเป็นเครื่องมือวิศวกรสังคมที่เป็นการลดความขัดแย้งในผลประโยชน์ของคนในสังคมด้วยเช่นกัน

ด้วยความที่กฎหมายว่าด้วยข้อสัญญาที่ไม่เป็นธรรม ก็ยังมีความเป็นกฎหมายในลักษณะบทกฎหมายยุติธรรม (*Jus aequum*) อยู่ ความเสี่ยงต่อความมั่นคงทางกฎหมายในความยุติธรรมก็ต้องฝากไว้ที่ผู้พิพากษาว่าจะตัดสินคดีที่เกี่ยวข้องกับกฎหมายว่าด้วยข้อสัญญาที่ไม่เป็นธรรมอย่างไร เพื่อจะทำให้กฎหมายนั้นเกิดความเป็นธรรมสอดคล้องกับสังคม ที่ต้องการลดความเหลื่อมล้ำจากการเอารัดเอาเปรียบในการทำสัญญาที่ไม่เป็นธรรม ซึ่งนักกฎหมายไทยส่วนใหญ่เองก็ได้รับการศึกษาอบรมกฎหมายในเชิง “กฎหมายที่เป็นอยู่ (Legal Positivism)” จะทำหน้าที่ได้ดีเพียงใดในการลดความขัดแย้งและความเหลื่อมล้ำทางสังคม โดยใช้กฎหมายว่าด้วยข้อสัญญาที่ไม่เป็นธรรมเป็นเครื่องมือได้ดีเพียงใดนั้น ผู้เขียนไม่แน่ใจและยังกลัวคำพูดที่ว่า “ช่วยไม่ได้กฎหมายเขียนไว้แบบนี้” อีกด้วย

ผู้เขียนจึงขอเสนอแนวความคิดทางอุดมคติที่เรียกว่า “วิศวกรสังคม” มาเพื่อเป็นข้อความคิดโดยหวังว่า แนวความคิดเรื่องกฎหมายเป็นเครื่องมือวิศวกรสังคมจะเป็นการประยุกต์ทางอุดมคติในการใช้และการตีความกฎหมายว่าด้วยข้อสัญญาที่ไม่เป็นธรรมเพื่อให้เกิดความเป็นธรรมแก่สังคมไทยตามกฎหมายนี้อย่างแท้จริง

แนวความคิดที่ว่ากฎหมายเป็นเครื่องมือวิศวกรสังคม หรือ แนวคิด Social Engineering ของ Roscoe Pound เป็นการใช้อุบายเป็นเครื่องมืออย่างเป็นวิศวกรสังคมในการลดความขัดแย้งในผลประโยชน์ของคนในสังคม ซึ่ง ศาสตราจารย์ ดร.ปรีดี เภษมทรัพย์ ท่านได้อธิบายในหนังสือ นิติปรัชญา ซึ่งมีสาระสำคัญโดยสรุปได้กล่าวคือ

“Social Engineering ของ Roscoe Pound เขาคิดว่า การปรุงแต่งสังคมมนุษย์ เมื่อมีความรู้ในด้านกฎหมายและอื่นๆ ก็สามารถปรุงแต่งสังคมได้ด้วยพยายามที่จะใช้ความรู้ที่มีอยู่มาทำให้เป็นประโยชน์และแก้ไขสังคมให้สังคมที่ดีขึ้น ที่น่าอยู่ขึ้น สังคมที่น่าอยู่มีสุข คือ สังคมที่มีความกลมกลืน (Harmony) แต่สังคมจะไม่มี ความกลมกลืนเพราะมีความขัดแย้งเรื่องผลประโยชน์กันเองระหว่างเอกชนหรือกลุ่มเอกชน จึงเป็นหน้าที่ (Function) ของกฎหมายที่จะปรับผลประโยชน์ขัดกันนี้ในสังคมเหล่านั้น ให้มันลงรอยให้อยู่กันได้ด้วยดี โดยให้แต่ละฝ่ายก็ไม่เสียประโยชน์มากนัก ต่างก็รักษาผลประโยชน์ไว้ได้ให้มากที่สุดเท่าที่จะทำได้ โดยให้มีความขัดแย้งการต่อสู้กันน้อยที่สุดเท่าที่จะทำได้ โดยอาศัยกฎหมายเป็นเครื่องมือ เป็นเกราะ เป็นแบบ เป็นแบบพิธี และกฎหมายที่เป็นเครื่องมือเหล่านี้ จึงมีลักษณะเหมือนเป็นเครื่องจักรมาปรับผลประโยชน์ของมนุษย์ (เหมือนเครื่องปรับอากาศ) ให้กลมกลืน หรือ ถ้าเปรียบสังคมเป็นเครื่องจักร และนักกฎหมายเป็นวิศวกร นักกฎหมายก็ต้องทำการปรับเครื่องของสังคมให้ดีโดยใช้กฎหมายเป็นเครื่องมือ

เพื่อที่จะทำให้ Social Engineering ได้ดี ในฐานะที่ Social Engineering คือการปรับสังคม

ที่มีผลประโยชน์ขัดแย้งกันให้ลงรอยปรองดองกัน เพราะฉะนั้น Pound จึงเสนอให้ศึกษาผลประโยชน์ว่าถ้าเราศึกษาผลประโยชน์ให้เข้าใจดีแล้วว่ามีกี่ประเภทเรียงลำดับความสำคัญได้อย่างไร หากมีปัญหาความขัดแย้งกันเรื่องผลประโยชน์ เราก็สามารถปรับผลประโยชน์กลมกลืน ตัดสินฝ่ายไหนเป็นฝ่ายได้ฝ่ายไหนเป็นฝ่ายเสียได้อย่างถูกต้อง Sociological Jurisprudence จึงพยายามพัฒนาทฤษฎีว่าด้วยผลประโยชน์ (Doctrine of Interests) โดย Pound แบ่งผลประโยชน์ที่มีอยู่ในสังคมเป็น 3 ประเภท

1. Individual Interests คือ ประโยชน์เอกชน ได้แก่ ข้อเรียกร้องหรือความมุ่งหวังที่เกี่ยวข้องโดยตรงกับชีวิตของเอกชน และยืนยันในนามหรือในสิทธิของชีวิตนั้น

2. Public Interests คือ ประโยชน์สาธารณะ ซึ่งเขาอธิบายว่าได้แก่ข้อเรียกร้องหรือความปรารถนาที่เกี่ยวกับชีวิตที่อยู่ในสังคมที่จัดระบบทางการเมืองแล้ว (A politically organize Society) และยืนยันในนามหรือสิทธิของชีวิตนั้น

3. Social Interests คือ ประโยชน์ทางสังคม เป็นการเรียกร้องหรือความปรารถนาที่เกี่ยวกับชีวิตสังคมในสังคมที่เจริญแล้วและยืนยันในนามหรือในสิทธิของชีวิตนั้น ประโยชน์ประเภทที่สามนี้ หมายรวมถึงความมั่นคงทั่วไป หรือประโยชน์ต่อชีวิตของเอกชน หรือการป้องกันศีลธรรม หรือ การพิทักษ์รักษาซึ่งทรัพยากรทางสังคม (ซึ่งหมายถึงทางกายภาพ และที่เกี่ยวกับมนุษย์ด้วย) รวมถึงประโยชน์ในความก้าวหน้าทางเศรษฐกิจ การเมือง และ

วัฒนธรรม” (Preedee,2010:276-278)

ผู้เขียนมีความเห็นว่า ในหลักการของ วิศวกรสังคมที่กล่าวมานั้น กฎหมายข้อสัญญา ไม่เป็นธรรมก็คือเครื่องมืออย่างหนึ่งตามหลักการ วิศวกรสังคมที่จะใช้เพื่อให้เกิดความใกล้เคียง อุดมคติความผาสุกในสังคมอย่างสมดุคือ นอกจาก การคำนึงเสรีภาพในการทำสัญญาของอันเป็น ประโยชน์เบื้องต้นของปัจเจกชนแล้ว ก็ยังมีการ ลดความเหลื่อมล้ำทางเศรษฐกิจ ลดการเอาเปรียบ เปรียบในการทำสัญญา โดยใช้อำนาจทาง เศรษฐกิจที่เหนือกว่า ทั้งนี้โดยคำนึงถึงประโยชน์ ความผาสุกสังคมส่วนรวมเป็นสิ่งสำคัญและควร ย่อมมาก่อนประโยชน์ของพ่อค้านายทุนซึ่งเป็น คนกลุ่มน้อยในสังคมไทย

ในประเทศไทยมีความสับสน แม้จะบอกว่า ตัวเองเป็นเสรีนิยม แต่ก็ไม่ใช่เสรีอย่างแท้จริง โดยเฉพาะอย่างยิ่งผู้บริโภค ทางเลือกไม่มีมากมาย นักกฎหมายแนวคิด Legal Positivism อาจตอบว่า ไม่พอใจในสัญญาใช้สินค้าและบริการของบริษัทนี้ ก็ไปบริษัทอื่น ผู้บริโภคเอกชนธรรมดาไม่มีสิทธิ เลือกได้อย่างเสรี ดูเงิน ๆ ไข่ ไข่ แต่ในความเป็นจริง ในชีวิตคนไทยไม่ใช่เช่นนั้น เพราะล้วนแล้วแต่เป็น สัญญาสำเร็จรูปที่มีเนื้อหาสาระเหมือน ๆ กัน พอ ๆ กัน ทั้งนั้นทุกบริษัท ที่คนไทยต้องประสบพบเจอ การเอาเปรียบจากสัญญาสำเร็จรูปที่ไม่ เป็นธรรมอยู่ในทุกวัน

จึงกล่าวได้ว่า การบังคับใช้หรือการ พิจารณาคดีที่เกี่ยวข้องกับกฎหมายว่าด้วยข้อ สัญญาที่ไม่เป็นธรรม การใช้และการตีความ เห็นควรจะต้องมีอุดมคติความคิดแบบวิศวกร สังคมที่จะให้กฎหมายว่าด้วยข้อสัญญาไม่

เป็นธรรมนี้เป็นเครื่องมือทางวิศวกรสังคมในการ ลดความเหลื่อมล้ำเอาเปรียบและลด ความขัดแย้งในผลประโยชน์ของคนในสังคม ในเรื่อง การทำสัญญา ซึ่งน่าจะดีกว่าการคิดแบบ “เศรษฐกิจ เสรีนิยมเถรตรง” หรือ ยึดหลัก “เสรีภาพในการ ทำสัญญาแบบเถรตรง” ที่นักกฎหมายแนวคิด Legal Positivism คิดแบบไม่คำนึงถึงสภาพสังคม ที่แท้จริงที่มีแต่การเอาเปรียบมัดมือชกในการ ทำสัญญาเฉกเช่นทุกวันนี้

บทสรุปและข้อเสนอแนะ

พระราชบัญญัติว่าด้วยข้อสัญญาที่ไม่ เป็นธรรม พ.ศ. 2540 การใช้การตีความ เมื่อคำนึง ถึงเจตนารมณ์ของกฎหมายฉบับนี้คือ การลดการ เอาเปรียบในการทำสัญญาเพราะเหตุที่มี อำนาจทางเศรษฐกิจที่เหนือกว่า นั้น จะเห็นได้ว่า แนวทางวิศวกรสังคม Social Engineering ของ Roscoe Pound ก็ถือว่าเป็นหลักการในการ ใช้การตีความที่เหมาะสมกฎหมายฉบับนี้ ซึ่งจะ ตอบโจทย์การสร้างสมดุลในการทำสัญญา ของคนที่อยู่ในสังคมและลดความเหลื่อมล้ำ ความขัดแย้งได้ดีกว่า การใช้และการตีความตาม แนวคิดเสรีภาพในการทำสัญญาแบบเดิม ๆ ที่ไม่มี เสรีภาพในการทำสัญญาอย่างแท้จริงเพราะความ เหลื่อมล้ำในอำนาจทางเศรษฐกิจ และแนวความคิด ของ Roscoe Pound ที่ผู้เขียนเสนอนานี้ก็สามารถ ใช้ได้กับกฎหมายอื่น ๆ ที่เกี่ยวข้องกับการทำสัญญา ไม่เป็นธรรมได้อีกด้วย ไม่ว่าจะเป็นพระราชบัญญัติ แก้ไขเพิ่มเติมประมวลกฎหมายแพ่งและพาณิชย์ (ฉบับที่ 20) พ.ศ. 2557 และพระราชบัญญัติ แก้ไขเพิ่มเติมประมวลกฎหมายแพ่งและพาณิชย์

(ฉบับที่ 21) พ.ศ. 2558 (แก้ไขเพิ่มเติมเรื่อง การค้าประกัน/จำนอง) พระราชบัญญัติคุ้มครอง ผู้บริโภค (ฉบับที่ ๒) พ.ศ. 2541 (ให้คณะกรรมการ คุ้มครองผู้บริโภคมีอำนาจกำหนดให้การประกอบ ธุรกิจขายสินค้าหรือให้บริการบางประเภทเป็นธุรกิจ ที่ควบคุมสัญญาได้ เช่น ธุรกิจบัตรเครดิต ธุรกิจ ให้เช่าซื้อรถยนต์และรถจักรยานยนต์ ธุรกิจขาย ห้องชุด ธุรกิจการให้กู้ยืมเงินเพื่อผู้บริโภคของ สถาบันการเงิน ฯลฯ) พระราชบัญญัติคุ้มครอง ประชาชนในการทำสัญญาขายฝากที่ดินเพื่อ เกษตรกรรมหรือที่อยู่อาศัย พ.ศ. 2562 พระราช บัญญัติวิธีพิจารณาคดีผู้บริโภค พ.ศ. 2551 พระราช

บัญญัติแก้ไขเพิ่มเติมประมวลกฎหมายวิธีพิจารณา ความแพ่ง (ฉบับที่ 26) พ.ศ. 2558 (เพิ่มเติม การดำเนินคดีแบบกลุ่ม) ซึ่งแนวคิดนี้จะเป็น การเสริมเติมแต่งเพื่อให้การใช้การตีความกฎหมาย ดังกล่าวได้สมบูรณ์เหมาะสมต่อสังคมได้มาก ยิ่งขึ้นไปอีก

กิตติกรรมประกาศ

บทความนี้เกิดขึ้นได้ ผู้เขียนขอขอบคุณ ผู้ช่วยศาสตราจารย์ ดร.ยงยุทธ ขำคง อาจารย์ พิชญ์สินี ศรีสวัสดิ์ และนางสาวอริติญา ปิ่นมังกร

REFERENCES

- Chuathai, S. (2010). **Civil Law:General Principle**. Winyuchon Press.
- Boguzak, J. ,Čapek, J. & Gerloch, A. (2003) **Teorie práva**. Praha: ASPI.
- Kasemsup, P. (2010). **Philosophy of Law**. Bangkok: Faculty of Law Thammasat university Press.
- Klíma, K. et al. (2009). **Komentář k Ústavě a Listině, 2. vydání**. Plzeň: Aleš Čeněk.
- Sothipan, S. (2010). **Juristic act and Contract**. Winyuchon Press.
- Tanchinwuttanakul, K. (2011). **The Interpretation of a Declaration of Intention and Interpretation of Contracts: Legal Comparison of Legal Regulations in the Czech Republic and in Thailand**. Proceeding of National Conference of Law and Decentralization to Local Agencies. Faculty of Law, Ubon Rachathani University.
- Thirawat, D. (1995). **Law of Contract:New Situation Nawadays and Problems of Unfair Contracts**: Bangkok: Thammasat University Press.

Academic Article

การสื่อสารอัตลักษณ์ชาติพันธุ์ไทยพวนผ่านผลิตภัณฑ์และบรรจุภัณฑ์ชุมชน
อำเภอปากพลี จังหวัดนครนายก ตามโครงการศาสตร์พระราชา

COMMUNICATION OF THAI PUAN ETHNIC IDENTITY THROUGH COMMUNITY
PRODUCT AND PACKAGING OF PAKPLEE DISTRICT,
NAKHON NAYOK PROVINCE ACCORDING TO THE KING'S PHILOSOPHY

ณัฐนันท์ วิริยะวิทย์*

สาขาวิชานิติศาสตร์ คณะวิทยาการจัดการ มหาวิทยาลัยราชภัฏพระนคร กรุงเทพมหานคร ประเทศไทย

Nathanan Wiriyawit*

Communication Arts Program, Faculty of Management Science,
Phranakhon Rajabhat University Bangkok, Thailand

*E-mail: nathanan@pnru.ac.th

Received: 2021-09-04

Revised: 2021-10-28

Accepted: 2022-10-28

บทคัดย่อ

ความเป็นอัตลักษณ์ทางวัฒนธรรมของชาวไทยพวน อำเภอปากพลี จังหวัดนครนายก สืบทอด โดยผ่านลวดลายผ้าทอพื้นบ้านกันมาอย่างยาวนาน ด้วยการผสมผสานความเชื่อทางศาสนาและวัฒนธรรม ชุมชน ชุมชนไทยพวนได้มีการจัดตั้งเป็นกลุ่มหัตถกรรมผ้าทอไทยพวนวัดบ้านใหม่ขึ้น แต่การเปลี่ยนแปลง ทางสังคม ทำให้ผ้าทอซึ่งมีมูลค่าสูง แต่ขาดการส่งเสริมอย่างมีทิศทาง เกิดสภาวะเสื่อมคลายความนิยม ลง ดังนั้น เพื่อการรักษาคุณค่าทางวัฒนธรรมให้คงอยู่ จึงจำเป็นต้องมีการสร้างสรรค์ให้เป็นผลิตภัณฑ์ ที่สามารถนำมาใช้ในชีวิตประจำวันได้จริง โดยการแปลงทุนวัฒนธรรมให้เป็นรูปธรรม และสร้างมูลค่าเพิ่ม ให้กับผลิตภัณฑ์และบรรจุภัณฑ์ชุมชน ซึ่งนั่นคือที่มาของการศึกษาการสื่อสารอัตลักษณ์ชาติพันธุ์ไทยพวน สู่อการสร้างสรรคผลิตภัณฑ์และบรรจุภัณฑ์ชุมชน ของอำเภอปากพลี จังหวัดนครนายก ด้วยแนวคิด การคิดเชิงออกแบบ การศึกษาครั้งนี้เป็นส่วนหนึ่งของโครงการศาสตร์พระราชาของมหาวิทยาลัยราชภัฏ พระนคร ประจำปี 2564 ซึ่งเป็นโครงการบริการวิชาการให้กับชุมชน พร้อมกับบูรณาการการเรียนการสอน

สาขาวิชานิติศาสตร์ และศิลปวัฒนธรรม ร่วมกับการต่อยอดจากงานวิจัยที่ได้ศึกษาเกี่ยวกับอัตลักษณ์ของชุมชนไทยพวน จังหวัดนครนายก ที่ได้ทำก่อนหน้านี้ ส่งผลให้ชุมชนมีแนวทางในการสร้างรายได้

คำสำคัญ: การสื่อสาร อัตลักษณ์ชาติพันธุ์ไทยพวน ผ้าทอมือไทยพวน ผลิตภัณฑ์และบรรจุภัณฑ์ชุมชน อำเภอปากพลี จังหวัดนครนายก

ABSTRACT

The cultural identity of Thai Puan people, Pakplee District, Nakhon Nayok Province Inherited through traditional woven patterns for a long time by blending of religious beliefs and community culture. The Thai Puan community has established a Thai Puan weaving handicraft group at Ban Mai Temple since 2002 but the social changing made the woven fabrics which had high value and lacked of directional promotion from government was in the state of decline in popularity. Therefore, in order to maintain the cultural values, it was necessary to create a community product that could actually be used in daily life by converted the cultural capital to be concrete and created added value for the community product and packaging. That was starting point of the study of Communication of Thai Puan Identity through Community Product and Packaging of Pakplee Districtm, Nakhon Nayok Province with the concept of design thinking. This study was a part of the King's Philosophy Project of Phranakhon Rajabhat University for the year 2021, which was an academic service project for the community along with the integration of class teaching in Communication Arts Program and Culture. It was together with the continuation of research studies on the identity of the Thai Puan community in Nakhon Nayok Province that has been done previously. This Project was a guideline to make community income.

Keywords: Communication, Thai Puan Identity, Thai Puan woven fabric, Community product and packaging, Pakplee District, Nakhon Nayok Province

บทนำ

อำเภอปากพลี จังหวัดนครนายก ประกอบด้วยชุมชนที่มีความหลากหลายทางชาติพันธุ์ ประกอบด้วย ไทย จีน ลาว และไทยพวน โดยประชากรส่วนใหญ่เป็นชาติพันธุ์ไทยพวน ซึ่งมีการสืบเชื้อสายมาจากเมืองพวน ถิ่นฐานเดิม

อยู่ที่เมืองเชียงขวาง ทางตอนเหนือของเมืองหลวงพระบาง สาธารณรัฐประชาธิปไตยประชาชนลาว ได้ตั้งถิ่นฐานในหลายจังหวัดในประเทศไทย รวมถึง จังหวัดนครนายก ชาวไทยพวนที่อาศัยในอำเภอปากพลี จังหวัดนครนายก สันนิษฐานว่า

อพยพเข้ามาในปี พ.ศ. 2321 - 2322 โดยหมู่บ้านที่มีชาวพวนอาศัยอยู่มาก เช่น บ้านท่าแดง บ้านฝิ่งคลอง บ้านหนองแสง บ้านเกาะหวาย บ้านหนองหัวลิง (Hussadin, 2016)

จากงานวิจัยของ ญัฐนันท์ วิริยะวิทย์ (Wiriyawit, 2021) พบว่า อัตลักษณ์ทางวัฒนธรรมของชาติพันธุ์ไทยพวน ประกอบด้วย 10 ด้าน ดังนี้ 1) ด้านภูมิปัญญา 2) ด้านการทำนา 3) ด้านประเพณีทางศาสนา 4) ด้านประเพณีข้าวเหนียว 5) ด้านประเพณีความเชื่อ 6) ด้านภาษาถิ่นดั้งเดิมของตนเอง 7) ด้านศิลปะการแสดง 8) ด้านอาหาร 9) ด้านการแต่งกาย 10) ด้านสถานที่ท่องเที่ยว สถาปัตยกรรม วัฒนาอาราม พิพิธภัณฑสถานบ้านแหล่งโบราณคดี โบราณวัตถุ

การทอผ้า เป็นอัตลักษณ์ทางวัฒนธรรมด้านภูมิปัญญาของชาติพันธุ์ไทยพวน มีการจัดตั้งเป็นกลุ่มหัตถกรรมผ้าทอไทยพวนบ้านใหม่ได้จัดตั้งเป็นกลุ่มสตรีสหกรณ์หัตถกรรมผ้าทอไทยพวนบ้านใหม่ จังหวัดนครนายก ตั้งขึ้นเมื่อปี 2545 ปัจจุบันตั้งอยู่ที่วัดพุทธมณฑล (วัดบ้านใหม่) ใช้ชื่อว่า “ศูนย์ภูมิปัญญามนุษย์” มีสมาชิกประมาณ 25 คน ความโดดเด่นของผ้าทอไทยพวน คือ การมีลวดลายที่เป็นเอกลักษณ์ที่สื่อสัมพันธ์ถึงระบบศาสนา ประเพณี และความเชื่อ ของชาวไทยพวน ซึ่งลวดลายที่เป็นอัตลักษณ์ภูมิปัญญาโบราณสืบสานจากเชียงขวางสู่ดินแดนไทย (Thailand Village Academy, 2019)

แต่อย่างไรก็ตาม เมื่อสังคมมีการเปลี่ยนแปลง คนรุ่นใหม่ไม่นิยมใส่ผ้าทอ รวมถึงผู้สืบทอดการทอผ้าเป็นผู้สูงอายุในชุมชน ไม่มีคนรุ่นใหม่มาสืบทอดภูมิปัญญาการทอผ้า ไม่มี

กองทุนสนับสนุนให้กับกลุ่มชุมชน ทำให้สมาชิกกลุ่มมีรายได้ไม่เพียงพอ (Thai Puan Weaving Handicraft Group, 2021) ดังนั้น แนวทางในการสนับสนุนส่งเสริมคือการทำให้ชุมชนเกิดรายได้ที่สามารถเลี้ยงตนเองได้ นอกจากจำหน่ายผลิตภัณฑ์ผ้าทอมือไทยพวนเพียงอย่างเดียว การสร้างสรรค์ผลิตภัณฑ์ใหม่ ๆ เพื่อจำหน่ายและตอบสนองความต้องการของผู้บริโภคได้ จึงเป็นอีกแนวทางหนึ่งในสืบทอดมรดกทางวัฒนธรรมให้คงอยู่ต่อไป

การรักษาคุณค่าทางวัฒนธรรมและสืบทอดภูมิปัญญาท้องถิ่นที่มีคุณค่าทางวัฒนธรรมและมรดกชุมชนให้คงอยู่ หากคนรุ่นใหม่สนใจในผลิตภัณฑ์ผ้าทอไทยพวน ด้วยการสร้างสรรค์ผลิตภัณฑ์ใหม่ ๆ ให้สอดคล้องกับวิถีชีวิตของคนรุ่นใหม่ ได้มีการใช้ผลิตภัณฑ์ในชีวิตประจำวันอย่างแท้จริง จึงมีความจำเป็นอย่างยิ่ง เพื่อให้ชุมชนมีรายได้จากการจำหน่ายสินค้าให้กับนักท่องเที่ยว ชุมชน และผู้สนใจ เกิดเป็นผลิตภัณฑ์ของชุมชนอำเภอปากพลี จังหวัดนครนายก

โครงการตามพระราชโอบาย ศาสตร์พระราชาสู่การพัฒนาท้องถิ่นที่ยั่งยืน เป็นโครงการบริการวิชาการของมหาวิทยาลัยราชภัฏพระนคร ได้มีการดำเนินโครงการมาตั้งแต่ปี 2562 โดยจังหวัดนครนายก เป็นพื้นที่ให้บริการของมหาวิทยาลัยราชภัฏพระนคร นอกเหนือจาก พื้นที่กรุงเทพฯ ตอนเหนือ จังหวัดนนทบุรี และอำเภอชัยบาดาล จังหวัดลพบุรี ได้ดำเนินการต่อเนื่องมาจนถึงปัจจุบัน สำหรับปี 2564 ภายใต้โครงการตามพระราชโอบาย ศาสตร์พระราชาสู่การพัฒนาท้องถิ่นที่ยั่งยืน ได้จัดทำโครงการพัฒนาผลิตภัณฑ์ชุมชน

ของกลุ่มหัตถกรรมผ้าทอไทยพวนบ้านใหม่ หรือ ชุมชนผ้าทอมือไทยพวน จังหวัดนครนายก เพื่อเป็นการบูรณาการการเรียนการสอน การบริการวิชาการ ศิลปวัฒนธรรม และงานวิจัย

อัตลักษณ์ลวดลายผ้าทอพื้นบ้านไทยพวน : ภูมิปัญญาการทอผ้าของชาวไทยพวน

ภูมิปัญญาการทอผ้าของกลุ่มชาติพันธุ์ไทยพวน จะพบว่าภูมิปัญญาที่ปรากฏในงานทอผ้า แบ่งออกเป็น 6 ด้านหลัก (Poonyaprapha, Supasetsiri, Inchan, & Nopudompan, 2018) ดังนี้ 1) การสร้างสรรค์ลวดลายผ้า 2) การขัดเกลากลายทางสังคมผ่านกระบวนการทอผ้า 3) การบ่งบอกสถานภาพของผู้สวมใส่ 4) วาระ โอกาสในการสวมใส่ผ้า 5) ความเชื่อ 6) องค์ความรู้ในกระบวนการทอผ้า ทั้ง 6 ด้านหลัก ล้วนเป็นสิ่งที่ได้รับการถ่ายทอดมาจนกลายเป็นภูมิปัญญาทางวัฒนธรรม

ลักษณะของคนพวน เป็นชนชาติหนึ่ง มีถิ่นกำเนิดที่เมืองเชียงขวาง สาธารณรัฐประชาธิปไตยประชาชนลาว อพยพย้ายถิ่นฐานเข้ามาสู่ประเทศไทย เพื่อหนีภัยสงครามเมื่อประมาณสองร้อยกว่าปีที่ผ่านมา คนพวนเป็นคนที่มีความรักสงบ ประกอบอาชีพเกษตรกรรมและการประมงเป็นหลัก และจะตั้งถิ่นฐานกับบริเวณที่มีแหล่งน้ำที่อุดมสมบูรณ์ จึงมีคำนิยามของชุมชนไทยพวนทุกที่ว่า เป็นดินแดน “ดินดำ น้ำขุ่น” ในสมัยโบราณ พื้นที่

ที่คนพวนมาตั้งรกรากยังเป็นป่าเขาที่อุดมสมบูรณ์ จึงมีสิ่งสารพัด และโรคภัยต่าง ๆ ที่เป็นอันตรายมากมาย บุคคลที่เป็นผู้นำจะต้องเป็นคนมีความเก่งกล้าสามารถ มีความรู้รอบด้าน เก่งกล้าวิหาคมสามารถปกป้องลูกหลาน ครอบครัวได้ จึงมีความเชื่อในเวทย์มนต์ บรรพบุรุษที่เก่งกล้า แม้แต่ลายผ้าต่าง ๆ ก็ผูกไว้กับความเชื่อ ถ้าสวมใส่แล้ว จะสามารถคุ้มครองให้ปลอดภัย และทำให้ชีวิตความเป็นอยู่ที่ดี (Attacharoenwong, 2021) ดังนั้นลวดลายผ้าจึงสะท้อนให้เห็นถึงความเชื่อของชาวไทยพวน ด้วยชาวไทยพวนตั้งแต่อดีตผูกพันกับความเชื่อและความศรัทธาในพุทธศาสนา (Attacharoenwong, 2021; Hussadin, 2016) จึงนำมาซึ่งการสร้างสรรค์ลวดลายผ้าทอไทยพวน ซึ่งนักศึกษาศาขาวิชานเทศศาสตร์ ได้นำรายละเอียดมาจัดทำเป็นโปสเตอร์ ดังนี้

1. ลายขอ เป็นลายผ้าที่มีความเกี่ยวข้องกับพุทธศาสนาเรื่องเกี่ยวกับพญานาค ที่มาขอบวชในพระบวรพุทธศาสนา แต่พระพุทธรองค์ไม่ทรงอนุญาตพญานาคจึงทูลขอว่า หากจะมีการอุปสมบทขอให้พระพุทธรองค์ทรงอนุญาต ให้เรียกขานผู้นั้นว่า “นาค” จึงได้ทอผ้าลายขอใส่ให้นาคที่จะบวช ในความเชื่อของคนไทยพวน เชื่อว่าถ้าสวมใส่ผ้าลายขอนี้แล้ว จะทำการสิ่งใด หรือขอสิ่งใด ก็จะสำเร็จสมดังปรารถนาทุกประการ



ภาพที่ 1 ลายขอ

2. ลายพญานาคน้อย เป็นลายผ้าที่มีความเกี่ยวข้องกับพระบวรศาสนา เรื่องเกี่ยวกับพญานาค ที่มาขอบวชในพระบวรศาสนา แต่พระพุทธรองค์ไม่ทรงอนุญาต พญานาคจึงทูลขอว่า หากจะมีการอุปสมบทขอให้พระพุทธรองค์ทรงอนุญาต ให้เรียกขานผู้บวชว่า "นาค" จึงได้ทอผ้าลายขอใส่ให้นาคที่จะบวช ในความเชื่อของไทยพวน เชื่อว่า ถ้าสวมใส่ผ้าลายขอนี้แล้ว จะทำการสิ่งใด หรือขอสิ่งใด ก็สำเร็จสมดังปรารถนาทุกประการ



ภาพที่ 2 ลายพญานาคน้อย

3. ลายตุ้มตัน ตุ้ม มีลักษณะเป็นโคมโผสานด้วยไม้ไผ่ ประดับด้วยกระดาศสีต่าง ๆ ใช้เทียนจุดไว้ด้านใน ตอนกลางคืนในงานสารทพวนแรม 14 ค่ำ เดือน 9 เพื่อบูชา พญาแถน (พระอินทร์) ซึ่งเป็นเทพคุ้มครองสวรรค์ และนรก เพื่อให้ปลดปล่อยดวงวิญญาณบรรพบุรุษมารับส่วนบุญ เมื่อดวงวิญญาณลงมาแล้ว จะได้เห็นโคมตุ้มเป็นที่หมายในการมารับส่วนบุญ จึงได้มีการประดิษฐ์ลายผ้าตุ้มตันขึ้น ผู้สวมใส่เมื่อสวมใส่แล้ว เชื่อว่าจะมีความใกล้ชิดกับบรรพบุรุษ มีความเจริญรุ่งเรือง กตัญญูรู้คุณ



ภาพที่ 3 ลายตุ้มตัน



ภาพที่ 4 ลายโพธิ์ศรี

4. ลายโพธิ์ศรี เป็นลายรูปใบโพธิ์ เป็นความเชื่อของคนพวน ในงานบุญ งานประเพณีที่เป็นมงคลต่าง ๆ คนพวนจะประดิษฐ์ใบโพธิ์ประดับไว้เพื่อเป็นสิริมงคล เช่น ในกองกฐิน ผ้าป่า กองบวชนาค เป็นต้น จึงได้มีการประดิษฐ์ลายผ้า ลายโพธิ์ศรีขึ้น โดยมีความเชื่อว่าผู้ใดสวมใส่แล้ว จะทำให้มีบุญบารมี มีคนเคารพและเมตตา

5. ลายกุญแจ ในสมัยโบราณ กุญแจมีความสำคัญ เป็นเครื่องมือที่จะนำพาไปสู่สุขสมบัติ เพราะในสมัยโบราณ คนพวนจะเก็บสมบัติที่มีค่า เช่น แก้วแหวน เงิน ทอง ไว้ในกำปั้น (หีบเหล็กใส่กุญแจ) ถึงเวลาที่จะใช้ ต้องใช้กุญแจไปเปิดเอา จึงมีการประดิษฐ์ลายผ้าเป็นลายกุญแจ เพราะมีความเชื่อว่า ผู้สวมใส่จะเป็นเศรษฐีมั่งมีเงินทอง ไม่อดอยากยากจน



ภาพที่ 5 ลายกูดแง



ภาพที่ 6 ลายดอกสุพรรณิการ์

6. ลายดอกสุพรรณิการ์ เป็นลายผ้าที่เป็นเอกลักษณ์ของจังหวัดนครนายก เป็นดอกไม้ประจำจังหวัดนครนายก ออกแบบลายผ้าโดยนายสุนันท์ จันนา ประชาญ์ทอผ้า ชุมชนบ้านใหม่ สมาชิกกลุ่มหัตถกรรมผ้าทอไทยพวนบ้านใหม่ หรือกลุ่มสตรีสหกรณ์หัตถกรรมผ้าทอไทยพวนบ้านใหม่ เมื่อปี พ.ศ.2545 เป็นลายผ้ามัดหมี่

นอกจากนี้ยังมีการรวมลวดลายผ้า 4 ลายในผืนเดียวกัน ผ้าผืนนั้นประกอบด้วย 4 ลาย คือ “ลายพญานาคน้อย” เป็นความเชื่อเกี่ยวกับเรื่องเล่าทางพุทธศาสนาที่ว่าพญานาคเป็นผู้มีฤทธิ์เดช มีเงินมีทอง “ลายขอ” คนพวนคิดลายนี้ขึ้นมาเพื่อให้สอดคล้องกับลายพญานาคน้อยเพื่อสื่อถึงความศรัทธาในพระพุทธศาสนาและการมีเมตตา

มหานิยม “ลายตุ้มตัน” มาจากเครื่องประกอบในงานมงคลที่นิยมห้อยตุ้มตามบ้านเพื่อความเป็นสิริมงคล และลายสุดท้าย “ลายโพธิ์ศรี” มาจากต้นโพธิ์ศรีที่เป็นส่วนหนึ่งของพิธีทอดกฐิน (National Geographic, 2020)



ภาพที่ 7 ลวดลายพื้นบ้านไทยพวน 4 ลาย
ในผืนเดียวกัน

ที่มา : Thailand Top Vote (2020)

การคิดเชิงออกแบบ : ประยุกต์ใช้กับการออกแบบผลิตภัณฑ์ชุมชน

การคิดเชิงออกแบบ (Design Thinking) มีชื่อเต็มว่า การออกแบบโดยมนุษย์เป็นศูนย์กลาง (Human-Centered Design) ในอดีตนักออกแบบส่วนใหญ่ไม่ได้มีบทบาทในการคิดโจทย์ใหม่ หรือริเริ่มนวัตกรรมในองค์กร ส่วนใหญ่องค์กรมองว่านักออกแบบมีหน้าที่เพียงการปรับแต่งหน้าตาของผลิตภัณฑ์ให้สวยงามและส่งมอบงานให้นักออกแบบเฉพาะในช่วงท้ายของกระบวนการทำงานเท่านั้น การออกแบบไปใช้เฉพาะเพื่อความงาม

ส่งผลให้สินค้าและบริการล้มเหลวในการตอบความต้องการของกลุ่มเป้าหมาย

ดังนั้น การนำนักออกแบบมามีส่วนร่วมในโครงการตั้งแต่ช่วงต้นในขั้นตอนแรก ทำให้เกิดผลที่ดี งานที่ออกมาได้ผลดีและสร้างความแตกต่าง จึงได้นำมาใช้ในเชิงธุรกิจและสังคมอย่างแพร่หลาย ต่อมา เดวิด เคลลี ทิม บราวน์ และโรเจอร์ มาร์ติน ได้คิดคำว่า “Design Thinking” หรือ “การคิดเชิงออกแบบ” ขึ้นมาในยุค 1990s และตีพิมพ์ใน Harvard Business Review เมื่อปี 2008 (Israsena and Treerattanaphan, 2017) จึงขออธิบายความหมาย ดังนี้

ความหมาย

การคิดเชิงออกแบบเป็นวิธีการทำงานที่มีมนุษย์เป็นศูนย์กลางเน้นการลงมือปฏิบัติและความร่วมมือเพื่อสร้างความเข้าใจ เปลี่ยนกรอบความคิด และแก้ปัญหา การคิดเชิงออกแบบให้ความสำคัญกับการทำให้ผลิตภัณฑ์และบริการตอบสนองความต้องการของลูกค้ามากกว่ารูปร่างหน้าตา (Cox, 2016 อ้างถึงใน Israsena & Treerattanaphan, 2017)

เช่นเดียวกับ นุชจรี กิจวรรณ (Kidjawan, 2018) ได้กล่าวถึงความหมายของ การคิดเชิงออกแบบ หมายถึง กระบวนการแก้ปัญหาเชิงสร้างสรรค์โดยเน้นมนุษย์เป็นศูนย์กลาง นำสู่การสร้างนวัตกรรมอย่างเป็นระบบที่ใช้จินตนาการหลากหลายจากกลุ่มคนต่างสาขา ต้นแบบของนวัตกรรมที่สร้างขึ้นจะถูกนำไปทดสอบอย่างรวดเร็วเพื่อนำผลลัพธ์ไปปรับแก้จนกระทั่งได้นวัตกรรมที่สมบูรณ์

ดังนั้น การคิดเชิงออกแบบ เป็นการคิดแก้ปัญหาอย่างสร้างสรรค์โดยมีมนุษย์เป็นศูนย์กลาง เน้นการลงมือปฏิบัติและการเรียนรู้จากการทดลอง ด้วยกระบวนการคิดเชิงออกแบบ 5 ขั้นตอน ของมหาวิทยาลัยสแตนฟอร์ด (Stanford d.school) ดังนี้ 1) การทำความเข้าใจกลุ่มเป้าหมายอย่างลึกซึ้ง (Empathize) 2) การตั้งกรอบโจทย์ (Define) 3) การสร้างความคิด (Ideate) 4) การสร้างต้นแบบ (Prototype) 5) การทดสอบ (Test)

3. การสร้างต้นแบบ การคิดเชิงออกแบบเป็นการคิดเข้าไปเข้ามา ปรับปรุง และมีการสร้างต้นแบบเพื่อช่วยในการแก้ปัญหา เพื่อให้แนวคิดเป็นรูปธรรมที่ชัดเจน

ดังนั้น สิ่งสำคัญของการคิดเชิงออกแบบ คือ การสร้างคุณค่าแก่ผู้ใช้ การคิดซ้ำ ๆ และการลงมือทำให้ได้ต้นแบบ สามารถที่จะทำงานวนซ้ำได้ การย้อนกลับไปกลับมา เพื่อพัฒนางานที่สมบูรณ์มีข้อผิดพลาดน้อยลง

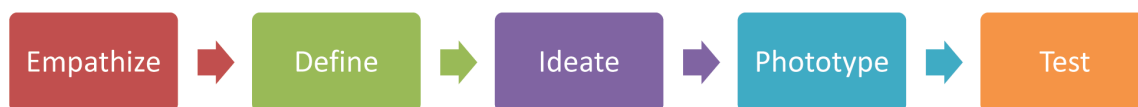

ภาพที่ 8 กระบวนการคิดเชิงออกแบบ

ที่มา : <http://dschool.stanford.edu/dgift/>

องค์ประกอบของการคิดเชิงออกแบบ

องค์ประกอบของการคิดเชิงออกแบบ (Hoysang, Seekheio, and Yamrung, 2019) ดังนี้

1. การมีแนวทางการปฏิบัติโดยยึดถือการเข้าใจมนุษย์เป็นสิ่งพื้นฐาน เน้นคนเป็นศูนย์กลาง การแก้ปัญหา เข้าใจปัญหาว่าคนต้องการอะไร

2. รูปแบบการคิดผ่านมุมมองที่หลากหลาย โดยใช้ความรู้ และประสบการณ์จากสมาชิกที่มีความหลากหลาย พร้อมการบูรณาการสร้างแนวทางในการแก้ปัญหาด้วยความคิดสร้างสรรค์ และการยอมรับของเสียงส่วนใหญ่

โครงการพระราชโอบาย ศาสตร์พระราชาเพื่อการพัฒนาอย่างยั่งยืน : การพัฒนาผลิตภัณฑ์ชุมชน โครงการพระราชโอบาย ศาสตร์พระราชาเพื่อการพัฒนาที่ยั่งยืน มุ่งเน้นให้ชุมชนสามารถพัฒนาตนเอง ให้มีศักยภาพ ให้สามารถพึ่งพาตนเอง และสร้างความเข้มแข็งของชุมชน การพัฒนาตามหลักปรัชญาเศรษฐกิจพอเพียงภายใต้แนวคิดการจัดการตนเอง เป็นกระบวนการที่รับรู้กันในเรื่องของการพึ่งพาตนเอง และการสร้างความเข้มแข็งของชุมชนและท้องถิ่น

โครงการดังกล่าว มีการบูรณาการการเรียนการสอน การบริการวิชาการ ศิลปวัฒนธรรม และ

งานวิจัย ทำให้เกิดแนวทางการพัฒนาผลิตภัณฑ์ชุมชน ด้วยความร่วมมือของชุมชน คณาจารย์ และนักศึกษาสาขารัฐศาสตร์ มหาวิทยาลัยราชภัฏพระนคร

การนำผ้าลวดลายพื้นบ้านไทยพวน 4 ลายในผืนเดียวกัน ได้แก่ ลายพญานาคน้อย ลายขอลายตุ้มตัน และลายโพธิ์ศรี มาพัฒนาเป็นกระเป๋าผ้าทอลวดลายพื้นบ้านไทยพวน ด้วยความร่วมมือของชุมชนกลุ่มหัตถกรรมผ้าทอไทยพวนบ้านใหม่ ช่วยการปรับปรุงรูปแบบและพัฒนา และตัดเย็บจนได้กระเป๋าใส่สตางค์ลวดลายผ้าทอไทยพวนร่วมกับ ทีมนักออกแบบตัดเย็บผ้า และคณาจารย์มหาวิทยาลัยราชภัฏพระนคร สามารถนำกระเป๋าเข้าร่วมประมูลในประเพณีสูตเสื่อสูตผ้า เมื่อวันที่ 13 เมษายน 2564 และสามารถนำเงินมาใช้ในกองทุนของกลุ่มได้



ภาพที่ 9 กระเป๋าผ้าทอไทยพวน

การสร้างสรรค์บรรจุภัณฑ์ชุมชน

เมื่อได้ออกแบบและพัฒนากระเป๋าใส่ผ้าทอไทยพวนแล้ว ได้มีการออกแบบบรรจุภัณฑ์ชุมชน ด้วยความร่วมมือกับนักออกแบบ สถาปนิก และนักธุรกิจด้านผลิตภัณฑ์ชุมชน ร่วมกับชุมชน

กลุ่มหัตถกรรมผ้าทอไทยพวน นักศึกษาศาสาวิชา นิเทศศาสตร์ และคณาจารย์ มหาวิทยาลัยราชภัฏ พระนคร ได้ใช้แนวคิด “การคิดเชิงออกแบบ” นำมาสู่การพัฒนาบรรจุภัณฑ์ จำนวน 7 แบบ ดังนี้

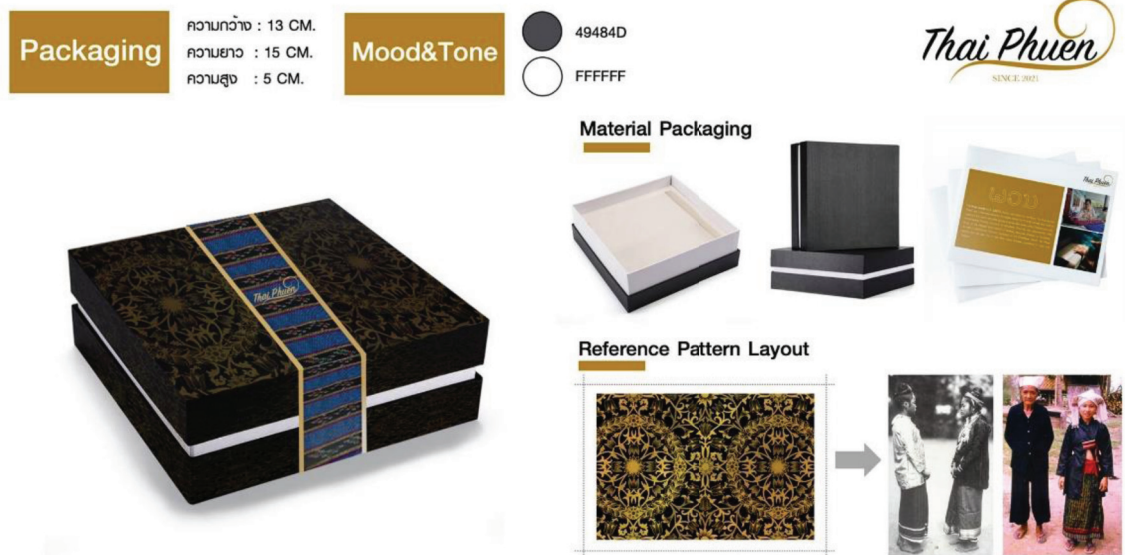

ภาพที่ 10 บรรจุภัณฑ์ที่มีการนำอัตลักษณ์แต่งกายของไทยพวน มาใช้เป็นแนวคิดในการออกแบบ

ปีที่ 17 ฉบับที่ 1 (มกราคม - มิถุนายน 2565)



ภาพที่ 11 บรรจุภัณฑ์ที่มีการนำไม้ไผ่ที่มีอยู่ในชุมชน มาใช้เป็นแนวคิด พร้อมทั้งเพิ่มมูลค่าความเป็นหนึ่งเดียวด้วยลายเซ็นของผู้ทอผ้า

Complete Form.

Model.

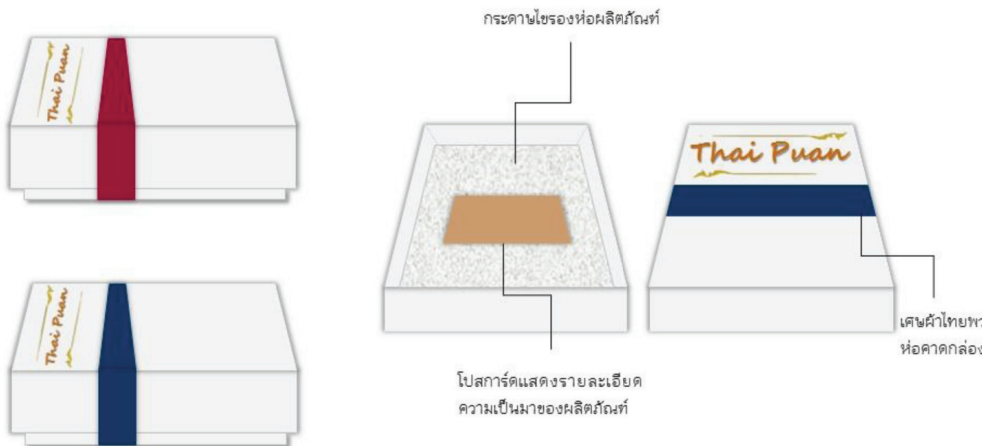

ภาพที่ 12 บรรจุภัณฑ์ที่มีการออกแบบอย่างเรียบง่าย จุดเน้นให้ชุมชนสามารถนำไปผลิตเองได้

รูปแบบบรรจุภัณฑ์กระเป๋าผ้าทอไทยพวน

- 

ทำมาจากกล่องกระดาษแข็งเคลือบเงา ซึ่งสามารถหาได้ง่ายและราคาไม่แพง ขนาดของกล่องความยาว**23** กว้าง**16** หนา**5**
- 

ฝากล่องด้านในใช้ผ้าซาตินสีขาว
- 

ฝากล่องปักด้วยลายดอกสุพรรณนิการ์เป็นดอกไม้ประจำจังหวัดนครนายกนำดอกไม้จากสายผ้ามาใช้ในการตกแต่งเพื่อเพิ่มมูลค่าให้กับกล่องของเรา และยังมีปักบอกในตัวสินค้าของเราได้อีกด้วย โฉมที่ใช้คำว่าไทยพวนที่เขียนด้วยตัวหนังสือภาษาไทย เพื่อให้เห็นถึงความ เป็นวัฒนธรรมไทยพวนแท้ๆ
- 

กล่องด้านในเป็นผ้ากำมะหยี่สีฟ้าอมเขียวแสดงให้เห็นถึงความธรรมชาติ ตัวกล่องด้านในมีช่องใส่กระเป๋าที่ ขนาดพอดีกับตัวกระเป๋า กว้าง**13** ยาว**11** หนา**3**

ภาพที่ 13 บรรจุภัณฑ์ที่มีการนำดอกสุพรรณนิการ์ ซึ่งเป็นดอกไม้สัญลักษณ์ของจังหวัดนครนายก มาใช้ออกแบบบนฝากล่องบรรจุภัณฑ์

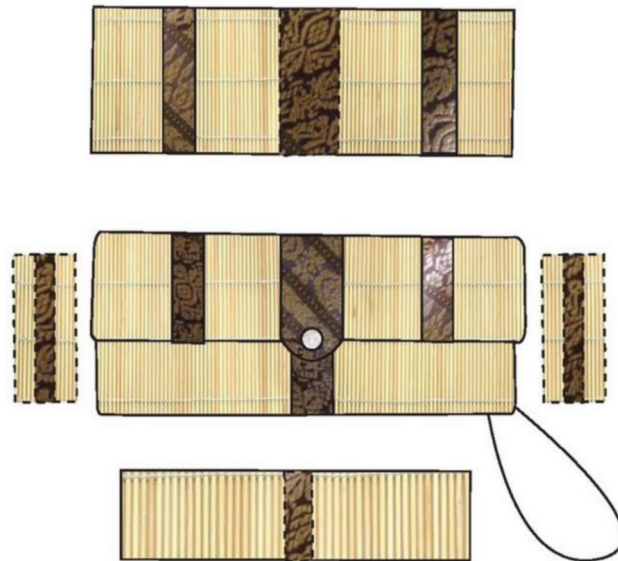

ภาพที่ 14 บรรจุภัณฑ์ที่มีการนำไม้ไผ่มาทำเป็นเสื่อ เพื่อสามารถนำบรรจุภัณฑ์ไปใช้เป็นกระเป๋าได้ด้วย

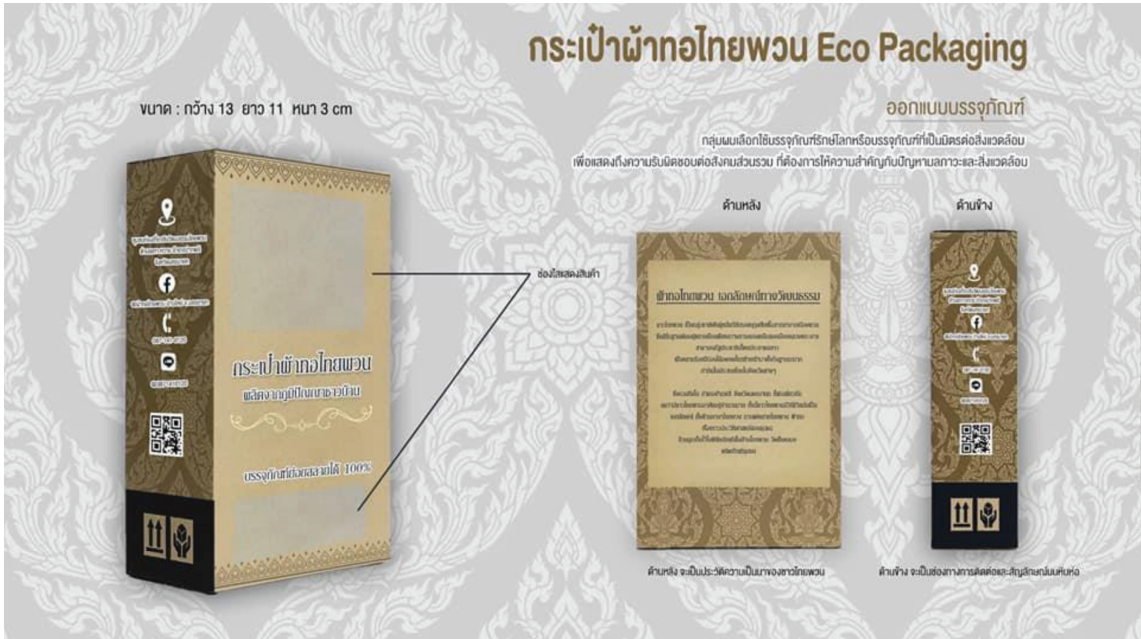

ภาพที่ 15 บรรจุภัณฑ์ที่มีการนำเรื่องเล่ามาไว้บนกล่อง

กระบวนการคิดเชิงออกแบบ 5 ขั้นตอน เริ่มตั้งแต่การทำความเข้าใจกลุ่มเป้าหมายอย่างลึกซึ้ง (Empathize) ด้วยการศึกษาร่วมกับชุมชน ปัญหาและความต้องการของชุมชน ต่อมาได้มีการตั้งกรอบโจทย์ (Define) ว่าจะทำอย่างไรเพื่อจะแก้ปัญหาที่ชุมชนมีอยู่ แล้วจึงมีการสร้างความคิด (Ideate) เพื่อให้สอดคล้องกับอัตลักษณ์ชุมชน ได้แก่ ประเพณีและวัฒนธรรมชุมชน เป็นความร่วมมือระหว่างชุมชน นักออกแบบ คณาจารย์และนักศึกษา แล้วจึงมีการสร้างต้นแบบ (Prototype) ขึ้นมา หลังจากนั้น ได้ทำการทดสอบ (Test) กับความพึงพอใจของชุมชน เพื่อให้ชุมชนนำต้นแบบที่ได้ไปประยุกต์ใช้ต่อไป

จากความร่วมมือดังกล่าว ได้มีการนำอัตลักษณ์ไทยพวนมาสื่อสารผ่านผลิตภัณฑ์และ

บรรจุภัณฑ์ชุมชน ด้วยการคิดเชิงออกแบบ ส่งผลให้ชุมชนและนักศึกษา ได้พัฒนาการเป็นนักออกแบบ ดังคำกล่าวของ ทิม บราวน์ ผู้บริหาร IDEO ที่ว่า “การคิดเชิงออกแบบนำสิ่งที่มนุษย์ต้องการ สิ่งและเทคโนโลยีเอื้อให้เป็นจริงได้ และสิ่งที่เป็นไปได้ทางเศรษฐกิจมาร่วมกัน และเอื้อให้ผู้ที่ไม่เคยฝึกเป็นนักออกแบบสามารถใช้เครื่องมือคิดสร้างสรรค์เพื่อตอบปัญหาความท้าทายแนวต่าง ๆ อย่างกว้างขวาง” (Israsena and Treerattanaphan, 2017)

สรุป

จังหวัดนครนายกเป็นพื้นที่ให้บริการของมหาวิทยาลัยราชภัฏพระนคร การนำอัตลักษณ์ทางวัฒนธรรมของชุมชนไทยพวน อำเภอบางพลี

รายละเอียดการ Design กล่อง

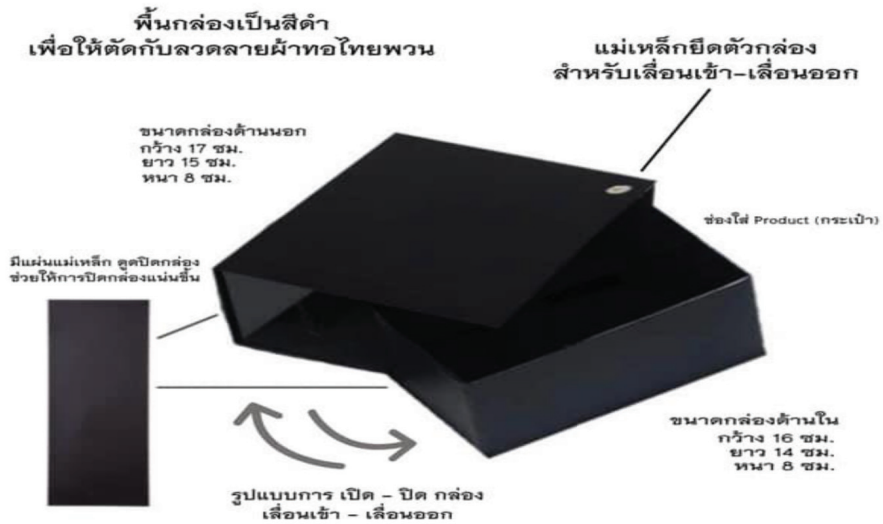

ภาพที่ 16 บรรจุภัณฑ์ที่การนำลายผ้าทอมาทำเป็นพวงกุญแจ เพื่อเสริมให้เห็นลายผ้า และสามารถนำไปห้อยกระเป๋าได้

จังหวัดนครนายก ซึ่งมีวัฒนธรรมโดดเด่นด้านการทอผ้าที่มีลวดลายเป็นอัตลักษณ์ นำมาพัฒนาผลิตภัณฑ์ใหม่ ๆ ด้วยแปลงทุนวัฒนธรรมให้เป็นผลิตภัณฑ์ที่จับต้องได้ นอกจากนี้ ยังนำอัตลักษณ์ชาติพันธุ์ไทยพวนมาสื่อสารผ่านบรรจุภัณฑ์ชุมชนอีกด้วย

นครนายก เป็นเมืองรองของการท่องเที่ยวที่อยู่ใกล้กรุงเทพฯ ทำให้การเดินทางสะดวกสบายสามารถท่องเที่ยวในช่วงเสาร์อาทิตย์ได้ การส่งเสริมการพัฒนาอัตลักษณ์และเรื่องราวของพื้นที่เพื่อการท่องเที่ยว ด้วยการพัฒนาผลิตภัณฑ์ในชุมชนที่น่าสนใจ เป็นส่วนหนึ่งที่จะดึงดูดนักท่องเที่ยวเชิงวัฒนธรรมและวิถีถิ่นให้เข้ามาท่องเที่ยวในชุมชนซึ่งมีผลดีต่อเศรษฐกิจชุมชน

บทความร่วมมือของ ชุมชน นักร้องแบบคณาจารย์และนักศึกษา มหาวิทยาลัยราชภัฏพระนคร สามารถนำความต้องการของชุมชนสู่บูรณาการศาสตร์ด้านการออกแบบ ส่งผลให้ชุมชนและนักศึกษาได้มีวิธีคิดเชิงออกแบบการสื่อสารอัตลักษณ์ผ่านผลิตภัณฑ์และบรรจุภัณฑ์

ชุมชน สามารถสะท้อนวิถีชีวิต วัฒนธรรม ประเพณีของชาติพันธุ์ไทยพวนได้เป็นอย่างดี การนำศาสตร์พระราชามาพัฒนาศักยภาพของชุมชน ให้ชุมชนพึ่งพาตนเอง นำไปสู่การพัฒนาอย่างยั่งยืน

กิตติกรรมประกาศ

ขอขอบคุณมหาวิทยาลัยราชภัฏพระนคร ได้มอบทุนในการบริการวิชาการ ภายใต้โครงการศาสตร์พระราชา ประจำปี 2564 และสนับสนุนจนสามารถพัฒนาผลิตภัณฑ์ชุมชน และขอบคุณผู้ให้การสนับสนุน คุณนิสิต อุตตเจริญวงศ์ ประธานชุมชนบ้านใหม่ อำเภopakพลี จังหวัดนครนายก อาจารย์เบญจพร รัตนะ สาขาวิชาการสื่อสารผ่านสื่อใหม่ คณะวิทยาการจัดการ มหาวิทยาลัยราชภัฏพระนคร อาจารย์เบญจฤทธิ นิมบุญญาฯ คณะสถาปัตยกรรมและการออกแบบ มหาวิทยาลัยอัสสัมชัญ คุณเปรมพิชัย ประหารภาพ นักรธุรกิจด้านผลิตภัณฑ์ชุมชน นายวิวัฒน์ ชัยรักษ์ต์ นักร้องแบบแพชั่น และนักศึกษาสาขาวิชานิติศาสตร์ คณะวิทยาการจัดการ มหาวิทยาลัยราชภัฏพระนคร

REFERENCES

- Attacharoenwong, N. (2021). (interviewed) **Chairman of Ban Mai Community Pakplee District Nakhon Nayok Province.**
- Hoyang, S. Seekheio, D. & Yamrung, R. (2019). **Design Thinking.** Retrieved August 15, 2021, from <https://www.gotoknow.org/posts/659319> [in Thai]
- Hussadin, A. (2016). The Wisdom and Inheritance of Thai Phuan Hand – Woven, Ban Mai, Nakhon Nayok. **Journal of Cultural Approach, 17(32), 73-88.** [In Thai]
- Israsena, P. & Treerattanaphan, C. (2017). **Design Thinking: Learning by Doing.** Bangkok: Thailand Creative and Design Center (TCDC). [In Thai]

- Kidjawan, N. (2018). Design Thinking Process: New Perspective in Thai Healthcare System. **The Journal of Nursing Council**, **33**(1), 5-14. [In Thai]
- National Geographic (Thai). (2020). **Travel Thai Phuan Community Nakhon Nayok Province**. Retrieved August 15, 2021, from <https://ngthai.com/travel/31697/local-travlling-thaipuan/>
- Poonyaprapha, P. Supasetsiri, P. Inchan, N. & Nopudompan, K. (2018). The Factors Effect to Wisdom and Inheritance of Thai Phuan Hand Woven Fabric at Ban Mai, Nakhon Nayok. **The Journal of Social Communication Innovation**, **6**(1), 159-168.
- Thai Puan Weaving Handicraft Group. (2021). (Focus group)
- Thailand Top Vote. (2020). *Thai Puan Cloth, Cultural Identity that Hand-woven fabric lovers should not miss*. Retrieved August 15, 2021, from <https://www.thailandtopvote.com/ไลฟ์สไตล์/ช้อปปิ้งศิลปะสายกระเป๋า/78030/> [in Thai]
- Thailand Village Academy. (2019). **Thai Puan Cultural Tourism Community, Koh Wai Subdistrict, Pakpli district, Nakhon Nayok Province**. Retrieved August 15, 2021, from <https://www.thailandvillageacademy.com/th/22-villages-th/thai-puan-community-nakhon-nayok-th/> [in Thai]
- Wiriyawit, N. (2021). Cultural and Community Heritage Identity Study for Local Tourism of Pakpli District Nakhon Nayok Province. **Phranakhon Rajabhat Research Journal: Humanities and Social Sciences**, **16**(1), 35-51. [in Thai]
-

ภาคผนวก



แบบฟอร์มเสนอบทความเพื่อพิจารณานำลงพิมพ์
วารสารวิจัยราชภัฏพระนคร สาขามนุษยศาสตร์และสังคมศาสตร์

วันที่.....เดือน.....พ.ศ.

ชื่อ-นามสกุล (นาย/นาง/นางสาว)	<input type="checkbox"/> บทความวิจัย <input type="checkbox"/> นักศึกษาระดับปริญญาโท <input type="checkbox"/> นักศึกษาระดับปริญญาเอก
หลักสูตร.....สาขา.....	
มหาวิทยาลัย.....	
ที่อยู่ที่สามารถติดต่อได้ เลขที่..... หมู่ที่..... ซอย..... ถนน..... ตำบล/แขวง.....อำเภอ/เขต..... จังหวัด..... รหัสไปรษณีย์..... โทรศัพท์..... E-mail.....	
ชื่อเรื่องบทความภาษาไทย	
ชื่อเรื่องบทความภาษาอังกฤษ (ตัวพิมพ์ใหญ่)	
มีความประสงค์ขอส่ง <input type="checkbox"/> บทความวิจัย <input type="checkbox"/> บทความวิชาการ <input type="checkbox"/> บทความปริทรรศน์ <input type="checkbox"/> บทความหนังสือ	

ในการนี้ข้าพเจ้ายินดีให้กองบรรณาธิการวารสารวิจัยราชภัฏพระนคร มีสิทธิ์ในการสรรหาผู้กลั่นกรองโดยอิสระ เพื่อพิจารณาต้นฉบับที่ข้าพเจ้า (และผู้แต่งร่วม) ส่งมา และยินดียอมรับผลการพิจารณาของผู้ทรงคุณวุฒิ

ลงชื่อ.....ผู้ส่งบทความวิจัย
(.....)

ปีที่ 17 ฉบับที่ 1 (มกราคม - มิถุนายน 2565)

* ข้าพเจ้าขอรับรองว่าบทความนี้ยังไม่เคยลงตีพิมพ์ในวารสารใดมาก่อน ตลอดจน "ไม่อยู่ระหว่างการพิจารณาของวารสารฉบับอื่น" และจะไม่นำส่งไปเพื่อพิจารณาลงตีพิมพ์ในวารสารอื่น ภายใน 90 วัน นับจากวันที่ข้าพเจ้าได้ส่งบทความฉบับนี้

** ในกรณีที่บทความนั้นมีเนื้อหาที่เกี่ยวข้องหรือพาดพิงกับหน่วยงานหรือองค์กรใด ต้องได้รับความยินยอมเป็นลายลักษณ์อักษรจากองค์กรนั้น

- ยินยอมรับเงื่อนไข
- ไม่ยินยอมรับเงื่อนไข

ความเห็นของกองบรรณาธิการวารสารวิจัยราชภัฏพระนคร

- ถูกต้องตามรูปแบบของบทความ
- ไม่ถูกต้องตามรูปแบบของบทความ

.....
(.....)

กองบรรณาธิการวารสารวิจัยฯ

วันที่.....เดือน.....พ.ศ.

รายละเอียดการเตรียมบทความเสนอการตีพิมพ์ วารสารวิจัยราชภัฏพระนคร สาขามนุษยศาสตร์และสังคมศาสตร์

วารสารวิจัยราชภัฏพระนคร สาขามนุษยศาสตร์และสังคมศาสตร์ เป็นวารสารราย 6 เดือน เผยแพร่ปีละ 2 ฉบับ ฉบับที่ 1 มกราคม-มิถุนายน และ ฉบับที่ 2 กรกฎาคม-ธันวาคม จัดทำขึ้นเพื่อเผยแพร่ผลงานในลักษณะบทความวิชาการ (Academic Article) บทความวิจัย (Research Article) บทความปริทัศน์ (Review Article) และบทวิจารณ์หนังสือ (Book Review) ในสาขามนุษยศาสตร์ และสังคมศาสตร์ แก่นักวิจัย นักวิชาการ และบุคคลทั่วไปที่สนใจ

ขอบเขตของผลงานที่ตีพิมพ์

วารสารวิจัยราชภัฏพระนคร สาขามนุษยศาสตร์และสังคมศาสตร์ ตีพิมพ์บทความทั้งภาษาไทย และภาษาต่างประเทศ วารสารวิจัยราชภัฏพระนคร สาขามนุษยศาสตร์และสังคมศาสตร์ ตีพิมพ์บทความทั้งภาษาไทยและภาษาต่างประเทศ ในด้านมนุษยศาสตร์ สังคมศาสตร์ วรรณกรรม ภาษาศาสตร์ บริหารธุรกิจและการบัญชี ศิลปกรรม

การพิจารณาบทความ

บทความที่ได้รับการตีพิมพ์ในวารสารนี้จะได้รับการประเมินจากผู้ทรงคุณวุฒิในสาขาที่เกี่ยวข้อง (Peer Review) อย่างน้อย 2 ท่าน โดยผู้แต่งและผู้ทรงคุณวุฒิประเมินบทความจะไม่ทราบชื่อซึ่งกันและกัน (Double-blind Peer Review)

ประเภทของบทความที่รับตีพิมพ์

1. บทความวิชาการ (Academic Article)

งานเขียน ซึ่งเป็นเรื่องที่น่าสนใจ เป็นความรู้ใหม่ กล่าวถึงความเป็นมาของปัญหา วัตถุประสงค์ แนวทางการแก้ไขปัญหา มีการใช้แนวคิดทฤษฎี ผลงานวิจัยจากแหล่งข้อมูล เช่น หนังสือ วารสารวิชาการ อินเทอร์เน็ตประกอบการวิเคราะห์วิจารณ์ เสนอแนวทางแก้ไข

2. บทความวิจัย (Research Article)

เป็นการนำเสนอผลงานวิจัยอย่างเป็นระบบ กล่าวถึงความเป็นมา และความสำคัญของปัญหา วัตถุประสงค์ การดำเนินการวิจัย

3. บทความปริทัศน์ (Review Article)

งานวิชาการที่ประเมินสถานะล่าสุดทางวิชาการ (State of the art) เฉพาะทางที่มีการศึกษาค้นคว้า มีการวิเคราะห์และสังเคราะห์องค์ความรู้ทั้งทางกว้าง และทางลึกอย่างทันสมัย โดยให้ข้อพิพาทที่ชี้ให้เห็นแนวโน้มที่ควรศึกษาและพัฒนาต่อไป

ปีที่ 17 ฉบับที่ 1 (มกราคม - มิถุนายน 2565)

4. บทวิจารณ์หนังสือ (Book Review)

บทความที่วิพากษ์วิจารณ์เนื้อหาสาระ คุณค่า และ คุณูปการของหนังสือ บทความหรือ ผลงานศิลปะ อาทิ นิทรรศการ ทัศนศิลป์ และการแสดงละครหรือดนตรี โดยใช้หลักวิชาและดุลยพินิจ อันเหมาะสม

หลักเกณฑ์ในการส่งบทความ

1. บทความที่ผู้แต่งส่งมาเพื่อตีพิมพ์จะต้องเป็นบทความที่ยังไม่เคยตีพิมพ์เผยแพร่หรือ อยู่ระหว่างการเสนอขอตีพิมพ์จากวารสารอื่น ๆ
2. เนื้อหาในบทความต้องไม่คัดลอก ลอกเลียน หรือไม่ตัดทอนจากบทความอื่นโดยเด็ดขาด (การละเมิดลิขสิทธิ์ถือเป็นความรับผิดชอบของผู้แต่งเท่านั้น)
3. ผู้แต่งต้องเขียนบทความตามรูปแบบที่กำหนดไว้ในระเบียบการส่งบทความของ วารสารวิจัย ราชภัฏพระนคร สาขามนุษยศาสตร์และสังคมศาสตร์
4. การพิจารณาบทความเพื่อตีพิมพ์ในวารสารวิจัยราชภัฏพระนคร สาขามนุษยศาสตร์และ สังคมศาสตร์ จะพิจารณาเฉพาะบทความที่ได้รับการประเมินให้ตีพิมพ์เผยแพร่จากผู้ทรงคุณวุฒิเท่านั้น
5. กรณีข้อเสนอแนะจากผู้ทรงคุณวุฒิ ผู้แต่งต้องปรับแก้ไขตามข้อเสนอแนะของผู้ทรงคุณวุฒิ และชี้แจงการแก้ไขต้นฉบับดังกล่าว มายังกองบรรณาธิการ

คำแนะนำการเตรียมต้นฉบับ

รับการตีพิมพ์บทความทั้งภาษาไทยและภาษาอังกฤษ จัดพิมพ์ด้วยโปรแกรม Microsoft Word 2003 ขึ้นไป โดยใช้ตัวหนังสือแบบ TH SarabunPSK ขนาด 16 pt. ทั้งภาษาไทยและภาษาอังกฤษ กำหนดตั้งค่าน้ำกระดาษ ขน 1.5 นิ้ว ซ้าย 1.5 นิ้ว ล่าง 1.0 นิ้ว ขวา 1.0 นิ้ว โดยความยาวของบทความ ควรเป็นดังนี้

- | | |
|---|---------------------|
| 1. บทความทางวิชาการ (Academic article) ประมาณ | 15 หน้า ต่อบทความ |
| 2. บทความวิจัย (Research article) ประมาณ | 15 หน้า ต่อบทความ |
| 3. บทความปริทรรศน์ (Review article) ประมาณ | 8 หน้า ต่อบทความ |
| 4. บทวิจารณ์หนังสือ (Book review) ประมาณ | 5 หน้า ต่อบทวิจารณ์ |

โดยมีส่วนประกอบดังนี้

บทความวิชาการ	บทความวิจัย	บทความปริทรรศน์	บทวิจารณ์หนังสือ
1. บทนำ	1. บทนำ	1. บทนำ	บทความที่วิพากษ์วิจารณ์เนื้อหาสาระ คุณค่า และคุณภาพของหนังสือ บทความ หรือผลงาน ศิลปะ อาทิ นิทรรศการ ทัศนศิลป์ และการแสดง ละครหรือดนตรี โดยใช้ หลักวิชา และดุลยพินิจอันเหมาะสม
2. กรอบในการวิเคราะห์	2. วัตถุประสงค์ของการวิจัย	2. บทสรุป	
3. เนื้อหา	3. ประโยชน์ที่ได้รับจากการวิจัย (ถ้ามี)	3. เอกสารอ้างอิง	
4. สรุป	4. ขอบเขตของการวิจัย		
5. เอกสารอ้างอิง	5. ทบทวนแนวคิด		
	6. สมมติฐาน (ถ้ามี)		
	7. กรอบแนวคิดของการวิจัย		
	8. ระเบียบวิธีวิจัย		
	9. สรุปผลการวิจัยและอภิปรายผลการวิจัย		
	10. ข้อเสนอแนะ		
	11. เอกสารอ้างอิง		

Academic Article	Research Article	Review Article	Book Review
1. Introduction	1. Introduction	1. Introduction	The critique article should critically evaluate the subject, whether a book, film, work of art, dance, music performance or even another article. This has to be done looking at the content, the main points, and the benefit proceeding from it and how it expresses its discipline.
2. Framework Analysis	2. Research Objectives	2. Conclusion	
3. Content	3. Expected Benefits (If any)	3. References	
4. Conclusion	4. Research Scope		
5. References	5. Literature Review		
	6. Hypothesis (If any)		
	7. Conceptual Framework		
	8. Methodology		
	9. Results Conclusion and Discussion		
	9.1 Results Conclusion		
	9.2 Discussion		
	10. Suggestions and Recommendations		
	11. References		

ชื่อเรื่อง	ควรมีความกระชับและชัดเจน ไม่ยาวจนเกินไป บทความภาษาไทยต้องมีชื่อเรื่องทั้งภาษาไทยและภาษาอังกฤษ โดยใช้ตัวพิมพ์ใหญ่ทั้งหมด
ชื่อผู้แต่ง	ระบุชื่อเต็มและนามสกุลเต็มของผู้แต่งทุกคนทั้งภาษาไทยและภาษาอังกฤษโดยไม่ใส่ยศหรือตำแหน่ง สำหรับผู้แต่งหลักต้องใส่ E-mail address ที่ติดต่อได้และลงเครื่องหมายดอกจันกำกับ
บทคัดย่อ	ทุกบทความต้องมีบทคัดย่อเป็นภาษาไทยและภาษาอังกฤษยกเว้นบทความทวิสารณ์หนังสือ โดยควรมีความยาวระหว่าง 200 ถึง 250 คำ
คำสำคัญ	ให้มีคำสำคัญ 3-5 คำ ทั้งภาษาไทยและภาษาอังกฤษ
รูปภาพ	แยกบันทึกเป็นไฟล์ภาพที่มีนามสกุล TIFF, หรือ JPEG ถ้าเป็นภาพถ่ายกรุณาส่งภาพต้นฉบับเพื่อคุณภาพในการพิมพ์ หมายเลขรูปภาพและกราฟ ให้เป็นเลขอารบิก คำบรรยายและรายละเอียดต่าง ๆ อยู่ด้านล่างของรูปภาพ ปรับรูปแบบให้เหมาะสมกับการตีพิมพ์แบบขาว-ดำ หรือ Greyscale
เนื้อหา	ใช้ตัวหนังสือแบบ TH SarabunPSK ขนาด 16 พอยท์ จัดเนื้อหาตามรูปแบบบทความวิชาการ (Academic Article) บทความวิจัย (Research Article) บทความปริทัศน์ (Review Article) หรือ บทความทวิสารณ์หนังสือ (Book Review) หน่วยที่ใช้ให้เป็นไปตามรูปแบบสากล หากมีสมการให้ใช้ Equation Editor โดยจัดให้อยู่ในตำแหน่งกลางหน้ากระดาษ และระบุหมายเลขสมการ
ตาราง	หมายเลขตารางให้เป็นเลขอารบิก คำบรรยายและรายละเอียดต่าง ๆ อยู่ด้านบนของตาราง
เอกสารอ้างอิง	เป็นรายชื่อเอกสารที่ใช้อ้างอิงในบทความ โดยให้แปลเป็นภาษาอังกฤษทุกรายการ และจัดรูปแบบอ้างอิงตามระบบ APA 6 th edition

รูปแบบการอ้างอิง

1. การอ้างอิงในเนื้อหา (In-text citation)

กรณีอ้างอิงชื่อผู้แต่งก่อนข้อความ	ชื่อผู้แต่ง (ปีที่พิมพ์).....
ตัวอย่าง	Kelly (2004) แสดงให้เห็นว่า.....
	Saikaew & Kaewsarn (2009) ได้ศึกษาเกี่ยวกับ.....
	Lui et al. (2000) พบว่า.....
	Saikaew & Kaewsarn (2009) และ Lui et al. (2000) พบว่า

- กรณีอ้างอิงชื่อผู้แต่งท้ายข้อความ (ชื่อผู้แต่ง, ปีที่พิมพ์)
 ตัวอย่าง (Kelly, 2004)
 (Saikaew & Kaewsarn, 2009)
 (Lui et al., 2000)
 (Saikaew & Kaewsarn, 2009; Lui et al., 2000)

2. การอ้างอิงในส่วนท้ายบทความ (References)

2.1 อ้างอิงจากหนังสือ (Books)

- รูปแบบ ชื่อผู้แต่ง. (ปีที่พิมพ์). **ชื่อหนังสือ**. (ครั้งที่พิมพ์). สถานที่พิมพ์: สำนักพิมพ์.
 ตัวอย่าง Crawley, R. B., Dockery, L. M., Branson, T. S., Carmichael, L. E., Carson, J. C., Findlay, A. F., & Smith, D. M. (2015). **Manor houses of the early 1900s**. London, England: Taylor & Francis.

2.2 อ้างอิงจากบทความวารสาร (Journal articles)

- รูปแบบ ชื่อผู้แต่ง. (ปีพิมพ์). ชื่อบทความ. **ชื่อวารสาร**, ปีที่(ฉบับที่), หน้าแรก-หน้าสุดท้าย.
 ตัวอย่าง Yingsanga, P., & Mathurasa, L. (2009). Yellowing development of Chinese Kale (Brassica oleracea var. alboglabra). **Phranakhon Rajabhat Research Journal: Science and Technology**, 14(1), 76-90. (In Thai)
 Morriss, G.A., Fosterb, T.J., & Hardinga, S.E. (2000). The effect of the degree of esterification on the hydrodynamic properties of citrus pectin. **Food Hydrocolloids**, 14(3), 227-235.

2.3 อ้างอิงจากวิทยานิพนธ์ (Theses and Dissertations)

- รูปแบบ ชื่อผู้แต่ง. (ปีพิมพ์). **ชื่อวิทยานิพนธ์**. (ระดับวิทยานิพนธ์). มหาวิทยาลัย, เมืองที่ตั้งมหาวิทยาลัย.
 ตัวอย่าง Caprette, C.L. (2005). **Conquering the cold shudder: The origin and evolution of snake eyes**. (Doctoral dissertation). Ohio State University, Columbus, OH.

2.4 อ้างอิงจากรายงานการวิจัย/รายงานทางวิชาการ (Technical/Research reports)

- รูปแบบ ชื่อผู้แต่ง. (ปีพิมพ์). **ชื่อเรื่อง** (ประเภทของเอกสาร). สถานที่พิมพ์: สำนักพิมพ์.

ปีที่ 17 ฉบับที่ 1 (มกราคม - มิถุนายน 2565)

ตัวอย่าง Tayama, T. (2006). **Velocity influence on detection and prediction of changes in color and motion direction** (Report No. 38). Sapporo, Japan: Psychology Department, Hokkaido University.

2.5 บทความ/บทในหนังสือการประชุม (Proceedings of meeting and symposium)

รูปแบบ ชื่อผู้แต่งในบท. (ปีพิมพ์). **ชื่อเรื่อง**. ใน ชื่อบรรณาธิการ, (บรรณาธิการ), ชื่อการประชุม (หน้าแรก-หน้าสุดท้าย). สถานที่พิมพ์: สำนักพิมพ์.

ตัวอย่าง Deci, E.L., & Ryan, R.M. (1991). **A motivational approach to self: Integration in personality**. In R. Dienstbier (Ed.), Nebraska Symposium on motivation: Vol. 38 Perspectives on motivation (237-288). Lincoln, NM: University of Nebraska Press.

2.6 อ้างอิงจากสื่ออิเล็กทรอนิกส์ต่าง ๆ

รูปแบบ ชื่อผู้แต่ง. (ปีพิมพ์). **ชื่อเรื่อง**. Retrieved from <http://.....>[ใส่วันที่สืบค้น].

ตัวอย่าง Centers for Disease Control and Prevention. (2003). **Take charge of your diabetes**. Retrieved from <http://www.cdc.gov/diabetes/pubs/paf/ted.pdf> [2015, 25 Oct.]

2.7 อ้างอิงอื่น ๆ

รูปแบบ ชื่อผู้ให้สัมภาษณ์. (ปีที่ให้สัมภาษณ์, วัน เดือน). **สัมภาษณ์**. ตำแหน่งผู้ให้สัมภาษณ์. หน่วยงาน.

ตัวอย่าง Phae-ngam, W. (2016, 10 Jan.). **How to write a good research article**. Assistant Professor. Faculty of Science and Technology. Phranakhon Rajabhat University.วารสารวิจัยราชภัฏพระนคร สาขามนุษยศาสตร์และสังคมศาสตร์

หมายเหตุ: ทางวารสารขอสงวนสิทธิ์ที่จะเรียบเรียงและอาจปรับปรุงการนำเสนอบทความตามความเหมาะสม

ขั้นตอนการพิจารณาบทความ

วารสารวิจัยราชภัฏพระนคร สาขามนุษยศาสตร์และสังคมศาสตร์

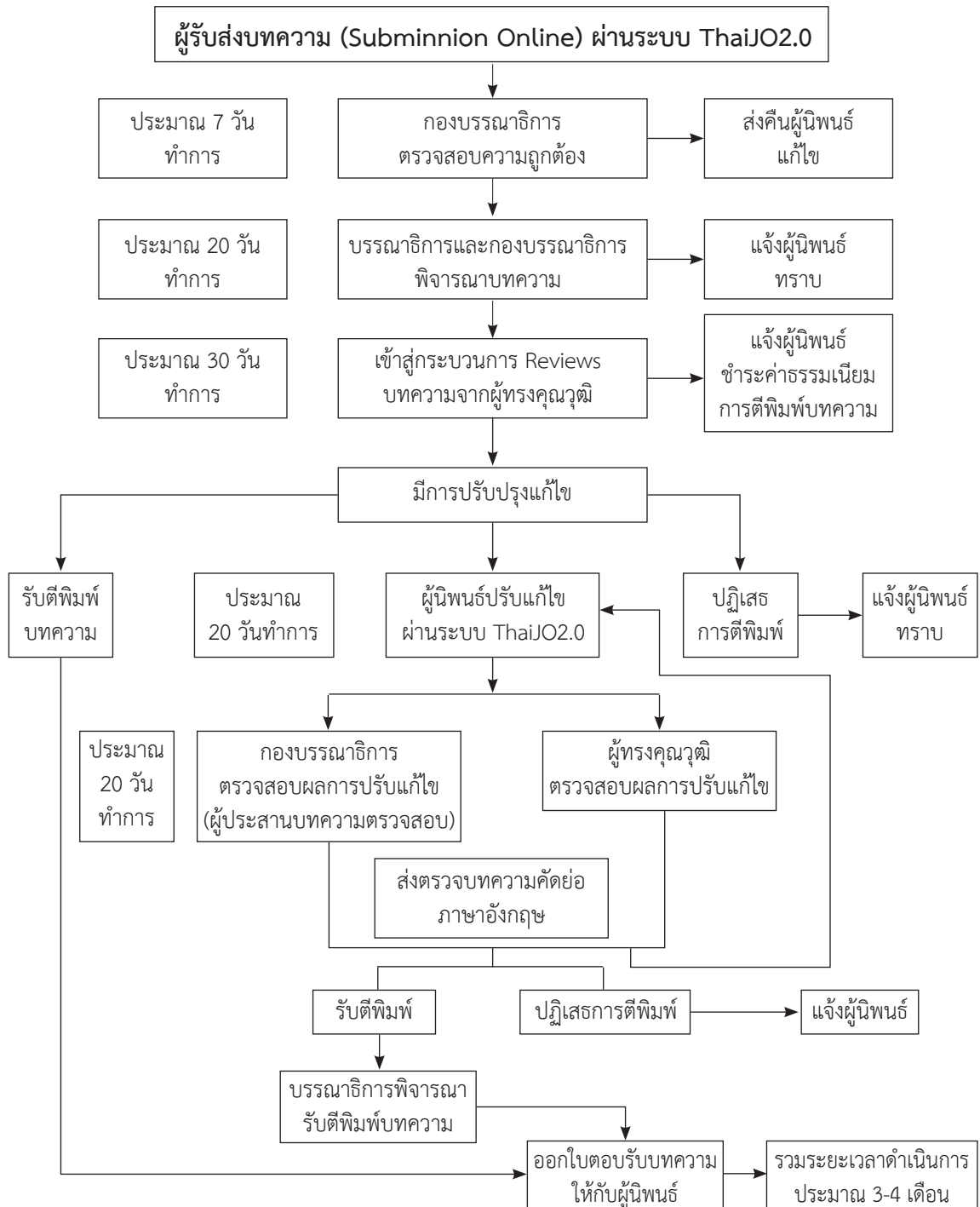

หมายเหตุ: ทางวารสารขอสงวนสิทธิ์ที่จะเรียบเรียงและอาจปรับปรุงการนำเสนอบทความตามความเหมาะสม

รูปแบบบทความเพื่อส่งตีพิมพ์ในวารสารวิจัยราชภัฏพระนคร สาขามนุษยศาสตร์และสังคมศาสตร์ (ภาษาไทย)

ชื่อเรื่องภาษาไทย (TH SarabunPSK ขนาด 16pt. ตัวหนา)

ENGLISH TITLE (TH SarabunPSK 16pt. bold)

ชื่อ-สกุล ผู้แต่งบทความ^{1*} ชื่อ-สกุล ผู้แต่งบทความ² (TH SarabunPSK ขนาด 14pt. ตัวปกติ)

¹ชื่อหน่วยงานที่สังกัด (TH SarabunPSK ขนาด 12pt. ตัวปกติ)

²ชื่อหน่วยงานที่สังกัด (TH SarabunPSK ขนาด 12pt. ตัวปกติ)

Author ^{1*}, Author ² (TH SarabunPSK 14pt. normal)

¹Affiliation (TH SarabunPSK 12pt. normal)

² Affiliation (TH SarabunPSK 12pt. normal)

*E-mail: address@mailservice.com (TH SarabunPSK 12pt. normal)

Received: xx-xx-xx

Accepted: xx-xx-xx

Published: xx-xx-xx

บทคัดย่อ (TH SarabunPSK ขนาด 16pt. ตัวหนา)

เนื้อหาบทคัดย่อในกรณีเป็นบทความภาษาไทยต้องมีบทคัดย่อเป็นภาษาไทยและภาษาอังกฤษ ยกเว้นบทวิจารณ์หนังสือ บทคัดย่อควรมีย่อหน้าเดียว ไม่ควรเกิน 250 คำ บทคัดย่อควรกล่าวถึงวัตถุประสงค์หลักของบทความ ผลลัพธ์หรือ สรุปผลที่ได้จากการทำวิจัย คำสำคัญที่เป็นภาษาไทยไม่ต้องมีเครื่องหมายจุลภาค (,) ระหว่างคำ

(TH SarabunPSK ขนาด 16pt. ตัวปกติ).....

คำสำคัญ: คำสำคัญ1 คำสำคัญ2 คำสำคัญ3 คำสำคัญ4 คำสำคัญ5 (TH SarabunPSK ขนาด 16pt. ตัวปกติ)

ABSTRACT (TH SarabunPSK 16pt. bold)

For a Thai article, an abstract in English must accompany the Thai version. The abstract should contain a single paragraph and its length should not exceed 250 words. It should be prepared in concise statement of objectives and summary of important results.

Keywords: keyword1, keyword2, keyword3, keyword4, keyword5 (TH SarabunPSK 16pt. normal)

บทนำ (TH SarabunPSK ขนาด 16pt. ตัวหนา)

เนื้อหา (TH SarabunPSK ขนาด 16pt. ตัวปกติ).....

.....

.....

.....

วัตถุประสงค์ (TH SarabunPSK ขนาด 16pt. ตัวหนา)

เนื้อหา (TH SarabunPSK ขนาด 16pt. ตัวปกติ).....

.....

.....

ประโยชน์ที่ได้รับจากการวิจัย (ถ้ามี) (TH SarabunPSK ขนาด 16pt. ตัวหนา)

เนื้อหา (TH SarabunPSK ขนาด 16pt. ตัวปกติ).....

.....

.....

ขอบเขตของการวิจัย(TH SarabunPSK ขนาด 16pt. ตัวหนา)

เนื้อหา (TH SarabunPSK ขนาด 16pt. ตัวปกติ).....

.....

.....

ทบทวนแนวคิด (TH SarabunPSK ขนาด 16pt. ตัวหนา)

เนื้อหา (TH SarabunPSK ขนาด 16pt. ตัวปกติ).....

.....

.....

สมมติฐาน(ถ้ามี) (TH SarabunPSK ขนาด 16pt. ตัวหนา)

เนื้อหา (TH SarabunPSK ขนาด 16pt. ตัวปกติ).....

.....

.....

กรอบแนวคิดของการวิจัย

(TH SarabunPSK ขนาด 16pt. ตัวหนา)

เนื้อหา (TH SarabunPSK ขนาด 16pt. ตัวปกติ).....

.....

.....

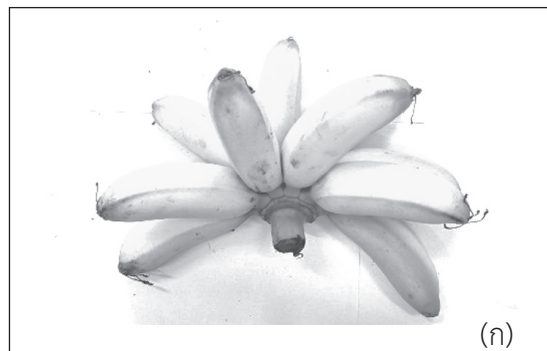

ภาพที่ 1 ชื่อภาพ...(ก).....

ระเบียบวิธีวิจัย (TH SarabunPSK ขนาด 16pt.
ตัวหนา)

เนื้อหา (TH SarabunPSK ขนาด 16pt.
ตัวปกติ).....

.....

ตารางที่ 1 ชื่อตาราง

ปัจจัยต่าง ๆ	Factor Loading	Commulative Variance (%)	Communalities
ปัจจัยที่ 1 : สถาปัตยกรรม และความสำคัญของวัด		25.530	
เป็นวัดที่มีความสวยงาม	0.830		0.689
มีสถาปัตยกรรมเป็นเอกลักษณ์	0.799		0.642
มีความสำคัญทางประวัติศาสตร์	0.675		0.491
มีความโดดเด่นแตกต่างจากวัดอื่น ๆ	0.451		0.346

หมายเหตุ : (TH SarabunPSK ขนาด 12pt. ตัวปกติ)

สรุปผลการวิจัยและอภิปรายผลการวิจัย(TH
SarabunPSK ขนาด 16pt. ตัวหนา)

เนื้อหา (TH SarabunPSK ขนาด 16pt.
ตัวปกติ).....

.....

REFERENCES (TH SarabunPSK ขนาด 16pt. ตัวหนา)

เนื้อหา (TH SarabunPSK ขนาด 16pt.).....

.....

รูปแบบบทความเพื่อส่งตีพิมพ์ในวารสารวิจัยราชภัฏพระนคร
สาขาสถาษามนุษยศาสตร์และสังคมศาสตร์ (ภาษาอังกฤษ)

ENGLISH TITLE (TH SarabunPSK 16pt. bold)

Author ^{1*}, Author ² (TH SarabunPSK 14pt. normal)

¹Affiliation (TH SarabunPSK 12pt. normal)

² Affiliation (TH SarabunPSK 12pt. normal)

*E-mail: address@mailservice.com (TH SarabunPSK 12pt. normal)

Received: xx-xx-xx

Accepted: xx-xx-xx

Published: xx-xx-xx

ABSTRACT (TH SarabunPSK 16pt. bold)

For a Thai article, an abstract in English must accompany the Thai version. The abstract should contain a single paragraph and its length should not exceed 250 words. It should be prepared in concise statement of objectives and summary of important results.

Keywords: keyword1, keyword2, keyword3, keyword4, keyword5 (TH SarabunPSK 16pt. normal)

Introduction (TH SarabunPSK 16pt. bold)

(TH SarabunPSK 16pt. normal).....

Expected Benefits (If any) (ถ้ามี) (TH SarabunPSK 16pt. bold)

(TH SarabunPSK 16pt. normal).....

Research Objectives (TH SarabunPSK 16pt. bold)

(TH SarabunPSK 16pt. normal).....

Research Scope (TH SarabunPSK 16pt. bold)

(TH SarabunPSK 16pt. normal).....

.....
.....
.....



Figure 1 name...(a).....

Literature Review (TH SarabunPSK 16pt. bold)

(TH SarabunPSK 16pt. normal).....

.....
.....
.....

Methodology Material(TH SarabunPSK 16pt. normal)

(TH SarabunPSK 16pt. normal).....

.....
.....
.....
.....

Hypothesis (If any) (TH SarabunPSK 16pt. bold)

(TH SarabunPSK 16pt. normal).....

.....
.....
.....

Conceptual Framework (TH SarabunPSK 16pt. bold)

(TH SarabunPSK 16pt. normal).....

.....
.....
.....
.....
.....

Results Conclusion and Discussion (TH SarabunPSK 16pt. bold)

(TH SarabunPSK 16pt. normal).....

.....
.....
.....
.....
.....

Table 1

Time (minutes)	Pressure (mbar)				Avg. Pressure (mbar)
	Day 1	Day 2	Day 3	Day 4	
90	0.000061	0.000053	0.000037	0.000048	0.000050
95	0.000055	0.000053	0.000038	0.000044	0.000048
100	0.000055	0.000052	0.000037	0.000048	0.000048

Note: (TH SarabunPSK 12pt. normal)

Suggestions and Recommendations (TH SarabunPSK 16pt. bold)

(TH SarabunPSK 16pt. normal).....

.....

.....

.....

.....

.....

REFERENCES (TH SarabunPSK 16pt. bold)

(TH SarabunPSK 16pt. normal).....

.....

.....



PHRANAKHON RAJABHAT RESEARCH JOURNAL HUMANITIES AND SOCIAL SCIENCES

Vol.17 No.1 January - June 2022

ISSN : 2672-9024 (Online)

The PNRU Research Journal, Humanities and Social Sciences is the official journal of Phranakhon Rajabhat University published twice yearly, with the first issue covering the months of January to June, and the second July to December. It seeks to publish the research results and academic works in the form of original articles, review articles, and book reviews, in the areas relevant to humanities and social sciences from all the researchers, academics, and interested people.

PUBLISHING'S OBJECTIVES

Phranakhon Rajabhat University Research Journal, Humanities and Social Sciences was published semiannually (twice a year); January – June and July – December by the following objectives:

1. To publicize academic paper, research paper, review article and book review in the related fields of Humanities and Social Sciences such as Political Science, Public Administration, Community Development, Urban Administration and Development, Historical, Thai Language, English Language, Classical Dance and Drama, Music, Law, Fine and Applied Arts, Library and Information Science, General Management/Business Computer, Human Resources, Marketing, Tourism and Hotel Management, Communication Arts,

Economics, Accounting, Educational Administration, Early Childhood Education, Curriculum and Instruction, Educational Technology, Educational Psychology and others fields which belong to editorial department consideration.

2. To be a channel to exchange information, important points, experience on research to researcher's academicians and others who are interested

PUBLISHING'S POLICIES

1. The published article must be academic article, research article, review article or book review which would be either in Thai or English.

2. The published article must be written in the format of Phranakhon Rajabhat University Research Journal, Humanities and Social Sciences. It must be screened by qualified person in related fields. The published article must be an article that has not been published or during the consideration from other journals.

3. Every published article must be approved by at least two expert evaluators (peer reviewed) in relevant field for an article. The evaluators and the authors must not know each other (Double-blind Peer Review). The published article must be approved from at least two experts or two from three.

SUBMISSION PROCESS

1. The original manuscript is required to submit through Thaijo online at https://www.tci-thaijo.org/index.php/PNRU_JHSS/author

2. Editorial board members are responsible for the initial checks on correctness and quality of original manuscript.

3. At least two potential reviewers with the appropriate expertise are requested to review each original manuscript. To avoid bias, double-blind peer review policy is applied in this journal. the journal requirements, each manuscript is required to pass by unanimous consent of the two reviewers, or, two out of three reviewers. The decisions or comments by reviewers may be as follows:

- Accept Submission
- Revisions Required
- Resubmit for Review

ปีที่ 17 ฉบับที่ 1 (มกราคม - มิถุนายน 2565)

- Resubmit Elsewhere
- Decline Submission
- See Comments

4. The original manuscript and the evaluation form of the reviewers are collected, before sending back to the author for a revision. After that the author is requested to provide the revised details and revised manuscript for the editorial board.

5. The editorial board checks the revised details and original manuscript.

6. If the manuscript is satisfied and approved, the official letter of acceptance for publication will be provided for the author(s) and announced by the editor through the Thaijo online at <https://www.tci-thaijo.org/index.php/PNRUJHSS/>.

7. The editorial board collects all the manuscripts, before publishing the journal draft at the publishing house.

8. The journal draft is checked again, before the journal is published and distributed.

9. The PNRU journal Humanities and Social Sciences distributes the online journal through Thaijo online at https://www.tci-thaijo.org/index.php/PNRU_JHSS/.

EDITORIAL CRITERIA

1. Manuscripts submitted to PNRU journal Humanities and Social Sciences should neither been published before nor be under consideration for publication in another journal.

2. Plagiarism, data fabrication, and image manipulation are not tolerated. All authors must have approved the submitted manuscript and agree to be accountable for their own contributions or any infringements of copyright appearing in the manuscript.

3. Authors should follow the author guidelines carefully. All manuscripts intended for publication in this journal should strictly be prepared and formatted as per the author guidelines for manuscript submission.

4. Only manuscripts approved by reviewers are published in this journal.

5. If the manuscript is required to revise, the author should resubmit the revised version to the editorial board within a suitable time frame.

6. To write an academic article, the article should consist of the following parts:

- (1) Introduction
- (2) Framework

- (3) Analysis
- (4) Content
- (5) Conclusion
- (6) References

7. To write a research article, the article should consist of the following parts:

- (1) Introduction
- (2) Research Objectives
- (3) Research Benefits (If any)
- (4) Research Scope
- (5) Hypothesis (If any)
- (6) Conceptual Framework
- (7) Methodology
- (8) Research Results and Discussion
 - 8.1 Research Results
 - 8.2 Discussion
- (9) Suggestions and Recommendations
- (10) References

8. To write a review article, the article should consist of the following parts:

- (1) Introduction
- (2) Conclusion
- (3) References

9. To write a book review, the critique article should critically evaluate the subject, whether a book, film, work of art, dance, music performance or even another article. This has to be done looking at the content, the main points, and the benefit proceeding from it and how it expresses its discipline.

MANUSCRIPT PREPARATION GUIDELINES

1. The full article should be submitted in the Word File as an electronic file using Microsoft Office Word via the ThaiJo online: https://www.tci-thaijo.org/index.php/PNRU_JHSS/ author

2. The article must be typed in single spacing. It is noted that Cordia New is required.

3. Please submit tables as editable text and not as images. Number tables consecutively in accordance with their appearance in the text and place any table notes below the table body.

4. Citations in the text should follow the referencing style used by the American Psychological Association.

5. Please ensure that every reference cited in the text is also present in the reference list. If these references are included in the reference list, their last names should be written first, followed by the year of publication, for example, Roonkaseam (2015) or (Roonkaseam, 2015). For references with three or more authors, use the first author's name and 'et al.' in the text (e.g. Roonkaseam et al., 2015).

6. To meet the standards of the journal, the editorial board has its rights to revise some passages in the manuscript without asking permission from the author.

7. All authors must have approved the submitted manuscript and agree to be accountable for their own contributions appearing in the manuscript.

จริยธรรมในการตีพิมพ์ Publication Ethics

วารสารวิจัยราชภัฏพระนคร สาขามนุษยศาสตร์และสังคมศาสตร์มีมาตรฐานทางจริยธรรมในการตีพิมพ์บทความ ดังนี้

➤ จริยธรรมของบรรณาธิการ

1. บรรณาธิการมีหน้าที่ พิจารณาความสอดคล้องของเนื้อหาบทความกับวัตถุประสงค์และขอบเขตของวารสาร
2. บรรณาธิการมีหน้าที่ตรวจสอบคุณภาพและพิจารณาความถูกต้องของบทความร่วมกับกองบรรณาธิการ และผู้ทรงคุณวุฒิก่อนการตีพิมพ์
3. บรรณาธิการต้องไม่มีส่วนได้ส่วนเสียกับผู้แต่ง ผู้ประเมินบทความ และบุคคลอื่นๆ ที่มีส่วนเกี่ยวข้อง
4. บรรณาธิการต้องปฏิบัติตามกระบวนการและขั้นตอนต่าง ๆ ของวารสารอย่างเคร่งครัด
5. บรรณาธิการต้องรักษาความลับของผู้แต่ง
6. บรรณาธิการมีหน้าที่รักษามาตรฐานของวารสาร รวมถึงพัฒนาวารสารให้มีคุณภาพอยู่เสมอ

➤ จริยธรรมของผู้ทรงคุณวุฒิประเมินบทความ

1. ผู้ทรงคุณวุฒิต้องตระหนักถึงความเชี่ยวชาญตามศาสตร์ของตนเองในการรับประเมินบทความ
2. ผู้ทรงคุณวุฒิต้องไม่มีส่วนได้ส่วนเสียกับผู้แต่ง
3. ผู้ทรงคุณวุฒิต้องตรวจสอบความซ้ำซ้อนของบทความกับงานตีพิมพ์อื่นๆ
4. ผู้ทรงคุณวุฒิต้องประเมินและให้ข้อเสนอแนะตามหลักเกณฑ์ทางวิชาการโดยปราศจากอคติ
5. ผู้ทรงคุณวุฒิควรตรงต่อเวลาในการส่งผลการประเมินบทความ
6. ผู้ทรงคุณวุฒิควรรักษาความลับของผู้แต่งบทความ

➤ จริยธรรมของผู้แต่งบทความ

1. บทความที่ส่งจะต้องเป็นบทความที่ไม่เคยมีการตีพิมพ์หรือเผยแพร่ที่ไหนมาก่อน และต้องไม่คัดลอกผลงานผู้อื่นโดยขาดการอ้างอิง
2. หากบทความมีการทดลองเกี่ยวกับมนุษย์หรือสัตว์ ผู้แต่งต้องปฏิบัติตามหลักจริยธรรมในการวิจัยและข้อกำหนดที่เกี่ยวข้อง
3. ผู้แต่งควรระบุแหล่งทุนที่สนับสนุนการวิจัย

4. ผู้แต่งควรเคารพความคิดเห็นทางวิชาการของผู้อื่น และแก้ไขตามคำแนะนำของผู้ทรงคุณวุฒิ
5. ผู้แต่งจะต้องไม่นำส่วนใดส่วนหนึ่งของเนื้อหาในบทความไปตีพิมพ์เผยแพร่ยังแหล่งอื่น ๆ
6. ชื่อผู้แต่งที่ปรากฏในบทความต้องเป็นผู้ที่มีส่วนในผลงานวิชาการนี้จริง

