



RPJ
ROMPHRUEK JOURNAL
KRIK UNIVERSITY

ISSN : 0125-7609

ปีที่ 40 ฉบับที่ 3 กันยายน - ธันวาคม 2565 Vol. 40 No. 3 September - December 2022

สาขามนุษยศาสตร์และสังคมศาสตร์ 人文与社会学科

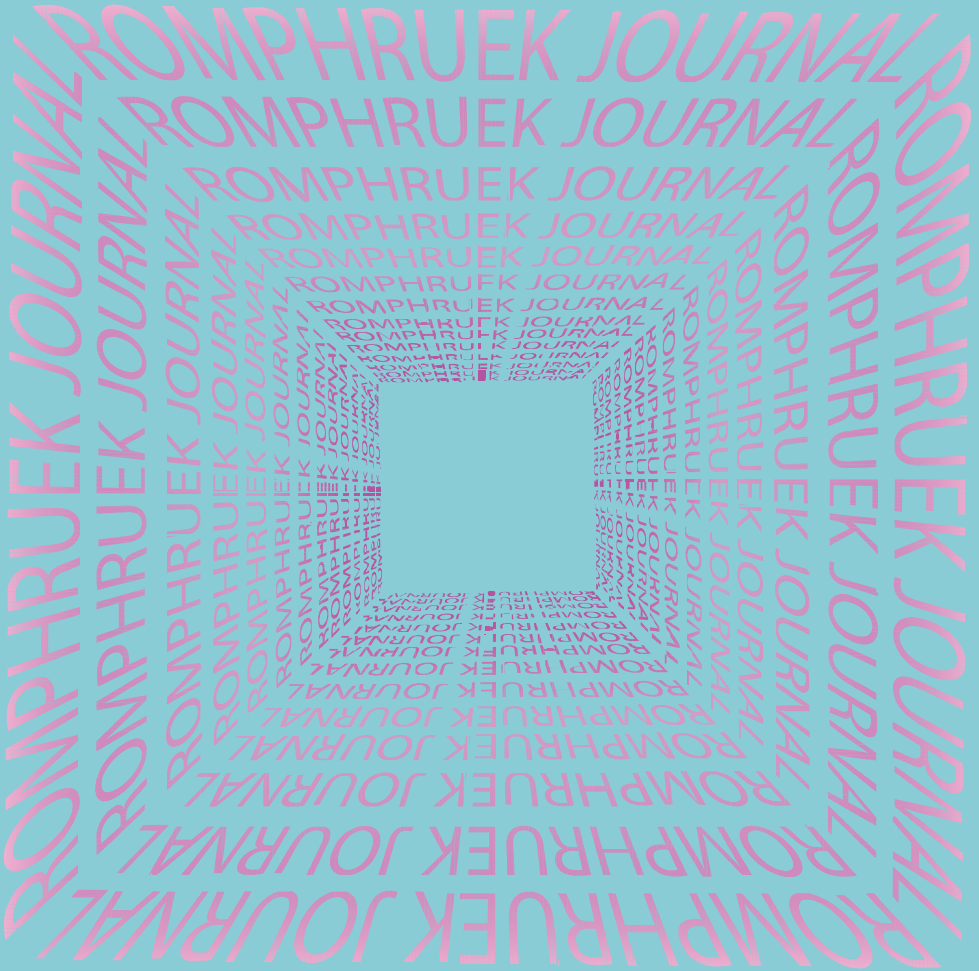

การวิจัย : การบริหารจัดการชุมชนและองค์กร
Research: Administration and Management
for Community and Organization
研发: 社区与组织的行政管理



เจ้าของ	มหาวิทยาลัยเกริก
บรรณาธิการ	สังกัด
ผู้ช่วยศาสตราจารย์พัชรินทร์ พันธุ์แน่น	มหาวิทยาลัยเกริก ประเทศไทย

ที่ปรึกษา

ศาสตราจารย์ ดร.นายแพทย์กระแส ชนะวงศ์
รองศาสตราจารย์สุพัฒน์ วีระเวจเจริญชัย
อาจารย์ ดร.ผกาพันธ์ ภูมิจิตร

กองบรรณาธิการ

ศาสตราจารย์ ดร.สมศักดิ์ สามัคคีธรรม
ศาสตราจารย์ ดร.บรรเจิด สิงคะเนติ
ศาสตราจารย์ ดร.จินตนา สราวุธพิทักษ์
รองศาสตราจารย์ ดร.ประภาส ปิ่นตบแต่ง
รองศาสตราจารย์ ดร.สยาม อรุณศรีมรกต
รองศาสตราจารย์ ดร.อนิรุทธิ์ สติมัน
รองศาสตราจารย์ ดร.วิชิต สุวรรณโนภาส
รองศาสตราจารย์ ดร.สมหมาย แจ่มกระจ่าง
รองศาสตราจารย์ ดร.สุปรียา แก้วละเอียด
รองศาสตราจารย์ ดร.พิทักษ์ ศรีสุขใส
รองศาสตราจารย์ ดร.พิพัฒน์ นนทนาธรมี
ผู้ช่วยศาสตราจารย์ ดร.ศราภุลา สุโคตรพรหมมี
ผู้ช่วยศาสตราจารย์ ดร.วุฒิ สุขเจริญ
รองศาสตราจารย์ ดร.สุวิมล วงศ์สิงห์ทอง
ผู้ช่วยศาสตราจารย์ ดร.บุญอยู่ ขอพรประเสริฐ
ผู้ช่วยศาสตราจารย์ ดร.อุษณี มงคลพิทักษ์สุข
ผู้ช่วยศาสตราจารย์ ดร.ชนตติ พิพัฒนางกูร
อาจารย์ ดร.ดาวพระศุภร์ ทองกลืน
อาจารย์ ดร.อรุณี ศรีพนมวัน
อาจารย์ ดร.หมิง ชุน เซีย

สถาบันบัณฑิตพัฒนบริหารศาสตร์ ประเทศไทย
สถาบันบัณฑิตพัฒนบริหารศาสตร์ ประเทศไทย
จุฬาลงกรณ์มหาวิทยาลัย ประเทศไทย
จุฬาลงกรณ์มหาวิทยาลัย ประเทศไทย
มหาวิทยาลัยมหิดล ประเทศไทย
มหาวิทยาลัยศิลปากร ประเทศไทย
มหาวิทยาลัยราชภัฏสวนสุนันทา ประเทศไทย
มหาวิทยาลัยบูรพา ประเทศไทย
มหาวิทยาลัยธรรมศาสตร์ ประเทศไทย
มหาวิทยาลัยสุโขทัยธรรมาราช ประเทศไทย
มหาวิทยาลัยเกษตรศาสตร์ ประเทศไทย
มหาวิทยาลัยเทคโนโลยีราชมงคลธัญบุรี ประเทศไทย
สถาบันเทคโนโลยีไทย-ญี่ปุ่น ประเทศไทย
มหาวิทยาลัยเกริก ประเทศไทย
มหาวิทยาลัยเกริก ประเทศไทย
มหาวิทยาลัยเกริก ประเทศไทย
มหาวิทยาลัยเกริก ประเทศไทย
มหาวิทยาลัยเกริก ประเทศไทย
มหาวิทยาลัยเกริก ประเทศไทย

สำนักงาน	สถาบันวิจัยและนวัตกรรม มหาวิทยาลัยเกริก เลขที่ 3 ซอยรามอินทรา 1 ถนนรามอินทรา แขวงอนุสาวรีย์ เขตบางเขน กรุงเทพฯ 10220 ประเทศไทย 0-2552-3500-9 ต่อ 402 romphruek.kru@gmail.com
โทรศัพท์	
e-mail	

- ทุกบทความที่ตีพิมพ์ในวารสารร่มพญักษ์ เป็นที่คนและข้อคิดเห็นของผู้เขียน มิใช่ทัศนะของมหาวิทยาลัยเกริกหรือกองบรรณาธิการ
- กองบรรณาธิการไม่สงวนสิทธิ์ในการคัดลอก แต่ต้องอ้างอิงแหล่งที่มาชัดเจน
- ทุกบทความที่ได้รับการตีพิมพ์ในวารสารร่มพญักษ์ ผ่านการตรวจและประเมินโดยผู้ทรงคุณวุฒิ



วารสารร่มพญักษ์ มหาวิทยาลัยเกริก เป็นวารสารวิชาการที่รองรับการเผยแพร่ผลงานด้านมนุษยศาสตร์และสังคมศาสตร์ โดยให้ความสำคัญกับศาสตร์ทางด้าน การบริหารการจัดการ สังคมศาสตร์ นิเทศศาสตร์ นิติศาสตร์ และศิลปศาสตร์ ซึ่งตีพิมพ์มากกว่าสามทศวรรษ เน้นเนื้อหาที่เกี่ยวข้องกับการเปลี่ยนแปลงของปัจจัยอันมีผลกระทบต่อคุณภาพชีวิตและ สังคมไทย สร้างองค์ความรู้ใหม่ โดยมุ่งเน้นให้เกิดการพัฒนางานวิจัยที่มีคุณภาพทางวิชาการเพื่อสังคม อีกทั้งตระหนักถึงความสำคัญของการขยายบทบาททางวิชาการต่อสังคมวงกว้าง และ การพัฒนามหาวิทยาลัยให้เป็นแหล่งความรู้ที่มาจากผลงานวิจัยของอาจารย์ นักวิจัย นักวิชาการ และนักศึกษา เพื่อเข้าสู่การเป็นสังคมฐานความรู้ (Knowledge Based Society) โดยจัดพิมพ์ปีละ 3 ฉบับ และเผยแพร่ในรูปแบบอิเล็กทรอนิกส์

กองบรรณาธิการวารสารร่มพญักษ์มีนโยบายและเกณฑ์การรับพิจารณาและตีพิมพ์บทความซึ่งไม่เคยเสนอเพื่อขอตีพิมพ์ และไม่เคยเผยแพร่ในเอกสารฉบับอื่นๆ มาก่อนหน้านี้ และไม่ใช้บทความวิจัยจากงานวิจัยในชั้นเรียน ไม่ใช้บทความวิจัยจากงานวิจัยสถาบัน โดยบทความที่จะได้รับการพิจารณาตีพิมพ์ในวารสารร่มพญักษ์นั้นต้องผ่านการประเมินบทความจากผู้ทรงคุณวุฒิซึ่งไม่ทราบชื่อผู้แต่งและผู้แต่งไม่ทราบชื่อผู้ทรงคุณวุฒิ (Double Blind Peer Review) จากสาขาวิชาที่เกี่ยวข้องอย่างน้อย 3 ท่าน บทความทั้งหมดที่ตีพิมพ์ในวารสารร่มพญักษ์ มหาวิทยาลัยฯ สววนลิขสิทธิ์ตามพระราชบัญญัติลิขสิทธิ์ พ.ศ.2537

วัตถุประสงค์

1. เพื่อเผยแพร่วิทยาการและความรู้ใหม่ๆ ในสาขาวิชาที่เปิดการเรียนการสอนในมหาวิทยาลัย
2. เพื่อส่งเสริมอาจารย์ผู้สอนในสาขาวิชาต่างๆ ตลอดจนผู้ทรงคุณวุฒิในการนำเสนอผลงานทางวิชาการ
3. เพื่อเป็นเอกสารประกอบการศึกษาในระดับอุดมศึกษา

กำหนดการออกวารสาร

ปีการศึกษาละ 3 ฉบับ

ฉบับที่ 1 มกราคม – เมษายน

ฉบับที่ 2 พฤษภาคม – สิงหาคม

ฉบับที่ 3 กันยายน – ธันวาคม

ปี พ.ศ. 2562 วารสารร่มพญักษ์รับตีพิมพ์บทความในประเด็นด้านมนุษยศาสตร์และสังคมศาสตร์ ผู้สนใจส่งบทความโดยลงเบียนสมาชิกวารสารร่มพญักษ์ที่ <https://so05.tci-thaijo.org/index.php/romphruekj/index> หรือติดต่อสอบถามรายละเอียดที่ 02-552-3500-9 ต่อ 402



วารสารร่วมพฤษภ มหาวิทยาลัยเกริก ได้นำเสนอบทความวิจัยและบทความวิชาการของคณาจารย์ นักวิจัย และนักศึกษาจากทั้งมหาวิทยาลัยเกริกและสถาบันการศึกษาอื่นๆ เพื่อเผยแพร่สู่สาธารณะ แลกเปลี่ยนเรียนรู้ผ่านบทความที่มีคุณภาพ ได้รับการประเมินโดยผู้ทรงคุณวุฒิที่มีความรู้ความเชี่ยวชาญเฉพาะด้าน ทำให้วารสารร่วมพฤษภยังคงมีบทความที่มีคุณภาพมาเสนอต่อผู้อ่านอย่างต่อเนื่อง จนถึงปีที่ 40 ฉบับที่ 3 ที่มีบทความทั้งสิ้น 15 บทความ ซึ่งส่วนใหญ่เป็นบทความวิจัยทั้งวิจัยองค์ความรู้และวิจัยเพื่อท้องถิ่น (Community based research หรือ CBR) มีบทความวิชาการเพียงบทความเดียว ดังนี้

บทความแรกเป็นบทความวิชาการ ที่กล่าวถึง การปรับตัวของแหล่งท่องเที่ยวโดยชุมชนด้วยทฤษฎีทางนวัตกรรม เน้นการใช้นวัตกรรมในการขับเคลื่อนการพัฒนาชุมชน โดยใช้เทคโนโลยีในการเพิ่มมูลค่าทางเศรษฐกิจให้กับชุมชน โดย นิชชาอร คำใส บทความที่ 2 และ 3 เป็นบทความจากงานวิจัยเพื่อท้องถิ่น 2 บทความ ที่มาจากงานวิจัยที่มีคุณค่าสามารถขับเคลื่อนการพัฒนาชุมชนได้อย่างแท้จริง โดยปัญหาจากชุมชน ชุมชนร่วมกันแก้ไข และประโยชน์เป็นของชุมชน บทความแรกเป็นบทความเกี่ยวกับการพัฒนาศักยภาพของชุมชนในการทำบัญชีตามรูปแบบสหกรณ์เคหสถานเพื่อรองรับโครงการบ้านมั่นคง ซึ่งส่งผลกระทบต่อ 40% ล่าง โดย ณีรัฐถะปราน คล้ายประสิทธิ์ และคณะ อีกบทความหนึ่งเป็นบทความเกี่ยวกับการถอดบทเรียนแนวปฏิบัติที่ดีในการป้องกันและแก้ไขปัญหาเสพติดในชุมชนเมือง โดยการมีส่วนร่วมของชุมชน ซึ่งจะนำไปสู่การขยายผลการจัดการกับกลุ่มเป้าหมายในพื้นที่อื่นในกรุงเทพมหานครได้ โดย หลุทัย กมลศิริสกุล และคณะ ทั้ง 3 บทความเน้นการสร้าง ความเข้มแข็งให้กับชุมชน

บทความที่ 4-9 เป็นบทความด้านการบริหารจัดการที่มีความหลากหลายแนวคิดและมุมมอง ซึ่งบทความที่ 4-8 มาจากงานวิจัยของนักวิชาการ โดยบทความที่ 4 เป็นการวิเคราะห์มุมมอง 2 ขั้ว ระหว่างแนวคิดสังคมนิยมประชาธิปไตย (Social Democracy) กับแนวคิดเสรีนิยมใหม่ (Neoliberal) เพื่อหาจุดสมดุลของการบริหารจัดการโรงพยาบาลรัฐภายใต้แนวคิดเสรีนิยมใหม่ในการคงไว้ซึ่งสวัสดิการสังคมและการแข่งขัน โดย วาทีนิ เจริญสุนันท์ บทความที่ 5 กล่าวถึงการบริหารจัดการธุรกิจสปาไทยทั้งปัจจัยที่มีอิทธิพลต่อธุรกิจและกลยุทธ์การจัดการธุรกิจสปาไทยสู่ความได้เปรียบเชิงการแข่งขัน โดย สุพรรณรัตน์ วงศ์ดุสิตบุรี บทความที่ 6 เป็นบทความเกี่ยวกับการบริหารจัดการการท่องเที่ยวของจังหวัดภูเก็ตในช่วงสถานการณ์



การแพร่ระบาดของ COVID-19 โดยให้ความสำคัญกับความคิดเห็นของประชาชนในจังหวัดภูเก็ต โดย ธีรภัทร ศาสตราบุรุษ และคณะ บทความที่ 7 กล่าวถึงการบริหารจัดการตลาดสีเขียวขององค์กรธุรกิจในพื้นที่จังหวัดปทุมธานี โดยให้ความสำคัญกับปัจจัยด้านการสื่อสารการตลาดสีเขียวที่เป็นกระแสรั้งสุขภาพ และปัจจัยด้านการบริหารจัดการ โดย คุณาพร โฉมจิตร บทความที่ 8 เป็นเรื่องของการบริหารงานประกันคุณภาพภายในของสถานศึกษาเอกชน จังหวัดกำแพงเพชร ได้ศึกษาทั้งปัญหา องค์ประกอบ รูปแบบ และการประเมินรูปแบบการบริหาร ซึ่งเป็นภาระหนึ่งที่สถาบันการศึกษาพึงต้องรับผิดชอบ โดย สุพรรณิ นวมนาค และคณะ ส่วนบทความที่ 9 เป็นบทความจากงานวิจัยของนักศึกษาระดับบัณฑิตศึกษา กล่าวถึงผลกระทบจากการคว่ำรวมและการปรับโครงสร้างองค์กรโดยการเข้าซื้อกิจการของผู้ประกอบการปูนซีเมนต์ที่เพิ่มขึ้นเป็นลำดับ โดยการศึกษาเบื้องหลังการผลิตและการปฏิรูปโครงสร้างด้านอุปทานในอุตสาหกรรมปูนซีเมนต์ของจีน ซึ่งใช้ทฤษฎีการคว่ำรวมกิจการและผลสัมฤทธิ์ในการศึกษา โดย Zhao Sun and Renliang Li

บทความที่ 10-12 เป็นบทความด้านกฎหมายที่น่าสนใจ โดยบทความที่ 10 ได้วิเคราะห์กฎหมายไทยที่เกี่ยวข้องกับกระบวนการยุติธรรมสำหรับเด็กขึ้นก่อนฟ้องศาลที่ไม่สอดคล้องกับพันธกรณีระหว่างประเทศ โดย เมธาพร กาญจนเตชะ และนิธิกานต์ สนสรระน้อย ในขณะที่บทความที่ 11 กล่าวถึงการคุ้มครองสิทธิและเสรีภาพของผู้ต้องหาหรือจำเลยในคดีอาญาเสพติด ซึ่งโทษทางอาญาในคดีอาญาเสพติดบางกรณีมีความไม่เหมาะสมสำหรับใช้บังคับในปัจจุบัน โดย ภิญญาพัชญ์ ดิบวงษา ส่วนบทความที่ 12 กล่าวถึงมาตรการทางกฎหมายในการดำเนินการกับข่าวปลอมที่ปรากฏแพร่หลายในปัจจุบัน โดย รุจินันท์ วาธีวัฒนารัตน์

อีก 3 บทความมีความเฉพาะที่น่าสนใจ กล่าวคือ บทความที่ 13 เป็นบทความเกี่ยวกับการใช้หนังสืออินโฟกราฟิกส์เป็นเครื่องมือเรียนรู้ข้อมูลเกี่ยวกับโครงการเขตพัฒนาพิเศษภาคตะวันออกของนักศึกษาชาวจีน โดย LiBo Lu และนิธิอร พรอำไพสกุล บทความที่ 14 กล่าวถึงความเท่าเทียมของผู้สูงอายุในการใช้บริการขนส่งมวลชนสาธารณะในกรุงเทพมหานคร โดยศึกษาความต้องการของผู้สูงอายุและแนวทางการพัฒนาระบบขนส่งมวลชนสาธารณะในกรุงเทพมหานคร โดย นพดล ครุฑทอง และบทความสุดท้าย มีความโดดเด่นและน่าสนใจ กล่าวถึงการสร้างภาพแทนตัวละครเจ้าแม่กาลีในเกมอีสปอร์ตอาโอวี (ROV) จากความเชื่อเรื่องเทพเจ้าแม่กาลีในเวทตำนานของศาสนาฮินดู เป็นการนำคติความเชื่อเกี่ยวกับเทพเจ้าในศาสนาต่างๆ มาสร้างมูลค่าเพิ่มในโลกไซเบอร์และเกมออนไลน์ ที่มีอิทธิพลต่อการ



เปลี่ยนแปลงวิถีชีวิตที่สะท้อนการละเล่นของเยาวชนในยุคปัจจุบันอย่างเข้าใจและเข้าถึง โดย
เทวากร คำสตัย และ หลุ ชินฮุย

กองบรรณาธิการหวังเป็นอย่างยิ่งว่าบทความในวารสารฉบับนี้จะทำให้ท่านผู้อ่าน
ได้ประโยชน์สูงสุดตามที่ท่านต้องการ และในนามของกองบรรณาธิการขอขอบคุณผู้พิมพ์
ผู้ทรงคุณวุฒิ และผู้อ่านทุกท่านที่มีส่วนช่วยให้เกิดบทความทางวิชาการที่มีคุณภาพในวารสาร
ร่มพญักษ์ตลอดระยะเวลาที่ผ่านมา และทางกองบรรณาธิการจะรักษาและพัฒนาคุณภาพของ
วารสารเพื่อประโยชน์ต่อท่านผู้อ่านและแวดวงวิชาการต่อไป

บรรณาธิการ

บทความประจำฉบับ

การปรับตัวของแหล่งท่องเที่ยวโดยชุมชนด้วยทฤษฎีทางนวัตกรรม Adaptation of Community-Based Tourism with Innovation Theory ณัชชาอร คำใส Nitchaon Khumsai	9
การพัฒนาศักยภาพชุมชนในการทำบัญชีตามรูปแบบสหกรณ์เคหสถาน เพื่อรองรับโครงการบ้านมั่นคง Community Capability Development in Accounting for Housing Cooperative to support Baan Mankong project of Bangkok Metropolitan ณัฐถะปราน คล้ายประสิทธิ์ ชเนตติ พิพัฒนางกูร และ นงนัท นพคุณ Nutthapran Klaiprasith Chanettee Piphatanangkun and Nongnat Nopakun	29
การถอดบทเรียนแนวปฏิบัติที่ดีในการป้องกันและแก้ไขปัญหาเสพติดในชุมชนเมือง โดยการมีส่วนร่วมของชุมชน : กรณีศึกษาชุมชนสะพานปูน เขตดอนเมือง กรุงเทพมหานคร Lessons Learned from The Best Practice of Drug Prevention and Solution in The City Communities by Community Participation : A Case Study of Sapan- poon Community, Donmueang, Bangkok หฤทัย กมลศิริสกุล ปรีชา ปิยจันทร์ อมรัตน์ กุลสุจริต และ สุจิตรา สามัคคีธรรม Harutai Kamolsirisakul Preecha Piyachan Amornrat Kulsudjarit and Sujitra Samukkethum	55
การเปลี่ยนผ่านโรงพยาบาลมหาวิทยาลัยในกำกับของรัฐไปเป็นหน่วยงานบริการระบบ พิเศษภายใต้แนวคิดเสรีนิยมใหม่ Transitioning an Autonomous University Hospital to a Special System Service Agency through Neoliberalism วาทีณี เขียรสุคนธ์ Vathinee Thiensukon	77
กลยุทธ์การจัดการธุรกิจสปาไทยสู่ความได้เปรียบเชิงการแข่งขัน Thai Spa Business Management Strategy towards Competitive Advantage สุพรรณรัตน์ วงศ์ดุสิตบุรี Supornrat Wongdusitburi	95

ปัจจัยที่มีผลต่อความเห็นของประชาชนในจังหวัดภูเก็ตต่อการเปิดจังหวัดรับนักท่องเที่ยวต่างชาติ ในช่วงสถานการณ์การแพร่ระบาดของเชื้อไวรัสโคโรนา 2019 ปี 2563 117

Factors Affecting the Opinions of the General Public on the Reopening of Phuket to Foreign Tourists during the COVID-19 Situation in 2020

ธัญภัทร ศาสตรະบุรุช ภัทรา เสมอวงษ์ กฤตณะ พฤษักษาร
อรปรียา ปิยังกร และ อาทิตยา เนียมสะอาด

Thunyapat Sattraburut Phatra Samerwong Kritana Prueksakorn
Onpreeya Piyangkorn and Aatitaya Neamsaard

กลยุทธ์การตลาดสีเขียวขององค์กรธุรกิจในเขตนิคมอุตสาหกรรมพื้นที่จังหวัดปทุมธานี 139
Green Marketing Strategies of Business Organizations in Industrial Estates in Pathum Thani Province

คุณาพร โฉมจิตร
Kunaporn Chomjit

รูปแบบการบริหารงานประกันคุณภาพภายในของสถานศึกษาเอกชน จังหวัดกำแพงเพชร 157
The Model of Internal Quality Assurance Management for Private Education Institutions in Kamphaeng Phet Province

สุพรรณี นวมนาค สุวัฒน์ วรานุสาสน์ และ วรวิทย์ สิทธิโสภณ
Supanee Nuamnark Suwat Waranusas and Worawit Sittisophon

Research on Synergistic Effect Evaluation of Merger and Acquisition of Cement Industry of China 177

Zhao Sun and Renliang Li

กฎหมายการคุ้มครองสิทธิของเด็กและเยาวชนในกระบวนการยุติธรรมขั้นก่อนฟ้องที่ไม่สอดคล้องกับพันธกรณีระหว่างประเทศ 195

Protection Laws for Rights of Juvenile in Judicial Process Prior to the Litigation that are Inconsistent with International Obligations

เมธาพร กาญจนเตชะ และ นิธิกานต์ สนสรระน้อย
Mathaporn Kanchanatecha and Nithikan Sonsanoi

ปัญหาในการคุ้มครองสิทธิและเสรีภาพของผู้ต้องหาหรือจำเลยในคดีอาชญากรรมตามรัฐธรรมนูญแห่งราชอาณาจักรไทย พุทธศักราช 2560 The Problem in Protection of the Rights And Liberties of the Alleged Offenders or the Defendants in Drug Cases under the Constitution of The Kingdom of Thailand B.E.2560 ภิญญาพัชญ์ ตีบวงษา Pinyapat Tibwongsa	211
มาตรการทางกฎหมายในการดำเนินการกับข่าวปลอม Legal Measures to Deal With Fake News รุจินันท์ วาธีวัฒนารัตน์ Rujinun Watheewattananarut	233
การพัฒนาหนังสืออินโฟกราฟิกส์เรื่องโครงการเขตพัฒนาพิเศษภาคตะวันออกสำหรับนักศึกษาชาวจีน The Development of Infographics Book on Eastern Economic Corridor (EEC) for Chinese Students LiBo Lu และ นิธิอร พรอำไพสกุล LiBo Lu and Nition Pornumpaisakul	255
แนวทางการพัฒนาระบบขนส่งมวลชนสาธารณะในกรุงเทพมหานครเพื่อการเข้าถึงที่เท่าเทียมของผู้สูงอายุ Guideline for Developing Equal Access for Older Travelers in the Bangkok Public Transportation System นพดล ครุฑทอง Noppadol Kruttong	273
การสร้างภาพแทนตัวละครเจ้าแม่กาลีในเกมอีสปอร์ตอาโอวี (ROV) จากความเชื่อเรื่องเจ้าแม่กาลีในเทวด้านานของศาสนาฮินดู The representation of Goddess Kali in an Esports Game, ROV and Goddess Kali in Hindu Mythology เทวากร คำสัตย์ และ หลู ซินฮุย Teavakorn Khumsat and Lu XinHui	295

1

การปรับตัวของแหล่งท่องเที่ยวโดยชุมชนด้วยทฤษฎีทางนวัตกรรม

Adaptation of Community-Based Tourism with Innovation Theory

ณัชชาอร คำใส
Nitchaon Khumsai

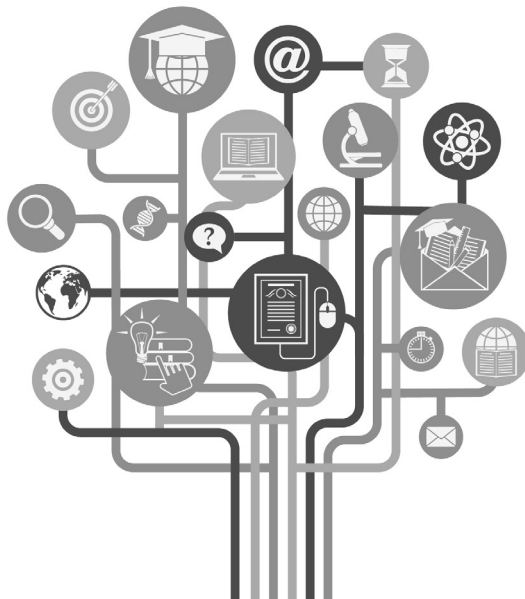



การปรับตัวของแหล่งท่องเที่ยวโดยชุมชนด้วยทฤษฎีทางนวัตกรรม Adaptation of Community-Based Tourism with Innovation Theory

ณิชชาอร คำใส¹

Nitchaon Khumsai

¹คณะบริหารธุรกิจ มหาวิทยาลัยเกริก กรุงเทพฯ 10220 ประเทศไทย

Faculty of Business Administration, Krirk University, Bangkok 10220, Thailand
e-mail : nitchaon.khu@staff.krirk.ac.th

Received : November 15, 2021 Revised : February 7, 2022 Accepted : April 1, 2022

บทคัดย่อ

การพัฒนาการท่องเที่ยวโดยชุมชนเป็นฐานสำคัญในการพัฒนาการท่องเที่ยวของประเทศไทยให้เกิดความเข้มแข็ง และยั่งยืน ตลอดจนจนเป็นการกระจายรายได้สู่ประชาชนทุกภาคส่วน ทั้งนี้การเตรียมความพร้อมเพื่อให้ชุมชนมีแนวทางในการปรับตัวโดยการนำทรัพยากรที่มีเสน่ห์ และมีอัตลักษณ์มาบริหารจัดการโดยชุมชนอย่างสร้างสรรค์มาผนวกกับแนวคิดของรัฐบาลเพื่อเปลี่ยนประเทศไปสู่ยุคไทยแลนด์ 4.0 ซึ่งเป็นโมเดลการขับเคลื่อนที่เน้นการปรับเศรษฐกิจให้ขับเคลื่อนด้วยนวัตกรรม เน้นการบริหารจัดการด้วยการใช้เทคโนโลยี ซึ่งจะนำไปสู่การเพิ่มมูลค่าทางเศรษฐกิจให้กับชุมชน บทความวิชาการนี้มีวัตถุประสงค์เพื่อวิเคราะห์ทฤษฎีทางนวัตกรรมที่เอื้อต่อการปรับตัวของแหล่งท่องเที่ยวโดยชุมชน และเพื่อเสนอแนวทางการปรับตัวของแหล่งท่องเที่ยวโดยชุมชนด้วยทฤษฎีทางนวัตกรรม 5 มิติ ได้แก่ นวัตกรรมด้านผลิตภัณฑ์และบริการ นวัตกรรมด้านกระบวนการ นวัตกรรมด้านการตลาด นวัตกรรมด้านการบริหารจัดการ และนวัตกรรมรูปแบบธุรกิจ ทั้งนี้ เพื่อเป็นประโยชน์ต่อชุมชนท่องเที่ยวในการนำมาประยุกต์ปรับใช้ให้เหมาะสมกับบริบทของชุมชน เพื่อการปรับตัวของแหล่งท่องเที่ยวโดยชุมชนในอนาคตให้เหมาะสมกับพฤติกรรมของนักท่องเที่ยว

คำสำคัญ : การปรับตัว; แหล่งท่องเที่ยวโดยชุมชน; ทฤษฎีทางนวัตกรรม

Abstract

The development of community-based tourism in Thailand is an important basis for Thailand's strong and long-term tourism development.

Furthermore, the development has the potential to share income to all stakeholders. For the adaptation strategy, the communities combine the charming and distinctive tourism resources with the community creative management and government-supported concepts in order to support the policy of Thailand 4.0. Apart from focusing on administration, adopting technology will increase the community economic value. This article aims to examine the theories of innovation that are conducive to the adaptation of community-based attractions by introducing the five dimensions of innovative theories: product and service innovation, process innovation, marketing innovation, administrative, management, and organizational innovation, and business model innovation, for the adaptation of the community-based tourism to fit the tourist behaviors.

Keywords : Adaptation; Community-Based Tourism; Innovation Theory

บทนำ

“นวัตกรรม” เป็นคำที่มีในประเทศไทยมานานกว่า 80 ปี พระเจ้าวรวงศ์เธอกรมหมื่นนราธิปพงศ์ประพันธ์ ทรงแปลคำนี้มาจากคำว่า Innovation ในภาษาอังกฤษ โดยนำคำว่า นวตา (นะ-วะ-ตา) และกรรม (กั-ระ-มะ) ในภาษาบาลีมาสมาสกัน และใช้ในความหมายว่า “การซ่อมใหม่ การซ่อมแซม” ทว่าเมื่อเวลาผ่านไป คำว่า นวัตกรรมมีความหมายกว้างขึ้น ซึ่งโดยทั่วไปเมื่อได้ยินคำนี้มักจะนึกถึงอะไรที่ใหม่ (สำนักงานนวัตกรรมแห่งชาติ, 2562) ทั้งนี้ สำนักงานนวัตกรรมแห่งชาติ (สนช.) ได้ให้ความหมายของ นวัตกรรมไว้ว่า นวัตกรรม หมายถึง การใช้ความรู้ และความคิดสร้างสรรค์นำไปสู่การเปลี่ยนแปลงเพื่อก่อให้เกิดคุณค่า ทั้งนี้ ความรู้ หมายถึงศาสตร์ต่าง ๆ ที่เกี่ยวข้อง และจำเป็นต่อการสร้างสรรค์นวัตกรรม ทำให้ความคิดกลายเป็นสินค้า บริการ โครงการ หรือกฎเกณฑ์ทางสังคมที่จับต้องได้ ใช้งานได้จริง วัดผล และขยายผลได้ในขณะที่ความคิดสร้างสรรค์ อาจไม่ต้องเป็นความคิดใหม่ที่ไม่เคยมีใครคิดมาก่อน หากแต่ต้องเป็นสิ่งใหม่ ๆ ในบริบทที่กำลังสร้างสรรค์ อาจยืมความคิดจากที่ต่าง ๆ มาประกอบกัน และคุณค่า หมายถึง การวัดว่านวัตกรรมนั้นสร้างขึ้นมา และใครเป็นผู้ได้รับประโยชน์บ้าง



เช่น คุณค่าเชิงสังคมของนวัตกรรม เป็นนวัตกรรมที่ช่วยให้ชีวิตสะดวกสบายขึ้น ปลอดภัยขึ้นหรือลดปัญหาสังคมด้านต่าง ๆ ได้ เป็นต้น

ปัจจุบันนวัตกรรมกลายเป็นสิ่งสำคัญ เนื่องจากสภาพแวดล้อมทางสังคม เศรษฐกิจ และธุรกิจ มีการเปลี่ยนแปลงอย่างรวดเร็ว องค์กรต่าง ๆ จึงจำเป็นต้อง คิดค้น เพื่อสรรค์สร้างสินค้า และบริการในรูปแบบใหม่ ๆ และทุกองค์กรต่างมุ่งพัฒนา ไปสู่การเป็นองค์กรนวัตกรรมเพื่อต้องการมีนวัตกรรมเป็นขีดความสามารถหลักของ องค์กร เนื่องจากนวัตกรรมสามารถสร้างความได้เปรียบในสภาวะการณ์ปัจจุบันและ อนาคตที่ต้องเผชิญกับความท้าทาย (สมบัติ นามบุรี, 2562) นอกจากนี้นวัตกรรมยัง จำเป็นสำหรับการปรับตัวของหน่วยงาน ชุมชน องค์กรภาครัฐ และภาคเอกชนใน การเตรียมพร้อมรับการเปลี่ยนแปลงที่เกิดขึ้น ความก้าวหน้าของโลกยุคโลกาภิวัตน์ การเปลี่ยนแปลงด้านเทคโนโลยีดิจิทัลที่มีความก้าวหน้าของการสื่อสารสมัยใหม่ การเปลี่ยนแปลงกระบวนทัศน์ทางวิทยาศาสตร์ การแข่งขันระดับโลกที่มีสินค้า และ บริการที่มีความคล้ายคลึงกัน การเปลี่ยนแปลงด้านสภาพภูมิอากาศ ตลอดจนการเกิด ขึ้นของโรคอุบัติใหม่ (โควิด-19) และพฤติกรรมใหม่ของนักท่องเที่ยวในยุคหลังโควิด-19 ซึ่งการแพร่ระบาดของโรคอุบัติใหม่ก่อให้เกิดผลกระทบหลายด้านโดยเฉพาะอย่างยิ่ง ด้านการท่องเที่ยว ส่งผลทำให้หน่วยงาน องค์กรภาครัฐและภาคเอกชน ตลอดจนชุมชน ท่องเที่ยว หันไปใช้นวัตกรรมเพื่อสร้างแรงบันดาลใจสำหรับการเดินทางในอนาคต (จิรนนท์ ศิวะโมกษ์ลักษณ์ และ ไพวรินทร์ สืบบุก, 2563) ประกอบกับโควิด-19 ได้ เปลี่ยนวิถีคิดของนักท่องเที่ยวเกี่ยวกับการเดินทางให้ต่างไปจากเดิม สิ่งเหล่านี้เป็นผลให้ “การท่องเที่ยวท้องถิ่น” หรือ “วัฒนธรรมชุมชน” กลับมาได้รับความนิยมมากขึ้นอีก ครั้ง โดยนักท่องเที่ยวจะให้ความสำคัญกับการท่องเที่ยวในชุมชน และบริเวณโดยรอบ ที่อยู่อาศัยเพิ่มมากขึ้น

จากข้อมูลดังกล่าวข้างต้น จะเห็นได้ว่า การท่องเที่ยวโดยชุมชนเป็นรูปแบบ หนึ่งของการท่องเที่ยวในกระแสการท่องเที่ยวแบบนิยมท้องถิ่น (Localism) ที่นักท่องเที่ยว สามารถเข้าไปเรียนรู้วิถีชีวิต และวัฒนธรรมของผู้คน เป็นการเปิดโอกาสให้ได้เห็น ลักษณะความเป็นท้องถิ่น ทั้งนี้ ในประเทศไทยมีแหล่งท่องเที่ยวโดยชุมชนที่มีเสน่ห์ เอกลักษณ์จำนวนมากแตกต่างกัน (โตมร ศุขปรีชา, 2559) ซึ่งจากการศึกษาของ เต็ง อ้ายหมิน และ ยุกิน อุ่นแก้ว (2564) เรื่องแนวคิดการท่องเที่ยวในพื้นที่กับแหล่ง

ท่องเที่ยวโดยชุมชนในประเทศไทย พบว่า แหล่งท่องเที่ยวโดยชุมชนในประเทศไทยมีจำนวนทั้งหมด 303 แห่ง ส่วนใหญ่ตั้งอยู่ภาคใต้ของประเทศไทย คิดเป็นร้อยละ 37.62 รองลงมา ได้แก่ ภาคเหนือ คิดเป็นร้อยละ 27.72 ภาคตะวันออกเฉียงเหนือ คิดเป็นร้อยละ 11.55 ภาคตะวันตก คิดเป็นร้อยละ 10.56 ภาคตะวันออก คิดเป็นร้อยละ 6.60 และภาคกลาง คิดเป็นร้อยละ 5.94 ตามลำดับ ทั้งนี้แหล่งท่องเที่ยวโดยชุมชนมีความแตกต่างกันไปตามลักษณะภูมิประเทศ วัฒนธรรมของแต่ละท้องถิ่น ซึ่งหากพิจารณาถึงศักยภาพของแหล่งท่องเที่ยวโดยชุมชน พบว่า แหล่งท่องเที่ยวโดยชุมชนแต่ละแห่งนั้นมีศักยภาพ และขีดความสามารถในการบริหารจัดการแหล่งท่องเที่ยวของตนแตกต่างกัน ดังนั้น บทความวิชาการนี้จึงมีวัตถุประสงค์เพื่อ 1) ศึกษาแนวความคิดการท่องเที่ยวโดยชุมชน 2) วิเคราะห์ทฤษฎีทางนวัตกรรมที่เอื้อต่อการปรับตัวของแหล่งท่องเที่ยวโดยชุมชน และ 3) เสนอแนะแนวทางการปรับตัวของแหล่งท่องเที่ยวโดยชุมชนด้วยทฤษฎีทางนวัตกรรม

กรอบในการวิเคราะห์

การปรับตัวของแหล่งท่องเที่ยวโดยชุมชนด้วยทฤษฎีทางนวัตกรรม เป็นบทความวิชาการที่นำแนวคิด และทฤษฎีทางนวัตกรรมมาเป็นกรอบในการวิเคราะห์แนวทางการปรับตัวให้กับแหล่งท่องเที่ยวโดยชุมชน เพื่อเป็นกลยุทธ์สำคัญสำหรับการเตรียมความพร้อมเพื่อปรับ เปลี่ยน และรองรับการเปลี่ยนแปลงในยุคการท่องเที่ยววิถีใหม่ (New normal) ตลอดจนความปกติถัดไป (The next normal) หลังโควิด 19 สำหรับแหล่งท่องเที่ยวโดยชุมชน

แนวคิดการท่องเที่ยวโดยชุมชน

คณะกรรมการนโยบายการท่องเที่ยวแห่งชาติ (2562) กล่าวว่า การท่องเที่ยวโดยชุมชน หมายถึง การท่องเที่ยวทางเลือกที่บริหารจัดการโดยชุมชนอย่างสร้างสรรค์และมีมาตรฐานก่อให้เกิดการเรียนรู้ เพื่อนำไปสู่ความยั่งยืนของสิ่งแวดล้อม วัฒนธรรมท้องถิ่น และคุณภาพชีวิตที่ดี ซึ่งการท่องเที่ยวโดยชุมชนที่ใช้การท่องเที่ยวเป็นเครื่องมือในการพัฒนาชุมชน มีหลักการ ดังนี้ 1) ชุมชนเป็นเจ้าของ 2) ชาวบ้านเข้ามามีส่วนร่วมในการกำหนดทิศทางและการตัดสินใจ 3) ส่งเสริมความภาคภูมิใจในตนเอง 4) ยกระดับคุณภาพชีวิต 5) มีความยั่งยืนทางด้านสิ่งแวดล้อม 6) คงเอกลักษณ์ และวัฒนธรรม



ท้องถิ่น 7) ก่อให้เกิดการเรียนรู้ระหว่างคนต่างวัฒนธรรม 8) เคารพในวัฒนธรรมที่แตกต่าง และศักดิ์ศรีความเป็นมนุษย์ 9) เกิดผลตอบแทนที่เป็นธรรมแก่คนท้องถิ่น และ 10) มีการกระจายรายได้สู่สาธารณประโยชน์ของชุมชน

ทั้งนี้ องค์ประกอบหลักของการท่องเที่ยวโดยชุมชน มี 4 ด้าน ได้แก่ (1) ด้านทรัพยากรธรรมชาติและวัฒนธรรมชุมชนมีฐานทรัพยากรธรรมชาติที่อุดมสมบูรณ์ มีวิถีการผลิตที่พึ่งพา และใช้ทรัพยากรธรรมชาติอย่างยั่งยืน ตลอดจนชุมชนมีวัฒนธรรมประเพณีที่เป็นเอกลักษณ์เฉพาะถิ่น (2) ด้านองค์กรชุมชน ชุมชนมีระบบสังคมที่เข้าใจกัน มีปราชญ์หรือผู้มีความรู้ และทักษะในเรื่องต่าง ๆ หลากหลายและชุมชนรู้สึกเป็นเจ้าของ เข้ามามีส่วนร่วมในกระบวนการพัฒนา (3) ด้านการจัดการ มีกฎ กติกาในการจัดการสิ่งแวดล้อม วัฒนธรรม และการท่องเที่ยว มีองค์กรหรือกลไกในการทำงานเพื่อจัดการท่องเที่ยวและสามารถเชื่อมโยงการท่องเที่ยวกับการพัฒนาชุมชนโดยรวมได้ มีการกระจายผลประโยชน์ที่เป็นธรรมตลอดจนมีกองทุนที่เอื้อประโยชน์ต่อการพัฒนาเศรษฐกิจ และสังคมของชุมชน (4) ด้านการเรียนรู้ ลักษณะของกิจกรรมการท่องเที่ยวสามารถสร้างการรับรู้ ความเข้าใจในวิถีชีวิต และวัฒนธรรมที่แตกต่าง มีระบบจัดการให้เกิดกระบวนการเรียนรู้ระหว่างชาวบ้านกับผู้มาเยือน ตลอดจนสร้างสำนึกเรื่องการอนุรักษ์ทรัพยากรธรรมชาติและวัฒนธรรมทั้งในส่วนของชาวบ้านและผู้มาเยือน (สำนักพัฒนาแหล่งท่องเที่ยว, 2550) ซึ่งการเตรียมความพร้อมของการจัดการท่องเที่ยวโดยชุมชนเป็นปัจจัยสำคัญที่จะเป็นตัวกำหนดความสำเร็จ หรือ ความล้มเหลวของการจัดการท่องเที่ยว เริ่มต้นด้วยการวิเคราะห์ศักยภาพของชุมชน วางแผนดำเนินการดำเนินการและประเมินผลกิจกรรมโครงการฯ เพื่อให้บรรลุเป้าหมายหลักของการจัดการท่องเที่ยวโดยชุมชน และนักท่องเที่ยวได้รับคุณค่าจากการท่องเที่ยว เรียนรู้ประสบการณ์จากการท่องเที่ยว (ณัฐพัชร วัฒนโรจน์, 2560) และเป้าหมายการพัฒนาการท่องเที่ยวโดยชุมชนคือ เพื่อเสริมสร้างศักยภาพให้ชุมชนสามารถเชื่อมโยงรับประโยชน์จากการท่องเที่ยว ชุมชนสามารถบริหารจัดการและเชื่อมโยงผลประโยชน์ต่างๆ จากการท่องเที่ยวได้วิถีชีวิตและวัฒนธรรมท้องถิ่นได้รับการอนุรักษ์และเพิ่มมูลค่า ช่วยให้การพัฒนาท้องถิ่นเป็นไปอย่างสมดุลและยั่งยืน นำมาซึ่งรายได้เสริมในชุมชนและสิ่งแวดล้อมที่ดีน่าอยู่ตลอดจนความอยู่ดีมีสุขของคนในชุมชนท้องถิ่น

ทฤษฎีทางนวัตกรรม

ความหมายของนวัตกรรม

พจนานุกรมฉบับราชบัณฑิตยสถาน พ.ศ. 2542 กล่าวว่า นวัตกรรม หมายถึง สิ่งที่ทำขึ้นใหม่ หรือแปลกจากเดิม ซึ่งอาจจะเป็นความคิด วิธีการหรืออุปกรณ์ เป็นต้น (ศุภชัย หล่อโลหะการ และคณะ, 2548) จากการศึกษาความหมายของนวัตกรรม มีนักวิชาการในประเทศไทย และต่างประเทศได้ให้ความหมายไว้แตกต่างกัน ดังแสดงในตารางที่ 1

ตารางที่ 1 ความหมายของนวัตกรรม

นักวิชาการในประเทศไทย และต่างประเทศ	ความหมายของนวัตกรรม
Oslo Manual, 2018	นวัตกรรม คือ ผลิตภัณฑ์หรือกระบวนการใหม่หรือพัฒนาปรับปรุงขึ้น (หรืออาจเกิดจากการรวมเข้าด้วยกัน) ที่แตกต่างอย่างมีนัยสำคัญจากที่เคยมีการใช้งานมาก่อน และพร้อมที่จะนำไปใช้งาน
Tushman and Nadler, 1986	นวัตกรรม คือ การสร้างผลิตภัณฑ์ บริการ หรือกระบวนการที่เป็นของใหม่
Schilling, 2008	นวัตกรรม เป็นเรื่องของการนำความคิดไปใช้ในเชิงปฏิบัติ เพื่อให้ได้สิ่งใหม่ หรือกระบวนการใหม่
Ahmed, 1998	นวัตกรรมเป็นกระบวนการทางการค้าที่มีค่าทางเศรษฐกิจ หรือการแข่งขัน เป็นความใหม่ของความคิดสร้างสรรค์ด้านผลิตภัณฑ์ กระบวนการและการค้า
Nord and Tucker, 1987	นวัตกรรม หมายถึง ขบวนการเสนอสิ่งใหม่ที่ใหม่อย่างแท้จริง ผู้สังคม (Radical Innovation) โดยการเปลี่ยนแปลงค่านิยม (Value) ความเชื่อ (Belief) ตลอดจนระบบคุณค่า (Value System) รูปแบบเดิมๆ ของสังคมอย่างสิ้นเชิง
Udwadia, 1990	นวัตกรรม คือ ความคิดสร้างสรรค์ที่ได้รับการยอมรับแล้วนำไปพัฒนากลายเป็นผลิตภัณฑ์ กระบวนการหรือบริการต่อไป



ตารางที่ 1 ความหมายของนวัตกรรม (ต่อ)

นักวิชาการในประเทศไทยและต่างประเทศ	ความหมายของนวัตกรรม
ตลาดหลักทรัพย์แห่งประเทศไทย, 2562	นวัตกรรม คือ การคิดสร้างสรรค์หรือการปรับปรุง หรือดัดแปลงให้เกิดผลิตภัณฑ์ใหม่ บริการใหม่ กระบวนการดำเนินงานใหม่ หรือตัวแบบการดำเนินธุรกิจใหม่ โดยใช้ความรู้ ความคิดริเริ่มสร้างสรรค์ ทักษะและประสบการณ์ทางเทคโนโลยี หรือการจัดการมาพัฒนาเพื่อให้เกิดการเพิ่มประสิทธิภาพการปฏิบัติงาน การบริหารจัดการ การให้บริการ และยกระดับศักยภาพการแข่งขันขององค์กร รวมถึงก่อให้เกิดประโยชน์ต่อผู้ใช้บริการภายนอก อุตสาหกรรม/ธุรกิจที่เกี่ยวข้องประชาชนหรือสังคมในวงกว้าง
สำนักงานนวัตกรรมแห่งชาติ, 2562	นวัตกรรม หมายถึง การใช้ความรู้และความคิดสร้างสรรค์นำไปสู่การเปลี่ยนแปลงเพื่อก่อให้เกิดคุณค่า
พันธุ้อาจ ชัยรัตน์, 2550	“นวัตกรรม” (Innovation) มีรากศัพท์มาจาก innovate ในภาษาลาติน แปลว่า ทำสิ่งใหม่ขึ้นมา ความหมายของนวัตกรรมในเชิงเศรษฐศาสตร์ คือ การนำแนวความคิดใหม่หรือการใช้ประโยชน์จากสิ่งที่มีอยู่แล้วมาใช้ในรูปแบบใหม่ เพื่อทำให้เกิดประโยชน์ทางเศรษฐกิจหรือ คือการทำในสิ่งที่แตกต่างจากคนอื่นโดยอาศัยการเปลี่ยนแปลงต่าง ๆ (Change) ที่เกิดขึ้นรอบตัวเราให้กลายมาเป็นโอกาส (Opportunity) และถ่ายทอดไปสู่แนวความคิดใหม่ที่ทำให้เกิดประโยชน์ต่อตนเองและสังคม
ไชยยศ เรืองสุวรรณ, 2546	นวัตกรรม เป็นวิธีการปฏิบัติใหม่ ๆ ที่แปลกไปจากเดิม โดยอาจจะได้มาจากการคิดค้นพบวิธีการใหม่ ๆ ขึ้นมา หรือมีการปรับปรุงของเก่าให้เหมาะสม และสิ่งทั้งหลายเหล่านี้ได้รับการทดลองพัฒนาจนเป็นที่เชื่อถือได้แล้วว่าได้ผลดีทางปฏิบัติทำให้ระบบก้าวไปสู่จุดหมายปลายทางได้อย่างมีประสิทธิภาพ
กองทุนพัฒนานวัตกรรม, 2545	นวัตกรรม คือ การเรียนรู้ การผลิต และการใช้ประโยชน์จากความคิดใหม่ เพื่อให้เกิดผลดีทางเศรษฐกิจและสังคม รวมถึงการกำเนิดผลิตภัณฑ์ การบริการ กระบวนการผลิตใหม่ การปรับปรุงเทคโนโลยี การแพร่กระจายเทคโนโลยี และการใช้เทคโนโลยีให้เป็นประโยชน์และเกิดผลพวงทางเศรษฐกิจและสังคม

จากผลการทบทวนวรรณกรรมเรื่องความหมายของนวัตกรรม สามารถสรุปประเด็นที่เป็นใจความสำคัญของความหมายนวัตกรรมได้ว่า นวัตกรรมประกอบด้วย 3 ประเด็นหลัก ได้แก่

1) ความใหม่ (Newness) หมายถึง สิ่งใหม่ ๆ ทั้งในด้านสินค้า บริการ ความคิด กระบวนการ การปฏิบัติและเทคโนโลยี ซึ่งมีความใหม่โดยแท้หรือเป็นสิ่งใหม่โดยคุณลักษณะถูกพัฒนาขึ้น ซึ่งไม่จำเป็นต้องเป็นสิ่งใหม่เพียงอย่างเดียว หากแต่เป็นการพัฒนาปรับปรุงให้ดีขึ้น เพื่อเป็นประโยชน์ต่อองค์กร หน่วยงานหรือชุมชนนั้น

2) ประโยชน์ในเชิงเศรษฐกิจ (Economic Benefits) หมายถึง เป็นสิ่งที่ให้ประโยชน์ในเชิงพาณิชย์สามารถทำให้เกิดมูลค่าแก่หน่วยงาน องค์กร หรือชุมชน ผลประโยชน์ที่เกิดขึ้นอาจจะสามารถวัดได้เป็นตัวเงินโดยตรงหรือไม่เป็นตัวเงินโดยตรงก็ได้

3) การใช้ความรู้และความคิดสร้างสรรค์ (Knowledge and Creativity Idea) หมายถึง เป็นสิ่งที่เกิดจากการใช้ความรู้ ทักษะ ประสบการณ์ และความคิดสร้างสรรค์เป็นฐานของการพัฒนาเพื่อพัฒนาสินค้า บริการ กระบวนการ หรือเป็นการพัฒนาดัดแปลงจากของเดิมให้ดีขึ้นไม่ใช่เกิดจากการลอกเลียนแบบ การทำซ้ำ

ความสำคัญของนวัตกรรม

สำนักงานนวัตกรรมแห่งชาติ (2562) กล่าวถึงความสำคัญของนวัตกรรมไว้ว่ามีความสำคัญต่อการพัฒนาองค์กรต่อการพัฒนาท้องถิ่น และมีความสำคัญต่อการพัฒนาประเทศ ดังนี้

ความสำคัญของนวัตกรรมต่อการพัฒนาองค์กร เป็นการปรับเปลี่ยนคุณลักษณะขององค์กรหรือ ปรับเปลี่ยนพฤติกรรมองค์กร ซึ่งเป็นสิ่งที่ไม่เคยปรับเปลี่ยนมาก่อน เพื่อตอบสนองต่อสิ่งเร้าของบริษัท โลกาภิวัตน์ที่มีความรู้ และนวัตกรรมเป็นปัจจัยหลักในการเพิ่มคุณค่า พัฒนาผลิตภัณฑ์สินค้า และบริการที่ดีมีคุณภาพ เพื่อตอบสนองความต้องการ และความพึงพอใจของลูกค้า เพื่อความอยู่รอดขององค์กร และความสามารถในการแข่งขันขององค์กรในตลาดการค้าโลกเสรี

ความสำคัญของนวัตกรรมต่อการพัฒนาท้องถิ่น ซึ่งผลิตภัณฑ์ กระบวนการ การจัดการใหม่ที่คิดค้น และพัฒนาจากองค์ความรู้และประสบการณ์ของชุมชน มีความ



สำคัญในแง่เป็นการแก้ปัญหาการประกอบอาชีพ การเพิ่มประสิทธิภาพการผลิต และการเสริมสร้างสุขภาวะอย่างเป็นระบบตามภูมิสังคมของชุมชน ก่อให้เกิดประโยชน์ต่อเศรษฐกิจ และสังคมตามแนวทางเศรษฐกิจพอเพียงและการพัฒนาที่ยั่งยืน

ความสำคัญของนวัตกรรมต่อการพัฒนาประเทศ นวัตกรรมมีความสำคัญอย่างยิ่งต่อการพัฒนาประเทศไทยในเวทีโลกอย่างเข้มแข็ง ทั้งในมิติด้านเศรษฐกิจพอเพียง และการพัฒนาที่ยั่งยืน การพัฒนาประเทศให้สามารถทัดเทียมกับประเทศอื่น ๆ ได้ การพัฒนานวัตกรรมเป็นสิ่งจำเป็นในสถานการณ์ปัจจุบันและอนาคตท่ามกลางความเปลี่ยนแปลงทางด้านเทคโนโลยี ซึ่งกระทบต่อคุณภาพชีวิต เศรษฐกิจ สังคม การเมือง และความมั่นคงของประเทศทุก ๆ ด้าน เช่น นวัตกรรมทางการแพทย์ สามารถสร้างสิ่งใหม่และประยุกต์ใช้เทคโนโลยีในการป้องกัน และรักษาโรคได้อย่างมีประสิทธิภาพ นวัตกรรมทางการแพทย์ที่สามารถประดิษฐ์คิดค้นหากรรมวิธีในการเพิ่มมูลค่าของสินค้าเกษตรให้มีมูลค่าเพิ่มขึ้น สร้างรายได้ให้แก่เกษตรกร นวัตกรรมเทคโนโลยีทางการทหารที่สามารถเข้าถึงแหล่งข้อมูลได้อย่างฉับไวสามารถใช้เทคโนโลยีการสื่อสารที่มีอย่างมีประสิทธิภาพ เพื่อความมั่นคงของประเทศมากยิ่งขึ้น นวัตกรรมทางเศรษฐกิจ เช่น เทคโนโลยีข้อมูลข่าวสาร การใช้อุปกรณ์ ซอฟต์แวร์ต่าง ๆ ที่จะสามารถเข้าถึงผู้บริโภค และสามารถแข่งขันในภาคธุรกิจ เป็นต้น

จากความสำคัญของนวัตกรรม จะเห็นได้ว่า นวัตกรรมเป็นส่วนสำคัญที่เข้ามามีบทบาททำให้เกิดการพัฒนาในทุกระดับตั้งแต่ระดับบุคคล ระดับองค์กร ระดับท้องถิ่น และระดับประเทศชาติ

ประเภทของนวัตกรรม

จากผลการศึกษา และทบทวนวรรณกรรมประเภทนวัตกรรม พบว่ามีนักวิชาการเสนอแนวคิดเกี่ยวกับประเภทนวัตกรรมไว้หลากหลายแตกต่างกัน ดังนี้ Tidd, Bessant and Pavitt (2005) ได้แบ่งนวัตกรรมในองค์กรออกเป็น 4 ประเภท ดังนี้ (1) นวัตกรรมด้านผลิตภัณฑ์ (Product Innovation) เพื่อการเปลี่ยนแปลง ด้านสินค้าและบริการ (2) นวัตกรรมด้านกระบวนการ (Process Innovation) เพื่อการเปลี่ยนแปลงด้านกระบวนการผลิต การทำงานและการส่งมอบ (3) นวัตกรรมด้านตำแหน่งผลิตภัณฑ์ (Position Innovation) เพื่อการเปลี่ยนแปลงที่เกี่ยวข้องกับรูปแบบในการนำเสนอ

หรือการวางตำแหน่งของสินค้าและบริการ (4) นวัตกรรมด้านกระบวนทัศน์ (Paradigm Innovation) เพื่อการเปลี่ยนแปลงที่เกี่ยวข้องกับกรอบความคิด (Mental model) และกระบวนทัศน์ ที่องค์กรต้องการจะเป็น ในขณะที่ Joseph Alois Schumpeter (1942) ได้จำแนกประเภทของนวัตกรรมภาคธุรกิจไว้ 3 รูปแบบ ได้แก่ (1) Product Innovation เป็นนวัตกรรมที่เกี่ยวข้องกับการสร้างหรือพัฒนาผลิตภัณฑ์และบริการ (2) Process Innovation เป็นนวัตกรรมกระบวนการ ที่มองในเรื่องของการเพิ่มผลผลิต โดยเน้นการนำความรู้ทางด้านเทคโนโลยีมาพัฒนากระบวนการผลิต (3) Organization Innovation เป็นนวัตกรรมที่เน้นการเพิ่มขีดความสามารถในการจัดการ และการบริหารองค์กร ซึ่งจะต้องใช้ความรู้ความสามารถในด้านการบริหารจัดการมาปรับปรุงโครงสร้างองค์กรใหม่ ซึ่งมุ่งเน้นการเพิ่มขีดความสามารถในการจัดการหรือการบริหารองค์กร ทั้งนี้ ศิริพรรณ ตันติวิวัฒน์พันธ์ (2555) กล่าวว่า นวัตกรรมแบ่งออกเป็น 2 ประเภท ได้แก่ (1) นวัตกรรมด้านผลิตภัณฑ์ หมายถึง ผลงานที่วัดได้จากการสร้างแนวคิดใหม่ ๆ หรือสิ่งใหม่ ๆ หรือผลิตภัณฑ์บริการใหม่ ๆ ที่สะท้อนในสินค้าและบริการขององค์กร ประกอบด้วย ความใหม่ของผลิตภัณฑ์ใหม่ขององค์กรต่อยอดขาย การใช้เทคโนโลยีใหม่ล่าสุดในการสร้างผลิตภัณฑ์ใหม่ ความเร็วในการพัฒนาผลิตภัณฑ์ใหม่ จำนวนผลิตภัณฑ์ใหม่ที่ออกสู่ตลาดเป็นเจ้าแรก (2) นวัตกรรมด้านกระบวนการ หมายถึง ผลงานที่วัดได้จากการเปลี่ยนแปลงวิธีที่องค์กรผลิตสินค้าและบริการผ่านการนำนวัตกรรมที่ถูกพัฒนาขึ้นจากที่อื่นมาใช้ในวิธีการผลิต ประกอบด้วย ความสามารถในการแข่งขันด้านเทคโนโลยีการผลิตขององค์กร ความเร็วในการรับนวัตกรรมด้านเทคโนโลยีรุ่นล่าสุดในกระบวนการทำงาน การเปลี่ยนมาใช้ด้านเทคโนโลยีล่าสุดในกระบวนการทำงาน ระดับการเปลี่ยนแปลงในกระบวนการทำงาน เทคนิคและเทคโนโลยี นอกจากนี้ สำนักงานนวัตกรรมแห่งชาติ (2549) ได้แบ่งนวัตกรรมตามวัตถุประสงค์การใช้งานไว้ 7 ประเภท ได้แก่ (1) นวัตกรรมผลิตภัณฑ์ (Product Innovation) เป็นผลิตภัณฑ์ที่ถูกผลิตขึ้นในเชิงพาณิชย์ที่ได้ปรับปรุงหรือเป็นสิ่งใหม่ เพื่อเสนอคุณค่าให้แก่ลูกค้า ซึ่งนวัตกรรมผลิตภัณฑ์แบ่งได้ 2 แบบ คือ ผลิตภัณฑ์ที่สามารถจับต้องได้หรือสินค้าทั่วไป และ ผลิตภัณฑ์ที่จับต้องไม่ได้หรือการบริการ (2) นวัตกรรมกระบวนการ (Process Innovation) เป็นการเปลี่ยนแนวทางหรือวิธีการผลิตสินค้าหรือการให้บริการในรูปแบบที่แตกต่างออกไปจากเดิมด้วยการพัฒนาสร้างสรรค์



กระบวนการให้มีประสิทธิภาพ ซึ่งต้องอาศัยความรู้ทางเทคโนโลยี และเทคนิคต่าง ๆ ที่เกี่ยวข้องรวมถึงการประยุกต์ใช้แนวคิด วิธีการหรือกระบวนการใหม่ ๆ (3) นวัตกรรมจัดการ (Management Innovation) เป็นการปรับปรุงระบบโครงสร้างเดิมขององค์กร (4) นวัตกรรมบริการ (Service Innovation) เกี่ยวข้องกับการนำเสนอบริการใหม่ที่เกิดจากการสร้างขึ้นใหม่หรือปรับปรุงสิ่งเดิม (5) นวัตกรรมรูปแบบธุรกิจ (Business Model Innovation) เกี่ยวข้องกับการเปลี่ยนแปลงแนวทางการดำเนินธุรกิจที่สามารถสร้างมูลค่าให้เกิดขึ้น (6) นวัตกรรมการตลาด (Marketing Innovation) คือ การพัฒนาตลาดใหม่ที่มีการปรับปรุงวิธีการในการออกแบบผลิตภัณฑ์หรือบรรจุภัณฑ์ โปรโมชันหรือราคา (7) นวัตกรรมองค์กร (Organizational Innovation) เป็นการสร้างความเปลี่ยนแปลงของโครงสร้างธุรกิจ การปรับปรุงการบริหารภายในองค์กร และ Hjalager (2002) ได้แบ่งประเภทของนวัตกรรมในการท่องเที่ยวไว้ 5 ประเภท ได้แก่ (1) นวัตกรรมผลิตภัณฑ์ ให้ความสำคัญต่อการนำเสนอสินค้าหรือบริการใหม่ (2) นวัตกรรมกระบวนการ ซึ่งเป็นเรื่องของกระบวนการส่งเสริมหรือพัฒนาให้เกิดผลิตภัณฑ์ใหม่ (3) นวัตกรรมจัดการ ให้ความสำคัญกับกระบวนการบริหารจัดการองค์กร (4) นวัตกรรมโลจิสติกส์ เป็นการเชื่อมโยงเส้นทางการค้ากับภายนอกองค์กร ที่เกิดจากการประยุกต์องค์ประกอบการสร้างตลาดใหม่ และการพัฒนาอุปทานของตลาดใหม่ (5) องค์ประกอบเพิ่มเติม ให้ความสำคัญกับความสัมพันธ์ต่อชุมชนในการให้ความร่วมมือต่อภาครัฐ และภาคเอกชน

จะเห็นได้ว่า เมื่อพิจารณาจากมุมมองภาครัฐ ภาคเอกชนหรือภาคบริการ นวัตกรรมไม่ว่าจะเป็นประเภทใด ต่างมีจุดมุ่งหมายคล้ายกันในมิติของผลกระทบทางบวกที่เกิดขึ้น กล่าวคือ การสร้างมูลค่าเพิ่ม รวมถึงแนวคิดใหม่ ให้กับองค์กรหรือภาคธุรกิจนั้น ๆ ซึ่งจากแนวคิดการแบ่งประเภทของนวัตกรรมข้างต้น สามารถสรุปเปรียบเทียบประเภทนวัตกรรมได้ ดังตารางที่ 2

ตารางที่ 2 เปรียบเทียบประเภทของนวัตกรรม

ประเภทของนวัตกรรม	นักวิชาการ
นวัตกรรมด้านผลิตภัณฑ์ (Product Innovation)/นวัตกรรมบริการ (Service Innovation)	Tidd, Bessant and Pavitt (2005), Joseph Alois Schumpeter (1942), สำนักงานนวัตกรรมแห่งชาติ (2549), Hjalager (2002), ศิริพรรณ ต้นดีวิวัฒน์พันธ์ (2555)
นวัตกรรมด้านกระบวนการ (Process Innovation)	Tidd, Bessant and Pavitt (2005), Joseph Alois Schumpeter (1942), สำนักงานนวัตกรรมแห่งชาติ (2549), Hjalager (2002), ศิริพรรณ ต้นดีวิวัฒน์พันธ์ (2555)
นวัตกรรมการบริหาร/จัดการ/องค์กร (Administrative or Organizational Innovation)	สำนักงานนวัตกรรมแห่งชาติ (2549), Hjalager (2002), Joseph Alois Schumpeter (1942)
นวัตกรรมการตลาด (Marketing Innovation)	สำนักงานนวัตกรรมแห่งชาติ (2549)
นวัตกรรมรูปแบบธุรกิจ (Business Model Innovation)	สำนักงานนวัตกรรมแห่งชาติ (2549)
นวัตกรรมด้านกระบวนทัศน์ (Paradigm Innovation)	Tidd, Bessant and Pavitt (2005)
นวัตกรรมด้านตำแหน่งผลิตภัณฑ์ (Position Innovation)	Tidd, Bessant and Pavitt (2005)
นวัตกรรมโลจิสติกส์	Hjalager (2002)
องค์ประกอบเพิ่มเติม	Hjalager (2002)

แนวทางการปรับตัวของแหล่งท่องเที่ยวโดยชุมชนด้วยทฤษฎีทางนวัตกรรม

จากการเปรียบเทียบประเภทของนวัตกรรมข้างต้น บทความวิชาการนี้ได้ประยุกต์และบูรณาการประเภทของนวัตกรรม 5 รูปแบบ ได้แก่ นวัตกรรมด้านผลิตภัณฑ์และบริการ นวัตกรรมด้านกระบวนการ นวัตกรรมด้านการตลาด นวัตกรรมด้านการบริหาร



จัดการ และนวัตกรรมรูปแบบธุรกิจ เพื่อเสนอแนวทางปรับตัวของแหล่งท่องเที่ยวโดยชุมชน ซึ่งสามารถวิเคราะห์ และนำเสนอแนวทางการปรับตัวได้ ดังนี้

1. นวัตกรรมด้านผลิตภัณฑ์และบริการ Dickman (1996) กล่าวว่า ผลิตภัณฑ์การท่องเที่ยว ประกอบด้วย 5 องค์ประกอบหลัก คือ สิ่งดึงดูดใจ (Attraction) ความสะดวกในการเดินทาง (Access) สิ่งอำนวยความสะดวกต่างๆ (Amenities) ที่พัก (Accommodation) และกิจกรรมต่างๆ (Activities) ซึ่งสินค้าและบริการทางการท่องเที่ยว หมายถึง โปรแกรมการท่องเที่ยวชุมชน กิจกรรมการท่องเที่ยว ผลิตภัณฑ์ของที่ระลึกชุมชน สถานที่พักในแหล่งท่องเที่ยวชุมชน บริการนำเที่ยว และสื่อความหมาย เมนูอาหารพื้นถิ่น เป็นต้น ทั้งนี้ ชุมชนท่องเที่ยวควรสร้างนวัตกรรมผลิตภัณฑ์สินค้า และบริการให้มีความหลากหลาย แปลกใหม่ โดดเด่นผสมผสานความเป็นเอกลักษณ์ท้องถิ่นของชุมชน โดยการนำเสนอโปรแกรมการท่องเที่ยว กิจกรรมการท่องเที่ยว เทคนิคหรือวิธีในการนำเที่ยวและสื่อความหมาย ตลอดจนผลิตภัณฑ์ของที่ระลึกชุมชน และเมนูอาหารพื้นถิ่น (อาจเป็นอาหารฟิวชัน) ที่ตอบสนองความต้องการของลูกค้าเฉพาะกลุ่มที่แตกต่างกัน และควรมีการออกแบบกิจกรรม (Activity) ในการมาท่องเที่ยวที่เป็นจุดเด่นอย่างชัดเจน ซึ่งปัจจุบันนักท่องเที่ยวมีวัตถุประสงค์ในการเดินทางมาท่องเที่ยวที่หลากหลาย ทั้งนี้ควรตระหนักถึงพฤติกรรมใหม่ของนักท่องเที่ยวในยุคหลังโควิด-19 ด้วย กล่าวคือ นักท่องเที่ยวจะตระหนักถึงเรื่องสุขภาพ สุขอนามัย และความปลอดภัยเป็นสิ่งสำคัญ ชอบความเป็นส่วนตัว เดินทางท่องเที่ยวกับครอบครัว/เพื่อนสนิทหรือท่องเที่ยวเป็นกลุ่มเล็กเพื่อลดความเสี่ยงของการสัมผัส และพบปะกับผู้คนจำนวนมากในสถานที่ท่องเที่ยว ประกอบกับควรตระหนักถึงวัตถุประสงค์ในการเดินทางมาท่องเที่ยว ภัย และระยะเวลาการท่องเที่ยวของนักท่องเที่ยวด้วย เพื่อจะได้จัดโปรแกรมการท่องเที่ยว กิจกรรมการท่องเที่ยว ตลอดจนบริการอื่น ๆ ให้เหมาะสมสอดคล้องกับความต้องการของนักท่องเที่ยวในยุคความปกติรูปแบบใหม่หรือชีวิตวิถีใหม่ (New normal)

2. นวัตกรรมด้านกระบวนการ หมายถึง กระบวนการในการสื่อสารข้อมูล เรื่องราว เรื่องเล่าชุมชนด้วยเทคนิค สไลด์ ลูกเล่นใหม่ ๆ ต่อนักท่องเที่ยวหรือผู้มาเยือน ซึ่งชุมชนท่องเที่ยวควรนำนวัตกรรมกระบวนการใหม่ ๆ มาประยุกต์ใช้ในการนำเสนอสินค้าทางการท่องเที่ยวและบริการ กล่าวคือ (1) นวัตกรรมกระบวนการในการสื่อสารกับ

นักท่องเที่ยวในแหล่งท่องเที่ยว ชุมชนท่องเที่ยวควรนำเสนอกลวิธี เทคนิคการเล่าเรื่อง (Story telling) เทคนิคการนำชม และสื่อความหมายใหม่ ๆ ด้วยการให้ประสบการณ์แปลกใหม่แก่นักท่องเที่ยวผ่านประสาทสัมผัสทั้งห้า ไม่ว่าจะเป็นรูป รส กลิ่น เสียง สัมผัส ตลอดจนสร้างสรรค์กระบวนการกิจกรรมใหม่ที่เน้นความเป็นส่วนตัว ปลอดภัย เพื่อสร้างความเชื่อมั่นและความประทับใจให้กับนักท่องเที่ยว (2) นวัตกรรมกระบวนการสื่อสารออนไลน์ ชุมชนท่องเที่ยวควรปรับ หรือเพิ่มช่องทางการสื่อสารออนไลน์เพื่อสื่อสารกับนักท่องเที่ยวกลุ่มเป้าหมายผ่านช่องทางอิเล็กทรอนิกส์ต่าง ๆ เช่น เว็บไซต์ เฟสบุ๊ก เพจ tiktok หรือแอปพลิเคชันท่องเที่ยว เป็นต้น ทั้งนี้การสร้างพันธมิตรเพื่อเพิ่มช่องทางการประชาสัมพันธ์ และช่องทางการเข้าถึงข้อมูล ตลอดจนการคัดเลือกตัวแทนชุมชน เพื่อทำหน้าที่เป็นตัวแทนของชุมชนในการบริหารจัดการ และบูรณาการร่วมกับหน่วยงานต่าง ๆ ที่เกี่ยวข้องเพื่อทำกิจกรรมต่าง ๆ ในชุมชนและรูปแบบการแนะนำให้ข้อมูลการท่องเที่ยวเพื่อการประชาสัมพันธ์ ซึ่งจะเป็นการสร้างการรับรู้ให้เกิดขึ้นกับนักท่องเที่ยวได้อีกทางหนึ่ง

3. นวัตกรรมด้านการตลาด หมายถึง การสื่อสารหลากหลายรูปแบบที่มีความแปลกใหม่ มาใช้เพื่อเป็นช่องทางในการเข้าถึงกลุ่มนักท่องเที่ยวหรือผู้มาเยือน ซึ่งชุมชนท่องเที่ยวควรเน้นการตลาดเชิงรุกแบบบูรณาการ และการสร้างเนื้อหาที่หลากหลาย บอกเล่าเรื่องราวจุดเด่นของแหล่งท่องเที่ยวโดยชุมชน สร้างความแตกต่างด้วยการพัฒนาระบบการให้ข้อมูลสารสนเทศ ผ่านช่องทางออนไลน์ที่หลากหลายแปลกใหม่ไปจากเดิม ร่วมกับการใช้เทคโนโลยีต่าง ๆ เข้ามาช่วยในการนำเสนอ เช่น การใช้เสียง ภาพเคลื่อนไหว การไลฟ์สด วิดีโอ เป็นต้น เพื่อให้สามารถเข้าถึงกลุ่มนักท่องเที่ยวที่ปัจจุบันให้ความสำคัญกับการใช้เทคโนโลยีในการสืบค้นหาข้อมูล วางแผนก่อนการเดินทาง ตลอดจนติดต่อกับแหล่งท่องเที่ยวโดยชุมชนโดยตรง ทั้งนี้การสร้างพันธมิตรทางการตลาดแบบเครือข่ายร่วมกันระหว่างชุมชนท่องเที่ยวอื่น ๆ จักก่อให้เกิดเป็นการท่องเที่ยวแบบเชื่อมโยง สร้างมูลค่าทางการท่องเที่ยวได้มากขึ้น

4. นวัตกรรมด้านการบริหารจัดการ หมายถึง การกำหนดทิศทางในการใช้ทรัพยากรทั้งหลายอย่างมีประสิทธิภาพและประสิทธิผล โดยชุมชนท่องเที่ยวควรให้ความสำคัญกับทุนมนุษย์ที่อยู่ในแหล่งท่องเที่ยวโดยชุมชนเป็นสำคัญ ควรส่งเสริมด้านสมรรถนะ เพิ่มทักษะ ความรู้ ความสามารถให้กับคนในชุมชนท่องเที่ยว เพื่อให้มีความ



ตระหนักถึง สร้างความเข้าใจเกี่ยวกับความสำคัญของนวัตกรรมต่อแหล่งท่องเที่ยว และกิจกรรมการท่องเที่ยวและบริการต่าง ๆ ตลอดจนการฝึกอบรมเพื่อเพิ่มทักษะการนำนวัตกรรมใหม่ ๆ เข้ามาใช้ในแต่ละกิจกรรมการท่องเที่ยวเพื่อเพิ่มประสิทธิภาพ นอกจากนี้นวัตกรรมด้านการบริหารจัดการยังหมายรวมถึงการสรรหาเยาวชนในท้องถิ่นที่มีทักษะด้านนวัตกรรมเข้ามาร่วมบริหารจัดการในแหล่งท่องเที่ยวอีกด้วย

5. นวัตกรรมรูปแบบธุรกิจ นวัตกรรมรูปแบบธุรกิจแหล่งท่องเที่ยวโดยชุมชน หมายถึงการปรับเปลี่ยนแนวคิด นโยบายในการให้บริการแก่นักท่องเที่ยวเฉพาะกลุ่ม ให้มีความหลากหลายมากขึ้นเพื่อเพิ่มรูปแบบการให้บริการแก่นักท่องเที่ยวประกอบกับ เพื่อเป็นการตอบรับกระแสแนวโน้มรูปแบบการท่องเที่ยวใหม่ ภายหลังจากแพร่ระบาดของโรคโควิด-19 อาทิ แหล่งท่องเที่ยวโดยชุมชนควรจัดให้มีบริการการท่องเที่ยวเฉพาะกลุ่มในรูปแบบ Workcation ซึ่งเป็นรูปแบบพฤติกรรมของนักท่องเที่ยวกลุ่มทำงาน ซึ่งนักท่องเที่ยวกลุ่มนี้จะทำงานไปด้วย ท่องเที่ยวไปด้วย หรือปรับเปลี่ยน/จัดให้มีบริการการท่องเที่ยวเพื่อเป็นรางวัล โดยปรับหรือประยุกต์พื้นที่ในแหล่งท่องเที่ยวให้เป็นที่พักผ่อน สัมมนาและในขณะเดียวกันก็สามารถเป็นแหล่งท่องเที่ยว พักผ่อนได้อีกด้วย จัดให้มีบริการการท่องเที่ยวเพื่อสุขภาพ เป็นต้น

สรุป และอภิปรายผล

ในการเพิ่มขีดความสามารถในการแข่งขันทางการท่องเที่ยวโดยชุมชนนั้น จำเป็นต้องมีการพัฒนานวัตกรรมควบคู่ไปกับการนำเอานวัตกรรมมาใช้ โดยต้องตระหนักถึงการนำมาซึ่งผลประโยชน์สูงสุด และไม่ส่งผลกระทบต่อคนในท้องถิ่นหรือชุมชนท่องเที่ยว ทั้งนี้ในการปรับตัวของแหล่งท่องเที่ยวโดยชุมชนจึงจำเป็นอย่างยิ่งที่ต้องมีการประยุกต์ทฤษฎีทางนวัตกรรมมาใช้ เพื่อสร้างความได้เปรียบและเพิ่มโอกาสในการแข่งขันบนพื้นฐานทรัพยากรธรรมชาติที่โดดเด่นของชุมชนมาบูรณาการกับการพัฒนานวัตกรรมภายใต้สภาพการณ์ที่มีการเปลี่ยนแปลงอย่างรวดเร็ว ทั้งนี้การนำนวัตกรรมต่าง ๆ เข้ามาปรับใช้ในแหล่งท่องเที่ยวโดยชุมชนนั้น ควรคำนึงถึงบริบทของแหล่งท่องเที่ยวที่แตกต่างกันและการมีส่วนร่วมของชุมชนเป็นสำคัญด้วย ทั้งนี้นวัตกรรมมีมิติ 3 ประเด็นหลัก ได้แก่ (1) ความใหม่ ซึ่งไม่จำเป็นต้องเป็นสิ่งใหม่ หากแต่เป็นการพัฒนาปรับปรุงให้ดีขึ้น เพื่อเป็นประโยชน์ต่อชุมชนนั้น (2) มีประโยชน์ในเชิงเศรษฐกิจ

สามารถทำให้เกิดมูลค่าแก่ชุมชน และ (3) มีการใช้ความรู้และความคิดสร้างสรรค์ ที่เกิดจากทักษะ ประสบการณ์และความคิดสร้างสรรค์เป็นฐานของการพัฒนาเพื่อพัฒนาสินค้า บริการ หรือกระบวนการ หรือเป็นการพัฒนาตัดแปลงจากของเดิมให้ดีขึ้น ซึ่งแนวทางการปรับตัวของแหล่งท่องเที่ยวโดยชุมชนด้วยทฤษฎีทางนวัตกรรม สามารถทำได้โดย 1) นวัตกรรมด้านผลิตภัณฑ์และบริการ ชุมชนท่องเที่ยวควรสร้างนวัตกรรม ผลิตภัณฑ์และบริการให้มีความหลากหลาย แปลกใหม่ โดดเด่นผสมผสานความเป็นเอกลักษณ์ท้องถิ่นของชุมชน มีการออกแบบกิจกรรมท่องเที่ยวที่เป็นจุดเด่นอย่างชัดเจน เพื่อให้เหมาะสมสอดคล้องกับความต้องการของนักท่องเที่ยวในยุคความปกติรูปแบบใหม่หรือชีวิตวิถีใหม่ (New normal) 2) นวัตกรรมด้านกระบวนการ ชุมชนท่องเที่ยวควรปรับเปลี่ยนหรือนำเสนอกิจกรรม เทคนิคการเล่าเรื่อง เทคนิคการนำชมและสื่อความหมายใหม่ ๆ เพื่อให้ประสบการณ์แปลกใหม่แก่นักท่องเที่ยวผ่านประสาทสัมผัสทั้งห้า 3) นวัตกรรมด้านการตลาด ชุมชนท่องเที่ยวควรเน้นการตลาดเชิงรุกแบบบูรณาการนำเสนอเรื่องราวจุดเด่นของแหล่งท่องเที่ยวโดยชุมชน สร้างความแตกต่างด้วยการพัฒนาระบบการให้ข้อมูลสารสนเทศผ่านช่องทางออนไลน์ที่หลากหลาย 4) นวัตกรรมด้านการบริหารจัดการ โดยควรให้ความสำคัญกับทุนมนุษย์ที่อยู่ในแหล่งท่องเที่ยวโดยชุมชนเป็นสิ่งสำคัญ ส่งเสริมสมรรถนะ เพิ่มทักษะ ความรู้ ความสามารถต่าง ๆ เพื่อเพิ่มทักษะการนำนวัตกรรมใหม่ ๆ เข้ามาใช้ในกระบวนการและกิจกรรมการท่องเที่ยวเพื่อเพิ่มประสิทธิภาพ และ 5) นวัตกรรมรูปแบบธุรกิจ แหล่งท่องเที่ยวโดยชุมชน ควรปรับเปลี่ยนแนวคิด นโยบายในการให้บริการแก่นักท่องเที่ยวเฉพาะกลุ่มให้มีความหลากหลายมากขึ้น ทั้งนี้ การพัฒนานวัตกรรมควบคู่กับการพัฒนาทุนมนุษย์ที่มีอยู่ในแหล่งท่องเที่ยวโดยชุมชนเป็นสิ่งทำหายอย่างยิ่งสำหรับหน่วยงานด้านการท่องเที่ยวในการเข้ามาช่วยพัฒนาและส่งเสริมสมรรถนะในประเด็นที่ว่า จะทำอย่างไรให้เกิดการเรียนรู้และถ่ายทอดนวัตกรรมใหม่ ๆ จากรุ่นสู่รุ่นที่ยั่งยืนได้

เอกสารอ้างอิง

กองทุนพัฒนานวัตกรรม. (2545). เพาะปลูกความคิดให้ดอกผลทางเศรษฐกิจ. *วารสาร MBA KKU*, 4(38), 79.



- คณะกรรมการนโยบายการท่องเที่ยวแห่งชาติ. (2562). *เกณฑ์การพัฒนาการท่องเที่ยวโดยชุมชนของประเทศไทย*. ม.ป.ท.
- จิรนนท์ ศิวะโมกษ์ลักษณ์ และ ไพโรจน์ สืบบุณ. (2563). *มุมมองความคิดกับการท่องเที่ยวในอนาคต*. (14 กันยายน 2564) สืบค้นจาก <https://procurement.tcdc.or.th/en/Articles/Detail/RC-July-20> .
- ไชยยศ เรืองสุวรรณ. (2546). *การบริหารสื่อและเทคโนโลยีทางการศึกษา*. กรุงเทพฯ : วัฒนาพานิช.
- ณัฐพัชร มณีโรจน์. (2560). การจัดการการท่องเที่ยวโดยชุมชน. *วารสารวิชาการการท่องเที่ยวไทยนานาชาติ*, 13(2), 32.
- ตลาดหลักทรัพย์แห่งประเทศไทย. (2562). *นวัตกรรม : ความหวังใหม่เพื่อฟื้นฟูไทยกลับมา*. (15 มิถุนายน 2564) สืบค้นจาก <https://www.set.or.th/coverpage.html>.
- เต็ง อัยหมิน และ ยุพิน อุ่นแก้ว. (2564). *แนวคิดการท่องเที่ยวในพื้นที่กับแหล่งท่องเที่ยวโดยชุมชนในประเทศไทย*. เอกสารการประชุมวิชาการ DPU International Conference on Business Innovation and Social Sciences 2021 วันที่ 19-21 พฤษภาคม 2564 ณ มหาวิทยาลัยธุรกิจบัณฑิตย์ กรุงเทพฯ, 387.
- โตมร ศุขปรีชา. (2559). Localism & Staycation ที่สุดของการเที่ยวท้องถิ่น. *จุลสารวิชาการการท่องเที่ยว*, 2(3), 21-27.
- พันธุ์อาจ ชัยรัตน์. (2550). *การจัดการนวัตกรรมสำหรับผู้บริหาร*. กรุงเทพฯ : งานส่งเสริมภาพลักษณ์องค์กร สำนักงานนวัตกรรมแห่งชาติ.
- ศิริพรรณ ตันตวิวัฒน์พันธ์. (2555). *อิทธิพลของทรัพยากรเชิงเทคโนโลยี และเชิงพฤติกรรมต่อผลการดำเนินงานนวัตกรรมด้านผลิตภัณฑ์ และด้านกระบวนการขององค์กรในประเทศไทย*. บัณฑิตวิทยาลัย มหาวิทยาลัยรามคำแหง, กรุงเทพฯ.
- ศุภชัย หล่อโลหะการ และคณะ. (2548). *นวัตกรรม...คนไทยทำได้*. กรุงเทพฯ : สำนักงานนวัตกรรมแห่งชาติ กระทรวงการอุดมศึกษา วิทยาศาสตร์ วิจัย และนวัตกรรม.

- สมบัติ นามบุรี. (2562). นวัตกรรมและการบริหารจัดการ. *วารสารวิจัยวิชาการ*, 2(2), 129.
- สำนักงานนวัตกรรมแห่งชาติ. (2549). *สุดยอดนวัตกรรมไทย*. กรุงเทพฯ : สำนักงานนวัตกรรมแห่งชาติ กระทรวงการอุดมศึกษา วิทยาศาสตร์ วิจัย และนวัตกรรม.
- สำนักงานนวัตกรรมแห่งชาติ. (2562). *Innovation for the Future นวัตกรรมเพื่ออนาคต*. กรุงเทพฯ : สำนักงานนวัตกรรมแห่งชาติ กระทรวงการอุดมศึกษา วิทยาศาสตร์ วิจัย และนวัตกรรม.
- สำนักพัฒนาแหล่งท่องเที่ยว. (2550). *คู่มือเครือข่ายการท่องเที่ยวโดยชุมชน*. กรุงเทพฯ : สำนักงานพัฒนาการท่องเที่ยว กระทรวงการท่องเที่ยวและกีฬา.
- Ahmed. (1998). Culture and climate for innovation. *European Journal of Innovation*, 1(1), 30-43.
- Dickman, S. (1996). *Tourism : An Introductory Text*. Sydney : Hodder Education.
- Hjalager, A. M. (2002). Repairing innovation defectiveness in tourism. *Tourism Management*, 23(5), 465-474.
- Nord and Tucker. (1987). *Implementing Routine and Radical Innovations*. MA : Lexington Books.
- Oslo Manual. (2018). *Guidelines for Collecting, Reporting and Using Data on Innovation*. (7th ed). Paris : OECD Publishing; Luxembourg : Eurostat.
- Schilling, M.A. (2008). *Strategic Management of Technological Innovation*. (2nd ed). NY : McGraw-Hill Education.
- Schumpeter, J. A. (1942). *Capitalism, Socialism, and Democracy*. New York : Transaction Publishers.
- Tidd, J., Bessant, J. & Pavitt, K. (2005). *Managing Innovation : Integrating technological, market and organization change*. (3rd ed.) Sussex, UK : John Wiley & Sons.
- Tushman, M.L. & Nadler, D. (1986). Organizing for Innovation. *California Management Review*, 28(3), 74-92.
- Udwadia, F.E. (1990). Creativity and innovation in Organizations. *Technological Forecasting and Social Change*, 38(1), 66.

2

การพัฒนาศักยภาพชุมชนในการทำบัญชีตามรูปแบบ สหกรณ์เคหสถานเพื่อรองรับโครงการบ้านมั่นคง

Community Capability Development in Accounting for
Housing Cooperative to support Baan Mankong project of
Bangkok Metropolitan

ณัฐธนะปราน คลัยประสิทธิ์ ชเนตติ พิพัฒนางกูร และ นงนาท นพคุณ
Nutthapran Klaiprasith Chanettee Piphatanangkun and Nongnat Nopakun

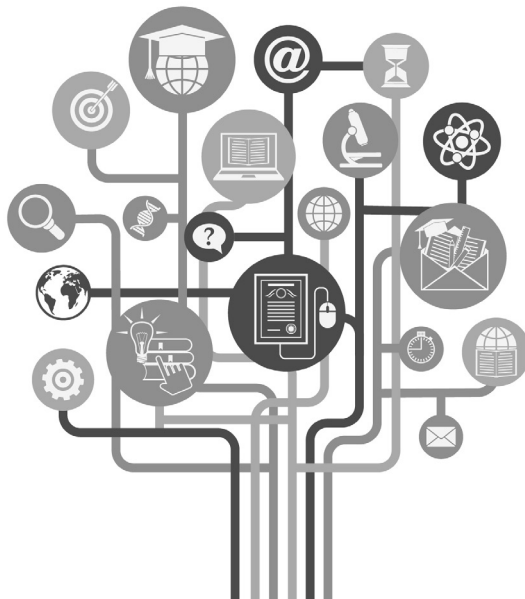



การพัฒนาศักยภาพชุมชนในการทำบัญชีตามรูปแบบ สหกรณ์เคหสถานเพื่อรองรับโครงการบ้านมั่นคง

Community Capability Development in Accounting for
Housing Cooperative to support Baan Mankong project
of Bangkok Metropolitan

ณัฐถะปราน คล้ายประสิทธิ์¹ ชเนตตี พิพัฒนางกูร² และ นงนาท นพคุณ³
Nuttapran Klairasith Chanettee Piphatanangkun and Nongnat Nopakun

¹คณะบริหารธุรกิจ มหาวิทยาลัยเกริก กรุงเทพฯ 10220 ประเทศไทย

Faculty of Business Administration, Krirk University, Bangkok 10220, Thailand
e-mail : nuttapran2011@gmail.com

²คณะบริหารธุรกิจ มหาวิทยาลัยเกริก กรุงเทพฯ 10220 ประเทศไทย

Faculty of Business Administration, Krirk University, Bangkok 10220, Thailand
e-mail : chanette_c@hotmail.com

³คณะบริหารธุรกิจ มหาวิทยาลัยเกริก กรุงเทพฯ 10220 ประเทศไทย

Faculty of Business Administration, krirk University, Bangkok 10220, Thailand
e-mail : nongnat.nop@gmail.com

Received : December 8, 2021 Revised : February 22, 2022 Accepted : March 13, 2022

บทคัดย่อ

การวิจัยนี้มีวัตถุประสงค์เพื่อศึกษาปัญหา และอุปสรรคในการจัดทำบัญชีของชุมชนเพื่อรองรับโครงการบ้านมั่นคง และเพื่อพัฒนาศักยภาพชุมชนในการจัดทำบัญชีตามรูปแบบของสหกรณ์เคหสถาน เพื่อรองรับโครงการบ้านมั่นคงเป็นการวิจัยเชิงคุณภาพในรูปแบบปฏิบัติการแบบมีส่วนร่วม ผ่านขั้นตอนกระบวนการทำวิจัยแบบมีส่วนร่วมของคนในชุมชน กลุ่มเป้าหมาย คือ กรรมการกลุ่มออมทรัพย์หรือสหกรณ์เคหสถาน และนักบัญชีชุมชน จำนวน 4 ชุมชน ๆ ละ 4 คน ได้แก่ ชุมชนซอยสะพานร่วมใจ ชุมชนหน้าท่าอากาศยานด้านใต้ ชุมชนตาลคู่ และชุมชนก้าวหน้า จำนวน 16 คน และสมาชิกกลุ่มออมทรัพย์และสหกรณ์เคหสถาน โดยเครื่องมือที่ใช้ในการวิจัยประกอบด้วย แบบสัมภาษณ์ โดยการสัมภาษณ์แบบเจาะลึกเป็นรายบุคคล การวิเคราะห์จุดแข็ง จุดอ่อน โอกาส และอุปสรรค และการประชุมกลุ่ม หรือการสนทนากลุ่ม ส่วนวิธีการรวบรวมข้อมูล มีดังนี้ การทบทวนเอกสารประวัติความเป็นมา การสัมภาษณ์

เชิงลึก การสนทนากลุ่ม การรับฟังความคิดเห็น การอบรมให้ความรู้ การศึกษาดูงาน
สหกรณ์เคหสถานที่ถูกต้องได้มาตรฐาน การทดลองการจัดทำบัญชี การถอดบทเรียน
การทดลองการจัดทำบัญชี และประชุมสรุปผลการทดลอง

ผลการศึกษา พบว่า ประการแรก ปัญหาและอุปสรรคตามหลักการบริหาร 4 M
ได้แก่ นักบัญชีชุมชน เงินงบประมาณ การบริหารจัดการ และทรัพยากร 1) คนหรือ
บุคลากร (Men) ขาดความรู้ความเข้าใจในการจัดทำบัญชีของชุมชนและอายุมากเฉลี่ย
55 ปี ไม่มีเวลาต้องทำงานหารายได้เลี้ยงตนเอง และครอบครัวจึงขาดความร่วมมือและ
การมีส่วนร่วม 2) เงิน (Money) มีงบประมาณยังไม่เพียงพอ 3) การบริหารการจัดการ
(Management) การบริหารจัดการภายในของสหกรณ์ และขั้นตอนการดำเนินงานยัง
ไม่เป็นระบบไม่ชัดเจนและไม่ปฏิบัติตามระเบียบของสหกรณ์อย่างถูกต้อง และ 4)
ทรัพยากรหรือวัสดุ (Material) สถานที่ และอุปกรณ์เครื่องใช้สำนักงานที่ทันสมัยไม่
เพียงพอ ประการที่สอง แนวทางในการพัฒนาศักยภาพชุมชนในการจัดทำบัญชีตาม
รูปแบบของสหกรณ์เคหสถาน เพื่อรองรับโครงการบ้านมั่นคงด้วยกระบวนการพัฒนา
ศักยภาพโดยการมีส่วนร่วมมี 6 ขั้นตอน ดังนี้ การให้ความรู้และความเข้าใจในการจัด
ทำบัญชีตามรูปแบบสหกรณ์เคหสถานเพื่อรองรับบ้านมั่นคง การศึกษาดูงานสหกรณ์
เคหสถานที่ได้มาตรฐานหรือรูปแบบการทำงานที่มีวิธีปฏิบัติที่ดี การจัดเวทีทดลองทำ
บัญชีตามรูปแบบสหกรณ์เคหสถาน (4 ครั้ง) การจัดเวทีถอดบทเรียนจากการนำไป
ปฏิบัติงานจริง (4 ครั้ง) โดยมีการให้คำปรึกษาหรือที่ปรึกษา(Coaching) และการประชุม
สรุปผลการทดลองและจัดทำคู่มือการจัดทำบัญชีสหกรณ์เคหสถานเพื่อการเรียนรู้ด้วยตนเอง
คำสำคัญ : การพัฒนาศักยภาพชุมชน; การจัดทำบัญชีตามรูปแบบสหกรณ์เคหสถาน;
โครงการบ้านมั่นคง

Abstract

The objectives of this research was to 1) investigate the problems and the constraints of the community book-keeping catering to Ban Mankong Project in Bangkok Metropolitan, and 2) the community capability development for book-keeping in comply with the housing cooperative format catering to Ban Mankong Project. Participatory Action Research



(PAR) was the research methodology. The target group were the committees of the Savings Cooperatives or the Housing Cooperatives and the community accountants from four communities, four persons from each community for the total of sixteen persons. These four communities were: Soi Saphan Ruam Chai Community; the Southern Side of Na Sanambin Community; Tan Khu Community, and; Kao Na Community. The research tools were one on one in-depth interview form, SWOT Analysis, and focus group discussion. The data were received from the review of the literature, one on one in-depth interviews, focus group discussion, sharing opinions, training, field studies at the standardized Housing Cooperatives, book-keeping workshops, lesson-learned from doing trial book-keeping, and the outcome report meeting.

The results showed that first there were problems and constraints in terms of management, these were: the accountants, the community, budget, management and resources. In other words, the problems and the constraints could be summed up into four M of Management. The details were as follows: 1) Man – In this case, they were the accountants who lacked knowledge in book-keeping, and the majority of them were from the middle age group (the average age = 55 years old). In addition, the fact that they were all the committee members selected as volunteer to do book-keeping for the community cooperatives, however, they still had full-time jobs to support themselves and their families. Therefore, they lack enthusiasm and cooperation. 2) Money – The budget was insufficient 3) Management – the internal management of the cooperatives and the operational steps were unclear, disorganized, and not followed the cooperative rules and regulations, and 4) Materials – the cooperatives were lack of modern office equipment. Second, the guidelines of the community capability development for book-keeping in comply with the

Housing Cooperative format catering to Ban Mankong Project were consisted of six steps of participatory capability development, these were as follows: providing knowledge and understanding in doing book-keeping in comply with the Housing Cooperative format catering to Ban Mankong Project; organizing four field studies to the standardized or well-organized housing cooperatives; practicing and training trial book-keeping in comply with the Housing Cooperative format; arranging four lesson-learned arenas with coaching to use in work place; conducting evaluation meeting and sharing results, and; making guidelines of doing book-keeping for housing cooperatives for self-study.

Keywords : Community Capability Development; Book-Keeping in Comply with the Housing Cooperative Format; Ban Mankong Project

บทนำ

ปัญหาชุมชนแออัดที่กระจายอยู่รอบเขตเมือง ทำให้ภาครัฐได้เข้ามาแก้ไขปัญหา โดยในวันที่ 14 มกราคม 2546 คณะรัฐมนตรีได้อนุมัติโครงการบ้านมั่นคงของสถาบันพัฒนาองค์กรชุมชน (องค์การมหาชน) หรือ พอช. ภายใต้กระทรวงการพัฒนาสังคมและความมั่นคงของมนุษย์ (พม.) เพื่อพัฒนาชุมชนแออัดให้มีสภาพแวดล้อมที่ดีขึ้น ด้วยงบประมาณของภาครัฐที่มอบให้แก่ชุมชนเพื่อเป็นค่าใช้จ่ายสำหรับการพัฒนาระบบสาธารณูปโภค พร้อมทั้งจัดหาแหล่งเงินกู้จากสถาบันการเงินที่มีอัตราดอกเบี้ยต่ำเพื่อเป็นค่าใช้จ่ายสำหรับการสร้างบ้าน โดยการบริหารงบประมาณเพื่อการดำเนินการทั้งหมด จำเป็นต้องมีองค์กรที่ช่วยอำนวยความสะดวกในการบริหารจัดการเงินและชุมชน จึงมีการส่งเสริมให้จัดตั้ง “สหกรณ์เคหสถานบ้านมั่นคง” ขึ้น อย่างไรก็ตามสภาพแวดล้อมภายในสหกรณ์ไม่ว่าจะเป็นสมาชิก คณะกรรมการดำเนินการ หรือฝ่ายจัดการล้วนส่งผลกระทบต่อการทำงานของสหกรณ์ หากต้องการเสริมสร้างความเข้มแข็งให้กับสหกรณ์จำเป็นต้องได้รับการบูรณาการร่วมกันกับทุกฝ่าย เพื่อให้เกิดความมั่นคงในที่อยู่อาศัย อีกทั้งเป็นการสร้างสังคมให้เป็นชุมชนที่มั่นคงเข้มแข็งพึ่งพาตนเองได้อย่างยั่งยืนตลอดไป (สมิตรา ณ สุวรรณ, 2559) ตั้งแต่ปี 2552 จนถึงปัจจุบัน ทาง



โครงการบ้านมั่นคงได้รับงบประมาณสนับสนุนการพัฒนาโครงการตามแนวทางโครงการบ้านมั่นคง เป็นงบอุดหนุนการพัฒนาที่อยู่อาศัย งบประมาณสนับสนุนระบบสาธารณูปโภคชุมชน งบบริหารจัดการปรับปรุงชุมชน และสินเชื่อเพื่อการพัฒนาที่อยู่อาศัย (ซื้อที่ดินและปลูกสร้างบ้าน) โดยองค์กรที่จะขอรับการสนับสนุนงบประมาณตามโครงการบ้านมั่นคง คือ องค์กรชุมชนที่เป็นการรวมตัวกัน มีระบบการจัดการที่สมาชิกของชุมชนจัดตั้งขึ้นเพื่อดำเนินการแก้ไขปัญหาที่อยู่อาศัยร่วมกัน โดยมีวัตถุประสงค์เพื่อการพัฒนาที่อยู่อาศัย และสิ่งแวดล้อม โดยโครงการจะต้องได้รับความเห็นชอบจากสมาชิกภายในชุมชน และคณะกรรมการโครงการบ้านมั่นคงระดับเมือง ซึ่งองค์กรดังกล่าวได้แก่ กลุ่มออมทรัพย์ชุมชน เครือข่าย และสหกรณ์ เป็นต้น (สถาบันพัฒนาองค์กรชุมชน, 2558)

ในการขอกู้เงินจากสถาบันพัฒนาองค์กรชุมชน (องค์กรมหาชน) (พอช.) มีเงื่อนไขว่าให้มีการรวมตัวกันเป็นกลุ่มออมทรัพย์ชุมชนเพื่อออมเงินให้ได้ตามหลักเกณฑ์ เพื่อให้มีกฎหมายรองรับการทำงานนิติกรรมจึงให้มีการจัดตั้งสหกรณ์ และเมื่อจัดตั้งสหกรณ์ได้แล้ว กลุ่มก็สมควรที่จะต้องถูกยกเลิกไปเพื่อไม่ให้เกิดการแข่งขันในเรื่องการดำเนินงานของกลุ่มกับสหกรณ์ เพราะกลุ่มมีการส่งเสริมการออมเช่นเดียวกับสหกรณ์แต่ไม่มีกฎหมายรองรับ ดังนั้น เมื่อกลุ่มสามารถออมเงินได้ตามหลักเกณฑ์ที่พอช. กำหนดก็จัดตั้งเป็นสหกรณ์เคหสถานบ้านมั่นคง (สถาบันพัฒนาองค์กรชุมชน, 2558) วัตถุประสงค์หลักของสหกรณ์เคหสถานบ้านมั่นคง คือ การบริหารจัดการเงินเพื่อจัดหา และพัฒนาที่อยู่อาศัยให้ชุมชน ต่อเมื่อสมาชิกได้ผ่อนชำระเงินกู้ค่าบ้านและที่ดินเสร็จสิ้นแล้ว สหกรณ์เคหสถานบ้านมั่นคงยังคงมีบทบาทต่อไปในการดำเนินธุรกิจเพื่อตอบสนองความต้องการของสมาชิก ดังนั้น สหกรณ์เคหสถาน เปรียบเสมือนเป็นศูนย์กลางของชุมชนในการดำเนินกิจกรรมด้านสังคม เศรษฐกิจ วัฒนธรรม สิ่งแวดล้อม และด้านสาธารณสุข ซึ่งจากนโยบายของรัฐในการแก้ไขปัญหาที่อยู่อาศัยของผู้มีรายได้น้อยโดยเน้นความมั่นคงในเรื่องที่อยู่อาศัย สร้างโอกาสการพัฒนาชุมชนแออัด และพัฒนาคุณภาพชีวิตร่วมกันของคนในชุมชน โดยใช้ระบบสหกรณ์บริหารจัดการชุมชนให้มีความมั่นคงและยั่งยืน

จากการที่ระบบสหกรณ์ และกลุ่มออมทรัพย์ชุมชนเกิดจากนโยบายของภาครัฐ ไม่ได้เกิดจากความต้องการโดยตรงของคนในชุมชน จึงย่อมเกิดปัญหาในการดำเนินงาน

ของสหกรณ์และกลุ่มออมทรัพย์ชุมชนในหลาย ๆ ชุมชน อาทิ บุคลากรของสหกรณ์
เคหสถานและกลุ่มออมทรัพย์ชุมชน ขาดความรู้ความเข้าใจในหลักการและวิธีการ
ความรู้พื้นฐานเกี่ยวกับระบบบัญชีและการเงิน บทบาทและหน้าที่ของตน ระบบการ
ควบคุมภายในที่มีประสิทธิภาพ ตลอดจนกฎหมายต่างๆ ที่เกี่ยวข้องกัสหกรณ์
เคหสถาน และกลุ่มออมทรัพย์ชุมชน ในส่วนของสมาชิกของสหกรณ์เคหสถานและ
สมาชิกของกลุ่มออมทรัพย์ชุมชนก็ไม่เข้าใจถึงบทบาทหน้าที่ของสหกรณ์เคหสถานและ
กลุ่มออมทรัพย์ชุมชน ซึ่งส่งผลให้สมาชิกบางคนอาจจะค้างชำระหนี้ หรือชำระหนี้ไม่
เป็นไปตามเวลาที่กำหนด ส่งผลให้สหกรณ์เคหสถานและกลุ่มออมทรัพย์ชุมชนไม่
สามารถส่งเงินให้เจ้าหนี้ได้ครบถ้วนตามกำหนด (กลุ่มพัฒนาสหกรณ์บริการกรมส่งเสริม
สหกรณ์, 2561)

โดยปัญหาทางด้านการจัดการบัญชี ไม่ได้เกิดขึ้นเฉพาะในชุมชนก้าวหน้า ชุมชน
ซอยสะพานร่วมใจ และชุมชนชุมชนหน้าท่าอากาศยานด้านใต้ แต่ยังมีอีกหลายชุมชนที่
เกิดปัญหาในลักษณะเดียวกัน อาทิเช่น สหกรณ์เคหสถานชุมชนริมคลองลาดพร้าว กลุ่ม
ธุรกิจช่างบางบัว เป็นต้น ดังนั้นทางทีมวิจัยจึงต้องการศึกษาเรื่อง “การพัฒนาศักยภาพ
ชุมชนด้านความรู้และทักษะด้านการจัดทำบัญชีตามรูปแบบสหกรณ์เคหสถานเพื่อ
รองรับโครงการบ้านมั่นคง กรุงเทพมหานคร” เพื่อเรียนรู้ทักษะเกี่ยวกับวิธีการจัดทำ
บัญชีตามรูปแบบของสหกรณ์เคหสถาน โดยศึกษาขั้นตอนและวิธีการจัดทำบัญชีของ
สหกรณ์เคหสถานที่เหมาะสมเข้าใจง่าย ในขณะเดียวกันการจัดทำบัญชีจะต้องเป็น
รูปแบบที่น่าเชื่อถือ มีมาตรฐานและสามารถตรวจสอบได้ไม่ว่าจากหน่วยงานภาครัฐ
หรือเอกชน ซึ่งจะส่งผลให้ชุมชนมีความรู้ด้านการจัดทำบัญชีมีเอกสารประกอบการ
จัดทำบัญชีที่เหมาะสมและยังช่วยลดความเหลื่อมล้ำใน 5 ด้าน ดังนี้ 1) ความรู้
2) ด้านสังคม 3) ด้านเศรษฐกิจ 4) ด้านการเมือง และ 5) ด้านสิ่งแวดล้อม อีกด้วย

วัตถุประสงค์ของโครงการวิจัย

- 1) เพื่อศึกษาปัญหาและอุปสรรคในการจัดทำบัญชีของชุมชน เพื่อรองรับโครงการ
บ้านมั่นคง
- 2) เพื่อพัฒนาศักยภาพชุมชนในการจัดทำบัญชีตามรูปแบบของสหกรณ์เคหสถาน
เพื่อรองรับโครงการบ้านมั่นคง



การทบทวนวรรณกรรมที่เกี่ยวข้อง

งานวิจัยนี้ผู้วิจัยได้ทำการทบทวนแนวคิด ทฤษฎี และงานวิจัยที่เกี่ยวข้อง จาก กระบวนวิจัยทำให้พบปัญหาและแนวทางการบริหารการจัดการของสหกรณ์โดยใช้ หลักการบริหาร 4 M (วิรัช นิภาวรรณ, 2552) ได้แก่ 1) คนหรือบุคลากร (Men) 2) เงิน (Money) 3) การบริหารการจัดการ (Management) 4) ทรัพยากรหรือวัสดุ (Material) โดยมีกรอบการพิจารณาซึ่งเหมาะสมกับการนำมาใช้ควบคุมให้การทำงานของสหกรณ์มีคุณภาพและเกิดความเป็นมาตรฐาน โปร่งใส ก่อให้เกิดความสำเร็จร่วมกันของชุมชนที่เป็นเจ้าของสหกรณ์รวมถึงการทบทวนเรื่องทุนชุมชน ซึ่งบูร์ดิเยอ ได้กล่าวเกี่ยวกับเรื่อง “ทุน” (capital) ซึ่งครอบคลุมทุนทั้ง 3 รูปแบบ ได้แก่ ทุนทาง เศรษฐกิจ (economic capital) ทุนทางวัฒนธรรม (cultural capital) และทุนทาง สังคม (social capital) รวมไปถึงทุนทางสัญลักษณ์ (symbolic capital) (Bourdieu, 1986) ซึ่งมีความสัมพันธ์เชื่อมโยงส่งผลซึ่งกัน เพื่อก่อให้เกิดแนวการพัฒนาชุมชนและ ศักยภาพในการปฏิบัติงาน อภิสรา ชุ่มจิตร และคณะ (2557) ได้กล่าวถึง ความหมาย และปัจจัยที่มีผลต่อศักยภาพในการปฏิบัติงานโดยอ้างอิงความหมายของศักยภาพ David C. McClelland กล่าวว่า Competency คือ บุคลิกลักษณะที่ซ่อนอยู่ภายใต้ ปัจเจกบุคคลซึ่งสามารถผลักดันให้ปัจเจกบุคคลนั้นสร้างผลการปฏิบัติงานที่ดีหรือตาม เกณฑ์ในงานที่ตนรับผิดชอบ ศักยภาพ คือ คุณลักษณะเชิงพฤติกรรมที่เป็นผลมาจาก ความรู้ ทักษะ ความสามารถ และคุณลักษณะอื่นๆ ที่ทำให้บุคคลสร้างผลงานโดดเด่น ในองค์กร ศักยภาพ คือ ความสามารถสูงสุดที่คนคนหนึ่งสามารถทำได้ และศักยภาพ หมายถึง ความสามารถสูงสุดที่เป็นไปได้ของบุคคล ถ้าหากบุคคลนั้นได้รับการบำรุงส่งเสริมอย่างเต็มที่ และถูกทางทั้งทางกายและทางจิต (พีรญา ตั้งสกุล, 2553 : 6) ซึ่งตาม แนวคิดของ Mc Clelland ศักยภาพมีองค์ประกอบ 5 ส่วน ดังนี้ 1. ความรู้ (Knowledge) 2. ทักษะ (Skill) 3. ความคิดเห็นเกี่ยวกับตนเอง (Self – Concept) 4. บุคลิกลักษณะ ประจำตัวของบุคคล (Traits) และ 5. แรงจูงใจ/เจตคติ (Motive / Attitude) ซึ่งทำให้ บุคคลแสดงพฤติกรรมที่มุ่งไปสู่เป้าหมายหรือความสำเร็จ ส่วนปัจจัยที่มีผลต่อศักยภาพ ในการปฏิบัติงานประกอบด้วย 4 ประการ ได้แก่ ปัจจัยส่วนบุคคล ปัจจัยด้านการบริหาร ปัจจัยด้านการเรียนรู้ ประกอบด้วย การฝึกอบรม (Training) การสอนงาน (Coaching) การเรียนรู้ด้วยตนเอง (Self-Directed Learning) และปัจจัยด้านแรงจูงใจ

กรอบแนวความคิดของการวิจัย



รูปภาพที่ 1 กรอบแนวคิดโครงการวิจัยการพัฒนาศักยภาพชุมชนในการจัดทำบัญชีตามรูปแบบของสหกรณ์เคหสถานเพื่อรองรับโครงการบ้านมั่นคง กรุงเทพมหานคร

ระเบียบวิธีดำเนินการวิจัย

เป็นการวิจัยเชิงคุณภาพในรูปแบบปฏิบัติการแบบมีส่วนร่วม ผ่านขั้นตอนกระบวนการทำวิจัยแบบมีส่วนร่วมของคนในชุมชน กลุ่มเป้าหมาย คือ กรรมการกลุ่มออมทรัพย์หรือสหกรณ์เคหสถานและนักบัญชีชุมชน จำนวน 4 ชุมชน ๆ ละ 4 คน ได้แก่ ชุมชนซอยสะพานร่วมใจ ชุมชนหน้าท่าอากาศยานด้านใต้ ชุมชนตาลคู่ และชุมชนก้าวหน้า จำนวน 16 คน และสมาชิกกลุ่มออมทรัพย์และสหกรณ์เคหสถาน โดยเครื่องมือที่ใช้ในการวิจัย ประกอบด้วย แบบสัมภาษณ์โดยการสัมภาษณ์แบบเจาะลึกเป็นรายบุคคล การวิเคราะห์ จุดแข็ง จุดอ่อน โอกาส และอุปสรรค และการประชุมกลุ่ม หรือ การสนทนากลุ่ม ส่วน วิธีการรวบรวมข้อมูล มีดังนี้ การทบทวนเอกสารประวัติความเป็นมา การสัมภาษณ์เชิงลึก การสนทนากลุ่มการรับฟังความคิดเห็น การอบรมให้ความรู้ การศึกษาดูงานสหกรณ์เคหสถานที่ถูกต้องได้มาตรฐาน การทดลองการจัดทำบัญชี การถอดบทเรียน การทดลองการจัดทำบัญชี และประชุมสรุปผลการทดลอง

ทีมวิจัยได้กำหนดขั้นตอนการดำเนินงานแบ่งตามการดำเนินงานวิจัยที่ได้ลงมือปฏิบัติ เพื่อตอบวัตถุประสงค์ของการวิจัย โดยมีรายละเอียด 2 ขั้นตอน คือ ขั้นตอนที่ 1 กิจกรรมชี้แจงโครงการศึกษาขั้นตอนและวิธีการจัดทำบัญชีของชุมชนภายใต้กลุ่มออมทรัพย์ชุมชนที่ดำเนินการอยู่ในปัจจุบัน รวมถึงปัญหาและอุปสรรคที่เกิดขึ้นปัจจุบัน ขั้นตอนที่ 2 การพัฒนาศักยภาพของชุมชนในการเรียนรู้รูปแบบบัญชีสหกรณ์เคหสถานของกรมส่งเสริมสหกรณ์ การอบรมการจัดทำบัญชีตามรูปแบบสหกรณ์เคหสถาน กิจกรรมทดลองทำบัญชีตามรูปแบบสหกรณ์เคหสถาน การถอดบทเรียนการทดลองการจัดทำบัญชี และการประชุมสรุปผลทดลอง และจัดทำคู่มือการจัดทำบัญชีตามรูปแบบของสหกรณ์เคหสถานเพื่อใช้ประกอบการเรียนรู้ด้วยตนเอง



ผลการวิจัย

2

ผลการดำเนินการวิจัยเพื่อตอบวัตถุประสงค์ที่ 1 เพื่อศึกษาปัญหาและอุปสรรคในการจัดทำบัญชีของชุมชน เพื่อรองรับโครงการบ้านมั่นคง สถานการณ์ก่อนการพัฒนาศักยภาพชุมชนในการจัดทำบัญชีของชุมชน เพื่อรองรับโครงการบ้านมั่นคงที่มีวิจัยดำเนินการค้นหาปัญหาและอุปสรรคในการจัดทำบัญชีของชุมชน โดยจัดกิจกรรมชี้แจงโครงการเพื่อประชุมแลกเปลี่ยนเรียนรู้เกี่ยวกับขั้นตอนการจัดทำบัญชีของกลุ่มออมทรัพย์ที่ดำเนินการอยู่ และปัญหาที่เกิดขึ้นในส่วนที่เกี่ยวข้องกับการดำเนินงานในปัจจุบัน ศึกษาขั้นตอน และวิธีการจัดทำบัญชีของชุมชนภายใต้กลุ่มออมทรัพย์ชุมชนที่ดำเนินการอยู่ในปัจจุบัน รวมถึงปัญหาและอุปสรรคที่เกิดขึ้นในปัจจุบัน เก็บข้อมูลตามประเด็นที่ศึกษา โดยการเก็บรวบรวมข้อมูล และเอกสารต่าง ๆ ที่ดำเนินการอยู่ในปัจจุบัน

ผลการวิเคราะห์ พบว่า ปัญหาและอุปสรรคในการจัดทำบัญชีของชุมชน เพื่อรองรับโครงการบ้านมั่นคง โดยการวิเคราะห์ปัญหาการทำบัญชีของชุมชนตามหลักการ 4M ในกรอบแนวคิดหลักการบริหารจัดการ 4 M (วิรัช วิรัชนิภาวรรณ, 2552) สรุปได้ดังนี้

1) บุคลากร (Men) พบว่า ขาดบุคลากรในการจัดทำบัญชีและกรรมการกลุ่มออมทรัพย์และสหกรณ์ ขาดความรู้ความเข้าใจในการจัดทำบัญชีของชุมชน เพื่อรองรับโครงการบ้านมั่นคง และอายุมากเกินไป 55 ปี ไม่มีเวลาต้องทำงานหารายได้เลี้ยงตนเอง และครอบครัวจึงขาดความร่วมมือและการมีส่วนร่วมสามารถแยกชุมชนทั้ง 4 ชุมชนได้แก่ ชุมชนซอยสะพานร่วมใจ ชุมชนหน้าท่าอากาศยานด้านใต้ ชุมชนตาลคู่ และชุมชนก้าวหน้า มีรายละเอียด ดังนี้

ชุมชนซอยสะพานร่วมใจ เขตดอนเมือง กรุงเทพมหานครเพิ่งเริ่มจัดตั้งเป็นกลุ่มออมทรัพย์ 1 ปี พบว่า มีความรู้ความเข้าใจการจัดเก็บเอกสารเบื้องต้นและมีการบริหารจัดการภายในของกลุ่มออมทรัพย์ มีความต้องการความรู้และความเข้าใจการจัดทำบัญชีเพื่อการเตรียมความพร้อมเข้าสู่การจัดตั้งเป็นสหกรณ์เคหสถาน

ชุมชนหน้าท่าอากาศยานด้านใต้ร่วมกับชุมชนตาลคู่ เขตดอนเมือง กรุงเทพมหานครได้ยื่นจัดตั้งสหกรณ์เคหสถาน ในเดือนธันวาคม ปีพ.ศ.2563 มีความรู้ความเข้าใจในการจัดทำบัญชีรายรับรายจ่ายเบื้องต้น และมีการบริหารจัดการภายในของกลุ่มออมทรัพย์

มีความต้องการความรู้และความเข้าใจการจัดทำบัญชีเพื่อการเตรียมความพร้อมเข้าสู่การเป็นสหกรณ์เคหสถาน

ชุมชนก้าวหน้า เขตหลักสี่ กรุงเทพมหานครจัดตั้งสหกรณ์เคหสถานแล้วตั้งแต่ปี พ.ศ.2554 เป็นเวลา 11 ปี มีปัญหาการจัดทำบัญชีจากคณะกรรมการสหกรณ์เคหสถาน ชุดเดิม คณะกรรมการสหกรณ์เคหสถานชุดใหม่ยังขาดความรู้ความเข้าใจในการจัดทำบัญชีสหกรณ์เคหสถาน เพื่อรองรับโครงการบ้านมั่นคงอย่างถูกต้อง และอายุมาก ไม่มีเวลาต้องทำงานหารายได้เลี้ยงตนเอง และครอบครัวจึงขาดความร่วมมือและการมีส่วนร่วมมีการบริหารจัดการภายในของสหกรณ์เคหสถาน และขั้นตอนการดำเนินงาน ยังไม่เป็นระบบไม่ชัดเจน และไม่ปฏิบัติตามระเบียบของสหกรณ์เคหสถานอย่างถูกต้อง

2) เงิน (Money) พบว่า มีงบประมาณแต่ยังไม่เพียงพอในการบริหารจัดการกลุ่ม ออมทรัพย์และสหกรณ์เคหสถานโดยเฉพาะอย่างยิ่งขาดงบประมาณค่าจ้างผู้ทำบัญชี และค่าใช้จ่ายในการดำเนินงาน เนื่องจากในปัจจุบันนักบัญชีชุมชนทำงานโดยไม่มีค่าตอบแทน ดังนั้น การจัดทำบัญชีจึงอาจมีผู้รับผิดชอบที่มีความรู้ความเข้าใจและการทุ่มเทเสียสละเวลาในการดำเนินงานให้ถูกต้องนั้นหายาก

3) การบริหารจัดการ (Management) พบว่า มีการบริหารจัดการภายใน ของกลุ่มออมทรัพย์และสหกรณ์เคหสถาน และขั้นตอนการดำเนินงานยังไม่เป็นระบบ ไม่ชัดเจน และไม่ปฏิบัติตามระเบียบของสหกรณ์อย่างถูกต้องกลุ่มออมทรัพย์และ สหกรณ์เคหสถานมีรายละเอียด ดังนี้

ชุมชนซอยสะพานร่วมใจชุมชนหน้าท่าอากาศยานด้านใต้ และชุมชนศาลคู่ เขต ดอนเมือง กรุงเทพมหานคร พบว่า กรรมการกลุ่มออมทรัพย์ มีความรู้ความเข้าใจใน การจัดทำบัญชีรายรับรายจ่ายเบื้องต้นและมีการบริหารจัดการภายในของกลุ่มออม ทรัพย์ ในการเตรียมความพร้อมเข้าสู่การเป็นสหกรณ์เคหสถาน และขั้นตอนการดำเนินงาน ให้เป็นระบบ เช่น ต้องมีการประชุมกรรมการสหกรณ์ทุกเดือน ต้องทำรายงานการ ประชุมทุกครั้ง ต้องทำทะเบียนทรัพย์สิน เป็นต้น จึงเห็นควรต้องไปศึกษาดูงานสหกรณ์ เคหสถานที่ดำเนินการถูกต้อง

ชุมชนก้าวหน้า เขตหลักสี่ กรุงเทพมหานคร พบว่า กรรมการสหกรณ์เคหสถาน ขาดความรู้ความเข้าใจในการจัดทำบัญชีของชุมชน เพื่อรองรับโครงการบ้านมั่นคง และ การบริหารจัดการภายในของสหกรณ์ และขั้นตอนการดำเนินงานยังไม่เป็นระบบ เช่น



ต้องมีการประชุมกรรมการสหกรณ์ทุกเดือน ต้องทำรายงานการประชุมทุกครั้ง ต้องทำทะเบียนทรัพย์สิน เป็นต้น จึงเห็นควรต้องไปศึกษาดูงานสหกรณ์เคหสถานเพื่อดำเนินการถูกต้อง

4) ทรัพยากร (Material) พบว่า สถานที่ทำเลที่ตั้งได้ถูกจัดสรรจากชุมชนตามความเหมาะสมของแต่ละชุมชนส่วนเอกสารการจัดทำบัญชีในการจัดทำสหกรณ์เคหสถาน เช่น ชุมชนหน้าท่าอากาศยานด้านใต้และชุมชนศาลคู่ต้องสั่งจัดทำขึ้นใหม่ ส่วนชุมชนซอยสะพานร่วมใจใช้การตีตารางเองเพื่อใช้ในการจัดทำบัญชี เป็นต้น และอุปกรณ์เครื่องใช้สำนักงานเทคโนโลยีที่ทันสมัย เช่น คอมพิวเตอร์ และเครื่องพริ้นเตอร์ เป็นต้น ไม่เพียงพอและชำรุด

ดังนั้น กรอบการพิจารณาใช้หลักการบริหารจัดการ 4 M ซึ่งเหมาะสมกับการนำมาใช้ควบคุมให้การทำงานของสหกรณ์เคหสถานมีคุณภาพและเกิดความเป็นมาตรฐานเชื่อถือได้ โปร่งใส ก่อให้เกิดความสำเร็จร่วมกันของชุมชนที่เป็นเจ้าของสหกรณ์ และประกอบกับการทบทวนทุนชุมชน สรุปได้ ดังนี้

ผลการวิเคราะห์ จากการทบทวนทุนชุมชนทั้งเชิงบวกและเชิงลบ ตามแนวคิดของ Bourdieu พบว่า

1. ทุนด้านเศรษฐกิจ เป็นทุนที่เป็นเงิน รายได้ประเภทต่างๆ หรือ “สิทธิ” ในทรัพย์สินต่างๆ ทุกรูปแบบ ประเด็นสำคัญของทุนทางเศรษฐกิจ (Bourdieu, 1986) พบว่า บุคคลในชุมชนมีฐานะทางเศรษฐกิจยังไม่ดีเท่าที่ควร และมีโอกาสทางสังคมน้อย ต้องทำมาหารายได้ มีรายได้ไม่แน่นอน ไม่มีเวลาฝึกฝนจนเก่งในการจัดทำบัญชี ชุมชนมีผู้สูงอายุมาก เป็นต้น ประกอบกับ สภาพบ้านเรือนมีความแออัดทรุดโทรม บ้านเรือนรูกล้าอยู่แนวลำคลอง ระบบสาธารณสุขยังไม่ครอบคลุม มีปัญหาสิ่งแวดล้อมของชุมชน จึงควรได้รับโอกาสจากภาครัฐและหน่วยงานอื่น เข้ามาดูแลช่วยเหลือและให้มีโอกาสทางสังคมที่ดีมากขึ้น

2. ทุนความรู้ และประสบการณ์ จากการศึกษาทั้ง 3 ชุมชน นักบัญชีชุมชนของทุกชุมชนเคยเข้าอบรมกับ พอช. มาแล้วอย่างน้อยคนละ 1 ครั้ง ซึ่งโดยปกติแล้วเมื่อมีการตั้งเป็นสหกรณ์ พอช.และกรมส่งเสริมสหกรณ์ จะดำเนินการให้ความรู้ในลักษณะการอบรมให้ความรู้ในการจัดทำบัญชี แต่พบว่า การอบรมมีมานานแล้ว มีให้ทำแบบฝึกหัดแต่ยังไม่มีการทดลองทำตามรูปแบบสหกรณ์เคหสถาน ไม่เข้าใจในประเด็นที่ทำ

จริง มีทุนเดิม คือ มีความรู้ความเข้าใจและสามารถดำเนินการรวบรวมรายการทางการเงินเพื่อนำไปบันทึกบัญชีได้ 3 ขั้นตอน คือ 1) การจัดทำเอกสาร 2) การบันทึกบัญชีในสมุดขั้นต้น เช่น สมุดเงินสด สมุดรายวันทั่วไป และ 3) การตรวจสอบและการควบคุม การที่ชุมชนมีทุนประสบการณ์ ที่เคยลองผิดลองถูก มีต้นทุนความรู้และประสบการณ์ ทั้ง 3 ชุมชน เคยผ่านการอบรมมาก่อน ทั้ง 3 ชุมชนต่างมีประสบการณ์ได้เข้ารับการอบรมจาก พอช. อย่างน้อย 1 ครั้ง พบว่า ต้นทุนความรู้และประสบการณ์ มี 3 ด้าน คือ มีการจัดเก็บเอกสารมีการบันทึกในสมุดบัญชีขั้นต้น และมีระบบการควบคุมและการตรวจสอบที่ยังไม่เป็นระบบเท่าที่ควร

3. ทุนวัฒนธรรม สำหรับทุนทางวัฒนธรรม แนวคิดของ Bourdieu ได้จำแนก ดังนี้ 1) ทุนทางวัฒนธรรมที่ฝังตัวอยู่ในรูปการแสดงออกของร่างกายและจิตใจ (embodied state) ทุนทางวัฒนธรรมรูปแบบนี้มักต้องอาศัยระยะเวลาในการประกอบตัวเป็นรูปร่าง นักบัญชีชุมชนมีความตั้งใจมุ่งมั่นที่จะจัดทำบัญชีให้เป็นและให้ถูกต้อง มีความรู้ ความสามารถ ทักษะ อยู่บ้างแต่ยังไม่ครบและถูกต้อง 2) ทุนทางวัฒนธรรมที่ถูกทำให้เป็นวัตถุ (objectified state) ทุนทางวัฒนธรรมรูปแบบนี้มีความเป็นรูปธรรม บุคคลสามารถครอบครองได้ ซึ่งในความเป็นจริง ณ ขณะนี้ ชุมชนบ้านเรือนมีความแออัด ทรุดโทรม บ้านเรือนรูกล้าอยู่แนวลำคลอง ระบบสาธารณูปโภคยังไม่ครอบคลุม มีปัญหาสิ่งแวดล้อมของชุมชน จึงจำเป็นที่จะต้องเข้าร่วมโครงการบ้านมั่นคง ทำให้เป็นแรงผลักดันให้เกิดสหกรณ์เคสสถานขึ้น 3) ทุนทางวัฒนธรรมเชิงสถาบัน (institutionalized state) เป็นทุนทางวัฒนธรรมที่ยึดโยงกับความเป็นสถาบัน นักบัญชีชุมชนได้ทำงานในองค์กรธุรกิจก็จะเรียนรู้และเข้าใจได้เร็ว แต่ส่วนใหญ่ พบว่า คนในชุมชนมีอาชีพค้าขาย หาเช้ากินค่ำมีรายได้ไม่แน่นอน และมีผู้สูงอายุมาก จึงส่งผลให้การประกอบอาชีพการทำงาน การดูแลผู้สูงอายุมีความสำคัญ และจำเป็นมากกว่าการจัดทำบัญชี

4. ทุนทางสังคม เป็นเครือข่ายทางสังคม พบว่า ในชุมชนที่มีความเอื้อเพื่อเกื้อกูลต่อกันเป็นเพื่อนบ้านที่ดี เพื่อนร่วมอาชีพที่ดี ชุมชนมีส่วนร่วมในกิจกรรมของชุมชนให้ความร่วมมือดี ซึ่งถือเป็นทรัพยากรอย่างหนึ่งที่เอื้อประโยชน์ให้ได้ (กาญจนา แก้วเทพ และ สมสุข หินวิมาน, 2553) แก่ชุมชน แต่บางชุมชนประสบปัญหาบางประการ เช่น การบริหารจัดการของคณะกรรมการชุมชนชุดเดิม การไม่ให้ความร่วมมือในการเข้าร่วมโครงการบ้านมั่นคง เป็นต้น ส่วนด้านความสัมพันธ์ระหว่างชุมชนและภาครัฐ ภาคีเครือข่าย



ถือว่าได้รับความร่วมมือดีทั้งสองฝ่าย ไม่ว่าจะเป็น พอช. กรมส่งเสริมสหกรณ์ และ กรมตรวจบัญชีสหกรณ์ ร่วมมือตามภารกิจด้วยดี

จากการทบทวนทุนชุมชน และการรวบรวมข้อมูลปัญหาและอุปสรรคของการจัดทำบัญชีของ 3 ชุมชน ในทางปฏิบัติ โดยเฉพาะอย่างยิ่ง ความรู้และความเข้าใจในการจัดทำบัญชีสหกรณ์เคหสถานได้อย่างถูกต้องจึงต้องเริ่มจากการนำมาเปรียบเทียบกับชุดความรู้ของทีมอาจารย์โดยการรวบรวมข้อมูลจริงและการทบทวนวรรณกรรมได้ประมวลมาเป็นหลักการของการรวบรวมรายการทางการเงินเพื่อนำไปบันทึกบัญชีที่ถูกต้อง โดยขั้นตอนการรวบรวมรายการทางการเงินเพื่อนำไปบันทึกบัญชีมี 5 ขั้นตอน ได้แก่ 1. การจัดทำเอกสาร 2. การบันทึกบัญชีในสมุดขั้นต้น เช่น สมุดเงินสด สมุดรายวันทั่วไป 3. การบันทึกในสมุดขั้นปลาย เช่น บัญชีแยกประเภท การ์ดรายตัวของสมาชิก 4. การจัดทำงบทดลอง และ 5. การตรวจสอบและการควบคุม

จากการวิเคราะห์ข้อมูลก่อนการพัฒนาศักยภาพ พบว่า ทั้ง 3 กลุ่ม สามารถดำเนินการรวบรวมรายการทางการเงินเพื่อนำไปบันทึกบัญชีได้เพียง 3 ขั้นตอน คือ 1) การจัดทำเอกสาร 2) การบันทึกบัญชีในสมุดขั้นต้น เช่น สมุดเงินสด สมุดรายวันทั่วไป และ 3) การตรวจสอบและการควบคุม โดยยังไม่ได้ทำการบันทึกในสมุดขั้นปลาย เช่น บัญชีแยกประเภท การ์ดรายตัวของสมาชิก และการจัดทำงบทดลอง ดังนั้นปัญหาและอุปสรรคในการจัดทำบัญชีของชุมชน เพื่อรองรับโครงการบ้านมั่นคง และเงื่อนไขในการสร้างบ้านมั่นคงหลักสำคัญ คือ การขาดบุคลากรในการจัดทำบัญชี และขาดความรู้ความเข้าใจในการจัดทำบัญชีของชุมชน เพื่อรองรับโครงการบ้านมั่นคง จึงนำไปสู่การดำเนินการเพื่อการพัฒนาศักยภาพชุมชน

ผลการดำเนินการวิจัย เพื่อตอบวัตถุประสงค์ที่ 2 เพื่อศึกษาการพัฒนาศักยภาพชุมชนในการจัดทำบัญชีตามรูปแบบของสหกรณ์เคหสถาน เพื่อรองรับโครงการบ้านมั่นคง

ทีมวิจัยเริ่มการพัฒนาศักยภาพชุมชนในการจัดทำบัญชีตามรูปแบบของสหกรณ์เคหสถาน เพื่อรองรับโครงการบ้านมั่นคงจากประเด็นที่สำคัญ คือ การขาดบุคลากรในการจัดทำบัญชีและขาดความรู้ความเข้าใจในการจัดทำบัญชีของชุมชน เพื่อรองรับโครงการบ้านมั่นคง ดังนั้น ทีมวิจัยได้ทำการประชุมหารือในการแก้ปัญหาเรื่องการขาดบุคลากรการจัดทำบัญชีที่ถูกต้อง และมีคนรุ่นใหม่เข้ามาร่วมกิจกรรมการพัฒนา

ศักยภาพชุมชนด้วย จึงเป็นที่มาของการขอรายชื่อนักทำบัญชี ชุมชนละ 4 คน ที่ต้องการความรู้และความเข้าใจ โดยเฉพาะอย่างยิ่งต้องมีบุคคลรุ่นใหม่อายุน้อย เข้าร่วมกิจกรรมเพื่อสืบสานงานเป็นนัยกับบัญชีของชุมชนต่อไปจากเดิมชุมชนขอยสะพานร่วมใจ ชุมชนหน้าท่าอากาศยานด่านใต้ ชุมชนตาลคู่ และชุมชนก้าวหน้า พบว่า มีนักบัญชีชุมชนส่วนใหญ่มีต้นทุนความรู้ได้เคยเข้ารับการอบรมจากหน่วยงานราชการอย่างน้อย 1-2 ครั้ง แต่บางรายก็ลืม เพราะไม่ได้ทำจริง เปลี่ยนคนทำบัญชี จึงไม่มีความต่อเนื่องในการทำบัญชีชุมชน ดังนั้นกระบวนการการพัฒนาศักยภาพของชุมชน จึงต้องเริ่มจากการให้ความรู้ความเข้าใจและการทดลองทำจริงนั่นเอง

โดยมีการจัดกิจกรรม 10 กิจกรรม ดังนี้ 1) การจัดเวทีอบรมให้ความรู้เกี่ยวกับรูปแบบของบัญชีสหกรณ์เคหสถาน โดยเจ้าหน้าที่สถาบันพัฒนาองค์กรชุมชน (พอช.) และเจ้าหน้าที่กรมส่งเสริมจัดตั้งสหกรณ์ 2) การจัดเวทีอบรมให้ความรู้ความเข้าใจในการจัดทำบัญชีตามรูปแบบของสหกรณ์เคหสถานเพื่อรองรับโครงการบ้านมั่นคงกรุงเทพมหานคร โดยเจ้าหน้าที่กรมตรวจสอบบัญชีสหกรณ์ 3) การจัดเวทีทดลองทำบัญชีตามรูปแบบสหกรณ์เคหสถาน ครั้งที่ 1 4) การจัดเวทีถอดบทเรียนจากการนำไปปฏิบัติงานจริงครั้งที่ 1 5) การศึกษาดูงานสหกรณ์เคหสถานที่ได้มาตรฐานหรือรูปแบบการทำงานที่มีวิธีปฏิบัติที่เป็นระดับดีมาก 6) การจัดเวทีทดลองทำบัญชีตามรูปแบบสหกรณ์เคหสถาน ครั้งที่ 2 7) การจัดเวทีถอดบทเรียนจากการนำไปปฏิบัติงานจริง ครั้งที่ 2 8) การจัดเวทีทดลองทำบัญชีตามรูปแบบสหกรณ์เคหสถาน ครั้งที่ 3 และการจัดเวทีถอดบทเรียนจากการนำไปปฏิบัติงานจริง ครั้งที่ 3 9) การจัดเวทีทดลองทำบัญชีตามรูปแบบสหกรณ์เคหสถาน ครั้งที่ 4 และการจัดเวทีถอดบทเรียนจากการนำไปปฏิบัติงานจริง ครั้งที่ 4 และ 10) ประชุมสรุปผลการทดลอง และจัดทำคู่มือแนวปฏิบัติในการดำเนินงานของคณะกรรมการสหกรณ์เคหสถาน

จากการสรุปผลการทดลอง จากการนำไปปฏิบัติงานจริง จำนวน 4 ครั้ง พบว่า นักบัญชีชุมชนผู้ให้ข้อมูลจากชุมชนขอยสะพานร่วมใจได้กล่าวว่า “มีความมั่นใจในการทำบัญชีสหกรณ์ สามารถจัดทำบัญชีได้” นักบัญชีชุมชนผู้ให้ข้อมูลจากชุมชนหน้าท่าอากาศยานด่านใต้และชุมชนตาลคู่กลุ่มออมทรัพย์ กล่าวว่า “ได้ลองทำดู มีความมั่นใจมากขึ้น” และนักบัญชีชุมชนผู้ให้ข้อมูลจากชุมชนก้าวหน้าสหกรณ์เคหสถาน กล่าวว่า “เข้าใจมากขึ้น ทำได้แล้ว และคิดว่าสามารถทำได้ครบตามขั้นตอนของสหกรณ์



เคหสถาน” ดังนั้นผลการวิเคราะห์จากการจัดกิจกรรมต่าง ๆ ที่ได้กล่าวมาแล้วข้างต้น จึงสรุปได้ว่า นักบัญชีชุมชนทั้ง 4 ชุมชน มีความสามารถในการจัดทำบัญชีสหกรณ์ เคหสถานได้ตามขั้นตอนการรวบรวมรายการทางการเงินเพื่อนำไปบันทึกบัญชีการนำไปปฏิบัติงานจริงใน 5 ขั้นตอน โดยสรุปว่า นักบัญชีชุมชนสามารถจัดทำบัญชีตามรูปแบบสหกรณ์เคหสถานได้อย่างถูกต้อง ครบถ้วน โปร่งใส สร้างความเชื่อถือต่อสมาชิก ชุมชนได้เป็นอย่างดี บรรลุตามเป้าหมายร่วมกัน

ดังนั้น ผลจากการพัฒนาศักยภาพโดยการมีส่วนร่วมในการจัดทำบัญชีตามรูปแบบสหกรณ์เคหสถานเพื่อรองรับบ้านมั่นคงมี 3 ประเด็น ดังนี้

1. เพิ่มศักยภาพของชุมชนในการจัดทำบัญชีตามรูปแบบสหกรณ์เคหสถานเพื่อรองรับบ้านมั่นคง ตามแนวคิดของ Mc Clelland ศักยภาพมีองค์ประกอบ 5 ส่วน ซึ่งนักบัญชีชุมชนมีศักยภาพครบตามองค์ประกอบดังนี้ 1. ความรู้ มีความรู้ในสาระสำคัญที่ต้องรู้เรื่องการจัดทำบัญชี มีความเข้าใจและสามารถจัดทำบัญชีได้ 2. ทักษะ มีความสามารถจัดทำบัญชีได้อย่างคล่องแคล่วว่องไว 3. ความคิดเห็นเกี่ยวกับตนเอง มีเจตคติ ค่านิยม ความคิดเห็นเกี่ยวกับภาพลักษณ์ของตน หรือสิ่งที่เชื่อว่าตนเองมีความมั่นใจว่าสามารถจัดทำบัญชีสหกรณ์เคหสถานได้ถูกต้องครบถ้วน 4. บุคลิกลักษณะประจำตัวของคุณบุคคล โดยนักบัญชีชุมชนมีลักษณะเป็นผู้นำหรือเป็นผู้แทนชุมชนที่สามารถจัดทำบัญชีได้ในชุมชนได้อย่างถูกต้อง 5. แรงจูงใจเจตคติ เป็นแรงจูงใจหรือแรงขับภายใน ซึ่งทำให้นักบัญชีชุมชนแสดงพฤติกรรมที่มุ่งไปสู่เป้าหมายหรือความสำเร็จในการจัดทำบัญชีเพื่อสร้างความเชื่อถือ ความโปร่งใส ความไว้วางใจ ให้กับสมาชิก กลุ่มออมทรัพย์และสหกรณ์เคหสถาน ดังนั้นจึงเกิดปรากฏการณ์ที่สำคัญของนักบัญชีชุมชน คือ

1) นักบัญชีชุมชน สามารถดำเนินการรวบรวมรายการทางการเงินเพื่อนำไปบันทึกบัญชีได้ครบทั้ง 5 ขั้นตอน ซึ่งจากเดิมสามารถทำได้เพียง 3 ขั้นตอนคือ 1) การจัดทำเอกสาร 2) การบันทึกบัญชีในสมุดขั้นต้น เช่น สมุดเงินสด สมุดรายวันทั่วไป และ 3) การตรวจสอบและการควบคุม โดยนักบัญชีชุมชนมีความสามารถทำบัญชีเพิ่มอีก 2 ขั้นตอนได้ คือ การบันทึกในสมุดชั้นปลาย เช่น บัญชีแยกประเภท การ์ดรายตัวของสมาชิก และการจัดทำงบทดลอง จนสามารถจัดทำได้ครบ 5 ขั้นตอน

2) จำนวนนักบัญชีชุมชนที่มีความรู้ความเข้าใจสามารถจัดทำบัญชีตามรูปแบบสหกรณ์เคหสถานได้อย่างถูกต้องอย่างน้อยชุมชนละ 4 คน แบ่งเป็นระดับมาก 2 คน ระดับปานกลาง 2 คน

3) นักบัญชีชุมชนมีศักยภาพเป็นวิทยากรได้ และมีส่วนร่วมในการจัดทำคู่มือแนวปฏิบัติในการดำเนินงานของคณะกรรมการสหกรณ์เคหสถานได้ร่วมจัดทำ “คู่มือการจัดทำบัญชีสหกรณ์เคหสถาน ฉบับชุมชน” จากการจัดทำคู่มือฉบับชุมชนเป็นการรวบรวมแนวปฏิบัติในการดำเนินงานของคณะกรรมการสหกรณ์เคหสถานให้ชุมชนรับรู้และคิดอย่างเป็นระบบ เพื่อเป็นเครื่องมือประกอบการเรียนรู้ด้วยตนเอง และเพื่อการดำเนินงานสหกรณ์เคหสถานเป็นไปด้วยความถูกต้อง โปร่งใส และมีความน่าเชื่อถือต่อสมาชิกสหกรณ์ จะเป็นแนวทางในการแก้ไขปัญหา และอุปสรรคร่วมกันของสมาชิกในชุมชนและการพัฒนาชุมชนต่อไป

4) การพัฒนาการจัดทำบัญชีสหกรณ์เคหสถานทำให้สมาชิกสหกรณ์เคหสถานสามารถเข้าถึงสิทธิ ส่งผลให้สมาชิกสามารถกู้เงินเพื่อสร้างบ้านมั่นคงได้อย่างถูกต้องตามหลักการของสถาบันพัฒนาองค์กรชุมชน (พอช.)

2. ปัจจัยแห่งความสำเร็จ

ความสำเร็จของนักบัญชีชุมชนที่สามารถจัดทำบัญชีตามรูปแบบสหกรณ์เคหสถานได้อย่างถูกต้องประกอบด้วย

1) นักบัญชีชุมชนอายุน้อย มีความสามารถในการเรียนรู้ได้เร็ว ใช้เทคโนโลยีได้ดี

2) คณะกรรมการชุมชน คณะกรรมการกลุ่มออมทรัพย์และสหกรณ์เคหสถาน และนักบัญชีชุมชนมีความตั้งใจในการเรียนรู้ฝึกฝนด้วยตนเอง มีแรงจูงใจให้ความสำคัญต่อการจัดทำบัญชีเพื่อการมีบ้านมั่นคง

3) ภาคีเครือข่าย เป็นอีกหนึ่งปัจจัยที่สำคัญของความสำเร็จในการจัดทำบัญชีตามรูปแบบสหกรณ์เคหสถานได้อย่างถูกต้อง ด้วยความร่วมมือของสถาบันพัฒนาองค์กรชุมชน (องค์กรมหาชน) (พอช.) สำนักงานส่งเสริมสหกรณ์กรุงเทพมหานคร พื้นที่ 2 จนถึงสำนักงานตรวจบัญชีสหกรณ์กรุงเทพมหานคร จากกระบวนการให้ความรู้ความเข้าใจเริ่มจากการเตรียมการโดยสถาบันพัฒนาองค์กรชุมชน (องค์กรมหาชน) (พอช.) เข้าร่วมให้ข้อมูลตั้งแต่ต้นน้ำ กลางน้ำ จนถึงปลายน้ำ ก่อนจัดตั้งกลุ่มออมทรัพย์และสหกรณ์เคหสถาน การเตรียมการ การบริหารจัดการสหกรณ์เคหสถานเพื่อรองรับการ



สร้างบ้านมั่นคง และสำนักงานส่งเสริมสหกรณ์กรุงเทพมหานคร พื้นที่ 2 ช่วยแนะนำ ข้อมูลแก่ชุมชนในการจัดตั้ง และการจัดทำบัญชีตามรูปแบบสหกรณ์เคหสถานได้อย่าง ถูกต้อง โดยวิทยากรจากสำนักงานตรวจบัญชีสหกรณ์กรุงเทพมหานคร และมีส่วนช่วย ในการให้คำปรึกษา การจัดทำคู่มือฉบับอ่านง่าย จึงเป็นภาคีเครือข่ายที่สำคัญซึ่งมีส่วน ร่วมที่ก่อให้เกิดความสำเร็จ และที่สำคัญการให้คำปรึกษาหรือที่ปรึกษา (Coaching) และกำกับดูแลอย่างใกล้ชิดเป็นรายสหกรณ์ เป็นเครือข่ายความร่วมมือที่เข้มแข็งระหว่าง ชุมชนและภาคีเครือข่าย ทำให้เกิดการเรียนรู้จากการนำไปปฏิบัติงานจริง

4) การมีส่วนร่วมของชุมชน คณะกรรมการชุมชน นักบัญชีชุมชน และสมาชิก ของชุมชนทุกขั้นตอนจะก่อให้เกิดความเข้าใจร่วมกันส่งผลต่อการบริหารจัดการสหกรณ์ เคหสถานอย่างเป็นระบบได้

5) นักบัญชีชุมชนมีความรู้ภาคทฤษฎีประกอบกับการทดลองทำบัญชีจริงภาค ปฏิบัติ และโดยเฉพาะอย่างยิ่งการให้คำปรึกษาหรือที่ปรึกษา (Coaching) มีความสำคัญ ต่อความสามารถในการจัดทำบัญชีได้อย่างเข้าใจและถูกต้องครบถ้วน

3. ลดความเหลื่อมล้ำในชุมชน

จากการจัดกิจกรรมสรุปได้ว่า มีผลทำให้สามารถเพิ่มศักยภาพให้กับชุมชนและ ลดความเหลื่อมล้ำในชุมชน 5 ด้าน ดังนี้ 1) ด้านความรู้ 2) ด้านสังคม 3) ด้านเศรษฐกิจ 4) ด้านการเมือง และ 5) ด้านสิ่งแวดล้อม โดยเมื่อชุมชนมีการพัฒนาศักยภาพความรู้ด้าน การจัดทำบัญชีที่เป็นระบบ เข้าใจง่าย ถูกต้อง โปร่งใส สามารถตรวจสอบได้ เป็นที่ ยอมรับของชุมชนและหน่วยงานที่เกี่ยวข้อง จึงเป็นการลดความเหลื่อมล้ำด้านความรู้ ในชุมชนแล้วยังสามารถลดความเหลื่อมล้ำด้านสังคมได้อีกด้วย ซึ่งชุมชนโดยผู้ทำบัญชี มีความมั่นใจในการทำบัญชีที่ได้มาตรฐานเป็นไปตามมาตรฐานการบัญชีที่รับรองทั่วไป มากขึ้น และส่งผลให้สมาชิกมีความไว้วางใจ คณะกรรมการได้รับการยอมรับด้านการ บริหารจัดการการเงินกลุ่มออมทรัพย์หรือสหกรณ์จากสมาชิกในชุมชนมีการบริหาร จัดการบัญชีอย่างเป็นระบบ มีมาตรฐาน เป็นที่ยอมรับ และสามารถตรวจสอบได้จาก ชุมชนและหน่วยงานภาครัฐ หากมีการบริหารจัดการด้านการเงินที่ทำให้ชาวบ้าน สามารถมีเงินออม จะนำไปสู่การเข้าถึงสวัสดิการภาครัฐ เพื่อสร้างที่อยู่อาศัยได้ โดย การเข้าถึงโครงการบ้านมั่นคง ซึ่งการลดความเหลื่อมล้ำด้านเศรษฐกิจ โดยการให้ความรู้ ในการทำบัญชีที่เป็นระบบ มีมาตรฐาน เป็นที่ยอมรับของชุมชนและหน่วยงานภาครัฐ

จะทำให้ชาวบ้านมีโอกาสเข้าถึงการออมเพื่อที่อยู่อาศัย โดยการเข้าร่วมโครงการสหกรณ์
เคหสถานเพื่อการออม และรองรับการสร้างบ้านมั่นคง ทำให้สมาชิกมีความมั่นคงทาง
ด้านเศรษฐกิจสามารถสร้างที่อยู่อาศัยได้ตามเงื่อนไขการกู้ของ พอช. และสามารถเข้า
ถึงสวัสดิการด้านที่อยู่อาศัยตามสิทธิของสมาชิกในชุมชนได้ส่งผลต่อความเหลื่อมล้ำ
ด้านการเมืองซึ่งการพัฒนาการจัดทำบัญชีสหกรณ์เคหสถานทำให้สมาชิกชาวบ้านที่เป็น
สมาชิกสหกรณ์เคหสถานสามารถเข้าถึงสิทธิในการแสดงความคิดเห็นต่อสถาบันพัฒนา
องค์กรชุมชนและหน่วยงานภาครัฐอื่นที่เกี่ยวข้องกับบ้านมั่นคง การมีอำนาจในการต่อ
รองด้านงบประมาณและค่าใช้จ่ายในการสร้างบ้านมั่นคงรวมถึงการสนับสนุนในด้าน
อื่น ๆ จากหน่วยงานภาครัฐ และความเหลื่อมล้ำด้านสิ่งแวดล้อม ผลจากการจัดทำบัญชี
สหกรณ์ฯ ที่มีประสิทธิภาพ ส่งผลให้สมาชิกสามารถกู้เงินเพื่อสร้างบ้านมั่นคงได้อย่าง
ถูกต้องตามหลักการของสถาบันพัฒนาองค์กรชุมชน ดังนั้น จึงทำให้มีการจัดสรรพื้นที่
โดยรอบชุมชนมีความเป็นระเบียบ ส่งผลต่อการจัดระบบสิ่งแวดล้อมที่เหมาะสม รวมถึง
การจัดการระบบสาธารณูปโภคอย่างเป็นระบบ

สรุปผลการวิจัย

โดยกระบวนการในการพัฒนาศักยภาพชุมชนในการจัดทำบัญชีตามรูปแบบของ
สหกรณ์เคหสถานเพื่อรองรับโครงการบ้านมั่นคงกรุงเทพมหานคร ทีมวิจัยนำเสนอผล
การวิเคราะห์ใน 3 ขั้นตอน คือ

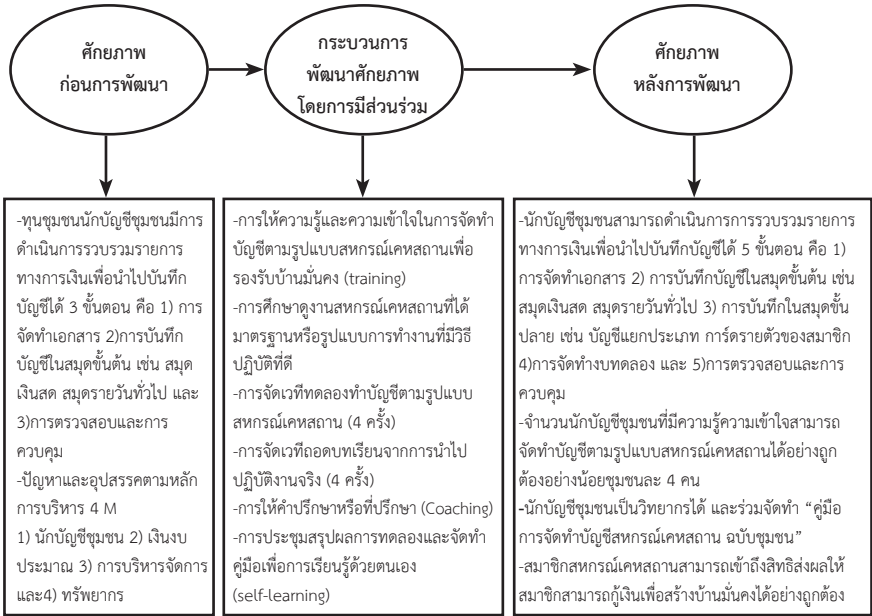

รูปภาพที่ 2 กระบวนการในการพัฒนาศักยภาพชุมชนในการจัดทำบัญชีตามรูปแบบของสหกรณ์เคหสถานเพื่อรองรับโครงการบ้านมั่นคงกรุงเทพมหานคร

อภิปรายผลการวิจัย

ผลการวิจัย พบว่า การวิเคราะห์ปัญหาและอุปสรรคในการจัดทำบัญชีของชุมชนเพื่อรองรับโครงการบ้านมั่นคงตามแนวทางการบริหารการจัดการของสหกรณ์โดยใช้หลักการ 4 M (วิรัช วิรัชฉนิภาวรรณ, 2552) คือ 1. บุคลากร (Men) ขาดความรู้ความเข้าใจในการจัดทำบัญชีของชุมชน และอายุมาก ไม่มีเวลาต้องทำงานหารายได้เลี้ยงตนเอง และครอบครัวจึงขาดความร่วมมือและการมีส่วนร่วม 2. เงิน (Money) มีงบประมาณยังไม่เพียงพอ 3. การบริหารการจัดการ (Management) การบริหารจัดการภายในของสหกรณ์ และขั้นตอนการดำเนินงานยังไม่เป็นระบบไม่ชัดเจนและไม่ปฏิบัติตามระเบียบของสหกรณ์อย่างถูกต้อง 4. ทรัพยากร (Material) สถานที่ และอุปกรณ์เครื่องใช้สำนักงานที่ทันสมัยมีไม่เพียงพอ มีความสอดคล้องกับ กัลยา นาคลังกา และคณะ (2562 : 120-133) กล่าวว่า ปัญหาและแนวทางการบริหารการจัดการของสหกรณ์

โดยใช้หลักการ 4 M ได้แก่ 1) คนหรือบุคลากร (Men) พบว่า บุคลากรขาดแคลน และ ยังขาดความเข้าใจในหลักการอุดมการณ์วิธีการสหกรณ์โดยแนวทางบริหารจัดการ คือ การจัดการความรู้ (Knowledge Management) 2) เงิน (Money) พบว่า มีงบประมาณ ยังไม่เพียงพอโดยแนวทางบริหารจัดการ คือ การลงทุนอย่างสร้างสรรค์ 3) การบริหาร การจัดการ (Management) พบว่า ปัจจัยแห่งความสำเร็จ คือ การจัดทำระบบข้อมูล และสารสนเทศเพื่อการทำงาน เช่นทะเบียนหุ้น ฐานข้อมูลสหกรณ์และควรเพิ่มการจัดการข้อมูลผ่านระบบสารสนเทศ (Information System) 4) ทรัพยากรหรือวัสดุ (Material) พบว่า สถานที่และอุปกรณ์เครื่องใช้สำนักงานที่ทันสมัยไม่เพียงพอโดย แนวทางบริหารจัดการคือ ใช้เทคโนโลยีที่เสริมสร้างความสะดวกให้แก่ผู้ใช้ โดยใช้หลัก การบริหารจัดการ 4 M ซึ่งเหมาะสมกับการนำมาใช้ควบคุมให้การทำงานของสหกรณ์ มีคุณภาพและเกิดความเป็นมาตรฐาน โปร่งใส ก่อให้เกิดความสำเร็จร่วมกันของชุมชน ที่เป็นเจ้าของสหกรณ์ซึ่งสอดคล้องกับ จันทิกา สุภาพงษ์ และคณะ (2561: 377-393) จากผลการวิจัย พบว่า กลุ่มยังไม่มีระบบด้านบัญชีและการบริการจัดการด้านการเงินมี เพียงการบันทึกรายรับรายจ่ายซึ่งไม่พอกับการบริหารงานและการตัดสินใจ จึงมีความ ต้องการระบบบัญชีที่เหมาะสม จากนั้นจึงนำปัญหาและความต้องการมาออกแบบและ สร้างระบบบัญชีการเงินของกลุ่ม โดยกลุ่มสามารถประยุกต์ความรู้ของตนเองเข้าสู่ระบบ บัญชีการเงินของกลุ่ม ทำให้กลุ่มมีความเข้มแข็งยิ่งขึ้น ซึ่งสอดคล้องกับ ชูติกาญจน์ เกิด ประกอบ (2554) ผลการวิจัย พบว่า ปัญหาด้านการปฏิบัติงานมีปัญหาอยู่ในระดับ ปานกลาง 6 ข้อ ประกอบด้วย 1. ระบบบัญชีของสหกรณ์ มีความยุ่งยาก ซับซ้อน เข้าใจยาก 2. ระเบียบนายทะเบียนสหกรณ์มีความยุ่งยากซับซ้อนเข้าใจยาก 3. คำแนะนำ เกี่ยวกับวิธีปฏิบัติทางบัญชีมีรายละเอียดมากเข้าใจยาก 4. สหกรณ์ดำเนินธุรกิจหลายด้าน มีความยุ่งยากซับซ้อน 5. ผู้บริหารของสหกรณ์ให้ความสำคัญกับการดำเนินธุรกิจ มากกว่าการจัดทำบัญชี และ 6. สหกรณ์ขาดหน้าที่ที่ให้คำปรึกษา และแนะนำเกี่ยวกับการ จัดทำบัญชี จึงจำเป็นต้องมุ่งเน้นกระบวนการพัฒนาศักยภาพชุมชนให้มี ประสิทธิภาพมากขึ้น

จากการศึกษาปัญหา และอุปสรรคในการจัดทำบัญชีของชุมชน เพื่อรองรับ โครงการบ้านมั่นคง และเงื่อนไขในการสร้างบ้านมั่นคงหลักสำคัญ คือ การขาดบุคลากร ในการจัดทำบัญชีและขาดความรู้ความเข้าใจในการจัดทำบัญชีของชุมชน เพื่อรองรับ



โครงการบ้านมั่นคง ดังนั้น ทีมวิจัยจึงต้องร่วมกับชุมชน และหน่วยงานภาครัฐจัดให้มีกิจกรรมการพัฒนาศักยภาพชุมชน ด้วยการมีส่วนร่วมของชุมชนในทุกขั้นตอนของการพัฒนาศักยภาพ สอดคล้องกับ วิจิต เอียงอ่อน และคณะ (2563) กล่าวว่า ในด้านความต้องการความรู้ในการจัดทำบัญชีของสหกรณ์ ทั้ง 5 ด้าน คือ 1. ด้านความรู้ ความเข้าใจของผู้ทำบัญชี 2. ด้านเอกสาร วิธีการจัดการเอกสารทางบัญชี 3. ด้านการบันทึกบัญชีและทำงบการเงิน 4. ด้านเครื่องมือที่ใช้ปฏิบัติงานบัญชี 5. ด้านความร่วมมือและประสานงาน โดยภาพรวมความต้องการอยู่ในระดับมาก มีความต้องการ ด้านการประสานงานและความร่วมมือ มากที่สุด รองลงมา คือ ด้านเอกสาร และวิธีการจัดการเอกสารของสหกรณ์ โดยมีข้อเสนอแนะแนวทางในการพัฒนาความรู้ด้านการจัดทำบัญชีของสหกรณ์ ให้มีการอบรมให้ความรู้เกี่ยวกับการจัดทำบัญชี และควรมีการสำรวจถึงความต้องการความรู้ของเจ้าหน้าที่บัญชีอย่างสม่ำเสมอ สอดคล้องกับผลการดำเนินการวิจัย พบว่า กระบวนการพัฒนาศักยภาพชุมชน มีดังนี้ 1. การให้คำปรึกษา (ที่ปรึกษา) มีแลกเปลี่ยนเรียนรู้โดยการให้คำปรึกษาของทีมอาจารย์ และนักวิชาการที่เกี่ยวข้อง 2. การอบรมให้ความรู้ความเข้าใจในการจัดทำบัญชีตามรูปแบบของสหกรณ์เคหสถานเพื่อรองรับโครงการบ้านมั่นคง กรุงเทพมหานคร 3. การศึกษาดูงานสหกรณ์เคหสถานที่ได้มาตรฐานหรือรูปแบบการทำงานที่มีวิธีปฏิบัติที่เป็นระดับดีมาก 4. การจัดเวทีทดลองทำบัญชีตามรูปแบบสหกรณ์เคหสถาน (4 ครั้ง) 5. การจัดเวทีถอดบทเรียนจากการนำไปปฏิบัติงานจริง(4 ครั้ง) และ 6. ประชุมสรุปผลการทดลอง จัดทำคู่มือแนวปฏิบัติในการดำเนินงานของคณะกรรมการสหกรณ์เคหสถาน

จากการวิจัย พบว่า ปัจจัยด้านการเรียนรู้เพื่อพัฒนานักบัญชีชุมชนที่สำคัญ คือ การอบรมให้ความรู้ (Training) การสอนงานหรือที่ปรึกษา (Coaching) และการเรียนรู้ด้วยตนเองของนักบัญชีชุมชน (Self-Directed Learning) สอดคล้องกับ สิริวิลาส มณฑลโสภณ (2537) กล่าวว่า การพัฒนาทรัพยากรมนุษย์โดยกระบวนการฝึกอบรม (Training) จะช่วยเพิ่มพูนความรู้ทำให้การปฏิบัติงานของพนักงานมีประสิทธิภาพสูงขึ้น ประหยัดเวลา และทุนค่าใช้จ่าย ช่วยขจัดปัญหาการขาดแคลนบุคลากรที่มีความรู้ในงานเฉพาะอย่าง และสอดคล้องกับ วันมีชัย บุรณะพันธ์ (2550) กล่าวว่า เนื้อหาของเรื่องที่เป็นอบรมอาจเป็นเรื่องที่ตรงกับความต้องการของตัวบุคคลนั้นหรือไม่ก็ได้ แต่จะเป็นเรื่องที่มุ่งเน้นให้ตรงกับงานที่กำลังปฏิบัติอยู่หรือกำลังจะได้รับมอบหมายให้ปฏิบัติ

โดยมีจุดประสงค์ให้เกิดการเปลี่ยนแปลงพฤติกรรม ซึ่งสามารถประเมินผลได้จากกรปฏิบัติงานหรือผลงาน และสอดคล้องกับ ญัฐภัส ชินกิง (ม.ป.ป.) ได้กล่าว การสอนงานหรือที่ปรึกษาเป็นเทคนิคหนึ่งที่มีวัตถุประสงค์ เพื่อมุ่งพัฒนาผู้ปฏิบัติงานให้มีความรู้ทักษะ และคุณลักษณะเฉพาะตัว เพื่อให้การทำงานนั้นๆ ประสบความสำเร็จตามเป้าหมายที่กำหนดขึ้นและเพื่อเป็นการถ่ายทอดเทคนิคและวิธีการทำงานเพื่อให้ผู้ถูกสอนงานมีศักยภาพในการทำงานที่สูงขึ้น มีความก้าวหน้าในหน้าที่การงานต่อไปในอนาคตปัจจัยที่สำคัญที่สุด คือ การเรียนรู้ด้วยตนเองของนักบัญชีชุมชนและความยั่งยืนของนักบัญชีชุมชน คือ การถ่ายทอดความรู้ และการมีคู่มือช่วยให้เกิดความเข้าใจในระบบงานจึงเป็นเรื่องที่สำคัญ

การเพิ่มศักยภาพของชุมชนในการจัดทำบัญชีตามรูปแบบสหกรณ์เคหสถานเพื่อรองรับบ้านมั่นคงเป็นเป้าหมายสำคัญ ผลการวิจัยสอดคล้องกับ พีรญา ตั้งสกุล (2553 : 6) และตามแนวคิดของ Mc Clelland ซึ่งผลวิจัยหลังจากนักบัญชีชุมชนผ่านกระบวนการพัฒนาศักยภาพชุมชน พบว่า ศักยภาพมีองค์ประกอบครบ 5 ส่วน ดังนี้ 1. ความรู้ มีความรู้ในสาระสำคัญที่ต้องรู้เรื่องการจัดทำบัญชีมีความเข้าใจและสามารถจัดทำบัญชีได้ 2. ทักษะ มีความสามารถจัดทำบัญชีได้อย่างคล่องแคล่วว่องไว 3. ความคิดเห็นเกี่ยวกับตนเอง มีเจตคติ ค่านิยม ความคิดเห็นเกี่ยวกับภาพลักษณ์ของตนเองหรือสิ่งที่เชื่อว่าตนเองมีความมั่นใจว่าสามารถจัดทำบัญชีสหกรณ์เคหสถานได้ถูกต้องครบถ้วน 4. บุคลิกลักษณะประจำตัวของบุคคล โดยนักบัญชีชุมชนมีลักษณะเป็นผู้นำหรือเป็นผู้แทนชุมชนที่สามารถจัดทำบัญชีได้ในชุมชนได้อย่างถูกต้อง และ 5. แรงจูงใจ/เจตคติ เป็นแรงจูงใจหรือแรงขับภายใน ซึ่งทำให้นักบัญชีชุมชนแสดงพฤติกรรมที่มุ่งไปสู่เป้าหมายหรือความสำเร็จในการจัดทำบัญชีเพื่อสร้างความเชื่อถือ ความโปร่งใส ความไว้วางใจ ให้กับสมาชิกกลุ่มออมทรัพย์และสหกรณ์เคหสถานจะส่งผลเป็นรูปธรรมต่อสมาชิกสหกรณ์เคหสถานสามารถเข้าถึงสิทธิ ส่งผลให้สมาชิกสามารถกู้เงินเพื่อสร้างบ้านมั่นคงได้อย่างถูกต้อง เป็นการลดความเหลื่อมล้ำของชุมชนในที่สุด

ข้อเสนอแนะที่ได้จากการวิจัย

ข้อเสนอแนะที่ได้จากผลการวิจัย 1) การมีส่วนร่วมของชุมชน คณะกรรมการชุมชน นักบัญชีชุมชน และสมาชิกของชุมชนทุกขั้นตอนจะก่อให้เกิดความเข้าใจร่วมกัน



ส่งผลต่อการบริหารจัดการอย่างเป็นระบบ โดยเฉพาะอย่างยิ่งคณะกรรมการชุมชนและนักบัญชีชุมชนมีความตั้งใจให้ความสำคัญต่อการจัดทำบัญชี มีอายุน้อยสามารถในการเรียนรู้ได้เร็วใช้เทคโนโลยีได้ดีเข้ามามีส่วนร่วมในชุมชนจะก่อให้เกิดความยั่งยืนของชุดความรู้ที่จะถ่ายทอดต่อไปในชุมชน 2) การพัฒนาศักยภาพชุมชนควรมีการจัดกิจกรรมทั้งภาคทฤษฎีและภาคปฏิบัติ สามารถปรับเปลี่ยนได้ตามสถานการณ์เพื่อความเหมาะสมในแต่ละชุมชน การมีความรู้ภาคทฤษฎีประกอบกับการทดลองทำบัญชีจริงภาคปฏิบัติ และการให้คำปรึกษาหรือที่ปรึกษา (Coaching) มีความสำคัญต่อความสามารถในการจัดทำบัญชีได้อย่างเข้าใจและถูกต้อง 3) ควรมีการประสานงานระหว่างภาคีเครือข่าย มหาวิทยาลัย สถาบันพัฒนาองค์กรชุมชน (องค์การมหาชน) (พอช.) สำนักงานส่งเสริมสหกรณ์กรุงเทพมหานคร พื้นที่ 2 และสำนักงานตรวจบัญชีสหกรณ์กรุงเทพมหานครเป็นเครือข่ายความร่วมมือที่เข้มแข็งระหว่างชุมชนและภาคีเครือข่ายเป็นอีกหนึ่งปัจจัยที่สำคัญของความสำเร็จก่อให้เกิดความยั่งยืน 4) ควรมีหน่วยงานที่เกี่ยวข้องโดยตรง อาทิ สำนักงานตรวจบัญชีสหกรณ์กรุงเทพมหานครเข้ามาทำหน้าที่ในการให้คำปรึกษาหรือที่ปรึกษา (Coaching) และกำกับดูแลอย่างใกล้ชิดเป็นรายสหกรณ์ ทำให้เกิดการเรียนรู้จากการนำไปปฏิบัติงานจริง และ 5) มหาวิทยาลัยควรสร้างชุดความรู้บัญชีชุมชน เพื่อให้ชุมชนที่มีความต้องการความรู้ด้านบัญชีชุมชนนำไปใช้ให้เกิดประโยชน์ในวงกว้าง

ข้อเสนอแนะสำหรับการวิจัยในครั้งต่อไป 1) ควรศึกษาพฤติกรรมของผู้ทำบัญชีในการจัดทำบัญชีตามรูปแบบของสหกรณ์อื่น เช่น สหกรณ์แท็กซี่ สหกรณ์ร้านค้า เป็นต้น เพื่อชุมชนจะได้นำข้อมูลมาใช้ศึกษาด้านการบริหารจัดการภายในชุมชน 2) ควรมีการศึกษาการรวบรวมรายการทางการเงินเพื่อนำไปบันทึกบัญชีได้เพิ่มจาก 5 ขั้นตอน เป็น 8 ขั้นตอน คือ 1. การจัดทำเอกสาร 2. การบันทึกบัญชีในสมุดขั้นต้น เช่น สมุดเงินสด สมุดรายวันทั่วไป 3. การบันทึกในสมุดขั้นปลาย เช่น บัญชีแยกประเภท การตราয়ตัวของสมาชิก 4. การจัดทำบทดลอง 5. รายการปรับปรุงบัญชี ณ วันสิ้นปีบัญชี 6. รายการปิดบัญชีประจำปี 7. การจัดทำงบการเงิน และ 8. การตรวจสอบและการควบคุม 3) ควรจะมีการศึกษาการพัฒนาศักยภาพกลุ่มอื่น ๆ ในชุมชน เช่น กลุ่มแม่บ้าน กลุ่มร้านค้าในชุมชน เป็นต้น เพื่อเป็นแนวทางในการดำเนินงานให้ประสบความสำเร็จต่อไป และ 4) ผู้วิจัยมีความเห็นว่าควรศึกษาปัจจัยที่ส่งผลต่อบุคคล โดย

เฉพาะด้านการบริหารจัดการด้านผลตอบแทนและด้านแรงจูงใจ และขวัญกำลังใจเพื่อ
เป็นการพัฒนาชุมชนให้เกิดความยั่งยืน

2

เอกสารอ้างอิง

- กรมส่งเสริมสหกรณ์.(2563). *คู่มือแนวทางในการแนะนำส่งเสริมสหกรณ์เคหสถานบ้าน
มั่นคง*. (15 สิงหาคม 2563) สืบค้นจาก <http://www.km.cpd.go.th/>.
- กลุ่มพัฒนาสหกรณ์บริการ กรมส่งเสริมสหกรณ์. (2561). *กรอบแนวทางพัฒนาการ
บริหารจัดการสหกรณ์เคหสถานบ้านมั่นคงให้มีประสิทธิภาพ ปีงบประมาณ
พ.ศ.2561*. (15 สิงหาคม 2563) สืบค้นจาก [https://www.cad.go.th/main.
php?filename=accounting_system](https://www.cad.go.th/main.php?filename=accounting_system).
- กัลยา นาคสิงกา และคณะ. (2562). การพัฒนารูปแบบการบริหารจัดการของสหกรณ์
เคหสถานชุมชนริมคลองลาดพร้าว. *วารสารวิชาการมหาวิทยาลัยราชภัฏ
พระนคร*, 9(2), 121-133.
- กาญจนา แก้วเทพ และ สมสุข หินวิมาน. (2553). *สายธารแห่งนักคิดทฤษฎีเศรษฐศาสตร์
การเมืองกับสื่อการศึกษา*. กรุงเทพฯ : ภาพพิมพ์.
- จันทิกา สุภาพงษ์ และคณะ. (2561). การพัฒนารูปแบบการประเมินการบริหารจัดการ
ของสหกรณ์เคหสถาน ชุมชนริมคลองลาดพร้าว. *วารสารวิชาการสถาบัน
เทคโนโลยีแห่งสุวรรณภูมิ*, 4(1), 80-93.
- ชุดิภาญจน์ เกิดประกอบ. (2554). *ปัญหาการจัดทำบัญชีของสหกรณ์ในจังหวัดอ่างทอง.
บัณฑิตศึกษา วิทยาลัยเทคโนโลยีราชมงคลธัญบุรี, ปทุมธานี*.
- ณัฐภัส ชินกิง. (ม.ป.ป). *การสอนแนะนำงาน*. (30 มิถุนายน 2564) สืบค้นจาก [http://
webintra.diw.go.th/hrmc/knowledge/COACHING.pdf](http://webintra.diw.go.th/hrmc/knowledge/COACHING.pdf).
- พีรญา ตั้งสกุล. (2553). *แนวทางการพัฒนาศักยภาพในการปฏิบัติงานของบุคลากร
องค์การบริการส่วนตำบลพระครู อำเภอเมืองบุรีรัมย์ จังหวัดบุรีรัมย์.
คณะรัฐประศาสนศาสตร์มหาบัณฑิต มหาวิทยาลัยขอนแก่น, ขอนแก่น*.
- วิจิต เอียงอ่อน และคณะ. (2563). แนวทางพัฒนาความรู้ด้านการจัดทำบัญชีของ
สหกรณ์โครงการบ้านมั่นคง จังหวัดจันทบุรี. *วารสารวิชาการวิทยาลัยสันตพล*,
6(1), 48-57.



- วิรัช วิรัชนิภาวรรณ. (2552). แนวคิดและความหมายของการบริหารและการบริหารจัดการ. (25 ตุลาคม 2563) สืบค้นจาก <http://www.wiruch.com/articles%20for%20article/article%20concept%20and%20meaning%20of%20admin%20and%20mgt%20admin.htm>.
- วันมีชัย บุรณะพันธ์. (2550). การศึกษาปัจจัยพื้นฐานสู่ความสำเร็จในด้านการมุ่งเน้นทรัพยากรบุคคลจากองค์การระดับโลกที่ได้รางวัลคุณภาพแห่งชาติ. บัณฑิตวิทยาลัย มหาวิทยาลัยธรรมศาสตร์, กรุงเทพฯ.
- สถาบันพัฒนาองค์กรชุมชน (องค์การมหาชน). (2558). โครงการบ้านมั่นคง การพัฒนาที่อยู่อาศัยโดยองค์กรชุมชนและท้องถิ่น : สำนักงานบ้านมั่นคง สถาบันพัฒนาองค์กรชุมชน (องค์การมหาชน). (5 สิงหาคม 2563) สืบค้นจาก https://web.codi.or.th/development_project/20190321-135/.
- สิริวิลาส มณฑลโสภณ. (2537). การวิเคราะห์ต้นทุน / ผลตอบแทนโครงการพัฒนาทรัพยากรบุคคล : กรณีศึกษาบริษัทการบินไทย จำกัด. หลักสูตรเศรษฐศาสตรมหาบัณฑิต มหาวิทยาลัยรามคำแหง, กรุงเทพฯ .
- สุมิตรา ณ สุวรรณ. (2559). การส่งเสริมความเข้มแข็งให้แก่สหกรณ์ (สหกรณ์เคหสถาน) ภายใต้สภาวะเศรษฐกิจในปัจจุบัน. (20 กรกฎาคม 2564) สืบค้นจาก https://www.cad.go.th/ewt_news.php?nid=4592&filename=01.
- อภิสร่า ชุ่มจิตร์ และคณะ. (2557). การพัฒนาศักยภาพการจัดการธุรกิจชุมชน กรณีศึกษา : ตำบลคลองเคียน อำเภอตะกั่วทุ่ง จังหวัดพังงา. วารสารวิชาการมหาวิทยาลัยราชภัฏภูเก็ต, 10(2), 94-115.
- Bourdieu, P. (1986). *The Forms of Capital*. (22 มิถุนายน 2564) สืบค้นจาก <https://www.marxists.org/reference/subject/philosophy/works/fr/bourdieu-forms-capital.htm>.
- David C. McClelland. (1973). *Harvard University "Competency" Testing for Competence rather than for Intelligence*. New Jersey: American Psychologist

3

การถอดบทเรียนแนวปฏิบัติที่ดีในการป้องกันและแก้ไขปัญหายาเสพติดในชุมชนเมืองโดยการมีส่วนร่วมของชุมชน : กรณีศึกษาชุมชนสะพานปูน เขตดอนเมือง กรุงเทพมหานคร
Lessons Learned from The Best Practice of Drug Prevention and Solution in The City Communities by Community Participation : A Case Study of Sapanpoon Community, Donmueang, Bangkok

วิทยุทัย กมลศิริสกุล ปรีชา ปิยจันทร์ อมรรัตน์ กุลสุจริต และ สุจิตรา สามัคคีธรรม
Harutai Kamolsirisakul Preecha Piyachan Amornrat Kulsudjarit and Sujitra Samukkethum

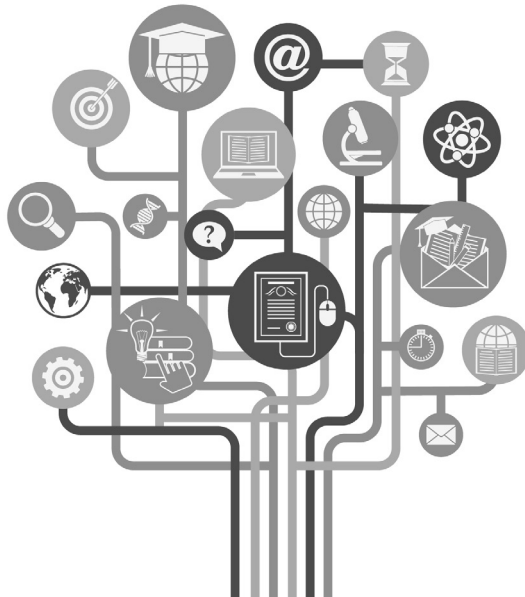



การถอดบทเรียนแนวปฏิบัติที่ดีในการป้องกันและแก้ไขปัญหาอาชญากรรม ในชุมชนเมืองโดยการมีส่วนร่วมของชุมชน : กรณีศึกษาชุมชนสะพานปูน เขตดอนเมือง กรุงเทพมหานคร*

Lessons Learned from The Best Practice of Drug Prevention and
Solution in The City Communities by Community Participation :
A Case Study of Sapanpoon Community, Donmueang, Bangkok
หฤทัย กมลศิริสกุล¹ ปรีชา ปิยจันทร์² อมรรัตน์ กุลสุจริต³ และ สุจิตรา สามัคคีธรรม⁴
Harutai Kamolsirisakul Preecha Piyachan Amornrat Kulsudjarit
and Sujitra Samukkethum

¹คณะศิลปศาสตร์ มหาวิทยาลัยเกริก กรุงเทพฯ 10220 ประเทศไทย

Faculty of Liberal Arts, Krirk University, Bangkok 10220, Thailand
e-mail : harutai_k@yahoo.com

²คณะศิลปศาสตร์ มหาวิทยาลัยเกริก กรุงเทพฯ 10220 ประเทศไทย

Faculty of Liberal Arts, Krirk University, Bangkok 10220, Thailand
e-mail : piyachan.pp@gmail.com

³คณะนิติศาสตร์ สถาบันบัณฑิตพัฒนบริหารศาสตร์ กรุงเทพฯ 10240 ประเทศไทย

Graduate School of Law, National Institute of Development Administration,
Bangkok 10240, Thailand e-mail : amornratkul@yahoo.com

⁴หลักสูตรบริหารธุรกิจมหาบัณฑิต (บริหารธุรกิจ) สถาบันวิทยาการจัดการแห่งแปซิฟิก
(วิทยาเขตนิมิตใหม่) จังหวัดปทุมธานี 12150 ประเทศไทย

Master of Business Administration Program in Business Administration, Pacific Institute
of Management Science(Nimitmai Campus), Pathum Thani 12150, Thailand
e-mail : sujitra_640@hotmail.com

Received : October 4, 2021 Revised : March 25, 2022 Accepted : March 31, 2022

*บทความนี้เป็นส่วนหนึ่งของงานวิจัยเรื่อง “การถอดบทเรียนแนวปฏิบัติที่ดีในการป้องกันและแก้ไข
ปัญหาอาชญากรรมในชุมชนเมืองโดยการมีส่วนร่วมของชุมชน : กรณีศึกษาชุมชนสะพานปูน เขตดอนเมือง
กรุงเทพมหานคร” โดยได้รับทุนอุดหนุนการวิจัยจากสำนักงานการวิจัยแห่งชาติและมหาวิทยาลัย
เกริก พ.ศ. 2563

บทคัดย่อ

การศึกษา “การถอดบทเรียนเพื่อศึกษาแนวปฏิบัติที่ดีในการป้องกันและแก้ไขปัญหายาเสพติดโดยการมีส่วนร่วมของชุมชน : กรณีศึกษาชุมชนสะพานปูน เขตดอนเมือง กรุงเทพมหานคร” มีวัตถุประสงค์เพื่อเข้าไปเรียนรู้ และถอดบทเรียนจากชุมชน เกี่ยวกับปัจจัยและกระบวนการที่ทำให้เกิดแนวปฏิบัติที่ดีของชุมชนที่ร่วมกันป้องกันและแก้ไขปัญหายาเสพติดได้อย่างมีประสิทธิภาพ เพื่อนำผลการวิจัยมาจัดทำคู่มือแนวปฏิบัติที่ดีในการป้องกันและแก้ไขปัญหายาเสพติดโดยการมีส่วนร่วมของชุมชน โดยออกแบบระบบและกลไกเพื่อให้สามารถนำคู่มือแนวปฏิบัติที่ดีไปขับเคลื่อนการดำเนินงานด้านการป้องกันและแก้ไขปัญหายาเสพติดของชุมชนสะพานปูนโดยการมีส่วนร่วมของสมาชิกในชุมชนอย่างเป็นระบบ มีประสิทธิภาพอย่างต่อเนื่องและยั่งยืน รวมถึงการนำคู่มือแนวปฏิบัติที่ดีดังกล่าวไปเผยแพร่แก่ชุมชนอื่น ๆ ในเขตกรุงเทพมหานคร ตลอดจนหน่วยงานของรัฐในระดับท้องถิ่นหรือระดับประเทศได้นำไปประยุกต์ใช้ประโยชน์ต่อไป ทั้งนี้ ได้ใช้กระบวนการวิจัยเพื่อท้องถิ่น (Community – Based Research) โดยให้ความสำคัญกับกระบวนการวิจัยเชิงปฏิบัติการแบบมีส่วนร่วม (Participatory Action Research : PAR) ของสมาชิกชุมชนและภาคีที่เกี่ยวข้องทุกภาคส่วน โดยใช้กระบวนการสนทนากลุ่ม (Focus Group) และการสัมภาษณ์เชิงลึก (In-depth Interview) พบว่า แนวปฏิบัติที่ดีในการป้องกันและแก้ไขปัญหายาเสพติดโดยกระบวนการมีส่วนร่วมของชุมชนสะพานปูนเกิดจากการที่ผู้นำชุมชนได้ใช้หลักการระเบิดจากข้างในชุมชน ทำให้เกิดการเปลี่ยนแปลงในทางที่ดีขึ้นของชุมชน โดยผู้นำชุมชนสามารถดึงพลังร่วมจากกรรมการชุมชน สมาชิกชุมชน อาสาสมัครชุมชน โดยเฉพาะการดึงกลุ่มเยาวชนให้ห่างไกลยาเสพติด รวมทั้งการประสานภาคีภายนอกต่างๆ โดยเฉพาะหน่วยงาน ได้แก่ สำนักงานเขตดอนเมือง และ ปปส. กทม. แต่อย่างไรก็ตามชุมชนสะพานปูนต้องมีการใช้กระบวนการสร้างกลุ่มเยาวชนรุ่นสู่รุ่นเพื่อสานต่องานอย่างต่อเนื่อง

คำสำคัญ : การถอดบทเรียน; แนวปฏิบัติที่ดี; การป้องกันและแก้ไขปัญหายาเสพติด; การมีส่วนร่วมของชุมชน



Abstract

This research study entitled “Lessons Learned from the Best Practice of Drug Prevention and Solution by Community Participation: A Case Study of Sapanpoon Community, Donmueng, Bangkok” aimed at learning the success of the Sapanpoon community drug prevention and solution process and conducting the lessons learned regarding the factors and the process that precipitated the best practice of preventing and solving drug problems by community participation. The former community leader could gather support from community committee members, community members and community volunteers. Moreover, the success in drug prevention and solution could be attributed to the helpful cooperation of Donmueng District Office and Bangkok Area Narcotics Control Office as well as of other external parties. The success of the Sapanpoon community will be used as a model to establish a set of guidelines for a good practice of drug prevention and solution by community participation and to design an effective, sustainable system and mechanism. This knowledge of the guidelines will be shared with other communities in Bangkok metropolitan area and other government agencies at the local and national levels so that it can be put into practice. The process of Community – Based Research (CBR) was applied for this research. It gave priority to the Participatory Action Research (PAR) done by the community members and all related sectors through focus groups and in-depth interviews. The findings revealed that the success of the Sapanpoon community in drug prevention and solution by community participation happened as a result of a former community leader’s determination to solve drug problems. It was the community explosion of enthusiasm that brought about changes within the community. The former community leader could gather support from community committee members, community

members, community volunteers especially the cooperation of a group of young people as well as other external parties such as the Donmueng District Office and the Bangkok Area Narcotics Control Office. However, the Sapanpoon community needs a process of preparing a group of young people to take over and continue the work.

Keywords : Lesson Learned; Best Practice; Drugs Prevention and Solution; Community Participation

วัตถุประสงค์ของการวิจัย

1. เพื่อศึกษาบริบทของชุมชนสะพานปูน เขตดอนเมือง ในปัจจัยต่าง ๆ ที่เกี่ยวข้องกับการป้องกันและแก้ไขปัญหายาเสพติดของชุมชน
2. เพื่อศึกษาแนวปฏิบัติที่ดีในการป้องกันและแก้ไขปัญหายาเสพติด โดยการมีส่วนร่วมของชุมชน
3. เพื่อถอดบทเรียนและจัดทำคู่มือแนวปฏิบัติที่ดีในการป้องกันและแก้ไขปัญหายาเสพติดในชุมชนเมืองโดยการมีส่วนร่วมของชุมชน
4. เพื่อออกแบบระบบและกลไกให้ชุมชนสะพานปูนสามารถนำคู่มือแนวปฏิบัติที่ดีไปขับเคลื่อนการดำเนินงานด้านการป้องกันและแก้ไขปัญหายาเสพติดอย่างเป็นระบบและต่อเนื่อง รวมทั้งเพื่อลดความเหลื่อมล้ำทางด้านสังคม เศรษฐกิจ และวัฒนธรรมจากปัญหายาเสพติด
5. เพื่อนำคู่มือแนวปฏิบัติที่ดี ไปใช้ในการสร้างพลังร่วมของสมาชิกชุมชนในการป้องกันและแก้ไขปัญหายาเสพติดของชุมชนอย่างยั่งยืน และเผยแพร่ในชุมชนเมืองของเขตกรุงเทพมหานคร ตลอดจนหน่วยงานของรัฐในระดับท้องถิ่นและระดับประเทศต่อไป

แนวคิดทฤษฎีและงานวิจัยที่เกี่ยวข้อง

การถอดบทเรียนแนวปฏิบัติที่ดีในการป้องกันและแก้ไขปัญหายาเสพติดในชุมชนเมือง โดยการมีส่วนร่วมของชุมชน : กรณีศึกษาชุมชนสะพานปูน เขตดอนเมือง กรุงเทพมหานคร มีแนวคิดทฤษฎีและงานวิจัยที่เกี่ยวข้องในเรื่องการถอดบทเรียน (Lesson-Learned) ซึ่งเป็นเครื่องมือหนึ่งที่สำคัญในการนำมาใช้ในการพัฒนาสังคม



เป็นกระบวนการเรียนรู้เกี่ยวกับปฏิบัติการใด ๆ ที่ดำเนินการไปแล้วเพื่อเรียนรู้จุดแข็ง จุดอ่อน หลีกเลี่ยงความผิดพลาดซ้ำรอยเดิม แสวงหาแนวทางการดำเนินงานที่ดีที่สุด การถอดบทเรียนแนวปฏิบัติที่ดีในการป้องกันและแก้ไขปัญหาเสพติดในชุมชนเมือง โดยการมีส่วนร่วมของชุมชน : กรณีศึกษาชุมชนสะพานปูน เขตดอนเมือง กรุงเทพมหานคร ศึกษากระบวนการดำเนินกิจกรรมในการป้องกันและแก้ไขปัญหาเสพติดในชุมชน สะพานปูน 3 ระยะ (ชูเกียรติ สีสวรรณ์, 2554) คือ 1) การเรียนรู้เมื่อเริ่มต้นโครงการ (Learn Before Doing) การเรียนรู้ในช่วงนี้เป็นการเรียนรู้ก่อนที่จะเกิดปฏิบัติการที่เป็น รูปธรรมจึงเป็นการเรียนรู้ระหว่างเพื่อนร่วมงาน (Learning from your Peers) หรือ แลกเปลี่ยนเรียนรู้กับผู้รู้ 2) การเรียนรู้ระหว่างโครงการ (Learning During Doing) เป็นการเรียนรู้จากประสบการณ์ที่ได้ลงมือปฏิบัติจริงสะท้อนกลับทันทีเมื่อกิจกรรม จบลง (After Action Review : AAR) เพื่อพัฒนาให้การดำเนินการกิจกรรมต่อไปดียิ่ง ขึ้น และ 3) การเรียนรู้หลังสิ้นสุดโครงการ (Learning After Doing) เป็นการเรียนรู้ จากการทบทวนการดำเนินโครงการตั้งแต่ต้นจนกระทั่งสิ้นสุดโครงการ โดยพิจารณาว่า จะทำอะไรให้แตกต่างไปจากที่เคยทำไปแล้วเพื่อให้งานดีขึ้น ซึ่งวิธีการถอดบทเรียน โครงการทั้งสามระยะมีเครื่องมือการถอดบทเรียนที่หลากหลายแตกต่างกัน ไม่มีการ กำหนดตายตัวในการใช้ชีวิตวิทยาในการถอดบทเรียน หากจะเลือกใช้ชีวิตวิทยาใด ๆ นั้นก็ ต้องพิจารณาให้ดีทำความเข้าใจแนวคิดของเทคนิคที่จะนำมาใช้ให้ชัดเจน วิธีที่ใช้ในการ ถอดบทเรียน โดยคำนึงถึงการเรียนรู้จากบทเรียนที่ดี (Best Practice) ทั้งนี้ วิจารณ์ พานิช (2557) กล่าวว่า Best Practice คือ วิธีการทำงานที่ดีที่สุดในแต่ละเรื่องทำให้เกิด การพัฒนาความเป็นเลิศขององค์กรซึ่งสามารถเกิดขึ้นได้ในทุกหน่วยงานจากหลาย ช่องทางทั้งตัวผู้นำ ผู้ร่วมงาน ผู้มีส่วนได้เสียมาแลกเปลี่ยนเรียนรู้การทำงานร่วมกันใน ระดับบุคคลระดับกลุ่มและระดับหน่วยงานบันทึก Best Practice ที่ได้เป็นลายลักษณ์ อักษรเพื่อการศึกษาพัฒนาและเผยแพร่ในโอกาสต่อไป

อย่างไรก็ตาม มีงานวิจัยที่เป็นการถอดบทเรียนความสำเร็จของชุมชน ในการ แก้ไขปัญหาเสพติดแบบครบวงจรและยั่งยืน (สิทธิณัฐ ประพุทธินิติสาร และคณะ, 2547) ได้ชี้ให้เห็นว่า ความยั่งยืนในการจัดการปัญหาเสพติดด้วยเหตุผล 6 ประการ คือ 1) การแก้ไขปัญหาเกิดขึ้นด้วยศักยภาพของชุมชนเอง ซึ่งนับเป็นจุดเริ่มต้นที่ดีของ ความสำเร็จ 2) มีการสร้างกลไกทีมงานที่เข้มแข็ง 3) มีการปรึกษาหารือกันอย่างต่อเนื่อง

4) มีความจริงใจ ร่วมใจ เสียสละ ที่จะแก้ไขปัญห 5) มีการประเมินผลขยายผล โดย การสนับสนุนให้เกิดกิจกรรมของชุมชน/เยาวชนเพื่อให้เกิดการมีส่วนร่วมสามัคคีกัน อย่างต่อเนื่อง และ 6) มีการพัฒนาทักษะของทีมงานและเยาวชนเพื่อสืบทอดแนวคิด นอกจากนี้ ยังมีงานวิจัยที่พบว่า รูปแบบการเฝ้าระวังการป้องกันปัญหายาเสพติดโดย ภาคประชาชน (สายสุตา สุขแสง และคณะ, 2558) มี 4 รูปแบบ คือ 1) รูปแบบการ เดินลาดตระเวน หรือการตั้งด่านตรวจของภาคประชาชนนั้น มีขึ้นเพื่อการป้องปราม และ ตักเตือนลูกหลานไม่ให้กระทำผิด 2) รูปแบบการพูดคุยทำความเข้าใจและเข้าถึงกลุ่ม ผู้เสพโดยกำนันและผู้ใหญ่บ้าน ถือเป็นรูปแบบกิจกรรมที่ทำให้การทำงานของภาค ประชาชน แตกต่างจากหน่วยงานของภาครัฐอย่างเห็นได้ชัดเพราะการเข้าถึงกลุ่มผู้ใ้ ยาเสพติดเป็นเรื่องที่กระทำได้ค่อนข้างยาก กลุ่มบุคคลผู้มีบทบาทจึงจำเป็นต้อง “เปิด ใจ” ด้วยการมองกลุ่มผู้ใ้ยาเสพติดว่าเป็น ลูกหลานมิใช่อาชญากร 3) รูปแบบการให้ ความรู้ในการป้องกันและแก้ไขปัญหายาเสพติด และกฎหมายเกี่ยวกับยาเสพติดให้แก่ แกนนนำภาคประชาชน ซึ่งเป็นการเสริมสร้างความรู้และแนวทางในการขับเคลื่อนงาน และ 4) รูปแบบการจัดกิจกรรมทางเลือกให้กับกลุ่มเยาวชน รูปแบบนี้ เป็นการสร้าง สำนึกรักถิ่น รักสิ่งแวดลอม สำนึกในคุณธรรมจริยธรรม นอกจากนี้ยังมีการเชื่อมโยง กิจกรรมที่จัดโดยการนำหลักคำสอนทางศาสนาเข้ามาเป็นเครื่องมือเพื่อขัดเกลาจิตใจ การอบรมเพื่อให้ ความรู้ การเข้าค่าย เช่น ค่ายเด็กรักธรรม รวมไปถึงการ “ดาระห์” ที่เป็นกระบวนการบำบัดตามวิถีและวิธีทางศาสนาอิสลาม ส่วนการป้องกันและแก้ไข ปัญหายาเสพติดในชุมชนนั้น มักใช้รูปแบบการวิจัยเชิงปฏิบัติการแบบมีส่วนร่วม เพื่อ เปิดโอกาสให้คนในชุมชนมาร่วมกันคิดร่วมกันทำ การเสริมสร้างการมีส่วนร่วมในการ เฝ้าระวังการใช้สารเสพติดในชุมชน ก่อให้เกิดพลังของชุมชนในการป้องกันและแก้ไข ปัญหายาเสพติด โดยการที่ชุมชนร่วมกันให้ข้อมูลข่าวสารประจำเดือนเรื่องการเสพ การ ขาย การป้องกัน การเฝ้าระวัง การติดตามไปที่บ้าน การให้ข้อมูลรายเดือนในที่ประชุม แกนนนำเรื่องการเสพยาเสพติดแก่บิดามารดาของกลุ่มเยาวชนที่เสพโดยไม่ระบุชื่อผู้เสพ การเฝ้าระวัง ติดตาม และตักเตือนผู้เสพโดยผู้นำและแกนนำของชุมชน ตลอดจนการ ประสานงานรับข้อมูลจากตำรวจหรือหน่วยงานของรัฐเรื่องผู้ขายและผู้เสพ เพื่อนำมา เฝ้าระวัง ทำให้เกิดกลไกที่มีประสิทธิภาพ อีกทั้งสามารถพัฒนาให้มีความเข้มแข็งและ ยั่งยืนต่อไปได้โดยการพัฒนาศักยภาพผู้นำชุมชน องค์กรท้องถิ่น และเครือข่ายองค์กร



ภาคประชาชนให้เข้มแข็ง (จักรกฤษณ์ พิญญาพงษ์ และคณะ, 2545) ทั้งนี้ยังมีการศึกษา รูปแบบการดำเนินกิจกรรมเพื่อป้องกันและแก้ไขปัญหายาเสพติดในเยาวชนกลุ่มเสี่ยง นอกสถานศึกษาที่เกี่ยวข้องกับเรื่องการแก้ไขปัญหายาเสพติดในชุมชน โดยใช้ชุมชน เป็นฐาน (Community-Based Prevention Strategies) ที่มีการเน้นการดำเนิน กิจกรรมให้ครอบคลุมกลุ่มเป้าหมายทั้งระดับปัจเจกและกลุ่มรวมถึงการจัดการสภาพ แวดล้อมหรือบริบทที่เกี่ยวข้องกับปัญหาเสพติดในกลุ่มเยาวชนด้วยการสร้างกิจกรรม ผ่านหน่วยหรือองค์กรต่าง ๆ ของชุมชน โดยเน้นเป้าหมายไปที่เยาวชนกลุ่มเสี่ยงและ การเปลี่ยนแปลงนโยบายหรือบรรทัดฐานของชุมชนให้เอื้อต่อการเติบโตอย่างมีคุณภาพ ของเด็กและเยาวชนซึ่งปัจจัยสำคัญที่ส่งผลให้การดำเนินงานตามแนวทางป้องกันยา เสพติดโดยใช้ชุมชนเป็นฐานประสบความสำเร็จ คือ ความสามารถในการดึงทุกหน่วย และองค์กรเข้าร่วมในกระบวนการดังกล่าว ตลอดจนมีการจัดทำโครงการทางเลือกต่าง ๆ เพื่อสร้างช่องทางในการสื่อสารกับเยาวชนรวมถึงเพื่อกระจายความรับผิดชอบให้หน่วย งานในชุมชนได้มีส่วนร่วมสร้างและขับเคลื่อนแนวทางป้องกันยาเสพติดให้เป็นนโยบาย หลักของชุมชนได้ (สถาบันวิจัยสังคมจุฬาลงกรณ์มหาวิทยาลัย, 2557)

นอกจากนี้สำนักงานคณะกรรมการป้องกันและปราบปรามยาเสพติด (ปปส.), (2544) ได้สรุปเกี่ยวกับการมีส่วนร่วมของประชาชนว่า ประชาชนเป็นผู้มีส่วนร่วมใน การทำให้เกิดปัญหาเสพติด ดังนั้น ปัญหาของประชาชน ประชาชนต้องมีบทบาท สำคัญมีส่วนร่วมในการป้องกันและปราบปรามยาเสพติด ประชาชนย่อมมีส่วนร่วมเป็น อย่างมาก ไม่ว่าจะเป็นเรื่องของการศึกษาหาความรู้เกี่ยวกับยาเสพติด ตลอดถึงการร่วม มือและประสานงานกับแกนนำในชุมชน รวมทั้งเจ้าหน้าที่ในพื้นที่ในการป้องกันและ ปราบปรามยาเสพติดเพื่อร่วมสอดส่องดูแลพื้นที่ในหมู่บ้านหรือชุมชน ไม่ให้มี สถานการณ์แพร่ระบาดของยาเสพติด โดยกระตุ้นหรือเร่งเร้าให้ประชาชนมีจิตสำนึก และให้ความร่วมมือมากขึ้น ซึ่งในการขจัดปัญหาเสพติดให้ลดลงหรือหมดไปได้นั้น ประชาชนต้องให้ความร่วมมืออย่างเข้มแข็ง

กรอบแนวคิดของการวิจัย

เพื่อให้งานวิจัยเป็นไปตามวัตถุประสงค์ของการวิจัย จึงกำหนดกรอบแนวคิดใน การวิจัยตามรูปภาพที่ 1

- 1 ศึกษาบริบทของชุมชนสะพานปูน เขตดอนเมือง ในปัจจัยต่างๆที่เกี่ยวข้องกับการป้องกันและแก้ไขปัญหายาเสพติดของชุมชน ภูมิหลังชุมชน
 - ทูนาทางสังคม
 - ปัจจัยและสาเหตุที่ทำให้เกิดปัญหายาเสพติด
 - ปัจจัยภายนอกที่ส่งผลต่อการแก้ไข้ปัญหา
- 2 ศึกษาแนวปฏิบัติที่ดีในการป้องกันและแก้ไขปัญหายาเสพติดโดยการมีส่วนร่วมของชุมชน
 - การริเริ่มของแกนนำชุมชน
 - การรวมกลุ่มเพื่อการแก้ไข้ปัญหา
 - การร่วมกันวิเคราะห์ปัญหาและหาทางเลือกเพื่อแก้ไข้ปัญหา
 - กระบวนการการขับเคลื่อนกิจกรรมเพื่อแก้ไข้ปัญหา
- 3 ถอดบทเรียนและจัดทำคู่มือแนวปฏิบัติที่ดีในการป้องกันและแก้ไข้ปัญหายาเสพติดในชุมชนเมืองโดยการมีส่วนร่วมของชุมชน
 - ผู้มีส่วนเกี่ยวข้องในการแก้ไข้ปัญหา (แรงจูงใจ/แรงผลักดัน)
 - กระบวนการในการแก้ไข้ปัญหา (ระบบและกลไก)
 - กระบวนการมีส่วนร่วมของภาคีทุกภาคส่วนที่เกี่ยวข้อง (ยกกรณีตัวอย่างอดีตผู้ค้า ผู้เสพ ผู้ส่งยาเสพติด)
- 4 ออกแบบระบบและกลไกให้ชุมชนสะพานปูนสามารถนำคู่มือแนวปฏิบัติที่ดีไปขับเคลื่อนการดำเนินงานด้านการป้องกันและแก้ไข้ปัญหายาเสพติดอย่างเป็นระบบและต่อเนื่อง รวมทั้งเพื่อลดความเหลื่อมล้ำทางด้านสังคม เศรษฐกิจ และวัฒนธรรมจากปัญหายาเสพติด
 - วิเคราะห์ระบบและกลไกในการแก้ไข้ปัญหาของชุมชน(วิธีการ/บุคคลที่เกี่ยวข้อง)
 - เวทีการแลกเปลี่ยนความคิดเห็นของผู้ที่มีส่วนเกี่ยวข้องเพื่อหาข้อสรุปของบทเรียน
 - จัดทำคู่มือฯเพื่อปฏิบัติการให้เกิดความยั่งยืนในชุมชน
- 5
 - นำคู่มือแนวปฏิบัติที่ดีฯ ไปใช้ในการสร้างพลังร่วมของสมาชิกชุมชนในการป้องกันและแก้ไข้ปัญหายาเสพติดของชุมชนอย่างยั่งยืน และเผยแพร่ในชุมชนเมืองของเขตกรุงเทพมหานคร ตลอดจนหน่วยงานของรัฐในระดับท้องถิ่นและระดับประเทศต่อไป
 - คณะกรรมการชุมชนนำคู่มือฯ ไปปฏิบัติเพื่อการป้องกันและแก้ไข้ปัญหาจากฐานผู้รู้
 - เผยแพร่คู่มือฯ ไปยังหน่วยงานที่เกี่ยวข้อง

รูปภาพที่ 1 กรอบแนวคิดของการวิจัย

วิธีดำเนินการวิจัย

ในการดำเนินการวิจัยของโครงการนี้ ทีมวิจัยได้ใช้กระบวนการวิจัยเพื่อท้องถิ่น (Community-Based Research) โดยให้ความสำคัญกับสมาชิกของชุมชนที่ร่วมเป็นผู้ช่วยนักวิจัย ทั้งนี้เพื่อให้สมาชิกชุมชนได้ร่วมดำเนินการวิจัยตั้งแต่นั้นตอนแรกคือ การถ่ายทอดข้อมูลการก่อตัวของปัญหา ปัจจัยที่เกี่ยวข้อง และการแก้ไข้ปัญหายาเสพติด จนถึงการร่วมปฏิบัติการวิจัยและสรุปผลการวิจัยโดยเน้นกระบวนการเรียนรู้การร่วม ถอดบทเรียนระหว่างทีมนักวิจัย คณะกรรมการชุมชน สมาชิกชุมชน และภาคีภายนอก ผู้มีส่วนเกี่ยวข้อง เพื่อการถอดบทเรียนแนวปฏิบัติที่ดีในการป้องกันและแก้ไข้ปัญหา



ยาเสพติดโดยการมีส่วนร่วมของชุมชน ซึ่งการวิจัยดังกล่าวนี้นับเป็นการวิจัยเชิงปฏิบัติการแบบมีส่วนร่วม (Participatory Action Research : PAR) ของสมาชิกชุมชนอย่างแท้จริง ซึ่งมีแนวทางในการดำเนินงาน อันประกอบด้วย

1) พื้นที่และกลุ่มเป้าหมายของการวิจัย คือ ชุมชนสะพานปูน เขตดอนเมือง กรุงเทพมหานคร โดยมีกลุ่มเป้าหมาย ประกอบด้วย คณะกรรมการชุมชน สมาชิกชุมชน และภาคีภายนอกผู้มีส่วนเกี่ยวข้อง อาทิ สำนักเขตดอนเมือง สำนักงาน ปปส.

2) ประเด็นศึกษา การศึกษาให้ความสำคัญกับการถอดบทเรียนแนวปฏิบัติที่ดีในการป้องกันและแก้ไขปัญหายาเสพติดในชุมชนเมืองโดยการมีส่วนร่วมของชุมชนสะพานปูน เขตดอนเมืองกรุงเทพมหานคร เพื่อเป็นแนวปฏิบัติที่ดีให้ชุมชนอื่นนำไปปฏิบัติในการป้องกันและแก้ไขปัญหายาเสพติดในชุมชนต่อไป

3) ระยะเวลาศึกษา 11 เดือน

4) วิธีการเก็บรวบรวมข้อมูล ทีมวิจัยใช้วิธีปฏิบัติการแบบมีส่วนร่วมในการถอดบทเรียนแนวปฏิบัติที่ดีๆ ระหว่างทีมนักวิจัย คณะกรรมการชุมชน และสมาชิกชุมชน โดยมีการร่วมประชุมหลายครั้งทั้งในพื้นที่ชุมชนและประชุมผ่านสื่ออิเล็กทรอนิกส์ กรณีมีข้อจำกัดในการลงพื้นที่ในช่วงสถานการณ์การแพร่ระบาดของเชื้อไวรัสโควิด 19 (COVID-19) เพื่อให้ได้ข้อมูลที่ถูกต้องอย่างแท้จริง มีการสัมภาษณ์เชิงลึก (In-depth Interview) และการจัดสนทนากลุ่ม (Focus Group) ผู้ที่มีส่วนเกี่ยวข้องในการดำเนินกิจกรรมป้องกันและแก้ไขปัญหายาเสพติดในชุมชน เช่น ประธานชุมชนและกรรมการชุมชน ทั้งอดีตและปัจจุบัน ตัวแทนสมาชิกชุมชน ตัวแทนเยาวชนซึ่งอยู่ในช่วงที่มีการระบาดของยาเสพติดรุนแรงในชุมชนและได้เข้าร่วมกิจกรรมเยาวชนในขณะนั้น และตัวแทนเยาวชนปัจจุบัน ตลอดจนภาคีหลักภายนอกที่เกี่ยวข้องในการแก้ไขปัญหา ได้แก่ เจ้าหน้าที่ฝ่ายพัฒนาสังคมและสวัสดิการ สำนักเขตดอนเมือง กรุงเทพมหานคร และผู้อำนวยการส่วนประสานงานพื้นที่ สำนักงานป้องกันและปราบปรามยาเสพติด กรุงเทพมหานคร นอกจากนี้ มีการจัดกิจกรรมกลุ่ม โดยการจัดอบรมให้ความรู้เรื่องการส่งเสริมการมีส่วนร่วมของชุมชนในการป้องกันและแก้ไขปัญหายาเสพติด และเรื่องการลดความเหลื่อมล้ำในสังคมจากกรณีปัญหายาเสพติดแก่สมาชิกชุมชนผ่านสื่ออิเล็กทรอนิกส์ อย่างไรก็ตาม เพื่อให้กระบวนการถอดบทเรียนวิธีการการป้องกัน และแก้ไขปัญหายาเสพติดของชุมชนสะพานปูนให้มีแนวปฏิบัติที่ดีมากยิ่งขึ้น จึงได้มีการ

ศึกษาดูงาน ณ ชุมชนวังโสม เขตบางกะปิ กรุงเทพมหานคร ซึ่งเป็นอีกชุมชนหนึ่งทีประสบความสำเร็จในการป้องกันและแก้ไขปัญหายาเสพติดและมีจุดแข็งในการดำเนินงานโดยมีกระบวนการสร้างกลุ่มเยาวชนแถว 2 ชั้นเคลื่อนงานรับสานต่อกันจากรุ่นสู่รุ่นเพื่อความต่อเนื่องและยั่งยืน โดยได้นำแนวปฏิบัติที่ดีและจุดแข็งของชุมชนวังโสมมาปรับเข้ากับแนวปฏิบัติที่ดีของชุมชนสะพานปูน เพื่อให้ได้รูปแบบใหม่ที่มีระบบและกลไกในการป้องกันและแก้ไขปัญหายาเสพติดที่มีประสิทธิภาพมากขึ้นเพื่อจะนำไปใช้กับชุมชนสะพานปูนให้เกิดความต่อเนื่องและยั่งยืน สุดท้าย มีการจัดเวทีคืนข้อมูลเพื่อเผยแพร่สู่ชุมชนและรับฟังความคิดเห็นจากภาคีที่เกี่ยวข้อง

5) วิธีการวิเคราะห์ข้อมูล ทีมนักวิจัยได้วิเคราะห์ข้อมูลเชิงเนื้อหา (Content Analysis) จากผู้ที่มีส่วนเกี่ยวข้องในประเด็นการป้องกันและแก้ไขปัญหายาเสพติดในชุมชนสะพานปูน แล้วสรุปเป็นแนวปฏิบัติในการดำเนินการเพื่อการป้องกันและแก้ไขปัญหาดังกล่าว โดยทีมนักวิจัยได้เชื่อมโยงข้อมูลจากแหล่งต่างๆที่เกี่ยวข้องโดยจัดทำเป็นแผนภาพความสัมพันธ์ถึงวิธีการป้องกันและแก้ไขยาของแต่ละภาคส่วนเพื่อให้เกิดความเข้าใจได้โดยง่าย

ผลการวิจัย

ผลการวิจัยพบว่า แนวปฏิบัติที่ดีในการป้องกันและแก้ไขปัญหายาเสพติดในชุมชนเมืองโดยกรณีร่วมของชุมชนสะพานปูน เขตดอนเมือง กรุงเทพมหานคร มีสาระสำคัญ ดังนี้

1. บริบทชุมชนในอดีตที่เอื้อต่อการเกิดปัญหายาเสพติด

ชุมชนสะพานปูนเป็นชุมชนแออัด ตั้งอยู่ในเขตดอนเมือง กรุงเทพมหานคร ก่อตั้งมานานกว่า 80 ปี มีสภาพบริบทชุมชนในอดีตที่เอื้อต่อการเกิดปัญหายาเสพติดเนื่องจากสภาพที่ตั้งของชุมชนสะพานปูนแวดล้อมด้วย ชุมชนประชากร 3 ชุมชน ประชากร 4 ชุมชนปู่เจ้าสมิงพราย และชุมชนร่มไทรงาม ทำให้ชุมชนสะพานปูนเป็นพื้นที่ไขว่แดงที่ง่ายต่อการรับส่งยาเพื่อการกระจายไปยังชุมชนแวดล้อม ชุมชนสะพานปูนมีพื้นที่ที่มีมุมอับหลายจุด อันได้แก่ บริเวณต้นไทรใหญ่ริมคลอง บริเวณหนองน้ำเก่า (ปัจจุบันเป็นสวนสาธารณะ) และบ้านร้างหลายหลัง จึงเป็นแหล่งมั่วสุมของผู้เสพยาเสพติด โดยเฉพาะกลุ่มวัยรุ่นทั้งที่เป็นคนในและนอกพื้นที่ นอกจากนั้นชุมชนสะพานปูน



ในพื้นที่ด้านทิศตะวันตกที่ติดคลองเปรมประชากร เป็นซอยที่มีบ้านเรือนแออัดคับแคบ ทำให้ยากต่อการเข้าตรวจตราของเจ้าหน้าที่ อันเป็นจุดที่เอื้อต่อการค้าและเสพยาเสพติด อีกทั้ง สภาพสังคมของชุมชนสะพานปูนที่ประสบปัญหาทางเศรษฐกิจ มีฐานะยากจน สมาชิกชุมชนส่วนใหญ่มีรายได้น้อย มีหนี้สินมาก มีการกักขังเงินนอกระบบ และยังพบปัญหาความเหลื่อมล้ำทางเศรษฐกิจของสมาชิกในชุมชน โดยเฉพาะครอบครัวที่มีรายได้น้อยหรือสมาชิกในครอบครัวว่างงานก็พยายามหาช่องทางเพิ่มรายได้ให้กับตนเอง จึงเลือกเป็นผู้นำค้าเสพยาเสพติด เพราะทำให้มีรายได้สูง แม้จะต้องแลกกับความเสี่ยงที่จะถูกจับเพราะผิดกฎหมาย และเจ้าหน้าที่รัฐบางคนมีส่วนสนับสนุนผู้ค้าเสพยาเสพติดเนื่องจากได้รับผลประโยชน์

2. แนวปฏิบัติที่ดีในการป้องกันและแก้ไขปัญหายาเสพติดโดยการมีส่วนร่วมของชุมชน

ชุมชนสะพานปูนเป็นชุมชนที่มีทุนทางสังคมที่เด่น คือ นาง ย. (นามสมมติ) อดีตประธานชุมชนสะพานปูน ที่เอาจริงเอาจังในการทำงานให้กับชุมชน โดยเฉพาะในเรื่องป้องกันและแก้ไขปัญหายาเสพติด นาง ย. ใช้หลักการทำงานที่เน้นการพูดคุยร่วมปรึกษาหารือ และเป็นผู้นำที่ทำให้เกิดการเปลี่ยนแปลงในทางที่ดีขึ้นของชุมชน โดยการดึงพลังร่วมจากสมาชิกชุมชน ซึ่งนาง ย. นั้นมีบุคลิกภาพเป็นคนมีเมตตา อ่อนโยน อดทน ใจเย็น คอยสอดส่องเผื่อระวังพฤติกรรมเสี่ยงของเด็กและเยาวชนในชุมชนทั้งกลางวันและกลางคืน อันกล่าวได้ว่า อดีตผู้นำชุมชนผู้นี้เป็นทุนทางสังคมของชุมชนสะพานปูนที่โดดเด่น ในช่วงที่ชุมชนสะพานปูนประสบปัญหาการแพร่ระบาดของยาเสพติดอย่างรุนแรง คณะกรรมการชุมชนสะพานปูนภายใต้การนำของนาง ย. ประธานชุมชนในขณะนั้น ได้หาแนวทางในการป้องกันและแก้ไขปัญหายาเสพติดอย่างเอาจริงเอาจัง โดยเริ่มจากการผลักดันให้เกิดกิจกรรมการรวมกลุ่มของเยาวชนซึ่งเป็นกลุ่มเปราะบางที่จะเข้าไปยุ่งเกี่ยวกับยาเสพติดได้ง่าย และนาง ย. ได้ประสานขอความร่วมมือและการสนับสนุนในเรื่องงบประมาณจากสำนักงานเขตดอนเมืองและสำนักงาน ปปส. กทม. ในการขับเคลื่อนกิจกรรมต่าง ๆ เพื่อป้องกันและแก้ไขปัญหายาเสพติดในชุมชน อาทิ กิจกรรมแข่งกีฬาฟุตบอล อบรมทักษะเสริมทางภาษา การนิมนต์พระมาเทศนาในชุมชน ฯลฯ โดยนาง ย. สามารถโน้มน้าวและชักชวนกลุ่มเยาวชนให้หันมาเล่นกีฬาและหาความรู้อื่น ๆ เสริมในขณะเดียวกันก็สอดแทรกคำสอนเรื่องพิษภัยยาเสพติดไปด้วย จึงเป็นการค่อย ๆ ดึงเด็กและเยาวชนให้ห่างออกจากยาเสพติด

นอกจากนี้ชุมชนยังมีทุนทางสังคมอื่น ๆ ที่ช่วยผลักดันและสนับสนุนให้การแก้ไข
ปัญหาเสพติดในชุมชนประสบความสำเร็จ โดยเฉพาะกลุ่มผู้เฒ่าผู้แก่ซึ่งสมาชิกชุมชน
และเยาวชนให้การเคารพนับถือ คณะกรรมการชุมชน และอาสาสมัครชุมชน อันได้แก่
อาสาสมัครสาธารณสุข (ออส.) อาสาสมัครกรุงเทพมหานครเผ่าระวีงภัยและยาเสพติด
(ออส. กทม.) อาสาสมัครป้องกันภัยฝ่ายพลเรือน (อปพร.) ชมรม To Be Number One
คณะกรรมการกองทุนแม่ของแผ่นดิน ซึ่งกลุ่มคนเหล่านี้ได้เข้ามาร่วมสนับสนุนทั้งแรง
กายแรงใจในการจัดกิจกรรมต่าง ๆ และกิจกรรมการรณรงค์ในชุมชนอย่างต่อเนื่องจน
เกิดเป็นพลังสำคัญของชุมชนอันเป็นกลไกที่เข้มแข็งในการขับเคลื่อนเพื่อการป้องกัน
และแก้ไขปัญหาเสพติดในชุมชนสะพานปูน

นาย.อดิ ต.ประธานชุมชน ได้ขับเคลื่อนงานป้องกันและแก้ไขปัญหาเสพติดโดย
ประสานร่วมดำเนินการกับภาคีภายนอกชุมชน โดยมีหน่วยงานหลักได้แก่ สำนักงาน
เขตดอนเมือง ซึ่งมีเจ้าหน้าที่ฝ่ายพัฒนาสังคมและสวัสดิการ นางสาวนิภาพร เอี่ยมเจริญ
เข้ามาร่วมงานกับนาง ย. และกรรมการชุมชน นางสาวนิภาพร นั้นเป็นผู้ที่สมาชิกชุมชน
สะพานปูนให้การยอมรับเพราะเป็นนักประสาน มีภาวะผู้นำ มีหลักจิตวิทยาในการเข้า
ถึงผู้คนในชุมชน อีกทั้งเป็นผู้ตั้งใจและเอาจริงเอาจังกับงาน ซึ่งเป็นที่น่าสังเกตว่าผู้มี
บทบาทหลักในการป้องกันและแก้ไขปัญหาเสพติดในชุมชนสะพานปูนทั้ง อดิ ต.ผู้นำ
ชุมชนและเจ้าหน้าที่สำนักงานเขตเป็นเพศหญิงเช่นเดียวกัน และมีบุคลิกลักษณะที่ใกล้
เคียงกัน คือ อ่อนโยน มีเมตตา และใส่ใจเอาจริงเอาจังกับงาน จนเป็นที่ยอมรับของ
สมาชิกชุมชนโดยเฉพาะกลุ่มเยาวชนในชุมชน

สำหรับสำนักงานเขตดอนเมืองที่เข้ามามีส่วนในการป้องกันและแก้ไขปัญหา
เสพติดในชุมชนสะพานปูนนั้น มีกระบวนการทำงานผ่านกิจกรรมต่าง ๆ ตามแผน
ของหน่วยงาน โดยเริ่มจากการลงพื้นที่เพื่อให้รู้ถึงแก่นของปัญหาและดำเนินงานป้องกัน
และแก้ไขปัญหาเสพติดโดยใช้ชุมชนเป็นศูนย์กลางผ่านกลุ่ม 3 วัย ประกอบด้วย เด็ก
และเยาวชน วัยทำงาน และผู้สูงอายุ อีกทั้งมีการสร้างเครือข่ายภายนอกที่หลากหลาย
ทำให้เกิดพลังร่วมในการจัดกิจกรรมต้านยาเสพติดในชุมชน นอกจากนี้ ยังได้รับความ
ร่วมมือจากหน่วยงานภาครัฐหลักอีกหน่วยงานหนึ่งคือ สำนักงาน ปปส. กทม. ซึ่งทำ
หน้าที่โดยตรงในเรื่องการป้องกันและปราบปรามยาเสพติดได้เข้ามามีส่วนร่วมในการ
ขับเคลื่อนงานต้านยาเสพติดกับชุมชนสะพานปูน โดยการกระตุ้น ผลักดัน และสนับสนุน



ผู้นำชุมชนให้ลุกขึ้นมาแก้ไขปัญหาสาเหตุได้อย่างเอาใจจริงเอาใจจ้ง ตลอดจนสนับสนุนกิจกรรมในด้านต่าง ๆ ตามกระบวนการจัดการความรู้สู่ชุมชนตามแผนของหน่วยงาน ปส.กทม.

3

การประสานงานของผู้นำชุมชนที่มีบุคลิกลักษณะเฉพาะที่โดดเด่นกับภาคีทั้งภายในและภายนอกชุมชนดังกล่าวข้างต้น ก่อให้เกิดแนวปฏิบัติที่ดีของชุมชนสะพานปูนในการป้องกันและแก้ไขปัญหาสาเหตุโดยการมีส่วนร่วมของชุมชน จนชุมชนสะพานปูนได้รับรางวัลชนะเลิศประเภทชุมชนร่วมใจระวีงภัยสาเหตุและรางวัลผู้นำที่มีผลงานระดับดีเด่นด้านการป้องกันยาเสพติด และรางวัลอื่น ๆ อีกหลายรางวัลทั้งระดับพื้นที่และระดับประเทศ ดังปรากฏตาม รูปภาพที่ 2

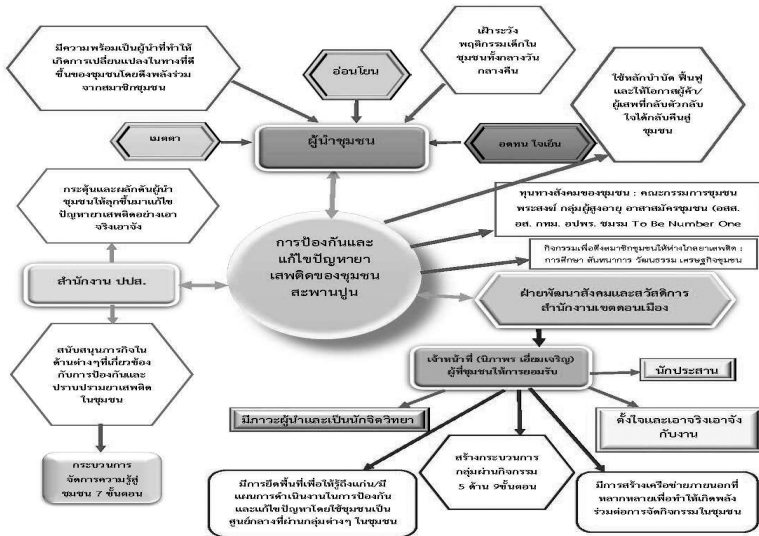

รูปภาพที่ 2 การป้องกันและแก้ไขปัญหาสาเหตุของชุมชนสะพานปูน

3. ระบบและกลไกในการป้องกันและแก้ไขปัญหาสาเหตุของชุมชนสะพานปูนให้เกิดความต่อเนื่องและยั่งยืน

การป้องกันและแก้ไขปัญหาสาเหตุของชุมชนสะพานปูนเพื่อให้เกิดความต่อเนื่องและยั่งยืนจำเป็นจะต้องปรับระบบและกลไกที่ดีอยู่แล้วของชุมชนสะพานปูนให้

สอดคล้องกับบริบทของชุมชนที่เปลี่ยนแปลงไปทั้งทางกายภาพ สังคม และสิ่งแวดล้อม ตามยุคสมัยและกาลเวลา ทีมวิจัยจึงได้นำระบบและกลไกของชุมชนวังโสม เขตบางกะปิ กรุงเทพมหานคร ซึ่งเป็นอีกชุมชนหนึ่งที่มีแนวปฏิบัติที่ดีในการป้องกันและแก้ไขปัญหายาเสพติดมาผสมผสาน เพื่อจะทำให้ระบบและกลไกของชุมชนสะพานปูนขับเคลื่อนไปได้อย่างมีประสิทธิภาพมากขึ้นอย่างต่อเนื่องและยั่งยืน ทั้งนี้โดยนำจุดแข็งของการดำเนินงานของชุมชนวังโสมในเรื่องการสร้างเยาวชนแถว 2 เพื่อขับเคลื่อนงานสานต่อกันจากรุ่นสู่รุ่น อีกทั้งยังเน้นระบบการป้องกันมากกว่าการแก้ไขปัญหายา ทำให้ได้รูปแบบใหม่ซึ่งมีระบบและกลไกในการขับเคลื่อนงานป้องกันและแก้ไขปัญหายาเสพติด สรุปได้ตาม รูปภาพที่ 3

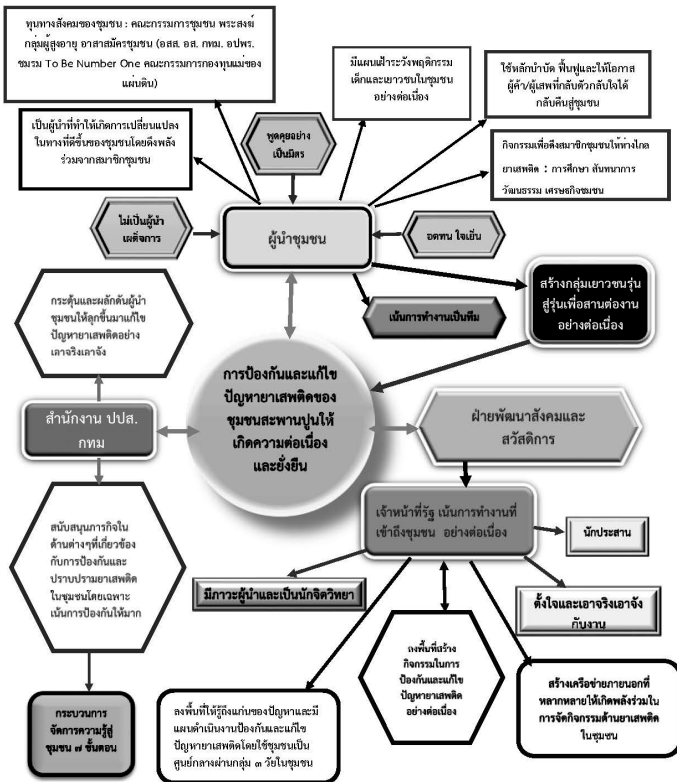

รูปภาพที่ 3 การป้องกันและแก้ไขปัญหายาเสพติดของชุมชนสะพานปูน ให้เกิดความต่อเนื่องและยั่งยืน



สรุป และอภิปรายผลการวิจัย

แนวปฏิบัติที่ดีในการป้องกันและแก้ไขปัญหาเสพติดโดยกระบวนการมีส่วนร่วมของชุมชนสะพานปูนเกิดจากการที่ผู้นำชุมชนได้ใช้หลักการระเบิดจากข้างในชุมชน ทำให้เกิดการเปลี่ยนแปลงในทางที่ดีขึ้นของชุมชน โดยผู้นำชุมชนสามารถดึงพลังร่วมจากกรรมการชุมชน สมาชิกชุมชน อาสาสมัครชุมชน โดยเฉพาะการดึงกลุ่มเยาวชนให้ห่างไกลยาเสพติดด้วยบุคลิกของผู้นำที่อ่อนโยน มีเมตตา อดทน ใจเย็น รับฟัง ให้โอกาส และพูดคุยอย่างเป็นมิตร จากนั้นผู้นำชุมชนจึงได้ประสานภาคีภายนอกหลักได้แก่ สำนักงานเขตดอนเมืองและ ปปส. กทม. ตลอดจนภาคีภายนอกอื่น ๆ ที่เกี่ยวข้องหรือต้องการสนับสนุน อาทิ การทำอากาศยานแห่งประเทศไทย วัดพรหมรังษี ศูนย์บริการสาธารณสุข 60 เข้ามามีส่วนร่วมในการป้องกันและแก้ไขปัญหาในชุมชน โดยขับเคลื่อนงานป้องกันและแก้ไขยาเสพติดของชุมชนสะพานปูนผ่านกิจกรรมด้านการศึกษา ซึ่งได้เน้นการฝึกทักษะทางภาษาอังกฤษและภาษาจีนและด้านสันตนาการเน้นในเรื่องกีฬาให้แก่เยาวชน ด้านเศรษฐกิจชุมชนเน้นการฝึกอาชีพให้แก่สมาชิกชุมชน และด้านวัฒนธรรมเน้นในเรื่องการปฏิบัติธรรมเพื่อให้รู้ผิดชอบชั่วดีแก่สมาชิกชุมชนด้วย

ดังนั้น ชุมชนสะพานปูนจึงมีจุดเด่นในการป้องกันและแก้ไขยาเสพติดจนประสบความสำเร็จเป็นที่ยอมรับอย่างกว้างขวางทั้งระดับชุมชน เครือข่ายและหน่วยงานที่เกี่ยวข้องในพื้นที่ ซึ่งมีประเด็นที่สอดคล้องกับงานวิจัยของ สิทธิรัฐ ประพุทธิติสาร และคณะ (2547) ที่มีการศึกษาเรื่อง การถอดบทเรียนความสำเร็จของชุมชนในการแก้ไขยาเสพติดแบบครบวงจรและยั่งยืน โดยมีกระบวนการทำงานของชุมชนสรุปได้ ดังนี้

- 1) เน้นการระเบิดจากข้างในโดยประธานชุมชนเป็นผู้นำการเปลี่ยนแปลง ทำให้ชุมชนได้รับการแก้ไขยาเสพติด
- 2) มีการทำงานร่วมกันกับภาคีในชุมชนไม่ว่าจะเป็น คณะกรรมการชุมชน และกลุ่มผู้สูงอายุ
- 3) ภาคีภายในชุมชนมีความจริงใจ ร่วมใจ เสียสละ ที่จะแก้ไขยาเสพติด
- 4) มีการส่งเสริมให้เกิดกิจกรรมในชุมชน และกิจกรรมเยาวชนให้เกิดขึ้นอย่างต่อเนื่อง
- 5) มีการทำงานร่วมกันกับภาคีภายนอกหลัก ได้แก่ สำนักงานเขตดอนเมือง สำนักงาน ปปส. กทม. และมีการดึงภาคีอื่น ๆ มาร่วมสนับสนุน อาทิ วัด การทำอากาศยานแห่งประเทศไทย ศูนย์บริการสาธารณสุข 60 สาขาเขตดอนเมือง เป็นต้น

ทั้งนี้ จะเห็นได้ว่า แนวคิดของการป้องกันและแก้ไขปัญหายาเสพติดของชุมชน สะพานปูนยังขาดหลักการการทำงานต่อเนื่องของคนรุ่นต่อรุ่น ดังนั้น เพื่อให้ชุมชน สะพานปูนมีการป้องกันและแก้ไขปัญหายาเสพติดอย่างต่อเนื่องและยั่งยืน โดยการสร้าง เยาวชนแถว 2 ขึ้นมาสานต่องาน นอกจากนี้ รูปแบบการเฝ้าระวังการป้องกันและแก้ไข ปัญหายาเสพติดของชุมชนสะพานปูนได้ใช้วิธีการที่หลากหลายประกอบด้วย การเดิน ตรวจตราในช่วงกลางวันและกลางคืนเพื่อเฝ้าระวังพฤติกรรมของเยาวชนและสมาชิก ชุมชนที่สุ่มเสี่ยงต่อการเกิดปัญหายาเสพติด มีการพูดคุยเกลี้ยกล่อมผู้ค้าผู้เสพให้กลับ ใจเลิกยุ่งเกี่ยวกับยาเสพติด เด็กและเยาวชนกลุ่มเสี่ยงเพื่อไม่ให้เข้าไปยุ่งเกี่ยวกับ ยาเสพติด มีการประสานให้สำนักงาน ปปส. กทม. จัดอบรมให้ความรู้เรื่องโทษและพิษ ภัยของยาเสพติด และมีการจัดกิจกรรมด้านคุณธรรมจริยธรรมให้แก่ชุมชน ซึ่งมี ส่วนที่ใกล้เคียงกับงานวิจัยของ สายสุตา สุขแสง และคณะ (2558) ที่มีการศึกษาเรื่อง การ ถอดบทเรียนเพื่อศึกษารูปแบบการเฝ้าระวังการป้องกันปัญหายาเสพติดโดยภาค ประชาชน

อย่างไรก็ตาม ทีมนักวิจัยพบว่า ชุมชนสะพานปูนยังมีจุดอ่อนที่สำคัญ คือ ความ ต่อเนื่องของการขับเคลื่อนงานป้องกันและการแก้ไขปัญหายาเสพติด เนื่องจากขาดการ ทำงานอย่างต่อเนื่องรุ่นสู่รุ่น ซึ่งจากการเปรียบเทียบกับการทำงานในเรื่องเดียวกันของ ชุมชนวังโสมซึ่งเป็นอีกชุมชนหนึ่งที่ประสบความสำเร็จนั้น มีการใช้กระบวนการสร้าง กลุ่มเยาวชนรุ่นสู่รุ่นเพื่อสานต่องานอย่างต่อเนื่อง ซึ่งถือเป็นวิธีการหนึ่งในการสร้าง พลเมืองคุณภาพ (Active Citizen) ซึ่งกลุ่มเยาวชนแถว 2 เหล่านี้จะเป็นผู้มีบทบาท หลักในอนาคตต่อการป้องกันและแก้ไขปัญหายาให้เกิดความยั่งยืนต่อไป รวมถึงต้องนำ หลักคำสอนทางศาสนาไปใช้อบรมและปลูกฝังค่านิยมด้านคุณธรรมจริยธรรมแก่สมาชิก ชุมชนซึ่งเป็นแนวทางที่สำคัญอีกแนวทางหนึ่งที่จะช่วยในการป้องกันและแก้ไขปัญหายา ให้มีประสิทธิภาพมากขึ้น ดังหลักการ “บวร” ที่ใช้หลัก 3 ประสาน คือ สถาบันครอบครัว (บ้าน) สถาบันศาสนา (วัด, โบสถ์, มัสยิด) และ สถาบันการศึกษาหรือราชการ (โรงเรียน/ ราชการ) มาเป็นกลไกในการพัฒนาและสร้างชุมชนให้เข้มแข็ง (วารกรณ์ สามโกเศศ, 2558) และคงปฏิเสธไม่ได้ว่าการป้องกันและแก้ไขปัญหายาเสพติดในชุมชนเมืองที่ ประสบความสำเร็จนั้น ถ้าพังมิได้เกิดจากการที่ชุมชนลุกขึ้นมาจัดการแก้ไขปัญหายาของ ตนเองเท่านั้น เนื่องจากปัญหายาเสพติดเป็นวาระระดับชาติ ต้องอาศัยภาครัฐเข้ามา



สนับสนุนในการขับเคลื่อนกลไกการป้องกันและแก้ไขปัญหาด้วย

จากผลการศึกษาศาสามารถวิเคราะห์ความเปลี่ยนแปลงของชุมชนภายหลังการถอดบทเรียนแนวปฏิบัติที่ดีในการป้องกันและแก้ไขปัญหาเสาพิศดในชุมชนเมืองโดยการมีส่วนร่วมของชุมชนสะพานปูน โดยสรุปได้ ดังนี้

1. พลังของคนในชุมชน

จากการทำงานร่วมกันระหว่างทีมนักวิจัยและผู้ช่วยนักวิจัย พบว่า ในระยะแรกของการดำเนินโครงการสังเกตได้ว่า ชุมชนสะพานปูนในปัจจุบัน ผู้นำชุมชนมีความเชื่อมั่นในตนเองสูง ใช้ความคิดเห็นของตนเองเป็นใหญ่ จึงทำให้ขาดการทำงานเป็นทีม แต่เมื่อผู้ช่วยนักวิจัยทั้งประธานและกรรมการชุมชนได้ร่วมทำงานกับทีมนักวิจัย ทำให้เกิดการเรียนรู้การทำงานเป็นทีม โดยกระบวนการวิจัยได้หล่อหลอมกลุ่มคนดังกล่าวให้ยอมรับการแลกเปลี่ยนรับฟังความคิดเห็นโดยใช้หลักของเหตุและผล ซึ่งพบว่า ในปัจจุบันบรรยากาศของการทำงานของคณะกรรมการชุมชนกับสมาชิกชุมชนมีการประสานงานที่ทำให้เกิดการมีส่วนร่วมมากขึ้น จึงนับได้ว่าโครงการวิจัยเป็นตัวกระตุ้นทำให้เกิดพลังร่วมของคนในชุมชนเพื่อการดำเนินงานสานต่อในเรื่องการป้องกันและแก้ไขปัญหาเสาพิศดในชุมชนให้เกิดความต่อเนื่อง

2. ความรู้

โครงการวิจัยนี้ได้ทำให้เกิดองค์ความรู้ของชุมชนในการป้องกันและแก้ไขปัญหาเสาพิศด ซึ่งจากเดิมชุมชนสะพานปูนไม่ได้มีการถอดบทเรียนแนวปฏิบัติที่ดีในการป้องกันและแก้ไขปัญหาเสาพิศดของชุมชน นักวิจัยและผู้ช่วยนักวิจัยได้ร่วมกันวิเคราะห์ข้อมูลจากภาคีที่เกี่ยวข้องและการศึกษาแนวปฏิบัติที่ดีฯ ของชุมชนอื่น และได้พัฒนาเป็นคู่มือที่ชุมชนสามารถนำไปประยุกต์ใช้ในการพัฒนาชุมชนของตนเองให้เกิดการป้องกันและแก้ไขปัญหาอย่างต่อเนื่องและยั่งยืน ตลอดจนนำคู่มือของตนเองไปเผยแพร่ให้ชุมชนอื่นไปปรับใช้ตามบริบทของชุมชนนั้น ๆ ต่อไป

3. การเปลี่ยนแปลง

ชุมชนสะพานปูนมีการเปลี่ยนแปลงที่เห็นได้ชัดเจนจากการร่วมกันทำงานระหว่างทีมนักวิจัยและผู้ช่วยนักวิจัย โดยเฉพาะเมื่อเกิดองค์ความรู้ใหม่ที่ได้จากการศึกษาดูงานจากพื้นที่อื่น ชุมชนได้นำแนวคิดเยาวชนแถว 2 มาปรับใช้เพื่อสร้างการทำงานของชุมชนสะพานปูนให้มีลักษณะการทำงานสานต่อรุ่นสู่รุ่น ทำให้เห็นว่าชุมชนสะพานปูนเกิดการ

เปลี่ยนแปลงโดยการตอบรับแนวคิดข้างต้นและสามารถดึงแนวร่วมที่เป็นเยาวชนมา
ร่วมการดำเนินงานกับทีมคณะกรรมการชุมชนได้ถึง 5 คน ซึ่งนับเป็นแนวโน้มที่ดีของ
การทำงานป้องกันและแก้ไขปัญหายาเสพติดให้เกิดความอย่างต่อเนื่องและยั่งยืนของ
ชุมชนสะพานปูน อีกทั้ง ผู้ช่วยนักวิจัยบางคนเกิดการเปลี่ยนแปลงที่เห็นได้อย่างชัดเจน
โดยเฉพาะประธานชุมชนคนปัจจุบันจากเดิมที่มีบุคลิกแข็งกร้าว แต่หลังจากที่ผ่านการ
ทำงานร่วมกับทีมนักวิจัยได้ปรับเปลี่ยนท่าทีในการทำงานกับผู้อื่นโดยมีท่าทีที่ละมุนละ
ม่อนและรับฟังความคิดเห็นของผู้อื่นมากขึ้น รวมถึงผู้ช่วยนักวิจัยคนหนึ่งที่เป็นอดีต
กรรมการชุมชนสามารถประมวลความคิดรวบยอดตอบประเด็นคำถามของทีมนักวิจัย
ทำให้นักวิจัยนำความคิดรวบยอดนั้นมาปรับปรุงงานวิจัยให้มีความสมบูรณ์มากยิ่งขึ้น
และได้แสดงความมุ่งมั่นที่จะทำให้เกิดกระบวนการสร้างเยาวชนแถว 2 ได้อย่างแท้จริงใน
ชุมชนสะพานปูน

นอกจากนี้รูปแบบที่นำไปใช้ในชุมชนเพื่อการป้องกันและแก้ไขปัญหายาเสพติด
และพัฒนาชุมชนให้เข้มแข็งขึ้นนั้นมีผลทำให้สามารถลดความเหลื่อมล้ำในด้านต่าง ๆ
ของชุมชนสะพานปูนได้ ดังต่อไปนี้

1. ด้านเศรษฐกิจ เมื่อปัญหายาเสพติดมีระบบและกลไกในการป้องกันและแก้ไข
ได้ดีอย่างต่อเนื่องส่งผลให้เศรษฐกิจของชุมชนดีขึ้นจากการลดรายจ่าย และทำให้มีช่อง
ทางในการหารายได้จากอาชีพเสริมเมื่อไม่ยุ่งเกี่ยวกับยาเสพติด อีกทั้งเป็นการสร้างหรือ
เพิ่มโอกาสให้ผู้เสพหรือผู้ค้ายาเสพติดที่กลับตัวกลับใจได้กลับคืนสู่ชุมชน มีโอกาสที่จะ
ประกอบอาชีพสุจริตอยู่ในสังคมต่อไปได้ เช่น กรณี นาง ต. (ผู้ค้า) และนาย ว. (ผู้เสพ)
มีรายได้เพื่อใช้จ่ายและเหลือเก็บ ชุมชนให้โอกาส ไม่รังเกียจ แต่กลับส่งเสริมให้เป็น
ตัวอย่างที่ดี ถือเป็น การลดช่องว่างของความยากจนได้ระดับหนึ่ง

2. ด้านสังคม ช่วยให้ชุมชนลดความเสี่ยงจากปัญหาสังคมต่างๆ เช่น ปัญหาขโมย
ปัญหาอาชญากรรม และปัญหาในครอบครัวที่เกิดขึ้น ส่งผลให้คนในชุมชนอยู่ร่วมกัน
อย่างปกติสุข และเป็นการแก้ไขปัญหายาที่จะทำลายเยาวชนที่กำลังเติบโตขึ้นเป็นกำลัง
สำคัญของชาติในการพัฒนาชุมชนในอนาคตให้ห่างไกลและไม่ยุ่งเกี่ยวกับยาเสพติด
ตลอดจนพัฒนาเด็กและเยาวชนให้เป็นพลเมืองคุณภาพ (Active Citizen) ของชุมชน
ที่สามารถจะแข่งขันกับชุมชนอื่น ๆ ในสังคมได้ในการพัฒนาชุมชนต่อไป เช่น กลุ่มกีฬา
ฟุตบอล กลุ่มกิจกรรมเสริมทักษะด้านภาษา ทำให้เยาวชนมีคุณภาพ มีโอกาสในการ
ทำงาน มีรายได้เลี้ยงตัวเองได้ในชุมชนเมืองในเขตกรุงเทพมหานคร



3. ด้านวัฒนธรรม เป็นเรื่องที่ใกล้เคียงและสัมพันธ์กับด้านสังคมสะพานปูนที่สามารถแก้ไขปัญหาเสพติดชุมชนมีกระบวนการสร้างวัฒนธรรมคำสอนที่จะส่งเสริมคุณธรรมจริยธรรมในการเป็นผู้ประพฤติดีประพฤติชอบและเป็นคนดีของสังคมให้แก่กลุ่มเยาวชนโดยผ่านกิจกรรมของผู้นำและกรรมการชุมชนร่วมกับสำนักงานเขตดอนเมือง และทำให้การยอมรับนับถือกันระหว่างคนต่างวัยในชุมชนได้ดำรงอยู่ในวัฒนธรรมคนไทยและเมื่อสังคม เศรษฐกิจดี ชุมชนจะสามารถร่วมกิจกรรมประเพณีของชุมชนได้อย่างมั่นคงและต่อเนื่อง

กล่าวได้ว่า กระบวนการป้องกันและแก้ไขปัญหาเสพติดในชุมชนสะพานปูนได้ส่งผลกระทบต่อชุมชนในแง่การลดความเหลื่อมล้ำทั้งในด้านเศรษฐกิจ สังคมและวัฒนธรรม ที่จะทำให้สมาชิกในชุมชนสะพานปูนมีคุณภาพชีวิตที่ดีมีความเข้มแข็ง มีศักยภาพที่จะหารายได้มาดำรงชีวิตในเมืองหลวง มีเยาวชนที่มีคุณภาพในการขับเคลื่อนและดูแลปกป้องชุมชนต่อไป

อย่างไรก็ตาม กระบวนการป้องกันและแก้ไขปัญหาเสพติดต้องคำนึงถึงความยั่งยืนด้วย เนื่องจากปัญหาเสพติดเป็นปัญหาระดับชาติ มีเรื่องของผู้มีอิทธิพลมาเกี่ยวข้อง ดังนั้นการปรับกระบวนการให้เกิดความยั่งยืนตามภาระหน้าที่ของชุมชนให้มีศักยภาพเพียงพอที่จะเสริมสร้างให้เยาวชนมีคุณภาพมีความจำเป็นอย่างยิ่ง ในขณะที่เดียวกันการส่งเสริมและสนับสนุนงบประมาณและการปราบปรามยังต้องพึ่งทรัพยากรและกลไกของภาครัฐในการป้องกันแก้ไขปัญหาเสพติด ดังนั้นเพื่อให้การป้องกันและแก้ไขปัญหาเสพติดในชุมชนให้เกิดความยั่งยืน เป็นผลดีต่อการพัฒนาคุณภาพชีวิตของคนในชุมชน สร้างอาชีพ สร้างรายได้เพื่อให้คนในชุมชนมีความเป็นอยู่ที่ดีขึ้น มีความจำเป็นอย่างยิ่งที่ชุมชนและหน่วยงานภาครัฐต้องร่วมมือกันขับเคลื่อนแนวทาง มาตรการ และการบังคับใช้กฎหมายไปพร้อม ๆ กัน

ข้อเสนอแนะ

เพื่อให้ระบบและกลไกในการป้องกันและแก้ไขปัญหาเสพติดของชุมชนสะพานปูนให้เกิดความต่อเนื่องและยั่งยืน ทีมวิจัยมีข้อเสนอแนะเชิงนโยบาย กล่าวคือ ภาครัฐต้องเน้นการทำงานเชิงรุก โดยเฉพาะการสร้างทรัพยากรบุคคลที่มีใจต่อการทำงานกับชุมชนโดยเฉพาะ โดยมีจิตสาธารณะ เป็นนักประสาน ตั้งใจและเอาจริงเอาจังกับงาน

มีภาวะผู้นำและเป็นนักจิตวิทยาที่สามารถเข้าถึงกลุ่มที่เกี่ยวข้องกับปัญหายาเสพติด และสามารถทำงานร่วมกับผู้นำชุมชนได้อย่างดี และภาครัฐต้องสร้างเครือข่ายชุมชน เพื่อให้เกิดการร่วมแลกเปลี่ยนระหว่างพื้นที่ของชุมชนในเขตเมืองต่อการป้องกันและแก้ไขปัญหายาเสพติด โดยต้องสนับสนุนงบประมาณแก่ชุมชนเพื่อการพัฒนากิจกรรมต้านยาเสพติดอย่างต่อเนื่อง ตลอดจนต้องส่งเสริมให้ชุมชนเป็นชุมชนที่เข้มแข็งเน้นการทำงานที่สามารถแก้รากเหง้าของปัญหาที่แท้จริงของชุมชนเพื่อลดความเหลื่อมล้ำทางสังคม เศรษฐกิจและวัฒนธรรม ซึ่งจะส่งผลให้สมาชิกในชุมชนไม่หันไปเกี่ยวข้องกับยาเสพติด ส่วนข้อเสนอแนะเชิงพื้นที่นั้น ผู้นำชุมชนต้องตระหนักต่อการดำเนินงานเพื่อการป้องกันและแก้ไขปัญหายาเสพติดให้เกิดความต่อเนื่อง เช่น การสร้างเยาวชนแถว 2 เพื่อมารับสานต่องาน และต้องสร้างวัฒนธรรมและพยายามปลูกฝังค่านิยมให้สมาชิกชุมชนมีความรู้สึกเป็นเจ้าของชุมชน มีจิตสำนึกร่วมรับผิดชอบดูแลชุมชนเสมือนเป็นบ้านของตนเอง

เอกสารอ้างอิง

- ครรชิต พุทธิโกษา. (2554). *คู่มือการพัฒนาชุมชนแห่งการเรียนรู้ฉบับสมบูรณ์*. กรุงเทพฯ : สำนักงานคณะกรรมการวิจัยแห่งชาติ.
- จิตรา วสุวานิช. (2531). *จิตวิทยาการศึกษา*. กรุงเทพฯ : มหาวิทยาลัยรามคำแหง.
- จักรกฤษณ์ พิญญาพงษ์ และคณะ. (2545). *รูปแบบการป้องกันและเฝ้าระวังการใช้สารเสพติดในชุมชนโดยความร่วมมือของผู้นำชุมชน กรณีตำบลบ้านเลี้ยว อำเภอฟากท่า จังหวัดอุตรดิตถ์*. กรุงเทพฯ : สำนักงานกองทุนสนับสนุนการวิจัย.
- ชูเกียรติ ลีสุวรรณ. (2554). *การวางแผนและบริหารโครงการ*. เชียงใหม่ : มหาวิทยาลัยเชียงใหม่.
- ทวีทอง หงส์วิวัฒน์. (2527). *การมีส่วนร่วมของประชาชนในการพัฒนา*. กรุงเทพฯ : ศูนย์ศึกษานโยบายสาธารณสุข มหาวิทยาลัยมหิดล.
- วารกรณ์ สามโกเศศ. (2558). *ว่าด้วย Active Citizen - ThaiPublica*. (28 กรกฎาคม 2564) สืบค้นจาก <https://thaipublica.org/20155/08/varakorn125/>.
- วิจารณ์ พานิช. (2557). *ภูมิคุ้มกันทางสังคม*. (29 กันยายน 2561) สืบค้นจาก <http://www.gotoknow.org/posts/432752>.



- สถาบันวิจัยสังคมจุฬาลงกรณ์มหาวิทยาลัย. (2557). *การศึกษารูปแบบการดำเนินกิจกรรมเพื่อป้องกันและแก้ไขปัญหายาเสพติดในเยาวชนกลุ่มเสี่ยงนอกสถานศึกษา*. กรุงเทพฯ : สำนักงานคณะกรรมการป้องกันและปราบปรามยาเสพติด.
- สายสุตา สุขแสง และคณะ. (2558). *ถอดบทเรียนเพื่อศึกษารูปแบบการเฝ้าระวังการป้องกันปัญหายาเสพติดโดยภาคประชาชน*. กรุงเทพฯ : เครือข่ายภาคีวิชาการสารเสพติด (ภาวส.).
- สิทธิธัญญ์ ประพุทธนิตินสาร รำไพพรรณ อภิชาติพงศ์ชัย และ จันทร์ศิริ วาหงส์. (2547). *การถอดบทเรียนความสำเร็จของชุมชนในการแก้ไขปัญหายาเสพติดแบบครบวงจรและยั่งยืน*. เชียงใหม่ : ศูนย์วิชาการสารเสพติดภาคเหนือมหาวิทยาลัยเชียงใหม่.
- สุพัตราชาติปัญญาชัย. (2548). *กระบวนการเรียนรู้แนวคิด ความหมายและบทเรียนในสังคมไทย โครงการเสริมสร้างการเรียนรู้เพื่อชุมชนเป็นสุข*. กรุงเทพฯ : พิสิษฐ์ไทยออฟเซต.
- สำนักงานเขตดอนเมือง. (2563). *การประกวดผลการดำเนินงานของชุมชนร่วมใจระงับยาเสพติด รักษามาตรฐานต่อเนื่องปีที่ 2 ชุมชนสะพานปูน เขตดอนเมือง*. กรุงเทพฯ : สำนักงานเขตดอนเมือง.
- สำนักงานคณะกรรมการป้องกันและปราบปรามยาเสพติด. (2544). *แนวคิดและแนวทางการป้องกันและแก้ไขปัญหายาเสพติด*. กรุงเทพฯ : สำนักนายกรัฐมนตรี.

4

การเปลี่ยนผ่านโรงพยาบาลมหาวิทยาลัยในกำกับของรัฐไป เป็นหน่วยงานบริการระบบพิเศษภายใต้แนวคิดเสรีนิยมใหม่ Transitioning an Autonomous University Hospital to a Special System Service Agency through Neoliberalism

วาทีณี ธีเยรสุนค์
Vathinee Thiensukon

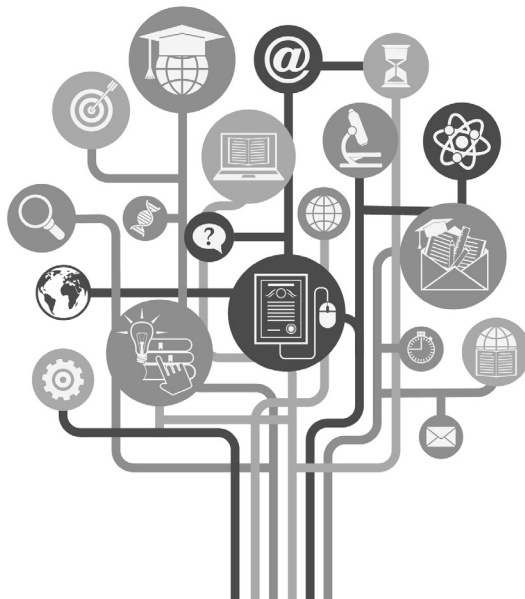



การเปลี่ยนผ่านโรงพยาบาลมหาวิทยาลัยในกำกับของรัฐไปเป็น หน่วยงานบริการระบบพิเศษภายใต้แนวคิดเสรีนิยมใหม่

Transitioning an Autonomous University Hospital to
a Special System Service Agency through Neoliberalism

วาทีณี เจียรสุคนธ์¹

Vathinee Thiensukon

¹คณะสังคมสงเคราะห์ศาสตร์ มหาวิทยาลัยธรรมศาสตร์ กรุงเทพฯ 10200 ประเทศไทย

Faculty of Social Administration, Thammasat University, Bangkok 10200 Thailand

e-mail : ning2601@hotmail.com

Received : January 21, 2022 Revised : May 9, 2022 Accepted : May 18, 2022

4

บทคัดย่อ

การศึกษาเรื่อง “การเปลี่ยนผ่านโรงพยาบาลมหาวิทยาลัยในกำกับของรัฐไปเป็นหน่วยงานบริการระบบพิเศษภายใต้แนวคิดเสรีนิยมใหม่” มีวัตถุประสงค์เพื่อ ศึกษา การดำเนินงาน และผลกระทบจากการเปลี่ยนผ่านของโรงพยาบาลศิริราช ปิยมหาราช การุณย์ ซึ่งเป็นการวิเคราะห์หม่อมมอง 2 ช่วง ระหว่างแนวคิดสังคมประชาธิปไตย (Social Democracy) กับแนวคิดเสรีนิยมใหม่ (Neoliberal) เพื่อหาจุดสมดุลของการบริหารจัดการโรงพยาบาลรัฐภายใต้แนวคิดเสรีนิยมใหม่ในการคงไว้ซึ่งสวัสดิการสังคม และการแข่งขัน การศึกษาใช้การวิจัยเชิงคุณภาพ โดยการสัมภาษณ์เชิงลึกผู้บริหาร และ ผู้ปฏิบัติงานของโรงพยาบาลศิริราช ปิยมหาราชการุณย์จำนวน 16 คน ผลการวิจัย สามารถ สรุปได้ว่า กระบวนการเปลี่ยนผ่านโรงพยาบาลมหาวิทยาลัยในกำกับของรัฐ ไปเป็นหน่วยงานบริการระบบพิเศษ ภายใต้แนวคิดเสรีนิยมใหม่ กระทำโดยการจัดตั้ง ของโรงพยาบาลศิริราช ปิยมหาราชการุณย์ มีสถานะเป็นโรงพยาบาลมหาวิทยาลัยใน กำกับของคณะแพทยศาสตร์มหาวิทยาลัยมหิดลเช่นเดียวกับโรงพยาบาลศิริราช แต่มี รูปแบบการบริหารแบบเอกชนถือเป็นบริการที่เข้าช่วยสุขภาพเป็นสินค้าระดับหนึ่ง แต่ มีการนำรายได้กลับเข้ามากระจายซ้ำ ภายใต้แนวคิดการเป็นผู้รับและผู้ให้ เป็นการแก้ ปัญหาการขาดทุนของโรงพยาบาลภาครัฐให้สามารถเลี้ยงตัวเองได้ ส่งผลให้โรงพยาบาล ของรัฐสามารถให้บริการรักษาผู้ป่วยที่ยากไร้ได้ เป็นการแก้ปัญหาความเหลื่อมล้ำใน การเข้าถึงบริการสุขภาพของภาครัฐ อีกทั้งยังสามารถแก้ปัญหาสมองไหลของบุคลากร ทางการแพทย์จากโรงพยาบาลรัฐบาลไปสู่โรงพยาบาลเอกชนได้

คำสำคัญ : โรงพยาบาลมหาวิทยาลัยในกำกับของรัฐ; หน่วยงานบริการระบบพิเศษ; การเปลี่ยนผ่านโรงพยาบาลมหาวิทยาลัยในกำกับของรัฐ; แนวคิดเสรีนิยมใหม่; การปฏิรูประบบสุขภาพ

Abstract

The study entitled “Transitioning an Autonomous University Hospital to a Special System Service Agency through Neoliberalism” aims to investigate the operations and effects of transitioning an autonomous of Siriraj Piyamaharajkarun Hospital in two perspectives between social democracy and neoliberalism for finding management equilibrium of public hospitals through neoliberal concept of maintaining social welfare and competition. Qualitative research was done with data collected by in-depth interviews. Samples were provided by administrators and staff from Siriraj Piyamaharajkarun Hospital (SiPH), Bangkok, operated by the Faculty of Medicine Siriraj Hospital of Mahidol University. The results were that transitioning from an autonomous university hospital to a special system service agency under neoliberal was managed by SiPH, a university hospital with a private management model. It is considered that a service as part of falls into a health category as a product at a certain level with income reintroduced into distribution. The concept of being a recipient and giver resolves the loss problem of public hospitals management on self-sustainment. In this way, public hospitals may treat indigent patients, resolving disparities in access to health service as well as the brain drain of medical personnel from public to private hospitals.

Keywords : Autonomous University Hospital; Special System Service Agency; Transitioning an Autonomous University Hospital; Neoliberalism; Health System Reform.



บทนำ

แนวคิดเสรีนิยมใหม่มีความเชื่อมโยงกับการเมือง เศรษฐกิจ สังคม และมีชีวิตความเป็นอยู่ ของมนุษย์แทบทุกด้าน (Wendy Brown, 2006 : 690 -714) แนวคิดนี้อยู่ในกลุ่มทฤษฎีการพัฒนากระแสหลัก รากฐานของปรัชญาและความคิดเศรษฐกิจฝ่ายขวา ซึ่งมีความเชื่อในสิทธิของปัจเจกชนและความเท่าเทียม ทุกคนมีเสรีภาพในการลงทุนและแสวงหากำไรจากธุรกิจ เป็นการลดอำนาจและบทบาทของรัฐในการเข้าไปเกี่ยวข้องกับกิจการของเอกชนโดยรัฐมีหน้าที่ดูแลเพียงไม่ให้ละเมิดกฎหมายและเก็บภาษี (Harland and Harms, 2007 : 3 -16) จากนักคิดที่มีชื่อเสียงส่วนใหญ่เห็นว่าอิทธิพลของแนวคิดเสรีนิยมใหม่ก่อให้เกิดการปฏิรูปเศรษฐกิจที่ทำให้เศรษฐกิจของประเทศเจริญเติบโตแต่ในทางกลับกันการเจริญเติบโตนั้นก่อให้เกิดปัญหาความเหลื่อมล้ำทางสังคมตามมา

หลักการของเสรีนิยมใหม่ขยายไปถึงการจัดการของสวัสดิการสังคมภาครัฐเช่นกันส่งผลให้มีการสร้างเงื่อนไขกระบวนการดูแลสุขภาพให้กลายเป็นสินค้า (The Commodification of Health Care) ประชาชนกลายเป็นผู้บริโภค เปลี่ยนแปลงวิถีคิดของประชาชนจากเดิมที่การบริการด้านสุขภาพเป็นสิทธิพื้นฐานของประชาชนกลายเป็นการบริโภคสินค้า นำไปสู่ความไม่เท่าเทียมที่มากขึ้นและการเข้าถึงระบบสุขภาพที่ลดลง (Chapman, A. R., 2016 : 72 -114) ทำให้การดูแลสุขภาพถูกมองว่าเป็นสินค้าแทนที่จะเป็นสิทธิที่ประชาชนพึงได้รับ นอกจากนี้อิทธิพลของแนวคิดเสรีนิยมใหม่นั้นยังพบว่าระบบการบริหารจัดการแบบโครงสร้างเดิมที่ขาดประสิทธิภาพ ทำให้ต้องปรับเปลี่ยนวิธีคิดใหม่ เมื่อการดูแลสุขภาพและการรักษาโรคเปลี่ยนรูปแบบใหม่เป็นการลงทุนกับชีวิตเป็นการนำเอาแนวคิดเสรีนิยมใหม่ไปเป็นแนวทางในการพัฒนาคนและสังคม รวมถึงการมีสุขภาพดีและการเข้าถึงบริการด้านสุขภาพที่ถูกเปลี่ยนให้เป็นสินค้าที่มีราคา จึงต้องเผชิญกับปัญหาความเหลื่อมล้ำและความไม่เท่าเทียมกันทางสังคม รวมทั้งปัญหาจากการทำงานของหน่วยงานภาครัฐที่ผ่านมา พบว่า ยังมีความล่าช้าไม่สามารถตอบสนองความต้องการของประชาชนที่ต้องการบริการที่สะดวกรวดเร็ว ได้ตามเป้าหมาย (อัษฎางค์ ติรณะชัยติกุล และอารีย์วรรณ อ่วมตานี, 2555) เพื่อให้องค์กรสามารถพัฒนาวิธีการหรือกลยุทธ์ที่เหมาะสมกับสถานการณ์ รัฐบาลไทยจึงมีนโยบายปฏิรูประบบราชการในปี พ.ศ.2545 โดยเริ่มจากการปรับเปลี่ยนกระบวนการบริหาร

ภาครัฐและปรับปรุงโครงสร้างส่วนราชการ มีการนำหลักการบริหารงานภาครัฐแนวใหม่ (New Public Management) เข้ามาประยุกต์ใช้ในระบบราชการของไทย (พัชราภรณ์ บุญมี, 2552)

กล่าวได้ว่า เป็นการเปลี่ยนแปลงระบบบริหารภาครัฐไปสู่รูปแบบการบริหารจัดการภาครัฐแนวใหม่เป็นการเปลี่ยนแปลงทั้งด้าน นโยบาย และแนวปฏิบัติ เป็นต้น ในปี ค.ศ.1994 Schumacher and Meleis ได้เสนอคุณสมบัติทั่วไปของการเปลี่ยนผ่าน (Universal Properties of Transition) ว่าการเปลี่ยนผ่านเป็นกระบวนการ ซึ่งครอบคลุมถึงการพัฒนา การผ่านหรือการเคลื่อนจากภาวะหนึ่งไปสู่อีกสถานะหนึ่ง และหากเป็นการเปลี่ยนแปลงในองค์การจะเป็นการเปลี่ยนแปลงของโครงสร้างและหน้าที่ สะท้อนให้เห็นว่าปัจจัยภายในก็เป็นตัวผลักดันให้เกิดการเปลี่ยนผ่านการบริหารจัดการขององค์การภาครัฐเช่นกัน การศึกษาครั้งนี้จึงเป็นการทำความเข้าใจแนวคิดเสรีนิยมใหม่กับแนวคิดสังคมประชาธิปไตย มองผ่านการบริหารจัดการภาครัฐ เพื่ออธิบายปรากฏการณ์การเปลี่ยนแปลงในไทย แล้วมาวิเคราะห์กับปัญหาและผลกระทบจากการเปลี่ยนแปลง โดยอิทธิพลจากแนวคิดเสรีนิยมใหม่นำมาสู่การอภิปรายแนวทางและข้อคิดเห็นการบริหารจัดการโรงพยาบาลมหาวิทยาลัยในกำกับของรัฐ

วัตถุประสงค์ของการวิจัย

1. เพื่อศึกษาการดำเนินงานโรงพยาบาลศิริราช ปิยมหาราชการุณย์ (SiPH) ภายใต้แนวคิดเสรีนิยมใหม่
2. เพื่อศึกษาผลกระทบการเปลี่ยนผ่านจากโรงพยาบาลศิริราชไปเป็นโรงพยาบาลศิริราช ปิยมหาราชการุณย์ภายใต้แนวคิดเสรีนิยมใหม่ต่อผู้มีส่วนได้ส่วนเสีย (Stakeholder)

บททวนวรรณกรรม

จากการสังเคราะห์งานวิจัยและบทความทางวิชาการ พบว่า ในอดีตองค์การสวัสดิการสังคมภาครัฐเป็นหน่วยงานของรัฐที่ดำเนินงานด้านการจัดสวัสดิการสังคมซึ่งมีรูปแบบการบริหารแบบระบบราชการ (Bureaucracy) เกิดขึ้นในช่วง ค.ศ. 1900-1950 (อรุณี สันฐิติวณิชย์, 2559) มีข้อโต้แย้งเกี่ยวกับการบริหารรูปแบบระบบราชการที่มีระบบการทำงานเป็นขั้นเป็นตอน ต้องใช้ระยะเวลาในการตัดสินใจปัญหา ทำให้ระบบงาน



ล่าช้า (Red Tape) นำไปสู่การปฏิรูประบบราชการเพื่อเพิ่มประสิทธิภาพระบบงาน หากมองปัญหานโยบายสังคมด้านสุขภาพที่เป็นกระแสอยู่ในปัจจุบันส่งผลกระทบต่อประชาชนทั้งระบบ คือ ปัญหาความเหลื่อมล้ำในการเข้าถึงบริการรักษาพยาบาล การทำกระบวนการรักษาพยาบาลให้เป็นสินค้า การส่งตรวจที่เกินจำเป็น (Over Investigate) ปัญหาราคายาที่เกินมาตรฐาน และค่ารักษาพยาบาลแพงของโรงพยาบาล เอกชนนั้นเป็นปัญหาที่ภาครัฐต้องเข้ามาควบคุมดูแล สำหรับประเทศไทยมีการเปลี่ยนแปลงในเชิงนโยบายมีการปรับรื้อระบบราชการโดยการลดจำนวนข้าราชการ

ส่งผลกระทบต่อการบรรจุตำแหน่งของข้าราชการ ตัวอย่างเช่น ปัญหาไม่มีอัตราในการบรรจุพยาบาลจบใหม่ ในปี พ.ศ.2560 (เชิดชู อริยศรีวัฒนา, 2560) ส่งผลกระทบต่อสถานพยาบาล และการบริหารจัดการบุคลากรพยาบาล รวมทั้งนโยบายของรัฐบาลที่ต้องการส่งเสริมให้ประเทศไทยเป็นศูนย์กลางในการรักษาพยาบาล (Medical Hub) ที่จะช่วยดึงดูดผู้คนจากทั่วโลกมารับการรักษาพยาบาลในประเทศไทย ผลจากนโยบายส่งเสริมการขยายตัวของโรงพยาบาลเอกชนส่งผลกระทบต่อแพทย์พยาบาล เกิดปัญหาสมองไหล(Brain Drain) จากโรงพยาบาลรัฐไปยังโรงพยาบาลเอกชน สอดคล้องกับการศึกษาของ อิงครัต แพททริคค์ สีเขียวสุขวงกุ ในปี พ.ศ.2559 ที่พบว่า จากสถิติการลาออกของแพทย์สังกัดกระทรวงสาธารณสุขไทย วิชาชีพแพทย์อยู่ในขั้นวิกฤต การขาดแคลนแพทย์ในระบบราชการไทยเป็นปัญหามากขึ้นเรื่อย ๆ ตัวเลขระหว่างปี พ.ศ. 2552 - พ.ศ. 2556 มีจำนวนการลาออกของแพทย์มากถึง 3,367 คน จากการบรรจุเข้ารับราชการในช่วงเวลาเดียวกัน รวมทั้งสิ้น 6,968 คน โดยคิดเป็นร้อยละ 48.32 (อิงครัต แพททริคค์ สีเขียวสุขวงกุ, 2559 : 183-209) อีกทั้งปัญหาวิกฤตทางการเงินของโรงพยาบาลรัฐส่งผลให้การเงินของโรงพยาบาลมีรายได้ไม่เพียงพอกับรายรับ

การขาดทุนส่วนหนึ่งเกิดจากรายรับที่มาจากรัฐบาลที่จ่ายรายหัวในส่วนของหลักประกันสุขภาพถ้วนหน้าบริหารจัดการโดย สำนักงานหลักประกันสุขภาพแห่งชาติ (สปสช.) น้อยกว่ารายจ่าย คือ เงินที่โรงพยาบาลใช้จ่ายในการดำเนินงานต่าง ๆ ของโรงพยาบาล เช่น ค่ารักษาประชาชน ค่ายา ค่าอุปกรณ์การแพทย์ (อานนท์ ศักดิ์วีระวิชัย, 2561) พบว่า โรงพยาบาล 18 แห่ง เกิดวิกฤตบัญชีติดลบขาดสภาพคล่องในช่วงไตรมาสที่ 4 ปี พ.ศ.2559-2560 ปัญหาการขาดทุนติดต่อกันมาเป็นเวลานาน ทำให้โรงพยาบาล

รัฐเป็นหนี้ค่ายาและค่าแรงงานบุคลากร ไม่มีเงินซื้ออุปกรณ์ทางการแพทย์ แสดงให้เห็นว่า ปัญหาวิกฤตทางการเงินของโรงพยาบาลไม่ได้เพิ่งเกิด แต่เป็นมานานแล้วและกำลังเข้าขั้นวิกฤต เนื่องจากปัญหาการบริหารจัดการงบประมาณ ในขณะที่โรงพยาบาลที่ไม่ได้สังกัดกระทรวงสาธารณสุขก็ได้รับผลกระทบเช่นกัน ยกตัวอย่างเช่น โรงพยาบาลใหญ่ ๆ ที่เป็นโรงเรียนแพทย์รับคนไข้จากทั่วประเทศ ค่าใช้จ่ายด้านการรักษาพยาบาลสูงขึ้น เช่น โรงพยาบาลศิริราช ขาดทุนปีหนึ่งจากหลักประกันสุขภาพถ้วนหน้าเป็นเงิน 700 ล้านบาท โรงพยาบาลรามธิบดีและโรงพยาบาลจุฬาลงกรณ์ ขาดทุน 500 ล้านบาทต่อปี รองลงมา คือ โรงพยาบาลราชวิถีขาดทุน 400 ล้านบาทต่อปี (อานนท์ ศักดิ์วีระวิญญ์, 2561)

4

จากปัญหาที่กล่าวมาข้างต้น แสดงถึงปัจจัยภายในที่เกิดจากการบริหารจัดการในระบบราชการที่ไม่ตอบสนองความต้องการของประชาชนที่มีความซับซ้อนมากขึ้น แสดงให้เห็นว่า สาเหตุของปัญหาที่ทำให้โรงพยาบาลรัฐขาดทุนไม่ได้เกิดจากการบริหารจัดการโรงพยาบาลในระบบราชการเพียงอย่างเดียว แต่ยังมีสาเหตุจากปัจจัยภายนอกของกระแสการพัฒนาที่ผ่านมาไปสู่การปรับโครงสร้างโรงพยาบาลในหลายประเทศทั่วโลก พื้นฐานมาจากการดำเนินการปฏิรูปกำกับดูแลการตลาดและปรับโครงสร้างธุรกิจประเภทโรงพยาบาลของรัฐ กลยุทธ์การปฏิรูปที่นำโดยตลาดเหล่านี้ ทำให้เกิดการพัฒนาเชิงพาณิชย์ในการดูแลโรงพยาบาลส่งผลกระทบต่อทั้งด้านบวกและด้านลบต่อคุณภาพของการบริการและความเท่าเทียมกันของการเข้าถึงบริการ ถ้าภาครัฐปรับบทบาทให้เป็นผู้ควบคุมนโยบายเปลี่ยนบทบาทจากผู้จัดการ (Provider) มาเป็นผู้ควบคุมติดตาม (Regulator) รวมทั้งการแปรรูปแบบการบริหารจัดการภาครัฐไปเป็นรูปแบบการจัดการแบบเอกชน (Privatization) ซึ่งถือเป็นการบริหารจัดการโรงพยาบาลในแง่มุมมองของแนวคิดเสรีนิยมใหม่

ในทางกลับกันหากมองในมุมมองนโยบายสังคม (Social Policy) การบริหารจัดการโรงพยาบาลรัฐที่มีแนวคิดแบบสังคมนิยมที่เชื่อว่าความเป็นธรรมทางสังคม คือ การให้หลักประกันอย่างน้อยขั้นต่อกับประชาชนทุกคนและเห็นว่าสวัสดิการสังคมมีความหมายกว้างและให้ประชาชนทุกคนในสังคมโดยไม่ต้องใช้ Means Test (กิติพัฒน์ นนทปัทมเดกุลย์, 2550) และเห็นว่าสังคมสงเคราะห์มีความสำคัญ บทความนี้ศึกษาโรงพยาบาลศิริราช ปิยมหาราชการุณย์ เป็นโรงพยาบาลรัฐที่มีรูปแบบวิธีการ



บริหารพิเศษเพื่อให้มีรายได้ที่เลี้ยงตัวเองอย่างยั่งยืน นับเป็นโรงพยาบาลเอกชนในเครือโรงพยาบาลรัฐบาลแห่งแรกในประเทศไทย โดยมีเป้าหมายเพื่อเพิ่มผลประโยชน์ของสังคม นั่นคือ การมอบรายได้คืนกลับคณะแพทยศาสตร์ศิริราชพยาบาล เพื่อนำไปใช้ในการยกระดับคุณภาพชีวิต เพิ่มการเข้าถึงบริการทางการแพทย์และสาธารณสุขแก่ประชาชน อาจกล่าวได้ว่า การมอบรายได้คืนกลับคณะแพทยศาสตร์ศิริราชพยาบาล ถือเป็น การกระจายซ้ำ (Redistribution) ทางสังคมในรูปแบบหนึ่ง ซึ่งจากการสืบค้นข้อมูล พบว่า มีความสอดคล้องกับการแสดงออกถึงอิทธิพลของสื่อ แนวคิด “ผู้รับ” และ “ผู้ให้” ซึ่งเป็นการผลิตซ้ำทางสังคม ในสิ่งที่มนุษย์สร้าง และทำเป็นแบบแผนมายาวนาน เช่น โรงพยาบาลศิริราช ที่ทำหน้าที่ผลิตซ้ำทางวัฒนธรรมของการสร้างบุคลากรทางการแพทย์ที่มีอุดมการณ์เดียวกันในการทำประโยชน์เพื่อส่วนรวม แต่ก็มีปัญหาการขาดทุนในการบริหารจัดการจึงเป็นสาเหตุให้ต้องก่อตั้งโรงพยาบาลศิริราช ปิยมหาราช การุณย์มาเพื่อหารายได้จากคนรวยไปให้คนจน รวมทั้งการบริจาคเข้ามูลนิธิที่เป็น การกระจายซ้ำแบบปากต่อปากที่มีประสิทธิภาพมาก

ดังนั้น การมองบริการสุขภาพเป็นสิทธิหรือสินค้าเป็นคำถามที่ต้องหาคำตอบจากการวิจัยครั้งนี้ โดยผู้ศึกษาเลือกโรงพยาบาลศิริราช ปิยมหาราชการุณย์ซึ่งเป็นหน่วยงานของรัฐที่ทำหน้าที่เพื่อสังคมแต่กลับโดดเข้าไปในตลาดการแข่งขันตามแนวคิดของเสรีนิยมใหม่ โดยยอมรับในระบบการบริการในแบบชนชั้น 2 มาตรฐาน คือ การให้บริการแบบโรงพยาบาลเอกชนสำหรับคนรวยและในแบบการบริการสวัสดิการของรัฐที่มีไว้สำหรับคนยากจน เป็นการให้บริการด้านการรักษาพยาบาลที่มีทั้งราคารัฐบาลและราคาเอกชนเพื่อเป็นทางเลือกให้กับประชาชนที่พร้อมจะจ่ายเพื่อแรกกับความสะดวกสบายที่จะได้รับ ผู้ศึกษาเชื่อว่าการค้นหาคำตอบเกี่ยวกับกระบวนการเปลี่ยนผ่านโรงพยาบาลมหาวิทยาลัยในกำกับของรัฐไปเป็นหน่วยงานบริการระบบพิเศษ ภายใต้แนวคิดเสรีนิยมใหม่ ถือเป็น การปฏิรูประบบราชการและการใช้กลไกตลาดไปสู่การมีพันธะแบบเครือข่ายที่มีภาคส่วนต่าง ๆ ที่เป็นผู้มีส่วนได้ส่วนเสียเข้ามามีส่วนร่วม จะเป็นการแก้ปัญหาความเหลื่อมล้ำและการเข้าถึงการรักษาพยาบาลและยังทำให้โรงพยาบาลอยู่รอดโดยการเพิ่มประสิทธิภาพการบริการ คือ การให้โรงพยาบาลรัฐบาลออกนอกระบบมีอิสระด้านการเงินและการจัดการ

กรอบแนวคิดในการวิจัย

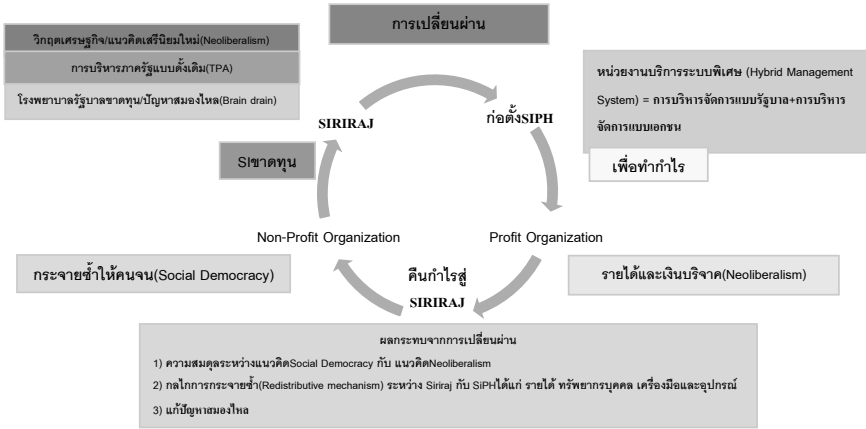

รูปภาพที่ 1 การสร้างจุดสมดุลของโรงพยาบาลศิริราชและโรงพยาบาลศิริราช ปิยมหาราชการุณย์

วิธีการวิจัย

ในการศึกษาวิจัยครั้งนี้ได้นำแนวคิดทฤษฎีรากฐานของวิธีวิจัยเชิงคุณภาพ เรื่องปรากฏการณ์วิทยา (Phenomenology) มาประกอบการอภิปราย ซึ่งผู้ศึกษาใช้วิธีการศึกษาวิจัยด้วยระเบียบการวิจัยเชิงคุณภาพ (Qualitative Research) โดยแบ่งการศึกษาออกเป็น 2 รูปแบบ คือ 1) การศึกษาเอกสาร(Document study) และ 2) การสัมภาษณ์เชิงลึก (In-depth Interview) ผู้บริหาร และผู้ปฏิบัติงานของโรงพยาบาลศิริราช ปิยมหาราชการุณย์ จำนวน 16 คน เป็นแพทย์และพยาบาล ที่มีประสบการณ์หรือตำแหน่งเป็นผู้บริหาร เครื่องมือที่ใช้ในการเก็บรวบรวมข้อมูล คือ แบบสัมภาษณ์พัฒนามาจากพัฒนาการของการเปลี่ยนผ่านจากเดิมเป็นการบริหารจัดการองค์การภาครัฐไปเป็นหน่วยงานบริการระบบพิเศษที่มีการบริหารจัดการแบบองค์การภาคเอกชนมีการตรวจสอบความน่าเชื่อถือของข้อมูลด้วยการดำเนินการตรวจสอบแบบสัมภาษณ์โดยคณะกรรมการตรวจสอบวิทยานิพนธ์ ซึ่งเป็นผู้เชี่ยวชาญในการพิจารณาความเหมาะสมของข้อคำถาม การวิเคราะห์ข้อมูล ผู้วิจัยจะทำการวิเคราะห์ข้อมูลที่ได้จากการเก็บรวบรวมข้อมูลทั้งข้อมูลเอกสารและการสัมภาษณ์แบบเจาะลึก โดยนำข้อมูล



มาประมวลเข้าด้วยกันและจัดแบ่งประเภทข้อมูลออกเป็นประเด็นต่าง ๆ ตามวัตถุประสงค์โดยใช้กรอบแนวคิดเสรีนิยมใหม่ (Neoliberal) แนวคิดสังคมประชาธิปไตย (Social Democracy) และแนวคิดการผลิตซ้ำทางสังคม (Cultural reproduction) ในการตอบคำถามการวิจัยแต่ละข้อและใช้วิธีการนำเสนอผลการวิเคราะห์ข้อมูลในรูปแบบเชิงพรรณนาเป็นการจำแนกแยกแยะข้อมูล จัดข้อมูลออกมาเป็นกลุ่มให้เป็นไปในแนวทาง เพื่อตีความหมายการตอบคำถามการวิจัย

4

ผลการวิจัย

ผลการวิจัยนำเสนอเป็น 3 ประเด็น คือ

1. การดำเนินงานโรงพยาบาลศิริราช ปิยมหาราชการุณย์ (SiPH) ภายใต้แนวคิดเสรีนิยมใหม่ มีเนื้อหาเกี่ยวกับจุดเริ่มต้นในการก่อตั้งโรงพยาบาลศิริราชปิยมหาราชการุณย์ (SiPH) นั้นมีทั้งปัจจัยภายในและปัจจัยภายนอก ซึ่งปัจจัยภายใน ที่สำคัญ คือ การที่โรงพยาบาลศิริราชต้องออกนอกระบบไปเป็นมหาวิทยาลัยในกำกับของรัฐ และวิสัยทัศน์ผู้บริหารในตอนนั้น มีนโยบายการพัฒนาประเทศไทยให้เป็นศูนย์กลางสุขภาพนานาชาติ (Medical Hub) ส่วนปัจจัยภายนอก คือ สถานการณ์วิกฤติทางการเงิน (Financial crisis) ผลการศึกษาพบว่า สามารถวิเคราะห์เป็นประเด็นได้ 4 ประเด็นสำคัญ คือ โครงสร้าง งบประมาณ ทรัพยากรบุคคล และ ผลประกอบการ

โครงสร้างของโรงพยาบาลศิริราช ปิยมหาราชการุณย์ (SiPH) มีการบริหารจัดการด้วยคณะกรรมการสองคณะ ได้แก่ คณะกรรมการอำนวยการคณะหนึ่ง และคณะกรรมการบริหารคณะหนึ่ง รูปแบบของการดำเนินการยังอยู่ภายใต้กฎระเบียบของคณะแพทยศาสตร์ศิริราชพยาบาลและมหาวิทยาลัยมหิดล เพราะฉะนั้นจะมีกฎระเบียบบางอย่างที่ทำให้ความคล่องตัวไม่เหมือนโรงพยาบาลเอกชน เรื่องของระบบงบประมาณทาง SiPH ไม่รับงบประมาณจากรัฐบาล ระบบจัดซื้อจัดจ้างเครื่องมือและอุปกรณ์ทางการแพทย์ใช้ขั้นตอนการจัดซื้อจัดจ้างเช่นเดียวกับศิริราช แต่ SiPH มีระบบการจัดซื้อจัดจ้างที่มีงบประมาณแบบผูกเงินที่วางแผนไว้ล่วงหน้า ในส่วนทรัพยากรบุคคลเรื่องการจัดหาบุคลากร ค่าตอบแทนและสวัสดิการของบุคลากรทาง SiPH ดูแลบริหารจัดการเองไม่ต้องอยู่ภายใต้คณะแพทยศาสตร์ศิริราชพยาบาล ในส่วนของผลประกอบการมีการส่งกลับไปให้ศิริราชทุกปีเริ่มตั้งแต่ปี พ.ศ.2553 เพื่อนำไปใช้ดำเนินการโรงพยาบาล

ศิริราชและช่วยเหลือผู้ป่วยที่ด้อยโอกาส ตลอดระยะเวลา 10 ปีที่ผ่านมา ได้ส่งมอบเงินคืนคณะแพทยศาสตร์ศิริราชพยาบาลเป็นจำนวนเงิน 3,035 ล้านบาท เพื่อใช้ในกิจการของคณะแพทย์ และช่วยเหลือผู้ป่วยด้อยโอกาส

จากข้อมูลเนื้อหาที่กล่าวมาข้างต้นแสดงให้เห็นว่า โรงพยาบาลศิริราช ปิยมหาราชการุณย์ (SiPH) เป็นโรงพยาบาลของรัฐที่มีการบริหารจัดการแบบพิเศษ หรือเรียกว่าเป็นระบบการบริหารจัดการแบบไฮบริด (Hybrid Management System) นับว่าเป็นการนำจุดเด่นของทั้งการบริหารจัดการแบบรัฐบาลที่มีชื่อเสียงความศรัทธาที่ทำเพื่อสังคมยาวนานและการบริหารจัดการแบบเอกชนที่สะดวกรวดเร็ว มาใช้ในระบบบริการสุขภาพ ทำให้เกิดรูปแบบการบริการสุขภาพที่ยืดหยุ่น สามารถที่จะปรับให้เข้ากับบริบทของผู้รับบริการและสถานที่ได้ ซึ่งส่งผลให้เกิดการบริการสุขภาพที่มีประสิทธิภาพ เป็นการแก้ปัญหาความเหลื่อมล้ำและการเข้าถึงบริการสุขภาพ เป็นการบริหารจัดการแบบผสมผสานระหว่างภาครัฐและภาคเอกชนทำให้สามารถดำเนินการได้สะดวก และให้ทางเลือกกับผู้รับบริการในการเลือกรูปแบบการบริการที่เหมาะสมกับตัวเอง

ผู้ศึกษาได้วิเคราะห์และเชื่อมโยงผลการศึกษากับแนวคิดเสรีนิยมใหม่ สะท้อนให้เห็นว่าการเกิดของโรงพยาบาลศิริราช ปิยมหาราชการุณย์ (SiPH) ถือเป็นการบริหารจัดการโรงพยาบาลรัฐในยุคเสรีนิยมใหม่(Neoliberalism) ที่เชื่อว่าการแปรรูป การลดข้อบังคับและการแข่งขัน 3 คุณลักษณะนี้ร่วมกันจะช่วยแก้ปัญหาของระบบการบริหารจัดการแบบราชการที่ล่าช้า ให้มีประสิทธิภาพขึ้นเพื่อส่งเสริมความเท่าเทียมและลดต้นทุนต่าง ๆ ลงไป รวมทั้งแนวคิดการเปลี่ยนแปลงทุกอย่างให้เป็นสินค้า (Commodification of Everything) จะทำให้เกิดตลาดเสรีและการแข่งขันจะนำไปสู่ความอยู่ดีกินดี ซึ่งหลักการนี้ขยายไปภาคส่วนของสวัสดิการสังคมและการดูแลสุขภาพเช่นกัน โดยใช้การมองผ่านการปฏิรูประบบราชการผ่านแนวคิดการจัดการภาคีสาธารณะแบบใหม่ (New Public Governance – NPG) ที่มองว่าการจัดการสาธารณะแบบเดิมที่รัฐเป็นผู้ดำเนินนโยบายและให้บริการสาธารณะ โดยประชาชนเป็นผู้รับบริการนั้น ไม่สอดคล้องกับบริบทในปัจจุบันที่ประกอบด้วยความซับซ้อนของพหุรัฐ (plural state) ซึ่งหมายถึง ความร่วมมือแบบพหุภาคีในการดำเนินนโยบายและให้บริการสาธารณะร่วมกัน



2. ปัญหาและอุปสรรคในการดำเนินงานโรงพยาบาลศิริราชปิยมหาราชการุณย์(SiPH) พบว่า ปัญหาและอุปสรรคในการดำเนินงานโรงพยาบาลศิริราชปิยมหาราชการุณย์นั้นมีตั้งแต่การก่อตั้ง เนื่องจากมีทั้งฝ่ายที่เห็นด้วยและเห็นต่าง อย่างแรก คือ คนศิริราชเป็นแบบอนุรักษ์นิยม (conservative) จะมองว่าทำงานในส่วนราชการแล้วทำไมถึงจะมีสิทธิมาทำกำไรและสามารถคิดค่าตรวจได้เหมือนเอกชน ถือเป็นการต่อต้านวัฒนธรรม (against culture) ที่มีมายาวนาน ต้องใช้การอธิบายการตอบคำถามเป็นเวลาหลายปีจึงจะเข้าใจว่ารูปแบบของหน่วยงานบริการระบบพิเศษ (SiPH)

3. ผลกระทบจากการเปลี่ยนผ่านของโรงพยาบาลศิริราชไปเป็นโรงพยาบาลศิริราช ปิยมหาราชการุณย์ต่อผู้มีส่วนได้ส่วนเสีย (Stakeholder) ได้แก่ แพทย์และพยาบาล สามารถจัดประเด็นสำคัญได้ 7 ประเด็น ซึ่งข้อมูลที่ได้จากการสัมภาษณ์ผลกระทบจากการเปลี่ยนผ่าน พบว่า มีประเด็นหลัก 5 ประเด็น คือ 1) สามารถแก้ปัญหาภาวะสมองไหลของบุคลากรทางการแพทย์ได้เนื่องจากเป็นการเพิ่มรายได้และทำให้คุณภาพชีวิตดีขึ้นเนื่องจากช่วยลดเวลาการเดินทางของแพทย์ในการไปทำงานที่โรงพยาบาลเอกชนอื่นที่ต้องใช้เวลาในการเดินทางเป็นชั่วโมง 2) การส่งตรวจที่เกินมาตรฐาน (over investigate) นั้น พบว่าการส่งตรวจที่เกินมาตรฐานจะไม่เกิดขึ้นถ้าแพทย์มีจริยธรรม และการส่งตรวจก็ตรงตามแผนการซึ่งใช้มาตรฐานเดียวกันกับการตรวจที่ศิริราช 3) ราคายาที่เกินมาตรฐานนั้นจากผลการศึกษา พบว่า ราคายาของโรงพยาบาลศิริราช ปิยมหาราชการุณย์ (SiPH) ไม่เกินมาตรฐานสอดคล้องกับการสำรวจราคาจากกรมการค้าภายในแสดงรายชื่อโรงพยาบาลสีเขียวคือโรงพยาบาลที่ราคาขายอยู่ในเกณฑ์สมดุลง ซึ่ง SiPH ได้รับการคัดเลือกให้เป็นโรงพยาบาลสีเขียว 4) คือ ผลกระทบจากการทำให้กระบวนการดูแลสุขภาพเป็นสินค้า

จากผลการศึกษา พบว่า มีทั้งผู้ที่เห็นด้วยและไม่เห็นด้วย สามารถสรุปได้ดังตารางที่ 1 ผู้ที่เห็นด้วยมองว่า การตรวจที่เกินความจำเป็น ราคายาที่เกินมาตรฐาน คือ การทำให้กระบวนการดูแลสุขภาพเป็นสินค้าในรูปแบบหนึ่ง แต่หากมองในมุมมองของผู้ที่ไม่เห็นด้วยในมิติการประกอบวิชาชีพในเรื่องเกี่ยวกับโรงพยาบาลจะมีความแตกต่างในเรื่องของธุรกิจเพราะมีเรื่องของ การดูแลสุขภาพเข้ามาเกี่ยวข้อง ซึ่งจะไม่เหมือนกับการดูแลสุขภาพหรือวัตถุทั่วไป

อย่างไรก็ตาม ถึงแม้การดูแลรักษาผู้ป่วยก็เป็นการให้บริการในรูปแบบหนึ่งที่มีการแข่งขัน แต่ต้องยื่นอยู่บนความถูกต้องของมนุษยธรรมและศีลธรรม 5) การขัดแย้งเชิงจริยธรรม (Ethical dilemma) จากการเก็บข้อมูลการวิจัย พบว่า ส่วนใหญ่เห็นว่าไม่มีประเด็นขัดแย้งเชิงจริยธรรมเพราะว่าอยู่ที่บริบทที่ตั้งไว้ และการทำงานของ SiPH ยังขึ้นตรงกับคณะแพทยศาสตร์ศิริราชพยาบาล กฎระเบียบหลาย ๆ อย่างยังใช้ของคณะแพทยศาสตร์ศิริราชพยาบาล เพราะฉะนั้นสิ่งที่เกิดขึ้นไม่ว่าจะเป็นการทำงาน การดูแลผู้ป่วย จริยธรรม ศีลธรรมต่าง ๆ ได้รับการปกป้องดูแลและการที่ผู้ป่วยมารักษาที่ SiPH เพราะผู้ป่วยอยากได้มาตรฐานศิริราชและต้องการความสะดวกสบายแบบเอกชน

นอกจากนี้ยังมีประเด็นย่อย 2 ประเด็น คือ 6) การนำแนวคิดการบริหารจัดการแบบเอกชนไปใช้ในโรงเรียนแพทย์ส่งผลดีผลเสียต่อการผลิตแพทย์อย่างไรจากผลการศึกษา พบว่า คนส่วนใหญ่เห็นว่าไม่เกี่ยวข้องกัน เพราะนักศึกษาแพทย์ไม่ได้มาขึ้นปฏิบัติการที่ SiPH แต่มีบางส่วนเห็นว่ามีส่วนในแง่ของภาพลักษณ์ เพราะถ้ามาเรียนที่โรงพยาบาลของแผ่นดินจะรู้สึกว่าคุณค่าลดลง ซึ่งมีผลต่อภาพลักษณ์ แต่หน้าที่ของคณะแพทย์ฯ ต้องชี้แจงและอธิบายตั้งแต่เริ่มต้น 7) ความคาดหวังต่อการดำเนินงานของโรงพยาบาลศิริราช ปิยมหาราชการุณย์ (SiPH) จากข้อมูลที่ได้จากการสัมภาษณ์ พบว่าส่วนใหญ่อยากให้เป็นโรงพยาบาลอ้างอิง (reference hospital) ให้กับโรงพยาบาลเอกชนหรือโรงพยาบาลต่างประเทศว่าควรมีมาตรฐานในการดูแลผู้ป่วยอย่างไร ทั้งในเรื่องของการดูแลผู้ป่วย การตั้งราคา ยา การส่งตรวจ มาตรฐานในการดูแลผู้ป่วย



ตารางที่ 1 แสดงผลการศึกษาดำเนินงานและผลกระทบของการเปลี่ยนผ่านจาก
โรงพยาบาลศิริราชไปเป็นโรงพยาบาลศิริราชปิยมหาราชการุณย์ภายใต้
แนวคิดเสรีนิยมใหม่

หัวข้อ	รายละเอียด	ความเห็นผู้บริหาร (6คน)		ความเห็นผู้ปฏิบัติการ (10คน)	
		เห็นด้วย	ไม่เห็นด้วย	เห็นด้วย	ไม่เห็นด้วย
1. รูปแบบการบริหาร โรงพยาบาล SiPH	1.1 ด้านโครงสร้างองค์กรมีคณะกรรมการบริหาร 2 บอร์ดคือ คณะกรรมการอำนวยการและคณะกรรมการบริหาร	6	0	10	0
	1.2. รูปแบบองค์กรไม่แสวงหากำไร (Nonprofit organization)	6	0	10	0
	1.3 ดำเนินงานโดยใช้ยุทธศาสตร์แบบกลไกตลาดเพื่อเป้าหมายทางสังคมและสิ่งแวดล้อม (Social Enterprise)	6	0	10	0
	1.4 ด้านการบริหารการเงิน/การจัดการงบประมาณและการบริหารวัสดุและอุปกรณ์โดยอยู่ภายใต้คณะแพทยศาสตร์ศิริราชพยาบาล	6	0	10	0
	1.5 ด้านการบริหารทรัพยากรบุคคล SiPH มีการบริหารจัดการเรื่องการรับบุคลากรและคำตอบแทนสวัสดิการของบุคลากรเอง	6	0	10	0
	1.6 ให้บริการตลอด 24 ชม. ทุกวัน ไม่เว้นวันหยุดราชการ	6	0	10	0
	1.7 ผลการดำเนินงานขององค์กรหลังหักค่าใช้จ่ายจะส่งกลับคืนคณะแพทยศาสตร์ศิริราชพยาบาล	6	0	10	0

ตารางที่ 1 แสดงผลการศึกษาการดำเนินงานและผลกระทบของการเปลี่ยนผ่านจากโรงพยาบาลศิริราชไปเป็นโรงพยาบาลศิริราชปิยมหาราชการุณย์ภายใต้แนวคิดเสรีนิยมใหม่ (ต่อ)

หัวข้อ	รายละเอียด	ความเห็นผู้บริหาร (6คน)		ความเห็นผู้ปฏิบัติการ (10คน)	
		เห็นด้วย	ไม่เห็นด้วย	เห็นด้วย	ไม่เห็นด้วย
2. ผลกระทบที่เกิดจากการเปลี่ยนผ่านการบริหารโรงพยาบาล SiPH	2.1 สามารถแก้ปัญหาภาวะสมองไหล (Brain drain)	6	0	8	2
	2.2 มีปัญหาการส่งตรวจที่เกินมาตรฐาน (over investigate)	1	5	4	6
	2.3 มีปัญหาหาราคายาเกินมาตรฐาน	3	3	4	6
	2.4 ได้รับผลกระทบจากการทำให้กระบวนการดูแลสุขภาพเป็นสินค้า	6	0	7	3
	2.5 มีประเด็นขัดแย้งเชิงจริยธรรม (Ethical dilemma)	1	5	1	9
	2.6 การบริหารแบบ SiPH เป็นทางรอดให้กับโรงพยาบาลรัฐ	6	0	9	1

สรุป และอภิปรายผลการวิจัย

สรุปผลการวิจัย ผู้ศึกษาได้นำกรอบแนวคิดสำหรับการทำความเข้าใจแนวคิดเสรีนิยมใหม่มาใช้ในการอธิบายการบริหารจัดการของโรงพยาบาลศิริราช ปิยมหาราชการุณย์ (SiPH) ซึ่งเป็นโรงพยาบาลมหาวิทยาลัยในกำกับของคณะแพทยศาสตร์ มหาวิทยาลัยมหิดลเช่นเดียวกับโรงพยาบาลศิริราช แต่มีรูปแบบการบริหารแบบเอกชน ถือเป็นบริการที่เข้าข่ายสุขภาพเป็นสินค้า (Commodification) ระดับหนึ่ง แต่เพราะปลายทางมีการไหลกลับเข้ามากระจายซ้ำ (Redistribution) มีแนวคิดการเป็นผู้รับและผู้ให้ ซึ่งหมายถึง ผู้ที่เข้ารับการรักษาจะได้รับบริการทางการแพทย์ที่เป็นเลิศได้มาตรฐานสากล และเป็นผู้ให้โดยรายได้หลังหักค่าใช้จ่ายจะนำส่งคืนให้กับคณะแพทยศาสตร์เพื่อช่วยเหลือผู้ป่วยที่ขาดแคลนทุนทรัพย์ที่ โรงพยาบาลศิริราช จะเป็นการแก้ปัญหาการขาดทุนของการบริหารจัดการโรงพยาบาลภาครัฐให้สามารถเลี้ยงตัวเองได้ ส่งผลให้



โรงพยาบาลรัฐสามารถให้บริการรักษาผู้ป่วยที่ยากไร้ได้ เป็นการแก้ปัญหาความเหลื่อมล้ำในการเข้าถึงบริการสุขภาพของภาครัฐ อีกทั้งยังสามารถแก้ปัญหาสมองไหล (Brain drain) ของบุคลากรทางการแพทย์จากโรงพยาบาลรัฐบาลไปสู่โรงพยาบาลเอกชนได้ สอดคล้องกับการศึกษาของ ธีชมน วรณพิน (2553) ได้ศึกษาเกี่ยวกับ แนวคิดและหลักการเปลี่ยนสถานภาพเป็นโรงพยาบาลมหาวิทยาลัยในกำกับของรัฐ พบว่า เป็นหน่วยงานบริการด้านสุขภาพ ที่เกิดจากการแปรรูปตามหลักนโยบายการบริหารภาครัฐแนวใหม่ที่มุ่งเน้นผลสัมฤทธิ์ของงานเป็นหลักเพื่อให้ประชาชนได้รับบริการจากภาครัฐที่ดีและมีคุณภาพ

ดังนั้น โรงพยาบาลศิริราช ปิยมหาราชการุณย์ จึงเป็นทางเลือกใหม่ที่ตอบสนองความต้องการของกลุ่มประชาชนที่มีกำลังทรัพย์ยั้งดีและสามารถจ่ายค่ารักษาพยาบาลในราคาที่สูงขึ้น เพื่อให้ได้รับการรักษาพยาบาลจากแพทย์ที่มีประสิทธิภาพ และบริการที่สะดวกรวดเร็วมากขึ้น รวมทั้งยังเป็นทางรอดของโรงพยาบาลรัฐในการบริหารจัดการให้สามารถคงอยู่ได้ในยุคแห่งการแข่งขัน คำตอบที่ได้จากการศึกษาค้นคว้าครั้งนี้จะเป็นประโยชน์ต่อการสร้างความชัดเจนในการกำหนดนโยบายเพื่อแก้ปัญหาการขาดทุนของโรงพยาบาลรัฐบาล ความเหลื่อมล้ำในการเข้าถึงบริการสุขภาพ นำไปสู่ความยุติธรรมดีของประชาชนชาวไทย ซึ่งเป็นรูปแบบของคํการที่จะแก้ปัญหาสังคมโดยใช้มุมมอง 2 ช่วงระหว่างแนวคิดสังคมนิยมประชาธิปไตย (Social Democracy) กับแนวคิดเสรีนิยมใหม่ (Neoliberal) เพื่อหาจุดสมดุลของการบริหารจัดการโรงพยาบาลรัฐภายใต้แนวคิดเสรีนิยมใหม่ในการคงไว้ซึ่งสวัสดิการสังคมและการแข่งขัน อีกทั้งสามารถนำไปปรับใช้เป็นข้อเสนอแนะเชิงนโยบายสังคมได้ในอนาคต

ข้อเสนอแนะ

ข้อเสนอแนะในการวิจัยครั้งนี้

หน่วยงานภาครัฐควรมีการส่งเสริมการนำแนวคิดการสร้างสมดุลระหว่างแนวคิดเสรีนิยมใหม่กับอุดมการณ์สวัสดิการสังคม ไปใช้ในการจัดสวัสดิการสังคมเพิ่มขึ้น การกำหนดนโยบายในการส่งเสริมโรงพยาบาลมหาวิทยาลัยในกำกับของรัฐให้มีอิสระด้านการเงินและการจัดการอย่างชัดเจน

ข้อเสนอแนะในการวิจัยครั้งต่อไป

ควรมีการศึกษาเปรียบเทียบผลกระทบจากการเปลี่ยนผ่านโรงพยาบาลมหาวิทยาลัยในกำกับของรัฐไปเป็นหน่วยงานบริการระบบพิเศษภายใต้แนวคิดเสรีนิยมใหม่ของบุคลากรทางการแพทย์ของโรงพยาบาลศิริราชและโรงพยาบาลศิริราชปิยมหาราชการุณย์ รวมทั้งควรมีศึกษามุมมองของผู้บริโภค (ญาติผู้ป่วย) และทรศนะของผู้ใช้บริการเพื่อให้เห็นมุมมองหรือทิศทางเพื่อใช้ในการบริหารจัดการองค์การให้มีประสิทธิภาพและป้องกันภาวะสมองไหล

เอกสารอ้างอิง

- กิติพัฒน์ นนทปัทมะดุลย์. (2550). *สวัสดิการสังคมเพื่อคนด้อยโอกาส นโยบายว่าด้วยการกินดี อยู่ดี มีสุข มีสิทธิ*. พิมพ์ครั้งที่ 1. กรุงเทพฯ : สำนักพิมพ์แห่งจุฬาลงกรณ์มหาวิทยาลัย.
- เชิดชู อริยศรีวัฒนา. (2560). *การจัดอัตราค่าจ้างบุคลากรกระทรวงสาธารณสุข*. (9 ธันวาคม 2564) สืบค้นจาก <https://www.thaipublica.org> > churdchoo4 Translate this page.
- ธัชมน วรรณพิณ. (2553). *ความสุขในการทำงานของพยาบาลวิชาชีพกลุ่มพนักงานมหาวิทยาลัย โรงพยาบาลมหาวิทยาลัยภายใต้กำกับของรัฐ*. กรุงเทพฯ : จุฬาลงกรณ์มหาวิทยาลัย.
- พัชรภรณ์ บุญมี. (2552). *การศึกษาการบริหารองค์การพยาบาล โรงพยาบาลมหาวิทยาลัยในกำกับของรัฐ*. (10 ตุลาคม 2564). สืบค้นจาก <https://dric.nrct.go.th> > Search > SearchDetail.
- อรุณี สันฐิติวณิชย์. (2559). *ฐานปรัชญาของระบบราชการในอุดมคติ*. คณะรัฐศาสตร์ มหาวิทยาลัยอุบลราชธานี, อุบลราชธานี.
- อานนท์ ศักดิ์วีระชัย. (2561). *เงินบำรุงติดลบพร.รัฐกำลังจะเจ๊ง “ก้าวคนก้าวของพี่ตูน” กับ “ก้าวไม่พ้น”*. (10 ตุลาคม 2564) สืบค้นจาก <http://www...mgronline.com> > daily > detail.



อิงครัต แพททริคส์ สีเขียวสุขวงกฎ. (2559). *ปัจจัยที่มีอิทธิพลต่อการลาออกของแพทย์ในระบบราชการของโรงพยาบาลในประเทศไทย*. (1 ธันวาคม 2564) สืบค้นจาก <https://so03.tci-thaijo.org> > article > download.

อัษฎางค์ ตีระณะชัยดีกุล และ อารีย์วรรณ อ่วมตานี. (2555). *ปัจจัยที่มีความสัมพันธ์กับการตัดสินใจเลือกสถานภาพการเป็นพนักงานมหาวิทยาลัยของพยาบาลวิชาชีพ กลุ่มข้าราชการโรงพยาบาลมหาวิทยาลัยในกำกับของรัฐ*. (9 ตุลาคม 2564) สืบค้นจาก <https://he01.tci-thaijo.org> > JRTAN > article > view.

Chapman, A. R. Global health. (2016). *Human Rights And The Challenge Of Neoliberal Policies*. (November 26, 2020). Retrieved from <https://www.amazon.com> > Global-Health-.

Wendy Brown. (2006). American Nightmare : Neoliberalism, Neoconservatism, and Democratization. *Political Theory*, 34(6), 690-714.

Harland,P. and John Harms. (2007). *Politics and Neoliberalism : Theory and Ideology*. (December 8, 2021) Retrieved from <https://www.researchgate.net> >.

5

กลยุทธ์การจัดการธุรกิจสปาไทยสู่ความได้เปรียบ เชิงการแข่งขัน

Thai Spa Business Management Strategy towards
Competitive Advantage

สุพรรณรัตน์ วงศ์ดุสิตบุรี
Supornrat Wongdusitburi

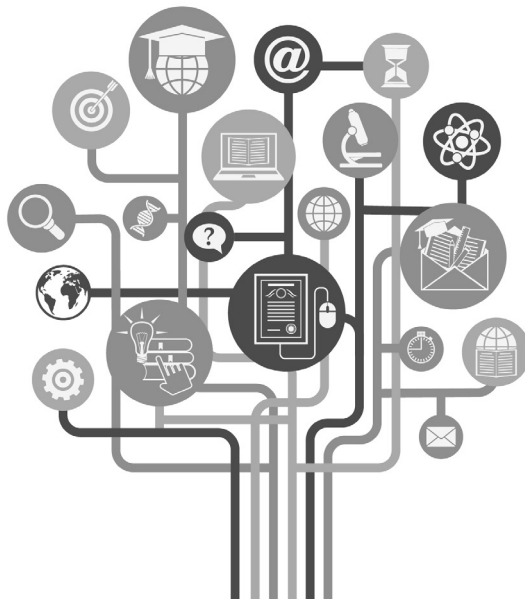



กลยุทธ์การจัดการธุรกิจสปาไทยสู่ความได้เปรียบเชิงการแข่งขัน

Thai Spa Business Management Strategy towards Competitive Advantage

สุพรรณรัตน์ วงศ์ดุสิตบุรี¹

Supornrat Wongdusitburi

¹คณะวิทยาการจัดการ มหาวิทยาลัยราชภัฏราชนครินทร์ จังหวัดฉะเชิงเทรา 24000 ประเทศไทย

Faculty of ManagementRajabhat, Rajanagarindra University, Chachoengsao 24000 , Thailand

e-mail : supornrat63@gmail.com

Received : December 28, 2021 Revised : May 6, 2022 Accepted : May 18, 2022

5

บทคัดย่อ

การวิจัยนี้มีวัตถุประสงค์เพื่อ 1) พัฒนาแบบจำลองกลยุทธ์การจัดการธุรกิจสปาไทย 2) วิเคราะห์ปัจจัยที่มีอิทธิพลต่อการจัดการธุรกิจสปาไทย 3) ศึกษาแนวทางการเลือกกลยุทธ์การจัดการธุรกิจสปาไทยฯ ใช้การวิจัยแบบผสมผสาน กลุ่มตัวอย่างคือผู้ใช้บริการสปา 400 คน ใช้วิธีการสุ่มแบบจัดชั้น ส่วนผู้ให้ข้อมูลสำคัญ คือ บุคลากรจากองค์กรภาครัฐ ผู้เชี่ยวชาญธุรกิจสปา และนักธุรกิจสปา กลุ่มละ 3 คน ใช้วิธีการเลือกแบบเจาะจง เก็บข้อมูลเชิงปริมาณด้วยแบบสอบถามและเก็บข้อมูลเชิงคุณภาพด้วยแบบสัมภาษณ์ การวิจัยครั้งนี้วิเคราะห์ข้อมูลเชิงปริมาณด้วยวิธีการทางสถิติ และข้อมูลเชิงคุณภาพใช้วิธีการวิเคราะห์เนื้อหา ผลการวิจัย พบว่า 1) แบบจำลอง มีความสอดคล้องกับข้อมูลเชิงประจักษ์ โดยที่ $X^2 = 105.45$, $p\text{-value} = 0.56$, $X^2/df = 1.622$, $CFI = 0.97$, $GFI = 0.98$, $AGFI = 1.00$, $RMSEA = 0.045$, 2) ปัจจัยด้านผู้ประกอบการนวัตกรรมจัดการและการสื่อสารการตลาดมีอิทธิพลต่อการจัดการธุรกิจสปาไทย 3) กลยุทธ์การจัดการธุรกิจสปาไทย ควรเลือกใช้กลยุทธ์มุ่งตอบสนองความต้องการของลูกค้ากับความเป็นหนึ่งในด้านคุณภาพและบริการ

คำสำคัญ : กลยุทธ์การบริหารจัดการ; ธุรกิจสปาไทย; ความได้เปรียบเชิงการแข่งขัน; แบบจำลองสมการโครงสร้าง

Abstract

The research aims to: 1] develop a model of Thai spa business management strategy, 2] analyze the factors affecting spa business management, and to 3] analyze the guidelines for selecting strategies in managing Thai spa business towards sustainable competitive advantages. This was a mixed research methodology. The sample group was 400 customers who had used spa services in Bangkok by stratified random sampling. The key informants were nine personnel from the government officials, spa business experts and spa business entrepreneurs. Three personnel were selected from each group by purposive sampling. The tools were questionnaire and interview form. Quantitative data were analyzed by statistical methods. Qualitative data was analyzed by content analysis. The results showed that; 1] X^2 is 105.45, X^2/df is 1.622, CFI is 0.97, GFI is 0.98, AGFI is 1.00, RMSEA is 0.045. That is to say Thai spa business management strategy model towards sustainable competitive advantage was consistent with the empirical data. 2] Factors influencing Thai spa business management towards sustainable competitive advantages included: Entrepreneurs, Marketing Communication and Managerial Innovation. 3] Regarding the Thai spa business management strategy, the business entrepreneurs should use the strategies that respond to the customer needs in terms of quality and service.

Keywords : Management Strategy; Thai Spa Business; Competitive Advantage; Structural Equation Model (SEM)

บทนำ

“อุตสาหกรรมบริการ” (Service Industry) นั้นถือว่าเป็นสิ่งที่สะท้อนให้เห็นถึงการเติบโตของเศรษฐกิจที่ต่อเนื่องจากการผลิตสินค้าเป็นบริการที่มากับสินค้า เช่น บริการที่พักแรม บริการติดตั้ง บริการอาหารและเครื่องดื่ม ทำให้สามารถขายสินค้าได้



มากขึ้นในราคาปกติ และยังสามารถเพิ่มค่าบริการเข้าไปด้วย รวมทั้งยังเป็นการสร้างอาชีพ สร้างงานและสร้างรายได้ให้กับผู้คนได้เป็นจำนวนมาก ดังนั้น กลุ่มบุคคลที่ประกอบธุรกิจและกิจกรรมเพื่อให้เกิดประโยชน์ เกิดความพึงพอใจต่อสิ่งอำนวยความสะดวกให้กับผู้มารับบริการ จึงเรียกว่า “อุตสาหกรรมบริการ” เช่น อุตสาหกรรมการแพทย์ อุตสาหกรรมการท่องเที่ยวและสนันทนาการ รวมทั้งอุตสาหกรรมขนส่งและโลจิสติกส์ เป็นต้น (ฐิตาภรณ์ สินจรูญศักดิ์, 2550) ธุรกิจที่เกี่ยวข้องกับอุตสาหกรรมการท่องเที่ยวมีมากมายโดยเฉพาะธุรกิจสปาไทย เช่น “สยามเวลเนสกรุ๊ป” หรือ SPA และบริษัท เฮลท์ แลนด์ 2004 จำกัด โดยเฉพาะ “สยามเวลเนสกรุ๊ป” เป็นธุรกิจสปารายเดียวที่เข้าสู่ตลาดหลักทรัพย์ฯ (Jarukit Marketeer, 2020) โดยสร้างรายได้และผลกำไรในระดับค่อนข้างสูง

ตารางที่ 1 รายได้ของธุรกิจสปาไทยระหว่าง ปี พ.ศ. 2559 – 2561 : ล้านบาท

บริษัท	2559	2560	2561
สยามเวลเนสกรุ๊ป	739	962	1,152
บริษัท เฮลท์ แลนด์ 2004 จำกัด	73	210	200
รวม	3,371	3,732	3,913

กลุ่มลูกค้าที่ใช้บริการธุรกิจสปาไทย ส่วนใหญ่เป็นนักท่องเที่ยวต่างชาติมากถึงร้อยละ 80 โดยเฉพาะ ได้แก่ นักท่องเที่ยวชาวสิงคโปร์ ฮองกง และอเมริกา รวมถึงกลุ่มนักท่องเที่ยวชาวสแกนดิเนเวียและยุโรป ส่วนนักท่องเที่ยวในตลาดอาเซียน ได้แก่ ชาวอินเดีย ชาวเกาหลีและชาวจีน ส่วนอีกร้อยละ 20 เป็นนักท่องเที่ยวชาวไทย ส่งผลให้ธุรกิจสปามีการเติบโตอย่างต่อเนื่องจากอัตราการขยายตัวอย่างรวดเร็ว โดยแนวโน้มการเติบโตของธุรกิจสปาไทยได้รับผลจากการขยายตัวของอุตสาหกรรมท่องเที่ยว จึงทำให้ได้รับการสนับสนุนจากภาครัฐอย่างต่อเนื่อง (The Board of Investment of Thailand, 2014) ดังนั้น จึงทำให้จำนวนธุรกิจสปาที่ได้รับการรับรองมาตรฐานจากกระทรวงสาธารณสุข มีแนวโน้มการเติบโตที่เพิ่มสูงขึ้นอย่างต่อเนื่อง อีกทั้งยังทำให้การตลาดของธุรกิจสปาไทยมีแนวโน้มของอัตราการขยายตัวเพิ่มสูงขึ้นตามไปด้วย โดยในปี พ.ศ. 2556 สปาและนวดแผนไทยมีมูลค่าตลาดเท่ากับ 3,469 ล้านบาท เทียบกับ

ปี พ.ศ. 2555 ซึ่งมีมูลค่าตลาดเท่ากับ 3,117 ล้านบาท หรือเพิ่มขึ้นร้อยละ 11.27 แต่เมื่อพิจารณาภาพรวมตลาดท่องเที่ยวเพื่อสุขภาพทั่วโลกจะมีมูลค่าสูงถึง 1.7 ล้านล้านบาท (สุนทรตรา จันทบุรี, 2559) นับเป็นธุรกิจที่มีความสำคัญอย่างยิ่ง สร้างรายได้เข้าสู่ระบบเศรษฐกิจของประเทศเป็นจำนวนมาก อีกทั้งยังก่อให้เกิดการจ้างงานและอาชีพ รวมถึงยังเป็นการสร้างรายได้ให้แก่ผู้ประกอบการ กลุ่มวิสาหกิจขนาดกลางและขนาดย่อม (Small and Medium Enterprise: SME)

อย่างไรก็ตาม การเติบโตของธุรกิจสปาไทยยังประสบกับปัญหาในการดำเนินงาน เนื่องจากธุรกิจ สปาไทยส่วนใหญ่เป็นผู้ประกอบการ SME ซึ่งจากการสำรวจข้อมูลของสถาบันพัฒนาวิสาหกิจขนาดกลางและขนาดย่อม (สสว.) ในปี พ.ศ. 2558 พบว่า ปัญหาในการดำเนินธุรกิจของผู้ประกอบการ SME อันดับที่ 1 คือ ปัญหาด้านการตลาด ร้อยละ 44.59 อันดับที่ 2 คือ ปัญหาด้านบริการจัดการร้อยละ 27.03 อันดับที่ 3 คือ ปัญหาด้านการผลิตร้อยละ 19.26 และอันดับที่ 4 คือ ปัญหาด้านการเงินร้อยละ 9.12 สอดคล้องกับการสำรวจของกรมส่งเสริมการค้าระหว่างประเทศ พบว่า ปัญหาและอุปสรรคของผู้ประกอบการธุรกิจสปาไทย คือ การบริหารจัดการยังไม่มีกระบวนการแบบองค์รวม ขาดการสร้างภาพลักษณ์ที่ดี และยังขาดการวางแผนกลยุทธ์การตลาด และการเจาะกลุ่มตลาด อีกทั้งยังประสบกับปัญหาการขาดแคลนบุคลากร การควบคุมมาตรฐาน และขาดนวัตกรรมด้านการจัดการ

จากความสำคัญของอุตสาหกรรมบริการโดยเฉพาะธุรกิจสปา ผู้วิจัยจึงศึกษา “กลยุทธ์การจัดการธุรกิจสปาไทยสู่ความได้เปรียบเชิงการแข่งขัน” เพื่อให้ทราบถึงปัจจัยที่มีอิทธิพลต่อการดำเนินธุรกิจสปาและศึกษากลยุทธ์การจัดการธุรกิจสปา ผู้ประกอบการสามารถนำผลการวิจัยนี้ไปเป็นแนวทางในการจัดทำแผนการตลาดและพัฒนากลยุทธ์ให้มีประสิทธิภาพในการสร้างความได้เปรียบเชิงการแข่งขันเพื่อให้ประเทศไทยนั้นเป็นศูนย์กลางธุรกิจสปาแห่งเอเชีย รวมทั้งผลการวิจัยยังสามารถนำไปใช้เป็นกรณีศึกษาสำหรับการสอนในระดับอุดมศึกษาในสาขาธุรกิจได้เช่นกัน

วัตถุประสงค์

1) เพื่อพัฒนาแบบจำลองกลยุทธ์การจัดการธุรกิจสปาไทยสู่ความได้เปรียบเชิงการแข่งขัน



2) เพื่อศึกษาปัจจัยที่มีอิทธิพลต่อการจัดการธุรกิจสปาไทยสู่ความได้เปรียบเชิงการแข่งขัน

3) เพื่อศึกษาแนวทางการเลือกใช้กลยุทธ์สำหรับการจัดการธุรกิจสปาไทยสู่ความได้เปรียบเชิงการแข่งขัน

แนวคิดเกี่ยวกับกลยุทธ์

กลยุทธ์ (Strategy) หมายถึง แผนระยะยาวขององค์การที่กำหนดขึ้นโดยอาศัยการกลั่นกรองสภาวะแวดล้อมขององค์การ เพื่อให้การดำเนินงานบรรลุเป้าหมายขององค์การอย่างมีประสิทธิภาพและประสิทธิผล กลยุทธ์การจัดการธุรกิจมีความสำคัญและก่อให้เกิดประโยชน์ดังนี้ คือ ช่วยให้ธุรกิจสามารถกำหนดวัตถุประสงค์ และทิศทางหรือภารกิจหลักในอนาคตอย่างชัดเจน สามารถใช้เป็นแนวทางสำหรับผู้ปฏิบัติงานในการดำเนินงานให้มีประสิทธิภาพมากยิ่งขึ้น รวมถึงช่วยให้สามารถคาดคะเนถึงปัญหาที่จะเกิดขึ้นและเปลี่ยนปัญหาเป็นโอกาสที่จะดำเนินธุรกิจในอนาคต และยังช่วยให้ผู้บริหารระดับสูงมีวิสัยทัศน์ที่กว้างไกล สามารถตัดสินใจได้อย่างรอบคอบและสามารถลดความเสี่ยงในการดำเนินธุรกิจได้ และสามารถกลยุทธ์ปฏิบัติให้บรรลุเป้าหมายที่วางไว้ในระยะยาว (บุญเลิศ เย็นคงคา และคณะ, 2549) โดยที่กลยุทธ์ระดับบริษัท (Corporate Strategy) เป็นการกำหนดกลยุทธ์ในภาพกว้างๆ เป็นแนวทางในการดำเนินงานของบริษัท ซึ่งแบ่งเป็น 3 กลยุทธ์ ดังนี้ 1) กลยุทธ์แบบเน้นการเติบโต (Growth Strategy) เป็นการดำเนินธุรกิจให้เติบโตด้วยวิธีการต่างๆ 2) กลยุทธ์แบบคงที่ (Stability Strategy) ไม่ขยายกิจการแบบ Growth Strategy เป็นการดำเนินธุรกิจในตลาดที่ไม่ค่อยมีการเปลี่ยนแปลง 3) กลยุทธ์แบบหดตัว (Retrenchment Strategy) ลดระดับการดำเนินงาน จะพบในบริษัทที่เริ่มมองเห็นทิศทางของตลาดที่หดตัวลง ส่วนกลยุทธ์ระดับธุรกิจ (Business Strategy) เป็นกลยุทธ์ในการสร้างจุดแข็งทางการแข่งขันในธุรกิจเพื่อที่จะให้องค์กรสามารถขับเคลื่อนได้ตามเป้าหมาย ไม่ว่าจะเป็นการตัดสินใจที่สำคัญเกี่ยวกับวิธีการเติบโต การสร้างธุรกิจหลักใหม่ การระบุเครื่องมือใหม่ของการทำงาน ได้แก่ เทคโนโลยีและนวัตกรรม รวมถึงการจัดสรรทรัพยากรและการบรรลุประสิทธิภาพด้านต้นทุน ส่วนกลยุทธ์ระดับหน้าที่ หรือระดับปฏิบัติการ (Operational Strategy) เป็นกลยุทธ์เพื่อการพัฒนาการทำงานของภายในองค์กรธุรกิจ เพื่อให้เกิดความได้เปรียบใน

การแข่งขันไม่ว่าจะเป็นในเรื่องของความเร็ว ประสิทธิภาพและการบริหารต้นทุน รวมไปถึงการระบุและจัดลำดับความสำคัญของการริเริ่มการปรับปรุงการดำเนินงานให้เกิดความพร้อมขององค์กร ซึ่งกลยุทธ์ระดับนี้จะมีความแตกต่างกันออกไปในแต่ละหน้าที่ ดังนี้ 1) ฝ่ายปฏิบัติการ (Implementation) กลยุทธ์เพื่อการพัฒนา และเตรียมพร้อมสำหรับการจัดลำดับความสำคัญ การพัฒนาความคิดริเริ่มการเปลี่ยนแปลงและการวางแผนพัฒนาการเปลี่ยนแปลง โดยกลยุทธ์นี้ตัวผู้ประกอบการมีความสำคัญ 2) การตลาด (Marketing) กลยุทธ์เพื่อการวางแผน Brand positioning และ Brand identity เพื่อให้เป็น Top-of-mind ในตลาด รวมถึงการบริหารค่าใช้จ่ายให้คุ้มค่ากับการลงทุน (Return on Investment) และยังหมายความรวมถึงการสื่อสารการตลาดด้วยเช่นกัน 3) การเงิน (Financial) กลยุทธ์เพื่อการบริหารจัดการกระแสเงินสดซึ่งเปรียบเสมือนกับเส้นเลือดของธุรกิจอย่างไรให้เพียงพอต่อค่าใช้จ่าย รวมไปถึงการมองหาโอกาสของแหล่งเงินทุนเพื่อให้องค์กรสามารถดำเนินงานได้อย่างราบรื่น

แนวคิดเกี่ยวกับความได้เปรียบทางการแข่งขัน

Jay Barney (1991) ได้ให้ความหมายไว้ว่า หมายถึง ผลลัพธ์ที่ได้จากการดำเนินการทางกลยุทธ์ที่สามารถสร้างคุณค่า (Value-creating Strategy) ให้เหนือกว่าคู่แข่ง คือความได้เปรียบเชิงการแข่งขัน (Competitive Advantage) โดยคู่แข่งนั้นไม่สามารถดำเนินการทางกลยุทธ์แบบเดียวกันได้ในเวลาเดียวกันด้วยเหตุนี้การได้เปรียบเชิงการแข่งขันจะยั่งยืนได้ก็ต่อเมื่อคู่แข่งไม่สามารถลอกเลียนแบบผลลัพธ์ผลประโยชน์หรือคุณค่าอันเนื่องมาจากการใช้กลยุทธ์ที่องค์กรได้กำหนดหรือสร้างขึ้นมา ส่วนวิชาด้านตำราธุรกิจ (2546) ได้ให้ความหมายไว้ว่าความได้เปรียบทางการแข่งขัน หมายถึง ความสามารถขององค์กรใดองค์กรหนึ่งในการสร้างผลงานเหนือองค์กรอื่น ๆ จากการผลิตสินค้าหรือบริการที่ลูกค้าต้องการด้วยประสิทธิภาพที่เหนือกว่าพื้นฐานสำคัญของความได้เปรียบทางการแข่งขัน คือ ความเหนือในด้านประสิทธิภาพ คุณภาพ นวัตกรรม รวมทั้งการตอบสนองต่อผู้บริโภค ในขณะที่พินิตสุภา ธรรมประมวล (2550) กล่าวว่าความได้เปรียบทางการแข่งขันหมายถึงการสร้างแตกต่างในผลิตภัณฑ์ที่ก่อให้เกิดการได้เปรียบทางการแข่งขัน สร้างความเป็นเอกลักษณ์ของผลิตภัณฑ์ และของกิจการ แต่ต้องอยู่บนพื้นฐานความต้องการ และการยอมรับของลูกค้าแต่ละกลุ่ม กล่าวโดยสรุปความได้เปรียบทางการแข่งขัน (Competitive Advantage) หมายถึง การดำเนินธุรกิจ



โดยใช้กลยุทธ์ต่าง ๆ เพื่อสร้างความแตกต่างให้เหนือกว่าคู่แข่ง และความได้เปรียบที่ธุรกิจมีเหนือคู่แข่งจนทำให้ธุรกิจสามารถผลิตหรือเข้าถึงลูกค้าได้ในต้นทุนที่น้อยกว่า ซึ่งก็ทำให้ธุรกิจสามารถขายได้มากกว่าหรือทำกำไรได้มากกว่านั่นเอง

งานวิจัยที่เกี่ยวข้อง

พิมพ์ร ทองเมือง วิชาการ เสงษ์ภูมิ และ ฤเดช เกิดวิชัย (2561) วิจัยเรื่อง “รูปแบบกลยุทธ์การตลาดของธุรกิจสปาเพื่อสุขภาพในสถาบันอุดมศึกษาประเทศไทย” พบว่ารูปแบบกลยุทธ์การตลาดของธุรกิจ สปาเพื่อสุขภาพในสถาบันอุดมศึกษาประเทศไทย ประกอบด้วยกลยุทธ์ด้านผลิตภัณฑ์ กลยุทธ์ด้านราคา กลยุทธ์ด้านสถานที่ กลยุทธ์ด้านการส่งเสริมการขาย กลยุทธ์ด้านกระบวนการจัดการ กลยุทธ์ด้านสิ่งแวดล้อมทางกายภาพ และกลยุทธ์ด้านบุคลากร ในขณะที่ อภินันท์ อุดมศรี ประเทศ ไกรจันทร์ และ ทวีศักดิ์ รูปสิงห์ (2564) วิจัยเรื่อง “รูปแบบการพัฒนาสมรรถนะของผู้ประกอบการธุรกิจสปา” พบว่า สมรรถนะของผู้ประกอบการธุรกิจสปา ประกอบด้วย (1) สมรรถนะด้านความรู้ ($\bar{X} = 4.25$) (2) ความสามารถด้านอื่น ๆ ($\bar{X} = 4.23$) (3) ด้านทักษะ ($\bar{X} = 4.16$) และซึ่งสมรรถนะด้านทักษะ ได้แก่ ทักษะด้านวิสัยทัศน์ในการบริหารธุรกิจสปา และทักษะด้านการมีมนุษยสัมพันธ์และการติดต่อสื่อสาร ส่วนปฏิภาณ บัณฑิตรัตน์ (2563) วิจัยเรื่อง “กลยุทธ์ทางการตลาดธุรกิจ สปาแบบองค์รวมเพื่อรองรับนักท่องเที่ยวชาวจีน” ประกอบด้วย การตลาดสัมพันธ์ภาพ การตลาดแบบบูรณาการ การตลาดภายในองค์กร และการตลาดเพื่อผลสำเร็จของการดำเนินธุรกิจ

กรอบแนวคิดการวิจัย

จากการทบทวนวรรณกรรมผู้วิจัยสามารถกำหนดกรอบแนวคิดการวิจัยได้ ดังนี้

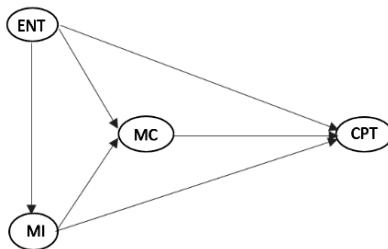

รูปภาพที่ 1 กรอบแนวคิดการวิจัย

วิธีดำเนินการวิจัย

การวิจัยนี้เป็นการวิจัยแบบผสมผสาน (Mixed-Methods Research) ในส่วนการวิจัยเชิงปริมาณ ประชากร คือ ผู้ใช้บริการสปาในเขตกรุงเทพมหานครเป็นประชากรแบบไม่ทราบจำนวนที่แน่นอน (Infinite Population) กลุ่มตัวอย่าง คือ ผู้ใช้บริการสปาในเขตกรุงเทพมหานคร โดยการวิเคราะห์สมการโครงสร้างจะใช้เกณฑ์เทียบตัวอย่างขั้นต่ำ 10 – 20 ตัวอย่างต่อ 1 ตัวแปรสังเกตได้ (Schumacker & Lomax, 2015; Kline, 2016) การวิจัยครั้งนี้ประกอบด้วย 15 ตัวแปรสังเกตได้ ขนาดตัวอย่างที่ใช้ในการวิจัยครั้งนี้จึงมีจำนวนเท่ากับ 300 ตัวอย่าง ใช้วิธีการสุ่มแบบจัดชั้น (Stratified Sampling) และผู้ให้ข้อมูลหลัก (Key informants) ในการเก็บข้อมูลเชิงคุณภาพ ได้แก่ บุคลากรจากองค์กรภาครัฐ 3 คน นักวิชาการผู้เชี่ยวชาญด้านธุรกิจสปา 3 คน และนักธุรกิจสปา 3 คน และใช้วิธีการเลือกแบบเจาะจง (Purposive Sampling)

เครื่องมือวิจัยที่ใช้ในการเก็บข้อมูลเชิงปริมาณ คือ แบบสอบถาม (Questionnaire) แบบมาตราส่วนประมาณค่า (Rating Scale) แบบ 5 ช่วงชั้น โดยแบ่งแบบสอบถามออกเป็น 3 ตอน ดังนี้ ตอนที่ 1 ข้อมูลทั่วไปของผู้ตอบแบบสอบถาม ตอนที่ 2 กลยุทธ์การจัดการธุรกิจสปาไทย ตอนที่ 3 ปัจจัยที่มีผลต่อการจัดการธุรกิจสปาไทย และตอนที่ 4 ข้อเสนอแนะอื่น ๆ ส่วนเครื่องมือที่ใช้ในการเก็บข้อมูลเชิงคุณภาพคือ แบบสัมภาษณ์เชิงลึกแบบกึ่งมีโครงสร้าง (Focus group form) โดยเป็นแนวคำถามเกี่ยวกับความคิดเห็นของผู้เชี่ยวชาญในเรื่องของแนวการเลือกใช้กลยุทธ์สำหรับการจัดการธุรกิจสปาไทย

ผู้วิจัยตรวจสอบคุณภาพของเครื่องมือวิจัย โดยผู้เชี่ยวชาญจำนวน 5 คนทำการตรวจสอบความตรงของเนื้อหา (Content Validity) โดยใช้ค่าดัชนีความสอดคล้องระหว่างข้อคำถามกับวัตถุประสงค์การวิจัย (Index of Objective Congruence : IOC) พบว่า การวิจัยครั้งนี้ค่า IOC อยู่ระหว่าง 0.60 – 1.00 ถือว่ามีความสอดคล้องและมีตรงเชิงเนื้อหา และจากนั้นจึงทำการหาค่าความเชื่อมั่น (Reliability) ของเครื่องมือโดยการนำไปทดสอบ (Try out) กับผู้ที่มาใช้บริการธุรกิจสปาที่ไม่ใช่กลุ่มตัวอย่างจำนวน 30 คน แล้วนำมาวิเคราะห์ค่าทางสถิติด้วยการหาค่าสัมประสิทธิ์แอลฟาของครอนบาค (Cronbach's Alpha Coefficient) และหากมีค่าตั้งแต่ 0.70 ขึ้นไปถือว่าเครื่องมือวิจัยมีคุณภาพ (อรรถเดช สรสุชาติ, 2563) ซึ่งในการคำนวณครั้งนี้ได้เท่ากับ 0.985 แสดงให้เห็นว่าเครื่องมือวิจัยมีความเชื่อมั่นสูงสามารถนำไปใช้เก็บข้อมูลได้



การรวบรวมข้อมูลเชิงปริมาณดำเนินการโดยแจกแบบสอบถามผ่านระบบ Google form ผ่านเจ้าของธุรกิจสปาในเขตกรุงเทพมหานครไปยังลูกค้าที่เคยมาใช้บริการ ระหว่างเดือนกุมภาพันธ์ 2564 – เมษายน 2564 จากนั้นนำข้อมูลเชิงปริมาณมาวิเคราะห์ด้วยสถิติพื้นฐาน ได้แก่ การวิเคราะห์ด้วยค่าความถี่ (Frequency) ค่าร้อยละ (Percentage) ค่าเฉลี่ย (Mean) และค่าส่วนเบี่ยงเบนมาตรฐาน (Standard Deviation: S.D.) และการทดสอบสถิติวิเคราะห์ โดยวิเคราะห์ความสัมพันธ์ระหว่างตัวแปร วิเคราะห์ค่าสัมประสิทธิ์สหสัมพันธ์แบบเพียร์สัน (Pearson Correlation Coefficient) การวิเคราะห์องค์ประกอบเชิงยืนยัน (Confirmatory Factor Analysis: CFA) และการวิเคราะห์โมเดลสมการโครงสร้าง (Structural Equation Model: SEM) ส่วนการเก็บข้อมูลเชิงคุณภาพ ดำเนินการการสัมภาษณ์ผู้เชี่ยวชาญและวิเคราะห์ข้อมูลด้วยการวิเคราะห์เนื้อหา (Content Analysis) และการพรรณนาเชิงวิเคราะห์ (Descriptive Analysis)

ผลการศึกษา

ผลการศึกษา พบว่า

1) แบบจำลองกลยุทธ์การจัดการธุรกิจสปาไทยสู่ความได้เปรียบเชิงการแข่งขัน มี 4 องค์ประกอบ ได้แก่ ผู้ประกอบการ (Ent) นวัตกรรมจัดการ (MI) การสื่อสารการตลาด (MC) และความได้เปรียบเชิงการแข่งขัน (CPT) โดยมีค่าดัชนีวัดความสอดคล้องของแต่ละองค์ประกอบ ดังนี้

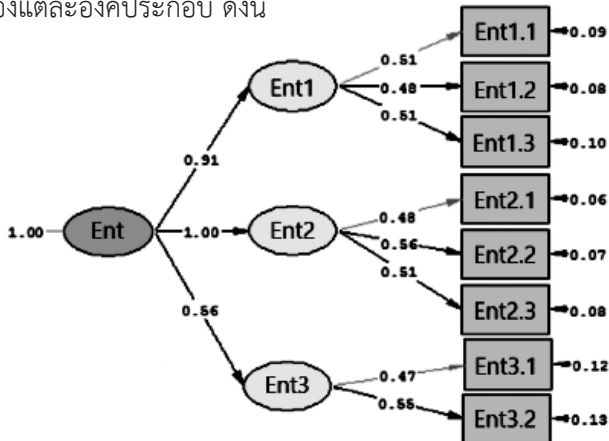

Chi-Square=47.29, df=25, P-value=0.54309, RMSEA=0.0304

รูปภาพที่ 2 แบบจำลององค์ประกอบด้านผู้ประกอบการ

1.1) ผลการวิเคราะห์แบบจำลององค์ประกอบเชิงยืนยันอันดับที่หนึ่งและอันดับสอง ด้านผู้ประกอบการ แบบจำลองการวัดองค์ประกอบเชิงยืนยันอันดับหนึ่งและอันดับสอง ด้านผู้ประกอบการมีความสอดคล้องกับข้อมูลเชิงประจักษ์

ตารางที่ 2 ผลการวิเคราะห์แบบจำลององค์ประกอบด้านผู้ประกอบการ

ดัชนี	เกณฑ์	ค่าที่คำนวณได้	การพิจารณา
X ²	ไม่มีนัยสำคัญทางสถิติ	47.29	-
df	-	25	-
p-value	P>0.05	0.54309	ผ่านเกณฑ์
X ² /df	X ² /df < 2	1.89	ผ่านเกณฑ์
CFI	≥ 0.95	0.96	ผ่านเกณฑ์
GFI	≥ 0.95	0.96	ผ่านเกณฑ์
AGFI	≥ 0.95	0.99	ผ่านเกณฑ์
RMSEA	< .05	0.030	ผ่านเกณฑ์

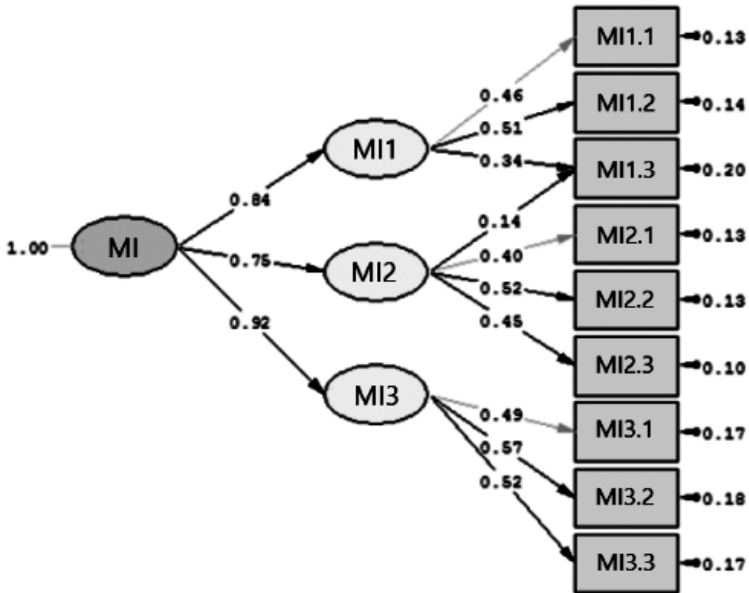

Chi-Square=34.09, df=28, P-value=0.06393, RMSEA=0.039

รูปภาพที่ 3 แบบจำลององค์ประกอบด้านนวัตกรรมกรรมการจัดการ



1.2) ผลการวิเคราะห์แบบจำลององค์ประกอบเชิงยืนยันอันดับหนึ่งและสอง ด้านนวัตกรรมการจัดการ พบว่า แบบจำลองการวัดองค์ประกอบเชิงยืนยันอันดับหนึ่งและสองด้านนวัตกรรมการจัดการมีความสอดคล้องกับข้อมูลเชิงประจักษ์

ตารางที่ 3 ผลการวิเคราะห์แบบจำลององค์ประกอบด้านนวัตกรรมการจัดการ

ดัชนี	เกณฑ์	ค่าที่คำนวณได้	การพิจารณา
χ^2	ไม่มีนัยสำคัญทางสถิติ	34.09	-
df	-	28	-
p-value	$P > 0.05$.06393	ผ่านเกณฑ์
χ^2/df	$\chi^2/df < 2$	1.217	ผ่านเกณฑ์
CFI	≥ 0.95	0.97	ผ่านเกณฑ์
GFI	≥ 0.95	0.97	ผ่านเกณฑ์
AGFI	≥ 0.95	0.99	ผ่านเกณฑ์
RMSEA	< 0.05	0.045	ผ่านเกณฑ์

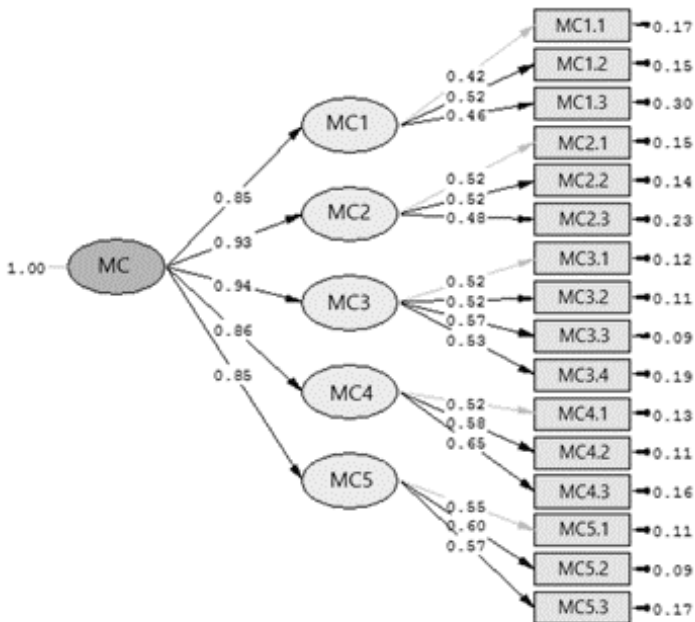

Chi-Square=88.19, df=59, P-value=0.80100, RMSEA=0.015

รูปภาพที่ 4 แบบจำลององค์ประกอบด้านการสื่อสารการตลาด

1.3) ผลการวิเคราะห์แบบจำลององค์ประกอบเชิงยืนยันอันดับที่หนึ่งและอันดับที่สองด้านการสื่อสารการตลาด พบว่า แบบจำลองการวัดองค์ประกอบเชิงยืนยันอันดับที่หนึ่งและอันดับที่สองด้านการสื่อสารการตลาดมีความสอดคล้องกับข้อมูลเชิงประจักษ์

ตารางที่ 4 ผลการวิเคราะห์แบบจำลององค์ประกอบด้านการสื่อสารการตลาด

ดัชนี	เกณฑ์	ค่าที่คำนวณได้	การพิจารณา
χ^2	ไม่มีนัยสำคัญทางสถิติ	88.19	-
df	-	59	-
p-value	$P > 0.05$.8010	ผ่านเกณฑ์
χ^2/df	$\chi^2/df < 2$	1.89	ผ่านเกณฑ์
CFI	≥ 0.95	0.99	ผ่านเกณฑ์
GFI	≥ 0.95	0.99	ผ่านเกณฑ์
AGFI	≥ 0.95	1.00	ผ่านเกณฑ์
RMSEA	< 0.05	0.015	ผ่านเกณฑ์

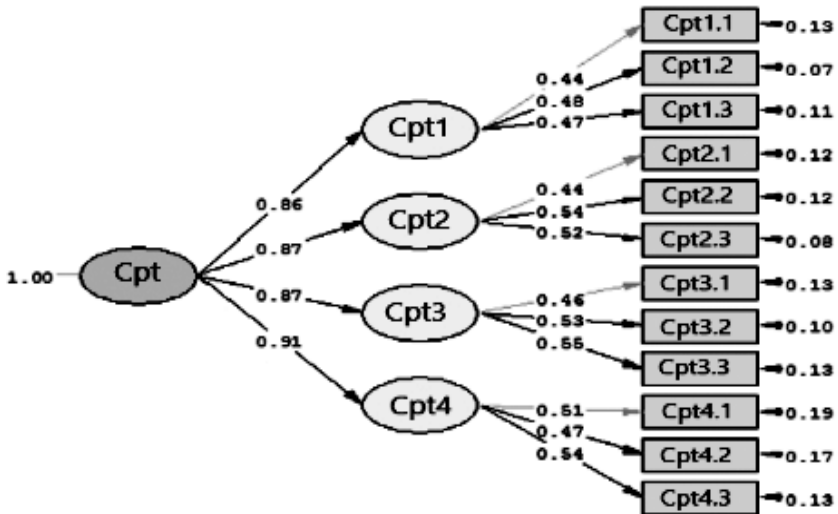

Chi-Square=163.35, df=85, P-value=0.33070, RMSEA=0.035

รูปภาพที่ 5 แบบจำลององค์ประกอบด้านความได้เปรียบเชิงการแข่งขัน



1.4) ผลการวิเคราะห์แบบจำลององค์ประกอบเชิงยืนยันอันดับสองด้านความได้เปรียบเชิงการแข่งขันอันดับหนึ่งและสอง พบว่า แบบจำลองการวัดองค์ประกอบเชิงยืนยันด้านความได้เปรียบเชิงการแข่งขันมีความสอดคล้องกับข้อมูลเชิงประจักษ์

ตารางที่ 5 ผลการวิเคราะห์แบบจำลององค์ประกอบความได้เปรียบเชิงการแข่งขัน

ดัชนี	เกณฑ์	ค่าที่คำนวณได้	การพิจารณา
X ²	ไม่มีนัยสำคัญทางสถิติ	163.35	-
df	-	85	-
p-value	P>0.05	0.33070	ผ่านเกณฑ์
X ² /df	X ² /df < 2	1.921	ผ่านเกณฑ์
CFI	≥ 0.95	0.97	ผ่านเกณฑ์
GFI	≥ 0.95	0.98	ผ่านเกณฑ์
AGFI	≥ 0.95	1.00	ผ่านเกณฑ์
RMSEA	< .05	0.035	ผ่านเกณฑ์

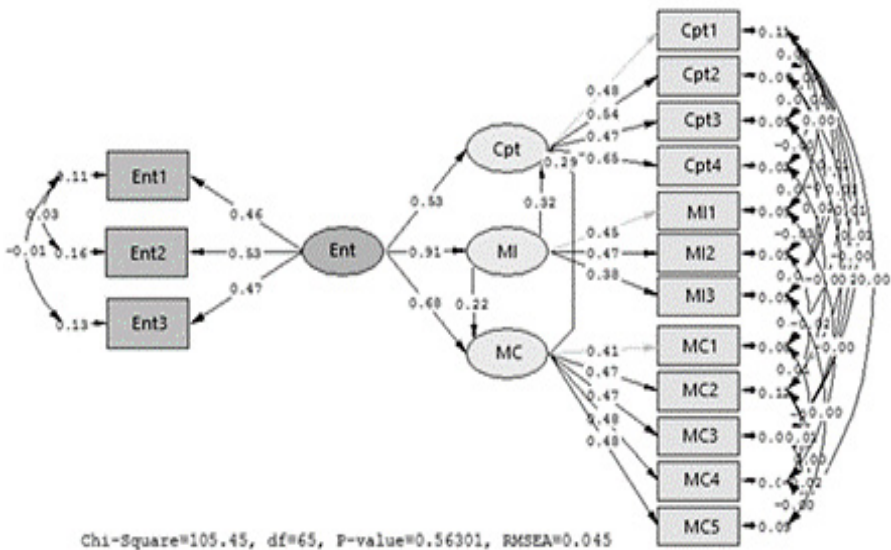

รูปภาพที่ 6 แบบจำลองกลยุทธ์การจัดการธุรกิจสปาไทย

1.5) ผลการวิเคราะห์แบบจำลองกลยุทธ์การจัดการธุรกิจสปาไทยสู่ความได้เปรียบเชิงการแข่งขัน พบว่า แบบจำลองกลยุทธ์การจัดการธุรกิจสปาไทยสู่ความได้เปรียบเชิงการแข่งขันอย่างยั่งยืนมีความสอดคล้องกับข้อมูลเชิงประจักษ์

ตารางที่ 6 ผลการวิเคราะห์แบบจำลองกลยุทธ์การจัดการธุรกิจสปาไทย

ดัชนี	เกณฑ์	ค่าที่คำนวณได้	การพิจารณา
X^2	ไม่มีนัยสำคัญทางสถิติ	108.45	-
df	-	65	-
p-value	$P > 0.05$.56301	ผ่านเกณฑ์
X^2/df	$X^2/df < 2$	1.622	ผ่านเกณฑ์
CFI	≥ 0.95	0.97	ผ่านเกณฑ์
GFI	≥ 0.95	0.98	ผ่านเกณฑ์
AGFI	≥ 0.95	1.00	ผ่านเกณฑ์
RMSEA	< 0.05	0.045	ผ่านเกณฑ์

ตารางที่ 7 แสดงอิทธิพลระหว่างตัวแปร

Variables	MI			MC			Cpt		
	DE	IE	TE	DE	IE	TE	DE	IE	TE
Ent	0.42	-	0.42	0.29	0.09	0.38	0.05	0.31	0.36
	(0.03)		(0.03)	(0.05)	(0.04)	(0.02)	(0.02)	(0.05)	(0.03)
MI	-	-	-	0.25	-	0.25	0.43	0.10	0.53
				(0.11)		(0.11)	(0.05)	(0.05)	(0.05)
MC	-	-	-	-	-	-	0.41	-	0.41
							(0.09)		(0.09)

Chi-square = 108.45, df = 65, p-value=.56301, (CFI) = 0.97, (GFI) = 0.98
 (AGFI) = 1.00, RMSEA = 0.045 SRMR = 0.035



ตารางที่ 7 พบว่า ในกลยุทธ์การจัดการธุรกิจสปาไทยสู่ความได้เปรียบเชิงการแข่งขันฯ ผู้ประกอบการมีอิทธิพลทางตรงต่อความได้เปรียบเชิงการแข่งขัน และยังมีอิทธิพลทางอ้อมต่อความได้เปรียบเชิงการแข่งขันอย่างยั่งยืนเช่นกัน โดยมี นวัตกรรมจัดการและการสื่อสารการตลาดเป็นตัวแปรส่งผ่าน และการสื่อสารการตลาดก็มีอิทธิพลทางตรงต่อความได้เปรียบเชิงการแข่งขันอย่างยั่งยืน ในขณะที่นวัตกรรมจัดการมีอิทธิพลทางอ้อมต่อความได้เปรียบเชิงการแข่งขันอย่างยั่งยืนโดยมีการสื่อสารการตลาดเป็นตัวแปรส่งผ่าน

5

ตารางที่ 8 แสดงค่าสัมประสิทธิ์การพยากรณ์

ตัวแปรสังเกตได้	Cpt1	Cpt2	Cpt3	Cpt4	
R ²	0.64	0.71	0.63	0.81	
ตัวแปรสังเกตได้	MI1	MI2	MI3		
R ²	0.67	0.63	0.65		
ตัวแปรสังเกตได้	MC1	MC2	MC3	MC4	MC5
R ²	0.65	0.61	0.71	0.73	0.75
สมการโครงสร้างของตัวแปร	MI	MC	Cpt		
R ²	0.72	0.73	0.79		

จากตารางที่ 8 ค่าสัมประสิทธิ์การพยากรณ์ (R²) ของสมการโครงสร้างตัวแปรแฝงภายใน พบว่า ค่าสัมประสิทธิ์การพยากรณ์ (R²) ของนวัตกรรมจัดการ (Managerial Innovation: MI) มีค่าเท่ากับ 0.72 หรือตัวแปรในโมเดลสามารถอธิบายความแปรปรวนของนวัตกรรมจัดการ (MI) ได้ร้อยละ 73 ค่าสัมประสิทธิ์การพยากรณ์ (R²) ของการสื่อสารการตลาด (Marketing Communication: MC) มีค่าเท่ากับ 0.73 หรือตัวแปรในโมเดลสามารถอธิบายความแปรปรวนของการสื่อสารการตลาด (MC) ได้ร้อยละ 73 และค่าสัมประสิทธิ์การพยากรณ์ (R²) ของความได้เปรียบ

เชิงการแข่งขัน (Competitive Advantage : Cpt) มีค่าเท่ากับ 0.79 หรือตัวแปรในโมเดลสามารถอธิบายความแปรปรวนของความได้เปรียบเชิงการแข่งขัน (Cpt) ได้ร้อยละ 79

1. ปัจจัยที่มีอิทธิพลต่อการจัดการธุรกิจสปาไทยสู่ความได้เปรียบเชิงการแข่งขันอย่างยั่งยืน มี 3 ด้าน ได้แก่ ด้านผู้ประกอบการ ด้านนวัตกรรมจัดการ และการสื่อสารการตลาด โดยด้านผู้ประกอบการมีค่าเฉลี่ยมากที่สุดเท่ากับ 4.43 รองลงมาคือ ด้านนวัตกรรมจัดการ มีค่าเฉลี่ยเท่ากับ 4.35 และด้านการสื่อสารการตลาดมีค่าเฉลี่ยเท่ากับ 4.38

2. แนวทางการเลือกใช้กลยุทธ์สำหรับการจัดการธุรกิจสปาไทยสู่ความได้เปรียบเชิงการแข่งขันอย่างยั่งยืนนั้น พบว่า ผู้ให้ข้อมูลสำคัญ 6 ใน 9 คน แนะนำว่าควรเลือกใช้กลยุทธ์ในลักษณะที่มุ่งตอบสนองความต้องการของลูกค้า ส่วนอีก 3 คน แนะนำว่าควรใช้กลยุทธ์ที่มุ่งตอบสนองความต้องการของลูกค้าผสมผสานกับกลยุทธ์ความเป็นหนึ่งในด้านคุณภาพและบริการ

สรุปผลการวิจัย

ผู้ตอบแบบสอบถามส่วนใหญ่เป็นเพศหญิง มีจำนวนมากที่สุด 240 คน มีอายุระหว่าง 31 – 40 ปี ส่วนใหญ่มีการศึกษาระดับปริญญาตรีและเป็นเจ้าของธุรกิจ มีรายได้เฉลี่ยมากกว่า 45,000 บาท ต่อเดือน

ผู้ให้ข้อมูลสำคัญเป็นบุคลากรจากองค์กรภาครัฐ 3 คน โดยที่ 2 ใน 3 เป็นเพศหญิง และ 1 คน เป็นเพศชาย จบการศึกษาในระดับปริญญาโททั้ง 3 คน 2 ใน 3 มาจากกรมพัฒนาธุรกิจและการค้า และ 1 คน มาจากกรมการแพทย์แผนไทยและการแพทย์ทางเลือก นักวิชาการผู้เชี่ยวชาญด้านธุรกิจสปา 3 คน โดยที่ 2 ใน 3 เป็นเพศชาย และ 1 คน เป็นเพศหญิง และ 2 ใน 3 จบการศึกษาในระดับปริญญาโท จบการศึกษาในระดับปริญญาเอก 1 คน มาจากสถาบันการศึกษาระดับอุดมศึกษาทั้ง 3 คน และนักธุรกิจสปา 3 คน โดยเป็นเพศชายทั้ง 3 คน และ 2 ใน 3 จบการศึกษาในระดับปริญญาโท จบการศึกษาในระดับปริญญาตรี 1 คน

ผลการวิจัยด้านกลยุทธ์ที่ส่งผลต่อความได้เปรียบเชิงการแข่งขันนั้น พบว่ามีดัชนีความได้เปรียบด้านราคาในภาพรวมมีค่าเฉลี่ย $\bar{X} = 4.38$ ความได้เปรียบจากความ



แตกต่างกันภาพรวมมีค่าเฉลี่ย $\bar{X} = 4.61$ ความได้เปรียบจากการมีลูกค้าเฉพาะกลุ่มในภาพรวมมีค่าเฉลี่ย $\bar{X} = 4.34$ และความได้เปรียบด้านการสร้างความคุ้มค่าในภาพรวมมีค่าเฉลี่ย $\bar{X} = 4.42$

ผลการวิจัยปัจจัยที่มีอิทธิพลต่อการจัดการธุรกิจสปาไทยสู่ความได้เปรียบเชิงการแข่งขันอย่างยั่งยืน พบว่า ปัจจัยการสื่อสารการตลาดและปัจจัยนวัตกรรมการจัดการในภาพรวมมีค่าเฉลี่ย $\bar{X} = 4.44$ ในขณะที่ปัจจัยด้านผู้ประกอบการในภาพรวมมีค่าเฉลี่ย $\bar{X} = 4.47$

5

แนวทางการเลือกใช้กลยุทธ์สำหรับการจัดการธุรกิจสปาไทยสู่ความได้เปรียบเชิงการแข่งขันอย่างยั่งยืนนั้น พบว่า ผู้ให้สัมภาษณ์ 6 ใน 9 คน แนะนำว่าควรเลือกใช้กลยุทธ์ในลักษณะที่มุ่งตอบสนองความต้องการของลูกค้า ส่วนอีก 3 คน แนะนำว่าควรใช้กลยุทธ์ที่มุ่งตอบสนองความต้องการของลูกค้าผสมผสานกับกลยุทธ์ความเป็นหนึ่งในด้านคุณภาพและบริการ

อภิปรายผลการวิจัย

ผลการวิจัย พบว่า ความได้เปรียบเชิงการแข่งขันของธุรกิจสปาไทยในภาพรวมอยู่ในระดับมากที่สุด สอดคล้องกับผลการวิจัยของ วสุธิดา นักเกษม และ ประสพชัย พสุนนท์ (2561) ซึ่งวิจัยเรื่อง “ปัจจัยที่ส่งผลต่อการสร้างความได้เปรียบทางการแข่งขันของผู้ประกอบการธุรกิจบริการในเขตกรุงเทพมหานคร” พบว่า ความได้เปรียบทางการแข่งขันของผู้ประกอบการธุรกิจบริการในเขตกรุงเทพมหานคร โดยภาพรวมอยู่ในระดับมาก เมื่อพิจารณาในรายละเอียดจะพบว่า ระดับการสร้างความได้เปรียบทางการแข่งขันของผู้ประกอบการธุรกิจบริการในเขตกรุงเทพมหานคร ที่มีค่าเฉลี่ยสูงสุด คือ ด้านการตอบสนองอย่างรวดเร็ว รองลงมา คือ ด้านกลยุทธ์ต้นทุน และด้านการสร้างความแตกต่าง ตามลำดับ ส่วนแบบจำลองกลยุทธ์การจัดการธุรกิจสปาไทยสู่ความได้เปรียบเชิงการแข่งขันมี 4 องค์ประกอบ ได้แก่ ผู้ประกอบการ นวัตกรรมจัดการ การสื่อสารการตลาดและความได้เปรียบเชิงการแข่งขัน สอดคล้องกับผลการวิจัยของ พิมพร ทองเมือง วิชารุ เสงษ์ภูิกุล และฤเดช เกิดวิชัย (2561) วิจัยเรื่อง “รูปแบบกลยุทธ์การตลาดของธุรกิจสปาเพื่อสุขภาพในสถาบันอุดมศึกษาประเทศไทย” พบว่า ด้านผลิตภัณฑ์ที่นำมาใช้ในธุรกิจสปาจะต้องมาจากหรือมีส่วนประกอบหลักเป็นวัตถุดิบ

จากธรรมชาติ โดยผลิตหรือพัฒนาในรูปแบบของภูมิปัญญาท้องถิ่น ด้านราคาผู้รับบริการสามารถเข้าถึงการบริการและผลิตภัณฑ์อย่างคุ้มค่า สมประโยชน์ และชำระค่าบริการด้วยความเต็มใจ

และยังสอดคล้องกับผลการวิจัยของ ปฏิภาณ บัณฑิตนิตย์ (2563) วิจัยเรื่อง “กลยุทธ์ทางการตลาดธุรกิจ สปาแบบองค์รวมเพื่อรองรับนักท่องเที่ยวชาวจีน” พบว่า กลยุทธ์ทางการตลาดแบบองค์รวมสำหรับธุรกิจสปาในประเทศไทย เพื่อรองรับนักท่องเที่ยวชาวจีน ประกอบไปด้วยองค์ประกอบหลัก 4 ประการ ได้แก่ การตลาดสัมพันธ์ภาพ (Relationship marketing) การตลาดแบบบูรณาการ (Integrated marketing) การตลาดภายในองค์กร (Internal marketing) และการตลาดเพื่อผลสำเร็จของการดำเนินธุรกิจ (Performance marketing)

นอกจากนี้แล้วผลการทดสอบสมมติฐาน พบว่า ในกลยุทธ์การจัดการธุรกิจสปาไทยสู่ความได้เปรียบเชิงการแข่งขันอย่างยั่งยืนนั้น องค์ประกอบด้านผู้ประกอบการมีอิทธิพลทางตรงต่อความได้เปรียบเชิงการแข่งขันอย่างยั่งยืน และองค์ประกอบด้านผู้ประกอบการก็ยังมีอิทธิพลทางอ้อมต่อความได้เปรียบเชิงการแข่งขันอย่างยั่งยืนโดยมีตัวแปรนวัตกรรมการจัดการ และการสื่อสารการตลาดเป็นตัวแปรส่งผ่าน และสาเหตุที่เป็นเช่นนี้อาจเนื่องมาจากว่า เมื่อผู้ประกอบการมีความรู้ ทักษะและความสามารถด้านอื่น ๆ ย่อมสามารถนำเอาความรู้ และทักษะเหล่านี้มาบูรณาการในการบริหารจัดการธุรกิจได้อย่างมีประสิทธิภาพพร้อมถึงนำเอาความรู้ และทักษะเหล่านั้นไปกำหนดแผนการสื่อสารการตลาด ดังนั้น ความรู้ ทักษะและความสามารถในด้านต่าง ๆ รวมทั้งนวัตกรรม การจัดการ และการสื่อสารการตลาดนั้น ล้วนแล้วแต่เป็นองค์ประกอบสำคัญที่เป็นสมรรถนะสำคัญของผู้ประกอบการธุรกิจสปา ซึ่งตรงกับผลการวิจัยของ อภินันท์ อุดมศรี ประเทศ ไกรจันทร์ และทวีศักดิ์ รูปสิงห์ (2564) ซึ่งวิจัยเรื่อง “รูปแบบการพัฒนาสมรรถนะของผู้ประกอบการธุรกิจสปา” พบว่า สมรรถนะด้านความรู้ ความสามารถ ด้านอื่น ๆ และทักษะด้านการกำหนดวิสัยทัศน์ในการบริหารธุรกิจสปา รวมถึงทักษะด้านการมีมนุษย์สัมพันธ์และการติดต่อสื่อสารเป็นองค์ประกอบที่สำคัญของสมรรถนะผู้ประกอบการธุรกิจสปา

ในส่วนของการสัมภาษณ์ผู้ให้ข้อมูลสำคัญ พบว่า ธุรกิจสปา ควรที่จะเลือกใช้กลยุทธ์ในลักษณะที่มุ่งตอบสนองความต้องการของลูกค้าผสมผสานกับกลยุทธ์ความ



เป็นหนึ่งในด้านคุณภาพและบริการ โดยกลุ่มผู้ให้ข้อมูลสำคัญส่วนใหญ่มีความคิดเห็นตรงกันว่า ธุรกิจสปาเป็นธุรกิจบริการแบบตลาดลูกค้าเฉพาะ (Niche market) ซึ่งโดยส่วนใหญ่แล้วผู้มาใช้บริการส่วนใหญ่มักจะให้ความสนใจในเรื่องของคุณภาพการให้บริการซึ่งสอดคล้องกับผลการวิจัยของ พิมพร ทองเมือง (2561) พบว่า ธุรกิจสปานั้นผู้ประกอบการต้องทำให้ผู้รับบริการสามารถเข้าถึงการบริการ และผลิตภัณฑ์อย่างคุ้มค่า สมประโยชน์ มีสิ่งอำนวยความสะดวกครบครันและมีความปลอดภัยเป็นไปตามข้อกำหนดของมาตรฐาน มีความหลากหลายรองรับผู้รับบริการกลุ่มต่าง ๆ ให้ตัดสินใจเข้ารับบริการเพิ่มมากขึ้น ด้านกระบวนการให้บริการทั้งหมดมีมาตรฐาน สามารถสร้างความพึงพอใจและความประทับใจให้แก่ผู้รับบริการได้

ข้อเสนอแนะ

ข้อเสนอแนะจากงานวิจัย

ผู้ประกอบการธุรกิจสปา หรือ ธุรกิจด้านการดูแลสุขภาพ สามารถนำเอาผลการวิจัยไปประยุกต์ใช้เพื่อพัฒนากลยุทธ์ของธุรกิจตนเอง ซึ่งผลการวิจัยสะท้อนให้เห็นถึงความสำคัญของทักษะและความรู้ของผู้ประกอบการที่มีต่อการสร้างความได้เปรียบเชิงการแข่งขันอย่างยั่งยืน ดังนั้น ผู้ประกอบการธุรกิจสปาจึงควรพัฒนาทักษะและความรู้ของตนเองอยู่เสมอ รวมทั้งปัจจัยด้านการสื่อสารการตลาดก็ยังคงมีความสำคัญ ดังนั้นผู้ประกอบการจำเป็นต้องทำการสื่อสารการตลาดผ่านนวัตกรรมการสื่อสารอย่างสม่ำเสมอ

ข้อเสนอแนะในการวิจัยครั้งต่อไป

การวิจัยครั้งนี้ดำเนินการเก็บข้อมูลในช่วงระยะเวลาที่เกิดภาวะวิกฤตการณ์แพร่ระบาดของไวรัสโควิด-19 จึงอาจมีข้อจำกัดบางประการ การวิจัยครั้งต่อไปควรทำการวิจัยในช่วงระยะเวลาที่สถานการณ์การแพร่ระบาดของไวรัสโควิด-19 เริ่มคลี่คลายไปในทิศทางที่ดีขึ้น ซึ่งอาจจะได้ข้อมูลที่มีความละเอียด และชัดเจนมากยิ่งขึ้น อีกทั้งงานวิจัยนี้เก็บข้อมูลเฉพาะพื้นที่ในเขตกรุงเทพมหานคร และปริมณฑล งานวิจัยครั้งต่อไปจึงควรเก็บข้อมูลในพื้นที่ต่างจังหวัดโดยเป็นจังหวัดที่เป็นแหล่งท่องเที่ยวที่มีการประกอบการธุรกิจสปา

เอกสารอ้างอิง

- ฐิตาภรณ์ สีนจรรยาศักดิ์. (2550). การศึกษามูลค่าทางบัญชีและกำไรทางบัญชีในการอธิบายราคาหลักทรัพย์ ของกลุ่มอุตสาหกรรมบริการ ซึ่งจดทะเบียนในตลาดหลักทรัพย์แห่งประเทศไทย. *วารสารวิจัยมหาวิทยาลัยเทคโนโลยีราชมงคลธัญบุรี*, 10(2), 70 – 78.
- บุญเลิศ เย็นคงคา และคณะ. (2549). *การจัดการเชิงกลยุทธ์*. กรุงเทพฯ : BK การพิมพ์.
- ปฎิภาณ บัณฑุรัตน์. (2563). กลยุทธ์ทางการตลาดธุรกิจ สปาแบบองค์รวมเพื่อรองรับนักท่องเที่ยวชาวจีน. *วารสารสหวิทยาการมนุษยศาสตร์และสังคมศาสตร์*, 3(2), 287 – 297.
- พนิตสุภา ธรรมประมวล. (2550). *ความสำเร็จทางการตลาดสำหรับน้ำสมุนไพรพร้อมดื่ม : กรณีศึกษากลุ่มแปรรูปน้ำสมุนไพรพร้อมดื่มในภาคกลางของประเทศไทย*. กรุงเทพฯ : มหาวิทยาลัยรามคำแหง.
- พิมพ์ร ทองเมือง วิชากร เสงษ์ภูมิ์ และ ฤเดช เกิดวิชัย. (2561). รูปแบบกลยุทธ์การตลาดของธุรกิจสปาเพื่อสุขภาพในสถาบันอุดมศึกษาประเทศไทย. *วารสารวิจัยและพัฒนา มหาวิทยาลัยราชภัฏสวนสุนันทา*, 10(2), 88 – 104.
- วิทยา ด่านดำรงกุล. (2546). *การบริหาร*. กรุงเทพฯ : ธีรดีเวฟ เอ็ดดูเคชั่น.
- สุนทรตรา จันทบุรี. (2559). โอกาสและความสามารถในการแข่งขันของธุรกิจสปาและนวดแผนไทย. *วารสารเกษมบัณฑิต*, 17(2), 49 – 63.
- อรรถเดช สรสุชาติ. (2563). *สถิติประยุกต์และระเบียบวิธีวิจัย*. ขอนแก่น : กรีนเนสไวด์ จำกัด.
- อภิรักษ์ อุดมศรี ประเพศ ไกรจันทร์ และ ทวีศักดิ์ รูปสิงห์. (2564). รูปแบบการพัฒนาสมรรถนะของผู้ประกอบการธุรกิจสปา. *วารสารภาควิชาครุศาสตร์อุตสาหกรรม พระจอมเกล้าพระนครเหนือ*, 12(1), 91 – 100.
- Jarukit Marketeer. (2020). *Spa-Massage : Market with ten thousand players and 1 other listed on the stock exchange*. (March 25, 2021) Retrieved from <https://marketeeronline.co/archives/>.
- Jay Barney. (1991). Firm resources and sustainable competitive advantage. *Journal of Management*. 17(1), 99 – 120.



Kline. (2016). *Principles and practice of structural equation modeling*. (3rd ed.). NY : The Guilford Press.

K. Pair. (2017). *ระดับกลยุทธ์ การจัดการเชิงกลยุทธ์ (Strategy Level)*. (30 เมษายน 2565) สืบค้นจาก greedisgoods.com/ระดับกลยุทธ์-strategy-level/.

Schumacher, R. E., & Lomax, R. G. (2015). *A Beginners Guide to Structural Equation Modeling : SEM*. New Jersey : Lawrence Erlbaum Associates.

The Board of Investment of Thailand. (2014). *Thailand 2013 Linking to Global Investment*. (March 25, 2021) Retrieved from https://www.boi.go.th/upload/content/Book_boi_2556final_15245.pdf.

6

ปัจจัยที่มีผลต่อความเห็นของประชาชนในจังหวัดภูเก็ตต่อการเปิดจังหวัดรับนักท่องเที่ยวต่างชาติ ในช่วงสถานการณ์การแพร่ระบาดของเชื้อไวรัสโคโรนา 2019 ปี 2563

Factors Affecting the Opinions of the General Public on the Reopening of Phuket to Foreign Tourists during the COVID-19 Situation in 2020

ธัญภัทร ศาสตระบุรุษ ภัทรา เสมอวงษ์ กฤตณะ พฤกษากร อรปรีญา ปิยังกร และ อาทิตยา เนียมสอาด

Thunyapat Sattraburut Phatra Samerwong Kritana Prueksakorn Onpreeya Piyangkorn and Aatitaya Neamsaard

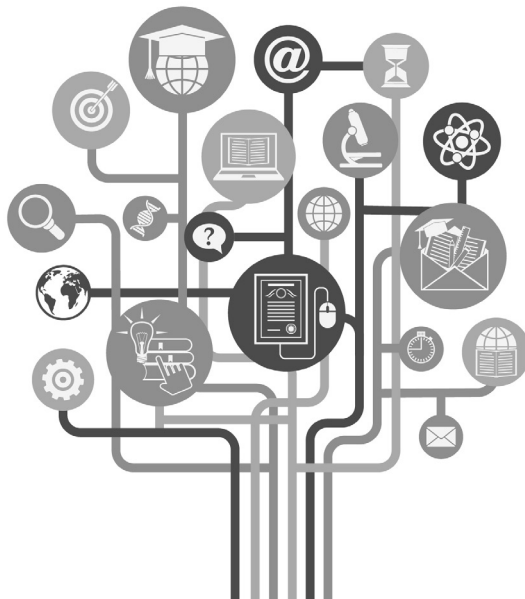



ปัจจัยที่มีผลต่อความเห็นของประชาชนในจังหวัดภูเก็ตต่อการเปิด จังหวัดรับนักท่องเที่ยวต่างชาติ ในช่วงสถานการณ์การแพร่ระบาดของ เชื้อไวรัสโคโรนา 2019 ปี พ.ศ.2563

Factors Affecting the Opinions of the General Public on
the Reopening of Phuket to Foreign Tourists during the COVID-19
Situation in 2020

ธัญภัทร ศาสตราบุรุษา¹ ภัทรา เสมอวงษ์² กฤตณะ พลฤชากร³ อรปรีญา ปิยังกร⁴
และอาทิตยา เนียมสอาด⁵

Thunyapat Sattraburut Phatra Samerwong Kritana Prueksakorn
Onpreeya Piyangkorn and Aatitaya Neamsaard

¹ คณะสิ่งแวดล้อมและทรัพยากรศาสตร์ มหาวิทยาลัยมหิดล จังหวัดนครปฐม 73170 ประเทศไทย
Faculty of Environment and Resource Studies, Mahidol University 73170, Thailand
e-mail : thunyapat.sat@mahidol.ac.th

² คณะสิ่งแวดล้อมและทรัพยากรศาสตร์ มหาวิทยาลัยมหิดล จังหวัดนครปฐม 73170 ประเทศไทย
Faculty of Environment and Resource Studies, Mahidol University 73170, Thailand
e-mail : phatra.sam@mahidol.ac.th

³ คณะสิ่งแวดล้อมและทรัพยากรศาสตร์ มหาวิทยาลัยมหิดล จังหวัดนครปฐม 73170 ประเทศไทย
Faculty of Environment and Resource Studies, Mahidol University 73170, Thailand
e-mail : kritana.pru@mahidol.ac.th

⁴ คณะเทคโนโลยีและสิ่งแวดล้อม มหาวิทยาลัยสงขลานครินทร์ วิทยาเขตภูเก็ต จังหวัดภูเก็ต 83120
ประเทศไทย
Faculty of Technology and Environment, Prince of Songkla University, Phuket Campus 83120,
Thailand e-mail : onpreeya.j@phuket.psu.ac.th

⁵ คณะเทคโนโลยีและสิ่งแวดล้อม มหาวิทยาลัยสงขลานครินทร์ วิทยาเขตภูเก็ต จังหวัดภูเก็ต 83120
ประเทศไทย
Faculty of Technology and Environment, Prince of Songkla University, Phuket Campus 83120,
Thailand e-mail : aatitaya.n@phuket.psu.ac.th

Received : February 8, 2022 Revised : May 9, 2022 Accepted : May 15, 2022

บทคัดย่อ

การวิจัยนี้มีวัตถุประสงค์เพื่อศึกษาปัจจัยที่ส่งผลต่อความเห็นของประชาชนในจังหวัดภูเก็ตต่อการเปิดจังหวัดรับนักท่องเที่ยวต่างชาติในช่วงสถานการณ์การแพร่ระบาดของเชื้อไวรัสโคโรนา 2019 ในปี พ.ศ. 2563 ศึกษาความเห็นต่อแนวทางการจัดการของภาครัฐในการรับมือ ควบคุม ป้องกันช่วงการปิดจังหวัด เพื่อนำผลการวิจัยไปประกอบการวางแผนการบริหารจัดการของหน่วยงานที่เกี่ยวข้องในจังหวัดภูเก็ต ซึ่งงานวิจัยนี้สำรวจจากกลุ่มตัวอย่างของประชาชนในจังหวัดภูเก็ตโดยใช้แบบสอบถามเป็นเครื่องมือในการวิจัย และวิเคราะห์ข้อมูลออกมาเป็นค่าสถิติ ผลการวิจัย พบว่า กลุ่มตัวอย่างมีความคิดเห็นเกี่ยวกับการปิดจังหวัดเพื่อควบคุมการแพร่ระบาดของเชื้อไวรัสโคโรนา 2019 ในระดับปานกลางจนถึงระดับมากที่สุด โดยความคิดเห็นระดับมากที่สุดคือ ด้านผลกระทบต่อสถานประกอบการ งานบริการ และอาชีพที่เกี่ยวข้อง ขณะที่การวิเคราะห์ความคิดเห็นเกี่ยวกับการเปิดจังหวัดเพื่อรับนักท่องเที่ยวต่างชาติ พบว่ามีความคิดเห็นในระดับปานกลางจนถึงระดับมากที่สุด โดยความเห็นระดับมากที่สุดคือ กังวลใจเรื่องความปลอดภัยมากกว่าเรื่องเศรษฐกิจ สะท้อนให้เห็นว่าปัจจัยด้านรายได้นับเป็นปัจจัยสำคัญปัจจัยหนึ่งที่มีผลต่อความเห็นของประชาชน โดยสัมพันธ์กับอาชีพ และช่วงอายุอย่างมีนัยสำคัญทางสถิติที่ .05

คำสำคัญ : การท่องเที่ยว; การเปิดจังหวัด; ความเห็นของประชาชน; มาตรการควบคุมการแพร่ระบาด; โควิด 2019

Abstract

This research aims to study factors affecting the opinions of the general public on the reopening of Phuket to foreign tourists during the second phase of the COVID-19 Situation in 2020. This work also examines the opinions toward the management of the government sector during Phuket's lockdown situation. The research analyzed factors related to the COVID-19 situation. An online survey was conducted on Phuket inhabitants and then statistically analyzed. The results were that the opinion of the majority of the respondents on the lock down in controlling



the pandemic that received the highest mean was the effect on service establishments and related employment. The factor that had the highest influence affecting the opinions on the reopening of Phuket to foreign tourists was people more worried about health than economic concerns. These results reflected that income was one of the major factors, also relevant to occupation and age, influencing the opinions on the lockdown and reopening of Phuket during the COVID-19 situation.

Keywords : Tourism; Reopening; Public Opinion; Vigilant Measures; COVID-19

6

บทนำ

การแพร่ระบาดของเชื้อไวรัสโคโรนา 2019 หรือ โควิด-19 (COVID-19) ทั่วโลกเมื่อต้นปี 2563 ได้ส่งผลกระทบต่อระบบสาธารณสุข ระบบเศรษฐกิจ ตลอดจนการดำเนินชีวิตของประชาชน โดยประเทศต่าง ๆ ได้มีการประกาศนโยบายและมาตรการเพื่อควบคุมการแพร่ระบาดของเชื้อไวรัสโคโรนา 2019 รวมถึงการจำกัด/ระงับการเดินทางระหว่างประเทศ การแพร่ระบาดของเชื้อไวรัสโคโรนา 2019 ระลอกแรกในประเทศไทยเกิดขึ้นระหว่างเดือนมกราคม ถึง ธันวาคม 2563 (ประชาชาติธุรกิจ, 2565) โดยเมื่อวันที่ 25 มีนาคม 2563 ได้มีการประกาศมาตรการปิดช่องทางเข้าราชอาณาจักรไทย การล็อกดาวน์เพื่อลดการแพร่ระบาดของเชื้อไวรัสโคโรนา 2019 พร้อมทั้งการประกาศสถานการณ์ฉุกเฉินทั่วราชอาณาจักร การกำหนดมาตรการเพื่อควบคุมการแพร่ระบาดของเชื้อไวรัสโคโรนา 2019 และเผยแพร่ข้อมูลข่าวสารให้คำแนะนำในการปฏิบัติตัวแก่ประชาชน ซึ่งมาตรการการควบคุมการแพร่ระบาดของเชื้อไวรัสโคโรนา 2019 ที่เกิดขึ้นส่งผลกับทุกภาคส่วน โดยเฉพาะภาคธุรกิจที่ได้รับผลกระทบอย่างรุนแรง (กวิณภพ สายเพชร, 2564)

ภูเก็ตเป็นจังหวัดแรกที่พบผู้ติดเชื้อไวรัสโคโรนา 2019 (บรรพต ปานเคลือบ, 2564) โดยมีการประกาศใช้มาตรการควบคุมการแพร่ระบาด เช่น การห้ามจัดกิจกรรมที่มีการรวมตัวของคนจำนวนมาก และการปิดสถานที่เสี่ยง (ภักพงค์ ทวีพัฒน์, 2563) พร้อมมาตรการเพื่อเยียวยาผู้ได้รับผลกระทบ และฟื้นฟูเศรษฐกิจ แต่การบังคับใช้

มาตรการควบคุมการแพร่ระบาดของเชื้อไวรัสโคโรนา 2019 ที่เข้มงวดได้ส่งผลกระทบต่อเศรษฐกิจ (ดาว ชุ่มตะขบ, 2563; ปกรณ์ อุดมธนะสารสกุล, 2564) รวมถึงการพัฒนาคุณภาพชีวิตความเป็นอยู่ของประชาชน (อิสระพงษ์ พลธานี และอุมาพร บุญเพชรแก้ว, 2563)

จังหวัดภูเก็ตพึ่งพารายได้จากธุรกิจการท่องเที่ยวเป็นหลัก (นิमित ชุ่มสั้น และคณะ, 2564) ในปี พ.ศ. 2562 รายได้จากนักท่องเที่ยวต่างชาติ คิดเป็นร้อยละ 89 (สรัญญา จันทร์สว่าง, 2564) แต่ในปี พ.ศ. 2563 รายได้จากนักท่องเที่ยวต่างชาติลดลงถึงร้อยละ 77 จำนวนนักท่องเที่ยวต่างชาติลดลง ร้อยละ 80 ขณะที่จำนวนนักท่องเที่ยวชาวไทยลดลง ร้อยละ 52 เมื่อเทียบกับปีก่อนหน้า เป็นผลมาจากการแพร่ระบาดของเชื้อไวรัสโคโรนา 2019 นำไปสู่การปิดตัวของธุรกิจที่เกี่ยวข้องกับการท่องเที่ยว รวมถึงประชาชนทั่วไปได้รับผลกระทบจากวิถีชีวิตที่เปลี่ยนแปลงไป ต่อมาได้มีการผ่อนคลายการบังคับปิดสถานที่ และมาตรการควบคุมการแพร่ระบาดของเชื้อไวรัสโคโรนา 2019 ในเดือนสิงหาคม 2563 (The Standard Team, 2563) พร้อมการปรับตัวของธุรกิจในพื้นที่ เช่น การกระตุ้นการท่องเที่ยวของนักท่องเที่ยวชาวไทย การจัดอบรมสัมมนาในพื้นที่ (ชาวไทยพีบีเอส, 2563) ในท้ายที่สุด หน่วยงานภาครัฐ และเอกชนจึงได้มีการหารือเพื่อหาแนวทางขับเคลื่อนระบบเศรษฐกิจของจังหวัดภูเก็ต และมีการเสนอแนวคิด “ภูเก็ตโมเดล” (ไทยรัฐออนไลน์, 2563) เป็นแนวทางในการเปิดรับนักท่องเที่ยวต่างชาติ ซึ่งจะดำเนินการควบคู่ไปกับมาตรการการป้องกันการแพร่ระบาดของเชื้อไวรัสโคโรนา 2019 ตั้งแต่ต้นทาง กลางทาง และปลายทาง (BBC News, 2563) คณะผู้วิจัยจึงต้องการศึกษาปัจจัยที่มีผลต่อความเห็นของประชาชนในพื้นที่จังหวัดภูเก็ตต่อการเปิดจังหวัดภูเก็ต เพื่อคาดการณ์แนวโน้ม และแนวทางในการจัดการที่เหมาะสมของหน่วยงานที่เกี่ยวข้องในจังหวัดภูเก็ต

วัตถุประสงค์การวิจัย

1) เพื่อศึกษาความเห็นของประชาชนต่อแนวทางการจัดการของภาครัฐในการรับมือ ควบคุม ป้องกันการแพร่ระบาดของเชื้อไวรัสโคโรนา 2019 ในช่วงของการเปิดจังหวัดภูเก็ต



2) เพื่อศึกษาปัจจัยที่มีผลต่อความเห็นของประชาชนในจังหวัดภูเก็ต ต่อการเปิดจังหวัดภูเก็ตเพื่อรับนักท่องเที่ยวต่างชาติ

3) เพื่อให้ได้มาซึ่งข้อมูลเชิงวิเคราะห์จากความคิดเห็นของประชาชนเพื่อการสนับสนุนการวางแผนในการบริหารจัดการของหน่วยงานที่เกี่ยวข้องในจังหวัดภูเก็ต

กรอบแนวคิดการวิจัย

คณะผู้วิจัยนำแนวคิดความเชื่อด้านสุขภาพ (Becker, 1974) ประยุกต์กับทฤษฎีความวิตกกังวล (Spielberger, 1983) และการรับรู้ข่าวสาร (Assael, 1998) โดยศึกษาปัจจัยสาเหตุส่วนบุคคลและปัจจัยภาวะแวดล้อม (ณัฐวรธรณ คำแสน และคณะ, 2564) ที่มีผลต่อการรับรู้ แรงจูงใจในการป้องกันตนเอง การรับรู้ข่าวสารที่สอดคล้องกับประสบการณ์ ความวิตกกังวลต่อสถานการณ์ โอกาสในการติดเชื้อไวรัสโคโรนา 2019 จากการรับรู้และประเมินสิ่งที่จะมาคุกคาม อันส่งผลต่อความวิตกกังวล ความกลัว พฤติกรรมการป้องกันตนเอง ควบคุมการจัดการวิกฤต (Beirman, 2011) ที่เหมาะสมจากเหตุการณ์ที่ไม่สามารถคาดการณ์ได้ และร่วมกันแก้ไขของผู้มีส่วนได้เสีย (Pearson & Clair, 1998) (รูปที่ 1) เพื่อก่อให้เกิดแนวทางการบริหารจัดการ ป้องกัน และควบคุมการระบาดของเชื้อไวรัสโคโรนา 2019 อย่างมีประสิทธิภาพ



รูปภาพที่ 1 กรอบแนวคิดการวิจัย

การทบทวนวรรณกรรม

การศึกษาความรอบรู้ด้านสุขภาพ และการป้องกันตนเองของประชาชนในจังหวัดภูเก็ต (ชญานิช ลีอวานิช และคณะ, 2563) พบว่า ส่วนใหญ่มีความรอบรู้ด้านสุขภาพ ข่าวสารเกี่ยวกับเชื้อไวรัสโคโรนา 2019 การป้องกัน รวมทั้งมีการดำเนินชีวิตวิถีใหม่ ผ่านการติดตามข่าวสารทางโทรทัศน์ การแถลงข่าวของศูนย์บริหารสถานการณ์การแพร่ระบาดของโรคติดเชื้อไวรัสโคโรนา 2019 (ศบค.) และอินเทอร์เน็ต โดยกลุ่มผู้สูงอายุในพื้นที่สนใจในข่าวสาร และปฏิบัติตามแนวทางในการป้องกัน เนื่องจากมีอัตราผู้ป่วยที่สูงในจังหวัดภูเก็ต ขณะที่ กายสิทธิ์ แก้วยาศรี และบุญมา สุนทรวิรัตน์ (2564) พบว่าประชาชนในจังหวัดเลย มีความกังวลต่อโอกาสในการติดเชื้อไวรัสโคโรนา 2019 มีรายได้ที่ลดลงเนื่องจากมาตรการปิดการเดินทางเข้า-ออกจังหวัด รวมถึงมาตรการเยียวยาที่อาจไม่ครอบคลุม และเสนอว่าควรเข้มงวดต่อการกักตัวผู้เดินทางจากต่างประเทศ วิเชียร มั่นแหล่ และคณะ (2564) ได้ศึกษาผลกระทบและการปรับตัวของประชาชนในจังหวัดนครศรีธรรมราช พบว่าประชาชนมีการปรับตัวต่อสถานการณ์ที่เกิดขึ้นในหลายด้าน

สำหรับภาคธุรกิจโรงแรมต้องมีการปรับเปลี่ยนกลยุทธ์ และเพิ่มช่องทางการทำการตลาดให้กับประชาชนในประเทศ นำเทคโนโลยีเข้ามาช่วยเพิ่มมูลค่าสินค้าและบริการ เพื่อรองรับพฤติกรรมของผู้บริโภคที่เปลี่ยนไป (กมลพร กัลยาณมิตร, 2564) สอดคล้องกับชีวิตวิถีใหม่ (กวิณภพ สายเพ็ชร์, 2564) ทั้งนี้ต้องสร้างความมั่นใจด้านสุขอนามัย ความปลอดภัยแก่ผู้ใช้บริการ พร้อมทั้งผนวกการท่องเที่ยวเข้าเป็นส่วนหนึ่งของมาตรการควบคุมเชื้อไวรัสโคโรนา 2019 (อมราวดี ไชโย และเมทนี มหาพารม, 2563)

นอกจากนี้ยังมีการศึกษาการบริหารจัดการของภาครัฐในช่วงการแพร่ระบาดของเชื้อไวรัสโคโรนา 2019 เกี่ยวกับความร่วมมือของหน่วยงานในระดับต่าง ๆ การบังคับใช้กฎหมายที่แตกต่างกันตามพื้นที่ (วลัยพร รัตนเศรษฐ และสมศักดิ์ วานิชยาภรณ์, 2564) ทั้งนี้ นฤมล อนุสนธิ์พัฒน์ และ อมเรศ กลิ่นบัวแก้ว (2564) ได้ศึกษาการบริหารจัดการของภาครัฐ ซึ่งเน้นการเยียวยาให้แก่ประชาชนได้มีกินมีใช้เพื่อช่วยประคับประคองเศรษฐกิจ การศึกษามาตรการทางเศรษฐกิจเพื่อกระตุ้นการท่องเที่ยวในประเทศ (นัชชา เกิดอินทร์ และคณะ, 2564) การศึกษากลยุทธ์การดำเนินงานของภาคบริการในจังหวัดเชียงใหม่ที่ต้องการนโยบายลดหย่อนภาษี (ปกรณ อุดมธนะสารสกุล,



2564) ซึ่งบริบทของจังหวัดอื่น ๆ ที่กล่าวมาต่างไปจากกรณีของจังหวัดภูเก็ตที่รายได้ส่วนมากมาจากนักท่องเที่ยว จึงต้องกระตุ้นรายได้จากการท่องเที่ยวผ่านการเปิดรับนักท่องเที่ยวต่างชาติ จึงจำเป็นต้องดำเนินแนวทางการกระตุ้นเศรษฐกิจในพื้นที่ควบคู่ไปกับการรับมือความเสี่ยงต่อการแพร่ระบาดของเชื้อไวรัสโคโรนา 2019 ดังนั้น การวิจัยเพื่อศึกษาปัจจัยที่มีผลต่อความคิดเห็นของประชาชนผู้มีส่วนได้เสียจึงมีความจำเป็นอย่างยิ่ง เพื่อจะได้นำไปเป็นแนวทางการกำหนดนโยบายและการปฏิบัติที่ตรงกับความต้องการของประชาชนในพื้นที่มากที่สุด

วิธีดำเนินการวิจัย

ผู้เข้าร่วมการวิจัย

ประชากร คือ ประชาชนในจังหวัดภูเก็ตที่ทำงานในสาขาโรงแรมและภัตตาคาร จำนวน 88,803 คน (สำนักงานแรงงานจังหวัดภูเก็ต, 2563) กลุ่มตัวอย่าง คือ ประชาชนในจังหวัดภูเก็ต จำนวน 91 คน อ้างอิงจากสูตรการคำนวณของ Yamane (1973) คิดที่ขนาดของกลุ่มตัวอย่างที่ระดับความเชื่อมั่น 95 % ($Z = 1.96$) และระดับความคลาดเคลื่อน (e) $\pm 10\%$ โดยกลุ่มตัวอย่างเป็นผู้ที่มีความยินดีให้ข้อมูลผ่านแบบสอบถามออนไลน์ที่สร้างด้วยฟอร์มของกูเกิล ดำเนินการเก็บข้อมูลตั้งแต่เดือนตุลาคม ถึง พฤศจิกายน 2563 แนวคิดในการเลือกกลุ่มตัวอย่างในการวิจัย คือ การเลือกตัวอย่างแบบผสมผสาน (Miles & Huberman, 1994) ได้แก่ การเลือกตัวอย่างกรณีหลากหลาย และการเลือกตัวอย่างตามสะดวก

การเก็บรวบรวมข้อมูล

การวิจัยครั้งนี้ใช้แบบสอบถามที่สร้างขึ้นใหม่ แบ่งออกเป็นสามส่วน ได้แก่ **ส่วนที่ 1** เป็นข้อมูลทั่วไปของผู้ตอบแบบสอบถาม ได้แก่ เพศ สถานภาพ อายุ รายได้ต่อเดือน อาชีพ และลักษณะของอาชีพ **ส่วนที่ 2** เป็นความคิดเห็นต่อสถานการณ์การแพร่ระบาดของเชื้อไวรัสโคโรนา 2019 ในจังหวัดภูเก็ต ได้แก่ ความคิดเห็นเกี่ยวกับการปิดจังหวัดภูเก็ตเพื่อควบคุมการแพร่ระบาดของเชื้อไวรัสโคโรนา 2019 ระลอกแรก และการเปิดจังหวัดภูเก็ตอีกครั้งเพื่อรับนักท่องเที่ยวต่างชาติภายในปี 2563 ลักษณะแบบสอบถามเป็นแบบมาตราส่วนประมาณค่าตามแบบของ Likert (1932) ที่มี 5 ระดับ คือ น้อยที่สุด น้อย ปานกลาง มาก และมากที่สุด **ส่วนที่ 3** เป็นคำถามปลายเปิดที่ให้ผู้ตอบแบบสอบถามแสดงความคิดเห็นอื่น ๆ

การทดสอบความเที่ยงโดยใช้ค่าสัมประสิทธิ์แอลฟาของครอนบาค (Cronbach, 1970) พบว่า ค่าความเที่ยงของแบบสอบถามแต่ละตัวแปรมีความเชื่อมั่นอยู่ที่ 0.949 แสดงว่าข้อคำถามมีระดับความเชื่อมั่นสูง มีความเหมาะสม สอดคล้อง และสัมพันธ์ไปในทิศทางเดียวกัน

การวิเคราะห์ข้อมูล

นำข้อมูลส่วนที่ 1 และส่วนที่ 2 มาวิเคราะห์โดยคำนวณค่าสถิติ ข้อมูลส่วนที่ 1 วิเคราะห์โดยใช้การแจกแจงความถี่ แสดงผลเป็นค่าร้อยละ ส่วนที่ 2 วิเคราะห์ข้อมูลโดยใช้สถิติเชิงพรรณนา ประกอบด้วย การแจกแจงความถี่ ร้อยละ ค่าเฉลี่ย (Mean; \bar{x}) และค่าเบี่ยงเบนมาตรฐาน (Standard Deviation; S.D.) จากนั้นวิเคราะห์ความสัมพันธ์ระหว่างตัวแปรต้นกับตัวแปรตาม และวิเคราะห์ความสัมพันธ์ร่วมระหว่างตัวแปรโดยใช้การวิเคราะห์ค่าสหสัมพันธ์ของเพียร์สัน และ สถิติไคสแควร์ สำหรับการแปลผลค่าเฉลี่ยของความคิดเห็น ผู้วิจัยกำหนดเกณฑ์การแปลผลค่าเฉลี่ยคือ ระดับน้อยที่สุด ($\bar{x} = 1.00-1.80$) ระดับน้อย ($\bar{x} = 1.81-2.60$) ระดับปานกลาง ($\bar{x} = 2.61-3.40$) ระดับมาก ($\bar{x} = 3.41-4.20$) และระดับมากที่สุด ($\bar{x} = 4.21-5.00$) และ ส่วนที่ 3 วิเคราะห์ความคิดเห็นอื่น ๆ โดยการรวบรวมความคิดเห็นและจัดแบ่งทิศทางโดยรวมของข้อเสนอแนะ

ผลการวิจัย

ส่วนที่ 1 ข้อมูลทั่วไป

พบว่า ผู้ตอบแบบสอบถามส่วนใหญ่มีอายุต่ำกว่า 20 ปี ร้อยละ 37.4 รองลงมาคืออยู่ในช่วงอายุระหว่าง 40-49 ปี ร้อยละ 20.9 โดยผู้มีรายได้ต่อเดือนส่วนมากต่ำกว่า 10,000 บาท ร้อยละ 49.5 รองลงมาคือรายได้ต่อเดือนอยู่ในช่วง 10,001 – 20,000 บาท ร้อยละ 18.7 ในจำนวนผู้ตอบแบบสอบถามทั้งหมดมีสถานภาพเป็นเจ้าของกิจการร้อยละ 18.7 และไม่ใช่อำนาจของกิจการร้อยละ 81.3 โดยประกอบอาชีพที่เกี่ยวข้องกับธุรกิจท่องเที่ยวร้อยละ 23.1 และอาชีพที่ไม่เกี่ยวข้องกันร้อยละ 76.9



ส่วนที่ 2.1 ผลการวิเคราะห์ความคิดเห็นเกี่ยวกับการปิดจังหวัดภูเก็ตเพื่อควบคุมการแพร่ระบาดของเชื้อไวรัสโคโรนา 2019 ระลอกแรก ในปี 2563 แสดงในตารางที่ 1

ตารางที่ 1 ความคิดเห็นเกี่ยวกับการปิดจังหวัดภูเก็ตเพื่อควบคุมการแพร่ระบาดของเชื้อไวรัสโคโรนา 2019 ระลอกแรก ในปี 2563

ความคิดเห็น	x	S.D.	ระดับ
1. มีผลกระทบต่อ การลดลงของรายได้ครอบครัว	4.1	1.0	มาก
2. มีผลกระทบต่ออาชีพค้าขายทั่วไปในสังคม	4.3	0.9	มากที่สุด
3. มีผลกระทบต่อสถานประกอบกิจการด้านงานบริการและอาชีพที่เกี่ยวข้อง	4.4	0.8	มากที่สุด
4. มีผลกระทบต่อ การจัดการเรียนการสอนในสถานศึกษา	4.0	1.0	มาก
5. มีความเชื่อส่วนตัวว่าจังหวัดภูเก็ตเป็นหนึ่งในจุดเริ่มต้นสำคัญของการระบาด	3.4	1.2	ปานกลาง
6. มีความวิตกกังวลของสังคม(ชาวภูเก็ต)จากมุมมองของคุณที่ เกิดขึ้นในช่วงปิดจังหวัด	3.8	0.9	มาก
7. มีมาตรการของรัฐเพื่อป้องกันและควบคุมการแพร่ระบาดฯ ที่รัดกุม เหมาะสม	3.8	1.0	มาก
8. มีการเยียวยาผู้ได้รับผลกระทบใน จ.ภูเก็ต โดยภาครัฐ	3.2	1.1	ปานกลาง
9. มีสถานพยาบาลต่าง ๆ เพียงพอสำหรับรองรับการแพร่ระบาดฯ	3.7	0.9	มาก
10. มีการให้ช่วยเหลือสังคมจากภาครัฐกิจเอกชนในช่วงการแพร่ระบาดฯ	3.2	1.0	ปานกลาง
11. มีการคัดกรองลูกค้าและมาตรการป้องกันที่ได้มาตรฐานโดยร้านค้า	4.0	0.9	มาก
12. มีการให้ความร่วมมือและความเป็นระเบียบของประชาชน และนักท่องเที่ยว	4.1	0.8	มาก
13. สภาพแวดล้อมและแหล่งท่องเที่ยวตามธรรมชาติในจังหวัดภูเก็ตได้รับการฟื้นฟู	4.2	0.9	มาก

จากการวิเคราะห์ความคิดเห็น (ตารางที่ 1) พบว่า ผู้ตอบแบบสอบถามมีความคิดเห็นในระดับปานกลางจนถึงระดับมากที่สุดในทุกคำถาม โดยมีความคิดเห็นระดับมากที่สุดด้านผลกระทบของการปิดจังหวัดภูเก็ตเพื่อควบคุมการแพร่ระบาดของเชื้อไวรัสโคโรนา 2019 ต่อสถานประกอบการกิจการด้านงานบริการและอาชีพที่เกี่ยวข้องที่ $x = 4.4$, $S.D. = 0.9$ เมื่อพบว่าผลการวิเคราะห์ค่าเฉลี่ยมีค่าเบี่ยงเบนมาตรฐานที่สูง คณะผู้วิจัยจึงวิเคราะห์ความสัมพันธ์ร่วมระหว่างตัวแปรโดยใช้การวิเคราะห์ค่าสหสัมพันธ์ของเพียร์สัน และสถิติไคสแควร์ พบว่า ผู้ตอบแบบสอบถามที่มีรายได้ อาชีพ และลักษณะอาชีพที่แตกต่างกัน มีความคิดเห็นเกี่ยวกับการปิดจังหวัดภูเก็ตที่แตกต่างกันอย่างมีนัยสำคัญทางสถิติที่ระดับ .05 โดยผู้มีรายได้ต่อเดือนต่ำกว่า 10,000 บาท ได้รับผลกระทบต่อการลดลงของรายได้ครอบครัวระดับมากที่สุด รองลงมา คือ ผู้มีรายได้ต่อเดือนอยู่ในช่วง 10,001 – 20,000 บาท ซึ่งสอดคล้องกับผลกระทบต่ออาชีพค้าขายทั่วไปในสังคม รวมถึงผลกระทบต่อการจัดการเรียนในสถานศึกษา ที่กลุ่มผู้ตอบแบบสอบถามที่มีรายได้ต่ำกว่า 10,000 บาท และอยู่ในช่วง 10,001 – 20,000 บาท ได้รับผลกระทบระดับมากที่สุด

อาชีพที่ต่างกันสัมพันธ์กับผลกระทบต่อการปิดจังหวัดภูเก็ต ได้แก่ ผลกระทบต่อการจัดการเรียนในสถานศึกษา ความวิตกกังวลของประชาชนที่เกิดขึ้นในช่วงปิดจังหวัดภูเก็ต รวมถึงสภาพแวดล้อมและแหล่งท่องเที่ยวตามธรรมชาติได้รับการฟื้นฟูเนื่องจากการปิดจังหวัดภูเก็ตในช่วงการแพร่ระบาดของเชื้อไวรัสโคโรนา 2019 โดยผู้ที่ไม่ใช่เจ้าของกิจการให้ความคิดเห็นในระดับมากที่สุดต่อเรื่องที่กำลังมาข้างหน้า นอกจากนี้ อาชีพที่ต่างกันของผู้ตอบแบบสอบถามสามารถบ่งชี้ความสัมพันธ์กับความคิดเห็นในบางเรื่อง โดยผู้ไม่มีรายได้ที่เกี่ยวข้องกับธุรกิจท่องเที่ยวส่วนใหญ่มีความเชื่อส่วนบุคคลที่ว่าจังหวัดภูเก็ตเป็นหนึ่งในจุดเริ่มต้นของการแพร่ระบาดของเชื้อไวรัสโคโรนา 2019 ในระดับมากจนถึงระดับมากที่สุด ในขณะที่กลุ่มผู้มีรายได้ที่เกี่ยวข้องกับธุรกิจท่องเที่ยวส่วนใหญ่ให้ความเห็นในระดับปานกลาง



ส่วนที่ 2.2 ผลการวิเคราะห์ความคิดเห็นเกี่ยวกับการเปิดจังหวัดภูเก็ตอีกครั้ง เพื่อรับนักท่องเที่ยวต่างชาติภายในปี 2563 แสดงในตารางที่ 2

ตารางที่ 2 ความคิดเห็นเกี่ยวกับการเปิดจังหวัดภูเก็ตอีกครั้งเพื่อรับนักท่องเที่ยวต่างชาติ
ภายในปี พ.ศ. 2563

ความคิดเห็น	x	S.D.	ระดับ
1. คุณเห็นด้วยในการเปิดจังหวัดภูเก็ตเพื่อรับนักท่องเที่ยวต่างชาติ	3.2	1.2	ปานกลาง
2. การเปิดจังหวัดเพื่อรับนักท่องเที่ยวต่างชาติจะทำให้มีจำนวนนักท่องเที่ยวเพิ่มขึ้น	3.4	1.1	ปานกลาง
3. การเปิดรับนักท่องเที่ยวต่างชาติเป็นส่วนสำคัญในการกระตุ้นเศรษฐกิจของจังหวัด	3.7	1.0	มาก
4. คุณได้ประโยชน์จากการเปิดจังหวัด (ทั้งทางตรงหรือทางอ้อม)	3.5	1.2	มาก
5. คุณคิดว่ามาตรการกระตุ้นให้นักท่องเที่ยวไทยมาเที่ยวจังหวัดภูเก็ตเพียงพอแล้วต่อการยกระดับประคองสภาพเศรษฐกิจของจังหวัดในปี 2563	3.3	1.0	ปานกลาง
6. คุณมีความเชื่อมั่นในมาตรการป้องกันการแพร่ระบาดของฯ ของภาครัฐ	3.3	1.2	ปานกลาง
7. ภาครัฐได้มีการให้ข้อมูลหรือการสนับสนุนต่าง ๆ ในการเตรียมมาตรการรองรับนักท่องเที่ยวครอบคลุมทั้งระบบ	3.1	1.2	ปานกลาง
8. คุณมีการรับรู้ถึงกระบวนการคัดเลือกโรงแรมที่พักที่ใช้ในการกักกันนักท่องเที่ยว	3.1	1.2	ปานกลาง
9. คุณมีการรับรู้ถึงมาตรการควบคุมนักท่องเที่ยวในโรงแรมที่พักที่ใช้ในการกักกันนักท่องเที่ยวเพื่อควบคุมการแพร่ระบาดของฯ	3.2	1.1	ปานกลาง
10. คุณมีความกังวลใจว่าจำนวนวันที่ใช้ในการกักกัน เฝ้าระวังตามมาตรฐานที่ได้ยินจากสื่อต่าง ๆ อาจไม่เพียงพอและยังมีความเสี่ยงต่อการแพร่ระบาดของฯ	3.7	1.0	มาก
11. คุณมีความเชื่อมั่นในความพร้อมสำหรับมาตรการป้องกันการแพร่ระบาดของฯ ของโรงแรม ภายหลังจากที่นักท่องเที่ยวผ่านการกักกัน	3.3	1.1	ปานกลาง
12. คุณมีความเชื่อมั่นในความพร้อมสำหรับมาตรการป้องกันการแพร่ระบาดของฯ ของห้างสรรพสินค้า ภายหลังจากที่นักท่องเที่ยวผ่านการกักกัน	3.4	1.0	ปานกลาง
13. คุณมีความเชื่อมั่นในความพร้อมสำหรับมาตรการป้องกันการแพร่ระบาดของฯ ของร้านอาหาร ภายหลังจากที่นักท่องเที่ยวผ่านการกักกัน	3.1	1.0	ปานกลาง

ตารางที่ 2 ความคิดเห็นเกี่ยวกับการเปิดจังหวัดอีกครั้งเพื่อรับนักท่องเที่ยวต่างชาติ ภายในปี พ.ศ. 2563 (ต่อ)

ความคิดเห็น	x	S.D.	ระดับ
14. คุณมีความเชื่อมั่นในความพร้อมสำหรับมาตรการป้องกันการแพร่ระบาดของฯ ของร้านค้า-ภายหลังจากที่นักท่องเที่ยวผ่านการกักกัน	3.3	1.1	ปานกลาง
15. คุณมีความพร้อมในกรณีสุดวิสัยที่ต้องปิดจังหวัดอีกครั้ง	3.5	1.1	มาก
16. หน่วยงาน/บริษัท/องค์กรของคุณมีความพร้อมในกรณีสุดวิสัยที่ต้องปิดจังหวัดอีกครั้ง	3.3	1.2	ปานกลาง
17. สถานพยาบาลของรัฐมีความพร้อมในการรองรับกรณีที่มีการแพร่ระบาดของฯ อีกครั้ง	3.5	1.0	มาก
18. ภาครัฐมีความพร้อมในการบริหารจัดการหรือชดเชยค่าเสียหายกรณีต้องปิดจังหวัดอีกครั้ง	2.9	1.2	ปานกลาง
19. ภาคธุรกิจเอกชนมีความพร้อมในกรณีสุดวิสัยที่ต้องปิดจังหวัดอีกครั้ง	3.2	1.1	ปานกลาง
20. ภาคธุรกิจเอกชนมีความสามารถในการสนับสนุนผู้ได้รับผลกระทบในกรณีที่ต้องปิดจังหวัดอีกครั้ง	3.1	1.2	ปานกลาง
21. สถานศึกษามีความพร้อมในการจัดการเรียนการสอนต่อเนื่องต่อไปในกรณีที่ต้องปิดจังหวัดอีกครั้ง	3.5	1.1	มาก
22. สังคมมีความวิตกกังวลในการเปิดจังหวัดเพื่อต้อนรับนักท่องเที่ยวต่างชาติ	3.8	1.0	มาก
23. คุณเป็นคนให้ความสำคัญกับเรื่องของความปลอดภัยมากกว่าเรื่องของเศรษฐกิจ	3.8	1.0	มาก

จากการวิเคราะห์ความคิดเห็น (ตารางที่ 2) พบว่า ผู้ตอบแบบสอบถามมีความคิดเห็นในระดับปานกลางจนถึงระดับมากในทุกคำถาม โดยให้ความเห็นมากที่สุด คือ สังคมมีความวิตกกังวลในการเปิดจังหวัดเพื่อต้อนรับนักท่องเที่ยวต่างชาติ และผู้ตอบแบบสอบถามให้ความสำคัญกับเรื่องของความปลอดภัยมากกว่าเรื่องของเศรษฐกิจ ($x = 3.8$, $S.D. = 1.0$) เมื่อทำการวิเคราะห์ความสัมพันธ์ร่วมระหว่างตัวแปรโดยใช้การวิเคราะห์ค่าสหสัมพันธ์ของเพียร์สัน และสถิติไคสแควร์ พบว่า อายุและลักษณะอาชีพ



ที่แตกต่างกันของผู้ตอบแบบสอบถามมีผลต่อความคิดเห็นเกี่ยวกับการเปิดจังหวัดภูเก็ตอีกครั้งที่แตกต่างกันอย่างมีนัยสำคัญทางสถิติที่ระดับ .05

กลุ่มผู้ตอบแบบสอบถามที่มีอายุต่ำกว่า 20 ปีแสดงความคิดเห็นระดับน้อยที่สุด และระดับปานกลาง ต่อมาตรการป้องกันการแพร่ระบาดของเชื้อไวรัสโคโรนา 2019 รวมถึงความคิดเห็นการให้ข้อมูลหรือการสนับสนุนต่าง ๆ โดยภาครัฐในการเตรียมมาตรการรองรับนักท่องเที่ยว ในขณะที่กลุ่มผู้ตอบแบบสอบถามที่มีอายุระหว่าง 40 ถึง 49 ปี ส่วนใหญ่ให้ความเชื่อมั่นในระดับมากต่อทั้งสองประเด็นนี้ นอกจากนี้ ลักษณะของอาชีพที่แตกต่างกันของผู้ตอบแบบสอบถามสะท้อนความสัมพันธ์ระหว่างความคิดเห็นในบางประเด็น โดยกลุ่มผู้ที่มีรายได้เกี่ยวข้องกับธุรกิจการท่องเที่ยวส่วนใหญ่ให้ความเชื่อมั่นในมาตรการป้องกันการแพร่ระบาดของเชื้อไวรัสโคโรนา 2019 ในระดับมาก ขณะที่ผู้ที่ไม่มีความเกี่ยวข้องกับธุรกิจท่องเที่ยวมีความคิดเห็นในระดับที่หลากหลาย ตั้งแต่ให้ความเชื่อมั่นระดับน้อยที่สุดจนถึงระดับมากที่สุด และเมื่อพิจารณาความพร้อมในกรณีสุวัศชัยที่ต้องปิดจังหวัดภูเก็ตอีกครั้ง พบว่า กลุ่มผู้ที่มีรายได้เกี่ยวข้องกับธุรกิจท่องเที่ยวส่วนใหญ่มีความพร้อมในระดับมาก ต่างจากผู้ที่ไม่มีความพร้อมเกี่ยวข้องกับธุรกิจท่องเที่ยวที่มีความพร้อมต่อการปิดจังหวัดภูเก็ตอีกครั้งในระดับปานกลาง

ส่วนที่ 3 ผลการวิเคราะห์ความคิดเห็นอื่น ๆ

สามารถสรุปข้อเสนอนี้ทั้งหมดของผู้ตอบแบบสอบถามได้เป็น 3 ทิศทาง ดังนี้ **ทิศทางที่หนึ่ง** คือ ไม่ต้องการให้มีการเปิดจังหวัดภูเก็ต เนื่องจากสถานการณ์การแพร่ระบาดของเชื้อไวรัสโคโรนา 2019 ในต่างประเทศยังไม่คลี่คลาย และมีแนวโน้มที่จะรุนแรงมากขึ้น อาจจะทำให้ประชาชนในพื้นที่ได้รับผลกระทบจากการแพร่ระบาดได้อีกทั้งผู้ตอบแบบสอบถามบางส่วนยังไม่เชื่อมั่นในมาตรการของภาครัฐ **ทิศทางที่สอง** คือ ควรเปิดจังหวัดภูเก็ต ซึ่งเป็นการกระตุ้นเศรษฐกิจอย่างมีนัยสำคัญ โดยควรมีมาตรการจากภาครัฐที่แน่นอน ชัดเจน รัดกุม ทั้งในด้านมาตรการคัดกรอง การกักกัน เฝ้าระวังสังเกตอาการ สถานที่รองรับนักท่องเที่ยว โดยภาครัฐ ภาคเอกชน รวมถึงประชาชนต้องร่วมมือกันปฏิบัติตามมาตรการที่กำหนดอย่างเคร่งครัด มีการประชาสัมพันธ์ข่าวสาร และมาตรการที่ชัดเจนจากภาครัฐให้มากขึ้น และ **ทิศทางที่สาม** คือ ควรชะลอการเปิดจังหวัดภูเก็ต จนกว่าภาพรวมของสถานการณ์การแพร่ระบาดของเชื้อไวรัสโคโรนา 2019 ในระดับโลกดีขึ้น และควรมุ่งเน้นการกระตุ้นเศรษฐกิจ โดยการเชิญชวนให้นักท่องเที่ยวชาวไทยมากขึ้น

สรุปผลการวิจัย

การวิจัยครั้งนี้สะท้อนให้เห็นว่าปัจจัยด้านรายได้เป็นปัจจัยสำคัญที่มีผลต่อความเห็นของประชาชน ซึ่งสัมพันธ์กับอาชีพ และช่วงอายุ โดยผู้ประกอบการให้ความสำคัญต่อประเด็นด้านรายได้ในระดับสูงมากกว่าความกังวลต่อความเสี่ยงในการแพร่ระบาดของเชื้อไวรัสโคโรนา 2019 จึงมีความต้องการให้เปิดจังหวัดภูเก็ต เพื่อการขับเคลื่อนธุรกิจของตน และมีความมั่นใจในมาตรการการป้องกันของรัฐ จากการวิเคราะห์ช่วงอายุ พบว่า กลุ่มผู้มีอายุน้อยมีความกังวลต่อความเสี่ยงในการติดเชื้อไวรัสโคโรนา 2019 อันเนื่องมาจากความไม่แน่ใจต่อมาตรการของรัฐบาลหากมีการแพร่ระบาดของเชื้อไวรัสโคโรนา 2019 อีกครั้ง อีกทั้งยังมองว่าเป็นโอกาสดีในการฟื้นฟูธรรมชาติ สะท้อนให้เห็นว่ากลุ่มผู้มีอายุน้อยอาจไม่ได้รับผลกระทบโดยตรงจากรายได้การเที่ยวที่ลดลง จึงกังวลหรือให้ความสำคัญต่อผลกระทบประเด็นอื่นมากกว่า ในขณะที่กลุ่มตัวอย่างในช่วงอายุ 40 ถึง 49 ปี มีความกังวลต่อการติดเชื้อมากกว่า แต่ก็มีความเชื่อมั่นในมาตรการของรัฐเนื่องจากเชื่อมั่นในข่าวสารที่ได้รับผ่านสื่อต่าง ๆ

ทิศทางที่กลุ่มตัวอย่างมีต่อการเปิดจังหวัดภูเก็ตทั้งสามทิศทางสะท้อนถึงความสำคัญของแนวทางกระตุ้นเศรษฐกิจ ซึ่งต้องดำเนินการควบคู่ไปกับการรับมือความเสี่ยงต่อการแพร่ระบาดของเชื้อไวรัสโคโรนา 2019 และผลกระทบจากมาตรการป้องกันเนื่องจากจังหวัดภูเก็ตพึ่งพารายได้จากนักท่องเที่ยวต่างชาติเป็นหลัก มาตรการต่าง ๆ จึงควรคำนึงถึงความสมดุลของกิจกรรมทางเศรษฐกิจ มีความยืดหยุ่นที่สอดคล้องกับการป้องกันการแพร่ระบาดของเชื้อไวรัสโคโรนา 2019 พร้อมทั้งให้ความสำคัญต่อการสร้างความมั่นใจด้านสุขอนามัย โดยอาศัยความร่วมมือจากทุกฝ่ายในการบริหารจัดการ การป้องกันควบคุมการแพร่ระบาดของเชื้อไวรัสโคโรนา 2019 รวมถึงการพิจารณาแนวโน้มของผลกระทบจากมุมมองที่หลากหลายเพื่อความเชื่อมั่นและความพร้อมของประชาชนในพื้นที่ต่อการเปิดจังหวัดภูเก็ตอีกครั้ง



อภิปรายผลการวิจัย

ประเด็นที่ 1 ความเห็นต่อผลกระทบที่ได้รับจากการปิดจังหวัดภูเก็ตเพื่อควบคุมการแพร่ระบาดของเชื้อไวรัสโคโรนา 2019 ในปี พ.ศ. 2563

รายได้เป็นปัจจัยสำคัญที่มีความสัมพันธ์กับระดับของผลกระทบ ซึ่งสะท้อนจากการที่ผู้มีรายได้ต่อเดือนต่ำกว่า 10,000 บาท และ 10,001 – 20,000 บาท ได้รับผลกระทบต่อการลดลงของรายได้ครอบครัวมากที่สุด สอดคล้องกับความคิดเห็นการเยียวยาโดยภาครัฐ และการช่วยเหลือสังคมจากภาครัฐกิจเอกชนในระดับปานกลาง ซึ่งสะท้อนว่าการเยียวยาประชาชนไม่เพียงพอจึงยังมีความกังวลเรื่องรายได้ สอดคล้องกับงานวิจัยในจังหวัดเลย (กายสิทธิ์ แก้วยาศรี และบุญมา สุนทราวีรัตน์, 2564)

ผลกระทบอีกประการ คือ ความกังวลของนักศึกษาต่อการจัดการเรียนในสถานศึกษาในระดับมากที่สุด จากการเปลี่ยนการเรียนมาเป็นรูปแบบออนไลน์ (ภัทรา เสมอวงษ์ และคณะ, 2564; กรรณิการ์ แสนสุภา และคณะ, 2563) ซึ่งอาจเผชิญกับความเครียดจากการเรียนออนไลน์ การขาดแคลนอุปกรณ์ในการเรียน เป็นต้น ทั้งนี้ ปัจจัยด้านการเงินส่งผลกระทบต่อทั้งทางตรง และทางอ้อมต่อการเรียน (สุกัญญา ทารส และทรงศักดิ์ ภูสีอ่อน, 2563; จีระนันต์ เจริญรัตน์, 2559; วันวิสาข์ แก้วสมบูรณ์ และคณะ, 2555) โดยกลุ่มตัวอย่างส่วนใหญ่ที่ไม่ใช่เจ้าของกิจการให้ความคิดเห็นในระดับมากที่สุดถึงผลกระทบทางบวกจากการปิดจังหวัดในการฟื้นฟูสภาพแวดล้อม และแหล่งท่องเที่ยวธรรมชาติ วิเคราะห์ได้ว่าเนื่องจากกลุ่มตัวอย่างนี้เป็นผู้ที่มีรายได้ต่ำกว่า 20,000 บาท รวมถึงนักศึกษา ไม่ได้เป็นผู้ได้รับผลกระทบโดยตรงเมื่อเทียบกับเจ้าของกิจการ จึงมองว่าเป็นโอกาสในการฟื้นฟูธรรมชาติ อีกทั้งกลุ่มตัวอย่างนี้ไม่ได้แสดงความกังวลต่อการแพร่ระบาดของเชื้อไวรัสโคโรนา 2019 ในช่วงของการปิดจังหวัดภูเก็ต โดยเชื่อมั่นในระดับมากที่สุดต่อการจัดการของภาครัฐ มาตรการที่รัดกุม มีสถานพยาบาลเพียงพอ การคัดกรองลูกค้า และมาตรการป้องกันตามสถานที่ต่าง ๆ รวมถึงมั่นใจในความร่วมมือ และความเป็นระเบียบของประชาชนและนักท่องเที่ยวในช่วงการแพร่ระบาดของเชื้อไวรัสโคโรนา 2019 ในระดับสูง เช่นเดียวกับความเห็นของประชาชนในจังหวัดเลยที่แสดงความมั่นใจต่อคำแนะนำที่ได้จากสาธารณสุข (กายสิทธิ์ แก้วยาศรี และบุญมา สุนทราวีรัตน์, 2564)

ประเด็นที่ 2 ความคิดเห็นเกี่ยวกับการเปิดจังหวัดภูเก็ตอีกครั้งเพื่อรับนักท่องเที่ยวต่างชาติภายในปี 2563

พบว่า ผู้ที่มีอายุต่ำกว่า 20 ปี แสดงความเชื่อมั่นระดับน้อยที่สุดต่อมาตรการป้องกันการแพร่ระบาดของเชื้อไวรัสโคโรนา 2019 ของภาครัฐ โดยมีความคิดเห็นต่อภาครัฐที่เกี่ยวกับการให้ข้อมูลหรือการสนับสนุนต่าง ๆ ในการเตรียมมาตรการรองรับนักท่องเที่ยวครอบคลุมทั้งระบบในระดับปานกลาง ซึ่งวิเคราะห์ได้ว่ากลุ่มตัวอย่างนี้มีการติดตามข้อมูลข่าวสารจากสื่ออื่น ๆ ด้วย ได้แก่ อินเทอร์เน็ต จึงส่งผลต่อความรู้เกี่ยวกับสุขภาพ และการปฏิบัติตัว ในขณะที่ผู้มีอายุระหว่าง 40 ถึง 49 ปี ส่วนใหญ่ให้ความเชื่อมั่นในระดับมากต่อมาตรการของภาครัฐ แสดงถึงความสนใจในการรับรู้ข่าวสารเพื่อป้องกันตนเอง เนื่องจากอัตราผู้ป่วยที่สูงในจังหวัดภูเก็ต (ชญาณิช ลีวานิช และคณะ, 2564) และกลุ่มตัวอย่างช่วงอายุนี้ติดตามข้อมูลข่าวจากสื่อโทรทัศน์ และสาธารณสุขมากกว่าการเข้าถึงข่าวสารผ่านอินเทอร์เน็ต

ระดับความเชื่อมั่นในมาตรการป้องกันการแพร่ระบาดของเชื้อไวรัสโคโรนา 2019 ของภาครัฐมีความสัมพันธ์กับอาชีพ โดยกลุ่มผู้มีรายได้เกี่ยวข้องกับธุรกิจการท่องเที่ยวส่วนใหญ่ให้ความเชื่อมั่นในระดับมาก เนื่องจากได้รับผลกระทบโดยตรงได้โดยตรงตรงข้ามกับผู้ไม่มีรายได้เกี่ยวข้องกับธุรกิจท่องเที่ยวที่เชื่อว่าภูเก็ตเป็นหนึ่งในจุดเริ่มต้นของการแพร่ระบาดของเชื้อไวรัสโคโรนา 2019 ในระดับมากจนถึงระดับมากที่สุด สะท้อนถึงความเห็นที่ว่า การแพร่ระบาดของเชื้อไวรัสโคโรนา 2019 ระลอกแรกนั้นมาจากนักท่องเที่ยวต่างชาติ อีกทั้งมีความกังวลต่อการเปิดจังหวัดภูเก็ตอีกครั้ง โดยกังวลว่าอาจทำให้จำนวนตัวเลขผู้ติดเชื้อ ไวรัสโคโรนา 2019 เพิ่มขึ้น ในขณะที่ผู้มีรายได้เกี่ยวข้องกับธุรกิจการท่องเที่ยวและพร้อมปรับตัวรวมถึงมองหาโอกาสใหม่ ๆ (อมราวดี ไชโย และเมทนี มหาพรหม, 2563; กวินภพ สายพีชร์, 2564; กมลพร กัลยาณมิตร, 2564) จึงมองว่าความเสี่ยงในการติดเชื้อไวรัสโคโรนา 2019 มีความน่ากังวลน้อยกว่าเมื่อเทียบกับการสูญเสียรายได้

อย่างไรก็ตาม แม้กลุ่มตัวอย่างจะเห็นด้วยในการเปิดจังหวัดภูเก็ตในระดับปานกลาง แต่ยังเห็นด้วยในระดับมาก ว่าการเปิดจังหวัดภูเก็ตจะเป็นส่วนสำคัญในการกระตุ้นเศรษฐกิจ สอดคล้องกับความกังวลด้านรายได้ที่มีอยู่ในระดับสูง และเห็นด้วยในระดับมาก ว่าจะได้รับผลกระทบทางตรง หรือทางอ้อม นอกจากนี้ยังมีความเห็น



ระดับปานกลางว่ามาตรการกระตุ้นนักท่องเที่ยวชาวไทยเพียงพอแล้วต่อการ
ประคับประคองสภาพเศรษฐกิจของจังหวัดภูเก็ต ดังนั้นจึงยังคงเห็นความสำคัญ
ของนักท่องเที่ยวต่างชาติซึ่งเป็นรายได้หลัก

ประเด็นที่ 3 การนำผลการวิจัยไปใช้ประกอบการวางแผนในการบริหารจัดการ ป้องกันและควบคุมการระบาดของเชื้อไวรัสโคโรนา 2019

จากการวิเคราะห์ความคิดเห็นเกี่ยวกับการเปิดจังหวัดภูเก็ตอีกครั้งเพื่อรับ
นักท่องเที่ยวต่างชาตินี้แสดงให้เห็นว่า ปัจจัยด้านรายได้เป็นปัจจัยสำคัญที่มีผลต่อความ
เห็นของประชาชน ซึ่งสัมพันธ์กับอาชีพและช่วงอายุ โดยผู้ตอบแบบสอบถามกลุ่มผู้มีอายุน้อยจะมีความกังวลในมาตรการป้องกันมากกว่าประเด็นของรายได้ เนื่องจากอาจ
ไม่ได้รับผลกระทบโดยตรงจากรายได้จากการเที่ยวที่ลดลง ในขณะที่ผู้ประกอบการ
ต้องการขับเคลื่อนธุรกิจของตน จึงมีความต้องการให้เปิดจังหวัดภูเก็ต มากกว่าความ
กังวลต่อความเสี่ยงในการติดเชื้อไวรัสโคโรนา 2019 แสดงให้เห็นว่าประชาชนแต่ละคน
มีความต้องการที่แตกต่างกันไป ดังนั้น หน่วยงานที่เกี่ยวข้องในจังหวัดภูเก็ต จะต้องให้
ความรู้ความเข้าใจเพิ่มมากขึ้นเกี่ยวกับมาตรการป้องกัน หรือวิธีปฏิบัติเพื่อสร้างความ
เชื่อมั่นในมาตรการป้องกันการแพร่ระบาดของเชื้อไวรัสโคโรนา 2019 ของทุกภาคส่วน
ทั้งนี้ ควรมุ่งเน้นการกระตุ้นเศรษฐกิจควบคู่ไปด้วย โดยการส่งเสริมการท่องเที่ยวของ
นักท่องเที่ยวในประเทศ เพื่อให้ธุรกิจที่เกี่ยวข้องกับการท่องเที่ยวสามารถดำเนินต่อไปได้

ข้อเสนอแนะจากการวิจัย

1) ภาครัฐควรมีการประชาสัมพันธ์มาตรการควบคุม ป้องกัน อย่างทั่วถึง โดยการ
เพิ่มช่องทางการเผยแพร่ข้อมูลข่าวสารเกี่ยวกับมาตรการการป้องกัน และสถานการณ์
ล่าสุดของการแพร่ระบาดของเชื้อไวรัสโคโรนา 2019 อย่างรวดเร็ว ทันต่อสถานการณ์
โดยอาจารย์ร่วมมือกับหน่วยงานเอกชน หรือจัดตั้งหน่วยงานกลางในการเผยแพร่

2) จังหวัดภูเก็ตควรส่งเสริมการท่องเที่ยวของนักท่องเที่ยวในประเทศเชิงรุกให้
มากขึ้น เพื่อดึงดูดนักท่องเที่ยวในประเทศ และเพื่อลดผลกระทบทางด้านเศรษฐกิจที่
เน้นการหารายได้จากนักท่องเที่ยวต่างชาติเป็นหลัก หากเกิดสถานการณ์ที่คล้ายคลึง
กันในอนาคต

3) ควรมีการสอบถามความเห็นจากประชาชน ผู้ประกอบการ ก่อนดำเนินการ
เปิดจังหวัดภูเก็ตรับนักท่องเที่ยวต่างชาติ เพื่อสร้างความเชื่อมั่น และความร่วมมือจาก

ประชาชน และภาคธุรกิจ เพื่อกำหนดนโยบาย ทิศทาง มาตรการ การบริหารจัดการ
ของหน่วยงานต่าง ๆ หลังจากการเปิดจังหวัดภูเก็ต

4) ควรมีการทำวิจัยต่อกับ ภูเก็ตโมเดล หรือสังเคราะห์องค์ความรู้ที่ได้รับ
จากการนำมาตรการใดมาตรการหนึ่งไปใช้

เอกสารอ้างอิง

- กมลพร กัลยานมิตร. (2564). การนำกลยุทธ์การบริหารสู่การปฏิบัติในรูปแบบความ
ปกติใหม่. *วารสารสังคมศาสตร์และมานุษยวิทยาเชิงพุทธ*, 6(4), 402-422.
- กรรณิการ์ แสนสุภา อื้ออทิพย์ คงกระพันธ์ อุมภรณ์ สุชารมณีน และ ผกาพรรณ
นันทะเสน. (2563). การปรับตัวของนักศึกษาในสถานการณ์โควิด-19. *วารสาร
มจร มนุษยศาสตร์ปริทรรศน์*, 6(2), 79-92.
- กวิณภพ สายเพ็ชร์. (2564). โรคติดเชื้อไวรัสโคโรนา-2019 (COVID-19) กับโอกาสใน
การปรับตัวทางเศรษฐกิจของอุตสาหกรรมโรงแรมของประเทศไทย. *วารสาร
วิทยาการจัดการปริทัศน์*, 23(1), 207-220.
- กายสิทธิ์ แก้วยาสี และ บุญมา สุนทรวีรัตน์. (2564). โควิด-19 แนวทางการดำเนิน
งานและผลกระทบต่อระดับพื้นที่จังหวัดเลย ประเทศไทย. *วารสารวิชาการ
สาธารณสุขชุมชน*, 7(1), 16-34.
- ข่าวไทยพีบีเอส. (2563). *COVID-19 ฉุดท่องเที่ยวภูเก็ตอ่วม*. (13 มกราคม 2565)
สืบค้นจาก <https://news.thaipbs.or.th/content/296895>.
- จิระนันต์ เจริญรัตน์. (2559). การวิเคราะห์ปัจจัยที่ส่งผลต่อการฟื้นสภาพของนักศึกษา
ที่มีผลการเรียนปกติโดยใช้ต้นไม้ตัดสินใจ. *SNRU Journal of Science and
Technology*, 8(2), 256-267.
- ชญานิศ ลือวานิช จิตติพงศ์ สังข์ทอง อาทิตยา จิตจำนงค์ สุราสินี พิชัยกาล นิศากร
ตันติวิบูลชัย เอกชัย เสียงล้ำ ชาตรี บุญทวี และ รังสิมา โสภิโตะหมัด. (2563).
ความรอบรู้ด้านสุขภาพและการดำเนินชีวิตวิถีใหม่ในการป้องกันตนเองจาก
ไวรัสโคโรนาสายพันธุ์ใหม่ 2019 ของประชาชนที่อาศัยในจังหวัดภูเก็ต.
วารสารการพยาบาลและสุขภาพ, 14(3), 73-88.



- ณัฐวรรณ คำแสน สุพรรณณี เปี้ยวนาลาว ศิริธิดา ศรีพิทักษ์ และ สุพัตรา หน่ายสังขาร. (2564). ปัจจัยที่มีอิทธิพลต่อภาวะสุขภาพจิตของประชาชนอำเภออุ้มทอง จังหวัดสุพรรณบุรี ในช่วงการระบาดของไวรัสโควิด-19. *Journal of Health and Nursing Research*, 37(3), 36-50.
- ณัฐวรรณ คำแสน. (2564). ความรู้ ทักษะ และพฤติกรรมในการป้องกันตนเองจากการติดเชื้อไวรัสโควิด-19 ของประชาชนในเขตอำเภออุ้มทอง จังหวัดสุพรรณบุรี. *วารสารวิทยาลัยพยาบาลพระจอมเกล้า จังหวัดเพชรบุรี*, 4(1), 33-48.
- ดาว ชุ่มตะขบ. (2563). เศรษฐกิจพอเพียง ทางเลือก ทางรอดฝ่าวิกฤตโควิด-19. *วารสารสังคมวิจัยและพัฒนา*, 2(3), 11-22.
- ไทยรัฐออนไลน์. (2563). ภูเก็ตโมเดล แผนรับมือท่องเที่ยวต่างชาติ แต่กักตัวใช้เงิน 1-5 แสนบาท. (18 มกราคม 2565) สืบค้นจาก <https://www.thairath.co.th/scoop/1938428>.
- นฤมล อนุสนธิ์พัฒน์ และ อมเรศ กลิ่นบัวแก้ว. (2564). แนวทางการพัฒนาคุณภาพการบริหารจัดการภาครัฐไทยในสถานการณ์การแพร่ระบาดของโรคติดเชื้อไวรัสโคโรนา (COVID-19). *วารสารการบริหารนิติบุคคลและนวัตกรรมท้องถิ่น*, 7(8), 27-44.
- นิมิต ชื่นสัน สุภัทรา สังข์ทอง และ สิรินทรา สังข์ทอง. (2564). ปัจจัยที่มีอิทธิพลต่อความตั้งใจเดินทางกลับมาเที่ยวซ้ำ : มุมมองนักท่องเที่ยวชาวตะวันตกที่เดินทางท่องเที่ยวจังหวัดภูเก็ต. *วารสารเศรษฐศาสตร์และบริหารธุรกิจมหาวิทยาลัยทักษิณ*, 13(2), 75-88.
- นัชชา เกิดอินทร์ กาญจนานพร วงศ์อาจ และ โชติ บดีรัฐ. (2564). มาตรการการเยียวยาของรัฐต่อผู้ที่ได้รับผลกระทบจากการแพร่ระบาดของโรคติดเชื้อไวรัสโคโรนา 2019. *Journal of Roi Kaensarn Academi*, 6(11), 259-272.
- บรรพต ปานเคลือบ. (2564). ปัจจัยที่มีความสัมพันธ์กับระดับอาการของผู้ป่วยโรคโควิด-19 ในโรงพยาบาลชุมชน อำเภอถลาง จังหวัดภูเก็ต. (13 มกราคม 2565) สืบค้นจาก https://www.vachiraphuket.go.th/wp-content/uploads/2021/09/vachira-2021-09-02_10-19-20_074077.pdf.
- ปกรณ อุดมธนะสารสกุล. (2564). อิทธิพลของนโยบายรัฐบาลและการจัดการภาวะวิกฤตที่มีต่อกลยุทธ์การดำเนินงานของวิสาหกิจขนาดกลางและขนาดย่อมภาคบริการในจังหวัดเชียงใหม่ในช่วงวิกฤตของโรคระบาดโควิด-19. *วารสารการบัญชีและการจัดการ มหาวิทยาลัยมหาสารคาม*, 13(2), 75-92.

- ประชาชาติธุรกิจ. (2565). *เปิดสถานะโควิดระลอก 5 ปักหมุดฉีดวัคซีน เข็ม 3 ทั่วประเทศ*. (9 พฤษภาคม 2565) สืบค้นจาก <https://www.prachachat.net/general/news-838917>.
- ภัคพงศ์ ทวีพัฒน์. (2563) *คำสั่งจังหวัดภูเก็ต ที่ ๑๗๘๓/๒๕๖๓ เรื่อง มาตรการควบคุมการแพร่ระบาดของโรคติดต่ออันตรายในท้องที่จังหวัดภูเก็ต*. (13 มกราคม 2565) สืบค้นจาก https://www.phuket.go.th/webpk/file_data/covid-19/province/01.pdf.
- ภัทรา เสมอวงษ์ กฤตธนะ พงกษากร อาทิตยา เนียมสอาด อรปรียา ปิยักร และ ธัญภัทร ศาสตราบุรุษ. (2564). ปัจจัยที่มีผลต่อการฟื้นสภาพการเป็นนักศึกษาหรือสำเร็จการศึกษาล่าช้าของนักศึกษาระดับปริญญาตรีมหาวิทยาลัยสงขลานครินทร์ วิทยาเขตภูเก็ต ในช่วงสถานการณ์การแพร่ระบาดของไวรัสโคโรนา 2019. *วารสารศึกษาศาสตร์ มหาวิทยาลัยขอนแก่น*, 44(4), 118-131.
- วัลย์พร รัตนเศรษฐ และ สมศักดิ์ วานิชยาภรณ์. (2564). บทบาทของภาครัฐในการบริหารจัดการกับการแพร่ระบาดของโควิด-19. *วารสารการบริหารและสังคมศาสตร์ปริทรรศน์*, 4(2), 71-87.
- วิเชียร มั่นแหล่ง บุญยิ่ง ประทุม สุรศักดิ์ แก้วอ่อน และ กรกฎ จำเนียร. (2564). ผลกระทบและการปรับตัวของประชาชนในสถานการณ์การแพร่ระบาดของโรคโควิด-19 จังหวัดนครศรีธรรมราช. *วารสารมหาจุฬานาครทรรค*, 8(11), 327-340.
- วันวิสาข์ แก้วสมบุญณ์ ทรงธรรม ธีระกุล เสาวนีย์ แสงสีดา และ ศศิธร ดีใหญ่. (2555). *ปัจจัยในการสำเร็จการศึกษาล่าช้า ของนักศึกษาระดับบัณฑิตศึกษามหาวิทยาลัยทักษิณ*. บัณฑิตวิทยาลัย มหาวิทยาลัยทักษิณ, สงขลา.
- สรัญญา จันทร์สว่าง. (2564). *ภูเก็ตแซนด์บ็อกซ์ ‘ได้ผล’หรือพลาดเป้า?*. (4 กุมภาพันธ์ 2565) สืบค้นจาก <https://www.bangkokbiznews.com/business/947992>.
- สุกัญญา ทารส และ ทรงศักดิ์ ภูสีอ่อน. (2563). ปัจจัยจำแนกการออกกลางคันของนิสิตปริญญาตรี มหาวิทยาลัยมหาสารคาม. *วารสารการวัดผลการศึกษามหาวิทยาลัยมหาสารคาม*, 26(1), 273-287.
- สำนักงานแรงงานจังหวัดภูเก็ต. (2563). *สถานการณ์แรงงานจังหวัดภูเก็ต ไตรมาส ๒ ปี ๒๕๖๓ (เมษายน - มิถุนายน)*. (3 พฤษภาคม 2565) สืบค้นจาก <https://phuket.mol.go.th/wp-content/uploads/sites/84/2020/08/สถานการณ์แรงงานจังหวัดภูเก็ต-ไตรมาส-2-ปี-2563-Copy.pdf>.



- อมราวดี ไชโย และ เมทนี มหาพรหม. (2563). การจัดการภาวะวิกฤตของธุรกิจที่พัก
 แรมในประเทศไทยภายใต้วิกฤตการณ์ COVID-19. *วารสารวิทยาลัยดุสิตธานี*,
 14(3), 685-700.
- อิสระพงษ์ พลธานี และ อุมาพร บุญเพชรแก้ว. (2563). ภาพลักษณ์ของจังหวัดภูเก็ต
 ที่มีอิทธิพลต่อการตัดสินใจท่องเที่ยวของนักท่องเที่ยวชาวยุโรป. *วารสาร
 มนุษยศาสตร์วิชาการ*, 27(1), 274-300.
- Assael, H. (1998). *Consumer Behavior and Marketing Action* (6th ed.).
 Cincinnati, OH : South-Western College.
- BBC News. (2563). โควิด 19 : ผู้ประกอบการท่องเที่ยวภูเก็ตรอความชัดเจนจาก
 รัฐบาลเรื่องรับนักท่องเที่ยวต่างชาติ. (1 กุมภาพันธ์ 2565) สืบค้นจาก [https://
 www.bbc.com/thai/thailand-54462700](https://www.bbc.com/thai/thailand-54462700).
- Becker, M.H. (1974). The Health Belief Model and Sick Role Behavior.
Health Education Monographs, 2(4), 409-419.
- Beirman, D. (2011). The Integration of emergency management and tourism.
Australian Journal of Emergency Management, 26(3), 30-34.
- Cronbach, L.J. (1970). *Essential of psychological testing*. (3rd ed.). New York
 : Harper & Row.
- Likert, R. (1932) *A technique for the measurement of attitudes*. New York
 : The Science Press.
- Miles, M. B., & Huberman, A. M. (1994). *Qualitative data analysis : An
 expanded sourcebook*. (2nd ed.). California : Sage Publications, Inc.
- Pearson, C.M., & Clair, J.A. (1998). Reframing crisis management. *Academy
 of Management Review*, 23 (1), 59-76.
- Spielberger, C.D. (1983). *Manual for the State-Trait Anxiety Inventory
 (STAI)*. Palo Alto, CA : Consulting Psychologists Press.
- The Standard Team. (2563). ภูเก็ตไม่พบผู้ป่วยใหม่โควิด-19 ติดต่อกัน 16 วัน
 เริ่มเปิดชายหาดให้เที่ยว แต่เข้มงวดมาตรการสุขภาพ. (15 มกราคม 2565)
 สืบค้นจาก [https://thestandard.co/phuket-found-no-coronavirus-
 infection-start-reopen-beaches/](https://thestandard.co/phuket-found-no-coronavirus-infection-start-reopen-beaches/).
- Yamane, T. (1973) *Statistics : An Introductory Analysis*. (3rd ed.). New York
 : Harper and Row.

7

กลยุทธ์การตลาดสีเขียวขององค์กรธุรกิจในเขต นิคมอุตสาหกรรมพื้นที่จังหวัดปทุมธานี

Green Marketing Strategies of Business Organizations in
Industrial Estates in Pathum Thani Province

คุณาพร โฉมจิตร
Kunaporn Chomjit

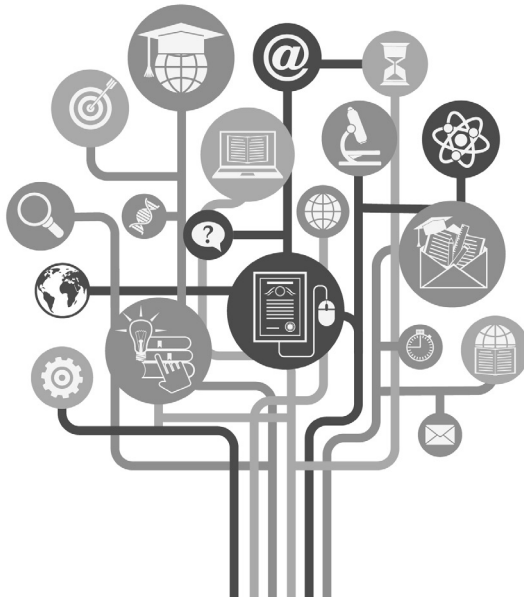



กลยุทธ์การตลาดสีเขียวขององค์กรธุรกิจในเขตนิคมอุตสาหกรรม พื้นที่จังหวัดปทุมธานี

Green Marketing Strategies of Business Organizations in
Industrial Estates in Pathum Thani Province

คุณาพร โฉมจิตร¹

Kunaporn Chomjit

¹คณะบริหารธุรกิจและการบัญชี มหาวิทยาลัยปทุมธานี ปทุมธานี 12000 ประเทศไทย

Faculty of Business Administration and Accountancy, Pathumthani University,
Pathumthani 12000, Thailand e-mail : kunapornc@ptu.ac.th

Received : January 22, 2022 Revised : May 8, 2022 Accepted : May 18, 2022

บทคัดย่อ

การวิจัยในครั้งนี้มีวัตถุประสงค์ เพื่อศึกษาสภาพการจัดการการตลาดสีเขียวขององค์กรธุรกิจในเขตพื้นที่นิคมอุตสาหกรรมจังหวัดปทุมธานี และศึกษาปัจจัยที่มีความสัมพันธ์กับกลยุทธ์การตลาดสีเขียวขององค์กรธุรกิจในเขตพื้นที่นิคมอุตสาหกรรมจังหวัดปทุมธานี โดยตั้งสมมติฐานของการวิจัยไว้ว่า ปัจจัยด้านการสื่อสารการตลาดสีเขียว และปัจจัยด้านการบริหารจัดการ มีความสัมพันธ์กับกลยุทธ์การตลาดสีเขียวขององค์กรธุรกิจ ทำการเก็บรวบรวมข้อมูลโดยใช้แบบสอบถาม จากผู้บริหารระดับสูง ผู้จัดการฝ่ายผลิต ผู้จัดการฝ่ายขาย หรือผู้แทนขององค์กรธุรกิจภาคเอกชน ซึ่งตั้งอยู่ในเขตพื้นที่บริษัท สวนอุตสาหกรรมบางกะดี จำกัด จังหวัดปทุมธานี จำนวน 219 คน วิเคราะห์ข้อมูลโดยใช้สถิติเชิงพรรณนา วิเคราะห์ความสัมพันธ์ด้วยวิธีถดถอยพหุคูณ โดยใช้ค่าสัมประสิทธิ์สหสัมพันธ์แบบเพียร์สัน เพื่อหาความสัมพันธ์ระหว่างตัวแปร โดยผลการวิจัย พบว่า สภาพการจัดการการตลาดสีเขียวขององค์กรธุรกิจ ในมิติด้านการสื่อสารการตลาด กลุ่มตัวอย่างให้ความสำคัญกับตัวแปร บรรจุภัณฑ์สีเขียวมากที่สุด รองลงมาคือ ผลิตภัณฑ์สีเขียว และผู้บริโภคสีเขียว สำหรับมิติด้านการบริหารจัดการ พบว่า กลุ่มตัวอย่างให้ความสำคัญกับตัวแปร นวัตกรรมมากที่สุด รองลงมา คือ ส่วนครองตลาด ความรับผิดชอบต่อสังคม และการสนับสนุนจากภาครัฐ ตามลำดับ ซึ่งเมื่อนำมาพิจารณาความสัมพันธ์ระหว่างตัวแปรพบว่า ตัวแปรบรรจุภัณฑ์สีเขียว ผลิตภัณฑ์สีเขียว

นวัตกรรม ส่วนครองตลาด และความรับผิดชอบต่อสังคม มีความสัมพันธ์เชิงบวก กับ กลยุทธ์การตลาดสีเขียวขององค์กรธุรกิจ อย่างมีนัยสำคัญทางสถิติที่ระดับ .05

คำสำคัญ : การตลาดสีเขียว; การสื่อสารการตลาด; กลยุทธ์การตลาด

Abstract

The purposes of this research were : 1. to investigate the condition of green marketing management of business organizations in industrial estates in Pathum Thani province and 2. to analyze factors related to green marketing strategies of business organizations in industrial estates in Pathum Thani province. The hypothesis of the research stated that the green marketing communication factor and the managerial factor were related to the green marketing strategy of business organizations in those industrial estates. The research tool was the questionnaire. The data were collected from 219 persons ranging from senior management, production manager, and sales managers or representatives of private business organizations located in the area of Bangkadi Industrial Park CO., LTD., Pathum Thani province. The data were analyzed using descriptive statistics, multiple regression analysis : MRA., and Pearson Product-Moment Correlation Coefficient.

The results were as follows: considering the green marketing management state of business enterprise, in terms of marketing communication it was found that: the majority of the respondents gave the most importance to the green packaging, followed by green products and green consumers, respectively. For the management dimension, it was found that the majority of the respondents gave the most importance to the innovation, followed by market share, social responsibility and government support, respectively. When considering the relationship between the variables, it was found that: green packaging, green products,



innovation, market share and social responsibility correlated positively with green marketing strategies at the statistically significant level of .05 level.

Keywords : Green Marketing; Marketing Communication; Marketing Strategies

บทนำ

การดำรงชีวิตแนวใหม่ที่ลดการใช้ทรัพยากรซึ่งเป็นพิษต่อสิ่งแวดล้อม อาจเรียกได้ว่าเป็นการเข้าสู่ยุคการตลาดสีเขียว (Green Marketing) และสินค้าที่ผลิตขึ้นเพื่อตอบสนองการบริโภคดังกล่าวเรียกว่า “ผลิตภัณฑ์สีเขียว (Green Product) ซึ่งเป็นผลิตภัณฑ์ที่ผลิตด้วยกรรมวิธีทางธรรมชาติ ไม่เจือปนสารเคมี ใช้เทคโนโลยีการผลิตที่สะอาด สร้างมลพิษน้อย และสามารถนำกลับมาใช้ใหม่ได้” (Berry, 2007) ซึ่ง Olson (2009) ได้กล่าวไว้ว่า การตลาดแนวใหม่ที่เรียกว่าการตลาดสีเขียวนี้ ได้ชี้ให้เห็นถึงการเปลี่ยนแปลงที่เกิดขึ้นกับพฤติกรรมผู้บริโภคว่าเป็นผู้บริโภคสีเขียว และเป็นไปในทิศทางที่เพิ่มจำนวนสูงขึ้นอย่างต่อเนื่อง ดังนั้น ผู้ผลิตจำเป็นต้องปรับตัวให้ทันกับกระแสการเปลี่ยนแปลง เพราะการเปลี่ยนแปลงนี้ส่งผลต่อผู้ผลิตในการบังคับให้ต้องผลิตด้วยกระบวนการที่เป็นมิตรต่อสิ่งแวดล้อมมากยิ่งขึ้น สอดคล้องกับสมาคมการตลาดแห่งสหรัฐอเมริกา (American Marketing Association, 2011) ที่ได้ให้ข้อคิดเห็นว่าการตลาดสีเขียว (Green Marketing) คือ การตลาดของผลิตภัณฑ์ที่มีความปลอดภัยต่อสภาวะแวดล้อม เป็นการรวมกิจกรรมในด้านการปรับเปลี่ยนผลิตภัณฑ์ การเปลี่ยนแปลงขั้นตอน กระบวนการผลิต และการเปลี่ยนแปลงบรรจุภัณฑ์ที่เชื่อมโยงกับการอนุรักษ์สิ่งแวดล้อม และสอดคล้องกับกระทรวงอุตสาหกรรม (2562) ที่ได้ให้ข้อสรุปว่า อุตสาหกรรมสีเขียว คือ การตลาดแห่งอนาคต (Green Ocean) เพราะประเทศเกิดกระแสการตื่นตัวในเรื่องการสร้างความต้องการสินค้าในตลาดที่ไร้การแข่งขัน คือ ทำอย่างไรให้สินค้าเป็นที่ต้องการของผู้บริโภค โดยใช้แนวทางในการสร้างมูลค่าเพิ่มจากนวัตกรรมแบบใหม่ ควบคู่กับการลดต้นทุนการผลิตในสิ่งที่ไม่ก่อให้เกิดคุณค่าต่อองค์กร และลูกค้า ทั้งนี้จากผลการวิจัยของอเมริกาบอกว่าในอีก 40 ปีข้างหน้า ถ้าผลิตภัณฑ์ใดที่ออกมาแล้วไม่รับผิดชอบต่อสังคมหรือวงจรชีวิตของผลิตภัณฑ์ไม่คำนึงถึง

ผลต่อสิ่งแวดล้อม ของเหล่านี้จะหายไปจากโลก และกระทรวงอุตสาหกรรมมีแนวคิด ว่าในอีก 20 ปีข้างหน้า โรงงานแบบไหนจะอยู่รอดต่อไป การตลาดแห่งอนาคตเป็นการ ตลาดที่ปราศจากสีเขียวไม่ได้ เป็นการตลาดที่ปราศจากความรับผิดชอบต่อสังคมไม่ได้ ต้องเป็นการตลาดที่เปี่ยมล้นด้วยคุณธรรม และความรับผิดชอบต่อสังคม

การตลาดสีเขียว (Green Marketing) ถือเป็นกลยุทธ์ที่ภาคอุตสาหกรรมกำลัง จับตามอง ว่าจุดขายของผลิตภัณฑ์สีเขียวจะแรงพอให้เกิดการเปลี่ยนแปลงในกระบวนการ ผลิตภาคอุตสาหกรรมหรือไม่ อย่างไรก็ตามก็ตระแสด้านสิ่งแวดล้อมยังเป็นกระแสหนึ่งที่ ผู้ผลิตต้องจับตามองอยู่เสมอ เพราะนอกจากจะมีกฎหมาย และข้อกำหนดอื่นๆ ซึ่งเป็น ภาคบังคับออกมาใช้แล้ว ในระดับประเทศและระดับสากล ยังมีมาตรการภาคสมัครใจ อีกหลายประการ เช่น ISO 14001, ISO 50001, Green Procurement, Carbon Footprint ของผลิตภัณฑ์ และองค์กร เป็นต้น ที่พร้อมจะเป็นกลไกช่วยผลักดัน การตลาดสีเขียวอยู่เสมอ จนอาจกล่าวได้ว่าในเวลาอันไม่นานผู้บริโภคจะมาสนใจและ คำนึงถึงปัญหาสิ่งแวดล้อม จนเกิดกระแสจิตสำนึกต่อสภาพแวดล้อมเพิ่มขึ้น และหัน มาบริโภคผลิตภัณฑ์ที่เป็นมิตรต่อสิ่งแวดล้อมมากกว่าการสนใจในเรื่องราคา โดยเราอาจ เรียกการออกแบบผลิตภัณฑ์ที่เป็นมิตรต่อสิ่งแวดล้อมนี้ว่า Eco-design ซึ่งจะเครื่องมือ สร้างกลยุทธ์ทางการตลาดที่ตอบโจทย์ผู้บริโภคที่ห่วงใยในสภาพแวดล้อมได้เป็นอย่างดี สำหรับลักษณะของการตลาดสีเขียวนั้น Grant (2007) ได้สรุปว่า การตลาดสีเขียวจัดได้ 3 ระดับ คือ 1) ระดับ Green จะใช้การวัดทางธุรกิจเป็นเกณฑ์โดยดูจากยอดขาย และ สร้างภาพลักษณ์โดยการประชาสัมพันธ์ 2) ระดับ Greener จะหวังผลด้านการอนุรักษ์ สิ่งแวดล้อม ส่งเสริมการมีส่วนร่วมในการอนุรักษ์ ซึ่งมากกว่ายอดขาย และ 3) ระดับ Greenest เป็นระดับที่สามารถเปลี่ยนแปลงสังคมได้ และมีนวัตกรรมใหม่ ซึ่งถือเป็น ระดับสูงสุด ดังแนวคิดของ Chen (2010) ที่ได้กล่าวไว้ว่า องค์กรธุรกิจในประเทศกำลัง พัฒนา มักมีคำถามอยู่เสมอว่าประเทศของตนนั้น ผู้บริโภคพร้อมที่จะบริโภคสินค้าที่ ส่งผลดีต่อสิ่งแวดล้อมแล้วหรือไม่ ขณะที่ธุรกิจก็หันมาประเมินความพร้อมของตนว่า สามารถผลิตสินค้าประเภทนี้ได้ดีพอหรือไม่ เนื่องจากการดำเนินธุรกิจแบบอนุรักษ์ สิ่งแวดล้อม (Green Business) จะสำเร็จได้ต้องอาศัยความร่วมมือหลายภาคส่วนใน การดำเนินการ



ทั้งนี้ภายใต้แผนนโยบายประเทศไทย 4.0 มีแนวคิดมุ่งสู่การปรับปรุงเปลี่ยนแปลงโครงสร้างเศรษฐกิจ ที่ขับเคลื่อนด้วยนวัตกรรม รวมทั้งยุทธศาสตร์การพัฒนาที่ยั่งยืน ซึ่งองค์กรธุรกิจต่างตื่นตัวในการนำนวัตกรรมสีเขียวมาใช้ จึงเป็นที่น่าสนใจว่า บริษัท สวนอุตสาหกรรมบางกะดี จำกัด จังหวัดปทุมธานี ซึ่งได้เข้าร่วมโครงการพัฒนาเมืองอุตสาหกรรมเชิงนิเวศ กับกรมโรงงานอุตสาหกรรม ตั้งแต่ พ.ศ.2558 โดยเป็นนิคมอุตสาหกรรมที่ได้รับการผลักดันการพัฒนาใน 5 มิติ ทางกายภาพ เศรษฐกิจ สิ่งแวดล้อม สังคม และการบริหารจัดการ สู่มืองอุตสาหกรรมสีเขียว สังคมสีขาว และเศรษฐกิจสดใส (กรมโรงงานอุตสาหกรรม, 2560) จึงเป็นที่น่าสนใจว่าองค์กรธุรกิจซึ่งตั้งอยู่ในพื้นที่ บริษัท สวนอุตสาหกรรมบางกะดี จำกัด ที่ก่อตั้งและดำเนินงานมากกว่า 30 ปี ใช้กลยุทธ์การตลาดสีเขียวอย่างไรบ้าง เนื่องจากจะทำให้ทราบว่าองค์กรธุรกิจมีกลยุทธ์การตลาดสีเขียวที่นำไปสู่การเป็นเมืองอุตสาหกรรมเชิงนิเวศได้อย่างไร มีพัฒนาการเป็นอย่างไร อะไร คือ องค์ประกอบสำคัญของความสำเร็จ และปัจจัยใดที่เป็นส่วนส่งเสริมหรือเป็นปัญหาอุปสรรคในการบริหารจัดการ เพื่อนำไปสู่ข้อสรุปของกลยุทธ์การตลาดสีเขียวองค์กรธุรกิจที่มีประสิทธิภาพต่อไป

วัตถุประสงค์การวิจัย

ผู้วิจัยได้ตั้งวัตถุประสงค์ไว้เพื่อ

1. ศึกษาสภาพกลยุทธ์การตลาดสีเขียวขององค์กรธุรกิจในพื้นที่นิคมอุตสาหกรรม จังหวัดปทุมธานี
2. วิเคราะห์ปัจจัยที่มีความสัมพันธ์กับกลยุทธ์การตลาดสีเขียวขององค์กรธุรกิจในเขตพื้นที่นิคมอุตสาหกรรม จังหวัดปทุมธานี

สมมติฐานการวิจัย

1. ปัจจัยด้านการสื่อสารการตลาดสีเขียว มีความสัมพันธ์กับกลยุทธ์การตลาดสีเขียวขององค์กรธุรกิจในเขตพื้นที่นิคมอุตสาหกรรม จังหวัดปทุมธานี
2. ปัจจัยด้านการบริหารจัดการ มีความสัมพันธ์กับกลยุทธ์การตลาดสีเขียวขององค์กรธุรกิจในเขตพื้นที่นิคมอุตสาหกรรมจังหวัดปทุมธานี

วิธีดำเนินการวิจัย

จากวัตถุประสงค์ และสมมติฐานการวิจัยข้างต้น จึงได้กำหนดขอบเขตของการวิจัยไว้ ดังนี้

1. ขอบเขตด้านตัวแปร

จากการศึกษาแนวคิดทฤษฎี การตลาดสีเขียว (Green Marketing) โดย Dahlstrom (2011) สามารถสรุปได้ว่า การตลาดสีเขียว เป็นการค้นหาลักษณะความต้องการของผู้บริโภคที่คำนึงถึงการอนุรักษ์สิ่งแวดล้อม ที่มีผลต่อคุณภาพชีวิต ดังนั้น การสื่อสารทางการตลาด เพื่อกระตุ้นให้ผู้บริโภคเกิดความต้องการผลิตภัณฑ์ช่วยอนุรักษ์สิ่งแวดล้อม สามารถทำกำไรให้แก่ธุรกิจได้ และจากการศึกษากระบวนการเติบโตสีเขียว (สถาบันวิจัยเพื่อการพัฒนาประเทศไทย, 2564) พบว่า กระบวนการบริหารจัดการ นวัตกรรม การขับเคลื่อนจากภาครัฐ การบริหารราคา และต้นทุน เป็นตัวแปรสำคัญกับความสามารถในการแข่งขันขององค์กรธุรกิจ จึงสามารถนำมาสรุปตัวแปรที่ใช้ในการวิจัยได้ คือ

1.1 ตัวแปรอิสระ (Independent Variable) ได้แก่ ปัจจัยด้านการสื่อสารการตลาดสีเขียว ซึ่งประกอบด้วยตัวแปร ผู้บริโภคสีเขียว ผลิตภัณฑ์สีเขียว บรรจุภัณฑ์สีเขียว และปัจจัยด้านการบริหารจัดการ ซึ่งประกอบด้วยตัวแปร ความรับผิดชอบต่อสังคม ส่วนครองตลาด การสนับสนุนจากภาครัฐ และนวัตกรรม

1.2 ตัวแปรตาม (Dependent Variable) ได้แก่ กลยุทธ์การตลาดสีเขียวขององค์กรธุรกิจ

2. ขอบเขตด้านประชากร

ประชากรที่ใช้เป็นหน่วยในการวิจัย คือ องค์กรธุรกิจภาคเอกชน ซึ่งตั้งอยู่ในเขตพื้นที่ บริษัท สวนอุตสาหกรรมบางกะดี จำกัด จังหวัดปทุมธานี และดำเนินธุรกิจผลิตสินค้าหรือบริการต่อเนื่องมากกว่า 10 ปี ซึ่งมีจำนวนทั้งสิ้น 91 องค์กร กำหนดขนาดกลุ่มตัวอย่าง โดยการคำนวณจากสูตรของ ทาโร ยามาเน่ (Taro Yamane, 1967) ที่ระดับความคลาดเคลื่อนที่ยอมรับได้ 5% และระดับความเชื่อมั่น 95% ได้ขนาดกลุ่มตัวอย่าง จำนวน 74 องค์กร ทำการสุ่มตัวอย่างแบบโควตา (Quota Sampling) โดยจัดสรรตามสัดส่วนในจำนวนที่เท่ากัน เพื่อให้ได้การกระจายตัวของข้อมูลที่เหมาะสม และประชากรแต่ละหน่วยมีโอกาสถูกสุ่มมาเป็นกลุ่มตัวอย่างเท่าๆ กัน คือ องค์กรละ



3 คน ในตำแหน่งผู้บริหารระดับสูง ผู้จัดการฝ่ายผลิต ผู้จัดการฝ่ายขาย หรือผู้แทน ได้จำนวนผู้ตอบแบบสอบถาม จำนวนทั้งสิ้น 222 คน

3. เครื่องมือที่ใช้ในการเก็บรวบรวมข้อมูล คือ แบบสอบถาม (Questionnaire) ที่มาจากการทบทวนวรรณกรรม นำมาสร้างข้อคำถามชนิดปลายปิด และปลายเปิด ได้จำนวน 21 ข้อ จากนั้นนำแบบสอบถามไปทดสอบความตรงเชิงเนื้อหา (Content Validity) จากผู้เชี่ยวชาญ จำนวน 5 ท่าน นำไปหาค่าดัชนีความสอดคล้อง (index of item objective congruence: IOC) ได้ค่าดัชนีความสอดคล้องระหว่าง 0.77 – 1.00 และเมื่อนำแบบสอบถามไปปรับปรุงแล้ว จึงนำไปทดสอบกับกลุ่มเป้าหมาย (Try-Out) จำนวน 30 คน โดยเลือกประชากรที่มีคุณลักษณะใกล้เคียงกับกลุ่มตัวอย่าง ได้ค่าความเที่ยง (Reliability) ตามสูตรหาค่าสัมประสิทธิ์ Cronbach's Alpha โดยใช้เกณฑ์ค่าสัมประสิทธิ์แอลฟา (Alpha coefficient) เท่ากับ 0.83 (Schutt and Engel, 2005) และได้ค่าอำนาจจำแนกอยู่ระหว่าง 0.41 – 0.80 ซึ่งเป็นค่าที่มีความน่าเชื่อถือได้ จึงนำแบบสอบถามฉบับสมบูรณ์ไปเก็บข้อมูลกับกลุ่มตัวอย่าง

4. การวิเคราะห์ข้อมูล และสถิติที่ใช้ในการวิเคราะห์ข้อมูล ผู้วิจัยได้ทำการวิเคราะห์ข้อมูลเบื้องต้นโดยใช้สถิติเชิงพรรณนา (Descriptive Statistics) สำหรับการวิเคราะห์ปัจจัยที่มีความสัมพันธ์กับกลยุทธ์การตลาดสีเขียวใช้สถิติเชิงอนุมาน (Inference Statistics) โดยใช้ค่าสัมประสิทธิ์สหสัมพันธ์แบบเพียร์สัน (Pearson Product-Moment Correlation Coefficient) เพื่อหาความสัมพันธ์ระหว่างตัวแปร (บุญชม ศรีสะอาด, 2560)

ผลการวิจัย

1. จากผลการวิเคราะห์ข้อมูลสามารถสรุปผลการวิจัยได้ ดังนี้
สภาพการจัดการการตลาดสีเขียวขององค์กรธุรกิจในพื้นที่นิคมอุตสาหกรรมจังหวัดปทุมธานี สามารถแสดงได้ดังนี้

1.1 ปัจจัยด้านการสื่อสารการตลาดสีเขียว

ตารางที่ 1 การจัดการการตลาดสีเขียวขององค์กรธุรกิจ ด้านการสื่อสารการตลาดสีเขียว

ตัวแปร	\bar{X}	S.D.	แปลผล
บรรจุกฎณ์สีเขียว			
1. การนำเสนอบรรจุกฎณ์โทนสีเขียวช่วยในการสื่อสารถึงแนวคิดไปยังผู้บริโภค	4.63	0.65	มากที่สุด
2. บรรจุกฎณ์สามารถย่อยสลาย และนำกลับมาใช้ใหม่โดยไม่ทำลายสิ่งแวดล้อมหรือทำลายน้อยที่สุด	4.77	0.63	มากที่สุด
3. คุณสมบัติของบรรจุกฎณ์จำเป็นต้องคำนึงถึงประโยชน์จากการใช้ซ้ำ การนำกลับมาใช้ใหม่ การลด หรือการเติม	4.43	0.70	มาก
รวม	4.61	0.64	มากที่สุด
ผลิตภัณฑ์สีเขียว			
1. ผลิตภัณฑ์สีเขียวต้องมีคุณสมบัติโดดเด่นแตกต่างจากผลิตภัณฑ์ปกติ	4.04	0.88	มาก
2. องค์กรส่งเสริมช่องทางการสื่อสารที่มีอิทธิพลต่อสูงสุดต่อความรู้สึและการรับรู้ของผู้บริโภค	4.28	0.81	มาก
3. องค์กรมีการนำเสนอนวัตกรรมรูปแบบใหม่ในผลิตภัณฑ์ให้ผู้บริโภคได้รับทราบ	4.53	0.73	มากที่สุด
รวม	4.28	0.85	มาก
ผู้บริโภคสีเขียว			
1. ผู้บริโภคให้ความสนใจด้านการมีจริยธรรม และการดำเนินการที่ใส่ใจสิ่งแวดล้อมขององค์กร	3.06	0.91	ปานกลาง
2. ผู้บริโภคมีความภาคภูมิใจที่ได้มีส่วนร่วมอนุรักษ์สิ่งแวดล้อมโดยยินดีจ่ายในราคาที่สูงขึ้น	3.22	0.88	ปานกลาง
3. องค์กรมีกระบวนการสร้างจิตสำนึกรักษ์สิ่งแวดล้อมให้กับผู้บริโภคผ่านช่องทางที่หลากหลาย	4.15	0.82	มาก
รวม	3.48	0.84	ปานกลาง
เฉลี่ยรวมทุกด้าน	4.12	0.86	มาก

จากตารางที่ 1 อธิบายปัจจัยด้านการสื่อสารการตลาดสีเขียวได้ว่า กลุ่มตัวอย่างให้ความสำคัญกับตัวแปรบรรจุกฎณ์สีเขียวมากที่สุด รองลงมา คือ ผลิตภัณฑ์สีเขียว และผู้บริโภคสีเขียว ตามลำดับ เมื่อนำมาพิจารณาเป็นรายด้าน พบว่า



1) ด้านบรรจุภัณฑ์สีเขียว พบว่า กลุ่มตัวอย่างให้ความสำคัญกับบรรจุภัณฑ์ที่สามารถย่อยสลาย และนำกลับมาใช้ใหม่โดยไม่ทำลายสิ่งแวดล้อมหรือทำลายน้อยที่สุด รองลงมา คือ เรื่องการนำเสนอบรรจุภัณฑ์โพลีเอสเตอร์ช่วยในการสื่อสารถึงแนวคิดไปยังผู้บริโภคมากที่สุด และเรื่องคุณสมบัติของบรรจุภัณฑ์จำเป็นต้องคำนึงถึงประโยชน์จากการใช้ซ้ำ การนำกลับมาใช้ใหม่ การลด หรือการเติม ตามลำดับ

2) ด้านผลิตภัณฑ์สีเขียว พบว่า กลุ่มตัวอย่างให้ความสำคัญกับการที่องค์กรมีการนำเสนอนวัตกรรมรูปแบบใหม่ในผลิตภัณฑ์ให้ผู้บริโภคได้รับทราบมากที่สุด รองลงมา คือ การที่องค์กรส่งเสริมช่องทางการสื่อสารที่มีอิทธิพลสูงต่อความรู้สึก และการรับรู้ของผู้บริโภค ผลิตภัณฑ์สีเขียวต้องมีคุณสมบัติโดดเด่นแตกต่างจากผลิตภัณฑ์ปกติ ตามลำดับ

3) ด้านผู้บริโภคสีเขียว พบว่า กลุ่มตัวอย่างให้ความสำคัญกับการที่องค์กรมีกระบวนการสร้างจิตสำนึกรักษ์สิ่งแวดล้อมให้กับผู้บริโภคผ่านช่องทางที่หลากหลายมากที่สุด รองลงมา คือ การที่ผู้บริโภคมีความภาคภูมิใจที่ได้มีส่วนร่วมอนุรักษ์สิ่งแวดล้อม โดยยินดีจ่ายในราคาที่สูงขึ้น และการที่ผู้บริโภคให้ความสนใจด้านการมีจริยธรรม การดำเนินการที่ใส่ใจสิ่งแวดล้อมขององค์กร ตามลำดับ

1.2 ปัจจัยด้านการบริหารจัดการ

ตารางที่ 2 การจัดการการตลาดสีเขียวขององค์กรธุรกิจ ด้านการบริหารจัดการ

ตัวแปร	\bar{X}	S.D.	แปรผล
นวัตกรรม			
1. นวัตกรรมช่วยให้เกิดตลาดใหม่ที่เกิดจากการใช้ประโยชน์ด้านการอนุรักษ์สิ่งแวดล้อม และสร้างความอยู่รอดอย่างยั่งยืน	4.76	0.74	มากที่สุด
2. นวัตกรรมเป็นสิ่งที่องค์กรใช้เป็นกลยุทธ์หลักในการแข่งขันกับคู่แข่งในตลาดเดียวกัน	4.83	0.71	มากที่สุด
3. นวัตกรรมส่งเสริมให้เกิดธุรกิจรูปแบบใหม่ที่แตกต่างทำให้ธุรกิจสามารถอยู่รอดได้อย่างยั่งยืน	4.59	0.88	มากที่สุด
รวม	4.73	0.75	มากที่สุด

ตารางที่ 2 การจัดการการตลาดสีเขียวขององค์กรธุรกิจ ด้านการบริหารจัดการ (ต่อ)

ตัวแปร	\bar{X}	S.D.	แปรผล
ส่วนครองตลาด			
1. การแข่งขันที่สูงขึ้นมีส่วนสำคัญในการตั้งราคาผลิตภัณฑ์สีเขียว	4.53	0.82	มากที่สุด
2. นวัตกรรมใหม่จะช่วยลดต้นทุนการผลิตในผลิตภัณฑ์สีเขียวให้ใกล้เคียงกับผลิตภัณฑ์ปกติ	4.26	0.79	มาก
3. การตั้งราคาผลิตภัณฑ์สีเขียวขึ้นอยู่กับการยอมรับของผู้บริโภค	4.77	0.74	มากที่สุด
รวม	4.52	0.81	มากที่สุด
ความรับผิดชอบต่อสังคม			
1. องค์กรให้ความสำคัญกับประเด็นปัญหาสังคม และทำการตลาดเพื่อมุ่งแก้ไขปัญหาสังคม	3.48	0.88	ปานกลาง
2. องค์กรมีการจัดกิจกรรมบริจาคเพื่อการกุศล การอาสาช่วยเหลือชุมชน หรือโครงการพัฒนาสิ่งแวดล้อมอย่างยั่งยืน	4.45	0.70	มาก
3. องค์กรนำเสนอแนวคิดรูปแบบการรับผิดชอบต่อสังคมในภาพอนาคต	4.08	0.76	มาก
รวม	4.00	0.72	มาก
การสนับสนุนจากภาครัฐ			
1. หน่วยงานที่เกี่ยวข้องมีการปรับเปลี่ยนองค์กรให้เข้าสู่รูปแบบการตลาดสีเขียวอย่างแท้จริง	3.33	0.89	ปานกลาง
2. ภาครัฐกำหนดให้มีหน่วยงานที่ดูแลเฉพาะด้านสิ่งแวดล้อมให้กับองค์กรที่ทำการตลาดสีเขียว	3.47	0.77	ปานกลาง
3. องค์กรภาครัฐจัดโครงการฝึกอบรมสร้างจิตสำนึกด้านสิ่งแวดล้อมให้กับบุคลากรในองค์กร	3.16	0.84	ปานกลาง
รวม	3.32	0.85	ปานกลาง
เฉลี่ยรวมทุกด้าน	4.14	0.76	มาก

จากตารางที่ 2 อธิบายปัจจัยด้านการบริหารจัดการ ได้ว่า กลุ่มตัวอย่างให้ความสำคัญกับตัวแปรนวัตกรรมมากที่สุด รองลงมา คือ ส่วนครองตลาด ความรับผิดชอบต่อสังคม และการสนับสนุนจากภาครัฐ ตามลำดับ เมื่อนำมาพิจารณาเป็นรายด้านพบว่า

1) ด้านนวัตกรรม พบว่า กลุ่มตัวอย่างให้ความสำคัญกับประเด็นนวัตกรรมเป็นสิ่งที่องค์กรใช้เป็นกลยุทธ์หลักในการแข่งขันกับคู่แข่งในตลาดเดียวกันมากที่สุด



รองลงมา คือ นวัตกรรมช่วยให้เกิดตลาดใหม่ที่เกิดจากการใช้ประโยชน์ด้านการอนุรักษ์สิ่งแวดล้อม สร้างความอยู่รอดอย่างยั่งยืน และนวัตกรรมส่งเสริมให้เกิดธุรกิจรูปแบบใหม่ที่แตกต่างทำให้ธุรกิจสามารถอยู่รอดได้อย่างยั่งยืน ตามลำดับ

2) ด้านส่วนครองตลาด พบว่า กลุ่มตัวอย่างให้ความสำคัญกับประเด็นการตั้งราคาผลิตภัณฑ์สีเขียวขึ้นอยู่กับรายอมรับของผู้บริโภคมากที่สุด รองลงมา คือ การแข่งขันที่สูงขึ้นมีส่วนสำคัญในการตั้งราคาผลิตภัณฑ์สีเขียว และนวัตกรรมใหม่จะช่วยลดต้นทุนการผลิตในผลิตภัณฑ์สีเขียวให้ใกล้เคียงกับผลิตภัณฑ์ปกติ ตามลำดับ

3) ด้านความรับผิดชอบต่อสังคม พบว่า กลุ่มตัวอย่างให้ความสำคัญกับการที่องค์กรมีการจัดกิจกรรมบริจาคเพื่อการกุศล การอาสาช่วยเหลือชุมชน หรือโครงการพัฒนาสิ่งแวดล้อมอย่างยั่งยืนมากที่สุด รองลงมา คือ องค์กรให้ความสำคัญกับประเด็นปัญหาสังคม ทำการตลาดเพื่อมุ่งแก้ไขปัญหาสังคม และองค์กรนำเสนอแนวคิดรูปแบบการรับผิดชอบต่อสังคมในภาพอนาคต ตามลำดับ

4) ด้านการสนับสนุนจากภาครัฐ พบว่า กลุ่มตัวอย่างให้ความสำคัญกับการที่ภาครัฐกำหนดให้มีหน่วยงานที่ดูแลเฉพาะด้านสิ่งแวดล้อมให้กับองค์กรที่ทำการตลาดสีเขียวมากที่สุด รองลงมา คือ หน่วยงานที่เกี่ยวข้องมีการปรับเปลี่ยนองค์กรให้เข้าสู่รูปแบบการของตลาดสีเขียวอย่างแท้จริง และองค์การภาครัฐจัดโครงการฝึกอบรมสร้างจิตสำนึกด้านสิ่งแวดล้อมให้กับบุคลากรในองค์กร ตามลำดับ

2. ปัจจัยที่มีความสัมพันธ์กับกลยุทธ์การตลาดสีเขียวขององค์กรธุรกิจในพื้นที่นิคมอุตสาหกรรมจังหวัดปทุมธานี

ตารางที่ 3 การวิเคราะห์หาค่าสัมประสิทธิ์สหสัมพันธ์ระหว่างตัวแปรอิสระ และตัวแปรตาม

Variable	Mean	S.D.	Conbach's Alpha	GC	GP	GK	GS	AC	MS	IV	GMS
ผู้บริโภคสีเขียว (GC)	3.48	0.84	0.882	1							
ผลิตภัณฑ์สีเขียว (GP)	4.28	0.85	0.793	0.170**	1						
บรรจุกิจกรรมสีเขียว (GK)	4.61	0.64	0.851	0.111	0.453**	1					
การสนับสนุนจากภาครัฐ (GS)	3.32	0.85	0.760	0.116	0.920	0.233	1				
ความรับผิดชอบต่อสังคม (AC)	4.00	0.72	0.900	0.304**	0.361**	0.845**	-0.006**	1			
ส่วนครองตลาด (MS)	4.52	0.81	0.825	0.311**	0.464**	0.031**	-0.013**	0.278**	1		
นวัตกรรม (IV)	4.73	0.75	0.884	0.340**	0.300**	0.791**	0.426**	0.302**	0.278**	1	
กลยุทธ์การตลาดสีเขียว (GMS)	4.13	0.78	0.902	0.31	0.378**	0.240**	0.285**	0.311**	0.500**	0.393**	1

**มีนัยสำคัญทางสถิติที่ระดับ .01

จากตารางที่ 3 ผลการทดสอบสมมติฐาน พบว่า ปัจจัยด้านการสื่อสารการตลาดสีเขียวขององค์กรธุรกิจ ซึ่งประกอบด้วย ปัจจัยด้านบรรจุภัณฑ์สีเขียว และผลิตภัณฑ์สีเขียว มีความสัมพันธ์เชิงบวกกับกลยุทธ์การตลาดสีเขียวขององค์กรธุรกิจ และปัจจัยด้านการบริหารจัดการ ประกอบด้วย ปัจจัยด้านนวัตกรรม ส่วนครองตลาด และความรับผิดชอบต่อสังคม มีความสัมพันธ์เชิงบวกกับกลยุทธ์การตลาดสีเขียวขององค์กรธุรกิจ อย่างมีนัยสำคัญทางสถิติที่ระดับ .01 โดยสามารถจำแนกได้ ดังนี้

1. ปัจจัยด้านบรรจุภัณฑ์สีเขียว ประเด็นการใช้บรรจุภัณฑ์ที่สามารถย่อยสลายและนำกลับมาใช้ใหม่โดยไม่ทำลายสิ่งแวดล้อมหรือทำลายน้อยที่สุด มีความสัมพันธ์เชิงบวกกับกลยุทธ์การตลาดสีเขียว อย่างมีนัยสำคัญทางสถิติที่ระดับ .01

2. ปัจจัยด้านผลิตภัณฑ์สีเขียว ประเด็นองค์กรนำเสนอนวัตกรรมรูปแบบใหม่ในผลิตภัณฑ์ให้ผู้บริโภคได้รับทราบมีความสัมพันธ์เชิงบวกกับกลยุทธ์การตลาดสีเขียวอย่างมีนัยสำคัญทางสถิติที่ระดับ .01

3. ปัจจัยด้านผู้บริโภคสีเขียว ไม่มีความสัมพันธ์กับกลยุทธ์การตลาดสีเขียว ผลการทดสอบสมมติฐาน คือ ปฏิเสธสมมติฐาน

4. ปัจจัยด้านนวัตกรรม ประเด็นองค์กรใช้นวัตกรรมเป็นกลยุทธ์หลักในการแข่งขันกับคู่แข่งในตลาดเดียวกัน มีความสัมพันธ์เชิงบวกกับกลยุทธ์การตลาดสีเขียว อย่างมีนัยสำคัญทางสถิติที่ระดับ .01

5. ปัจจัยด้านส่วนครองตลาด ประเด็นการตั้งราคาผลิตภัณฑ์สีเขียวที่ผู้บริภคยอมรับ มีความสัมพันธ์เชิงบวกกับกลยุทธ์การตลาดสีเขียว อย่างมีนัยสำคัญทางสถิติที่ระดับ .01

6. ปัจจัยด้านความรับผิดชอบต่อสังคม ประเด็นองค์กรมีภารกิจรรมบริจาคเพื่อการกุศล การอาสาช่วยเหลือชุมชน หรือโครงการพัฒนาสิ่งแวดล้อมอย่างยั่งยืน มีความสัมพันธ์เชิงบวกกับกลยุทธ์การตลาดสีเขียว อย่างมีนัยสำคัญทางสถิติที่ระดับ .01

7. ปัจจัยด้านการสนับสนุนจากภาครัฐ ไม่มีความสัมพันธ์กับกลยุทธ์การตลาดสีเขียว ผลการทดสอบสมมติฐาน คือ ปฏิเสธสมมติฐาน



สรุป และอภิปรายผลการวิจัย

จากผลการวิจัยสามารถอภิปรายผลได้ ดังนี้

1. จากผลการวิจัยที่ พบว่า ปัจจัยการสื่อสารการตลาด ประเด็นบรรจุภัณฑ์สีเขียว และผลิตภัณฑ์สีเขียว มีความสัมพันธ์เชิงบวกกับกลยุทธ์การตลาดสีเขียว นั้น สอดคล้องกับงานวิจัยของ สุพิศรา กำแพง และคณะ (2564) ที่ได้ทำการศึกษาเรื่อง กลยุทธ์การตลาดสีเขียวเชิงสร้างสรรค์และการสร้างคุณค่าร่วมสู่ความสำเร็จในธุรกิจท่องเที่ยว โดยชุมชนนครศรีธรรมราช และ พบว่า ผู้บริโภคผลิตภัณฑ์สีเขียวมีเหตุผลที่ซื้อเพื่อต้องการมีส่วนร่วมในการอนุรักษ์สิ่งแวดล้อม และหากมีโอกาสในการซื้อครั้งต่อไปก็ยังคงซื้อผลิตภัณฑ์สีเขียวอย่างแน่นอน เพราะมาจากวัตถุประสงค์ที่สามารถนำกลับมาใช้ใหม่และย่อยสลายได้ ทำให้เกิดการสร้างมูลค่าแก่ชุมชน และสร้างการมีส่วนร่วม ดังนั้น จึงอาจกล่าวได้ว่า ภาชนะ หีบห่อ หรือบรรจุภัณฑ์ มีส่วนช่วยในการตัดสินใจซื้อผลิตภัณฑ์ของผู้บริโภคอย่างมาก ทั้งนี้การออกแบบผลิตภัณฑ์นอกจากประเด็นการสื่อสารทางการตลาดแล้ว หากผู้ประกอบการสามารถออกแบบโดยคำนึงถึงการประหยัดและลดต้นทุน ก็จะเป็นการเพิ่มสัดส่วนของผลประโยชน์ได้อย่างดีเยี่ยม อย่างไรก็ตาม ผู้ประกอบการมีความจำเป็นต้องคำนึงถึงสิ่งแวดล้อมควบคู่ไปกับการทำธุรกิจด้วย เช่น การประชาสัมพันธ์โดยการแจกใบปลิวที่มากเกินไป อาจส่งผลต่อภาพลักษณ์ที่ผู้บริโภคเกิดความอึดอัดได้ เป็นต้น

2. จากผลการวิจัยที่ พบว่า ปัจจัยด้านการบริหารจัดการ ประเด็นการใช้วัชกรรม เป็นกลยุทธ์หลักในการแข่งขันกับคู่แข่งในตลาดเดียวกัน มีความสัมพันธ์เชิงบวกกับกลยุทธ์การตลาดสีเขียว นั้น สอดคล้องกับงานวิจัยของ คัทธลี เจียมสมบุญเลิศ และ กฤษดา เขียววัฒนสุข (2565) ที่ได้ศึกษาเรื่อง กลยุทธ์การตลาดสีเขียวสำหรับอุตสาหกรรมก่อสร้าง ภายใต้แนวคิดเศรษฐกิจหมุนเวียน พบว่า การใช้ทรัพยากรอย่างคุ้มค่า และลดผลกระทบต่อสิ่งแวดล้อมจากการตลาดสีเขียว ถือเป็นส่งเสริมมูลค่าเพิ่มของนวัตกรรมโครงการและตอบเจตน์นโยบายของรัฐบาลในเรื่องการพัฒนาสิ่งแวดล้อมเพื่อสร้างคุณภาพชีวิตที่ดีและผลตอบแทนทางสังคม ทั้งนี้ เพื่อทำให้กลยุทธ์การตลาดสีเขียวในอุตสาหกรรมประสบความสำเร็จสูงสุดนำไปสู่การพัฒนาอย่างยั่งยืน และเพื่อเป็นการยกระดับมาตรฐานการดำเนินงานของภาคอุตสาหกรรมของประเทศไทยให้สามารถแข่งขัน และเป็นที่ยอมรับจากนานาชาติได้ จำเป็นต้องอาศัยความร่วมมือ

ของหน่วยงานภาครัฐ สังคม และภาคอุตสาหกรรม ที่ทุกฝ่ายต้องคำนึงถึงผลกระทบสิ่งแวดล้อมจากการดำเนินงานของตัวเอง ดังนั้น เมื่อนำมาพิจารณาร่วมกับแนวคิดนวัตกรรมสีเขียว จะพบว่า การสร้างสรรค์หรือการประดิษฐ์ผลิตภัณฑ์และบริการใหม่หรือการพัฒนาผลิตภัณฑ์เดิมให้ดียิ่งขึ้น ทั้งในด้านกระบวนการผลิต วิธีการทำการตลาด การเปลี่ยนแปลงโครงสร้างองค์กรหรือวิธีการทำงาน ถือเป็นส่วนประกอบในการแก้ปัญหาสิ่งแวดล้อมอย่างยั่งยืน ผู้ประกอบการจึงไม่ควรกังวลกับการทำตลาดสีเขียวมากจนเกินไป ควรมีการผสมผสานอย่างลงตัวในแต่ละภาคส่วน ซึ่งในช่วงเวลาที่ผ่านมามีแนวคิดนวัตกรรมสีเขียวจะถูกกล่าวถึงอย่างแพร่หลายในด้านการใช้เทคโนโลยีเพื่อประโยชน์ต่อสิ่งแวดล้อม แต่แท้จริงแล้วนวัตกรรมสีเขียวยังหมายถึง การนำนวัตกรรมไปใช้ในการส่งเสริมคุณภาพชีวิตของผู้มีส่วนได้ส่วนเสียอีกด้วย

3. จากผลการวิจัยที่ พบว่า ปัจจัยการบริหารจัดการ ประเด็นส่วนครองตลาด ในมิติการตั้งราคาผลิตภัณฑ์สีเขียวที่ผู้บริโภคให้การยอมรับ มีความสัมพันธ์กับกลยุทธ์การสื่อสารการตลาดสีเขียวนั้น สอดคล้องกับงานวิจัยของ วรณภา จูธิธนานนท์ และศิริลักษณ์ เมฆสังข์ (2560) ซึ่งได้ทำการศึกษาเรื่อง รูปแบบการตลาดสีเขียวของอุตสาหกรรมอาหารในกลุ่มเยาวชน และ พบว่า เครื่องมือราคาและสถานที่จัดจำหน่ายเป็นปัจจัยกระตุ้นทางการตลาดที่มีน้ำหนักมากที่สุด ผู้บริโภคหันมาให้ความสำคัญกับการบริโภคสินค้าเพื่อสิ่งแวดล้อมอันดับแรก คือ การจัดวางทำเลที่ตั้งของสินค้า และการกำหนดราคาที่ไม่ทำให้เกิดความแตกต่างกันมากนัก ระหว่างสินค้าสิ่งแวดล้อมกับสินค้าปกติทั่วไป ดังนั้น จึงอาจกล่าวได้ว่า การที่ผู้บริโภคจำนวนมากยินดีที่จะจ่ายในราคาสูงขึ้นสำหรับสินค้านี้โลกหรือสินค้าสีเขียว ถือเป็นโอกาสทางการตลาดที่ดีสำหรับผู้ประกอบการ อย่างไรก็ตามการกำหนดราคาตามมูลค่าของสินค้าหรือบริการที่เป็นธรรมต่อผู้บริโภคก็มีความสำคัญ ผู้ประกอบการจึงควรให้ความสำคัญกับการลดต้นทุนควบคู่ไปด้วย เพราะหากมีการใช้ทรัพยากรและพลังงานอย่างไร้ประสิทธิภาพ จะก่อให้เกิดความสูญเสียและอาจไม่เป็นไปตามกรอบการตลาดสีเขียวได้

4. จากผลการวิจัยที่ พบว่า ปัจจัยการบริหารจัดการ ประเด็นความรับผิดชอบต่อสังคม มีความสัมพันธ์กับกลยุทธ์การสื่อสารการตลาดสีเขียวนั้น สอดคล้องกับงานวิจัยของ พรชัย ศักดานุวัฒน์วงศ์ และคณะ (2561) ที่ได้ศึกษาเรื่อง บรรษัทภิบาล (ความรับผิดชอบต่อสังคมขององค์กร) ทำการกุศลเพื่อภาพลักษณ์องค์กร ตอบสนองประเด็น



สังคม และ พบว่า ความสำเร็จของการดำเนินธุรกิจมีความเกี่ยวข้องกับการมุ่งเน้นกิจกรรมเพื่อสังคม โดยสิ่งสำคัญอยู่ที่การเลือกประเด็นทางสังคมที่เหมาะสมกับผลิตภัณฑ์ตลาดเป้าหมาย และ สอดคล้องกับงานวิจัยของ เปรมศักดิ์ อาษากิจ และ หลุยส์ อาษากิจ (2562) ที่พบว่า ปัจจุบันองค์กรธุรกิจเริ่มมีการลงทุนเพื่อสังคมหรือการลงทุนสีเขียว โดยเป็นการลงทุนที่มุ่งหาผลตอบแทนทางการเงินสูงสุด ควบคู่ไปกับการคำนึงถึงผลกระทบต่อสังคม ซึ่งหลักการที่ส่งเสริมให้องค์กรหันมาใส่ใจสังคมและสิ่งแวดล้อมมากขึ้น เรียกว่า Triple Bottom Line คือ Profit, People, Planet ทั้งนี้อาจเป็นเพราะการแสวงหากำไรบนพื้นฐานของมั่นคงอาจไม่ใช่การแสวงหากำไรสูงสุด แต่เป็นการให้ความสำคัญกับภาพลักษณ์องค์กร ที่ได้มีโอกาสแสดงความรับผิดชอบต่อสังคม เป็นการแข่งขันแบบเกื้อกูล เป็นการแข่งขันเพื่อเอาชนะคู่แข่งโดยใช้กลยุทธ์การตลาดแบบสร้างสรรค์ อย่างไรก็ตามการดำเนินการผลิตที่เพื่อประโยชน์ของลูกค้าและสังคม ไม่ใช่เพื่อลูกค้าเพียงอย่างเดียว ยังมีความจำเป็นต้องจัดสรรงบประมาณเพื่อบริจาค เพื่อการกุศล และการจัดตั้งมูลนิธิต่างๆ เป็นต้น นอกจากนี้การส่งเสริมให้ผู้บริโภคมีความเข้าใจในผลิตภัณฑ์ ยังเป็นการรับผิดชอบต่ออีกประการหนึ่ง เพราะเมื่อผู้บริโภคมีความเข้าใจจะทำให้ไม่เกิดปัญหาเปลี่ยนสินค้า หรือไม่ได้นำไปใช้ต่อซึ่งจะเป็นการสูญเสียทรัพยากรธรรมชาติอีกประการหนึ่ง

ข้อเสนอแนะ

จากผลการวิจัย และการศึกษาวรรณกรรมที่เกี่ยวข้องต่างๆ สามารถนำเสนอข้อคิดเห็นเกี่ยวกับ กลยุทธ์การตลาดสีเขียวขององค์กรธุรกิจได้ ดังนี้

1. จากผลการวิจัยที่ พบว่า ปัจจัยผู้บริโภคสีเขียว ไม่มีความสัมพันธ์กับกลยุทธ์การตลาดสีเขียว แสดงให้เห็นว่าแนวคิดธุรกิจสีเขียวถือเป็นเรื่องใหม่สำหรับผู้ประกอบการ อาจเผชิญกับปัญหาทางเทคนิคที่หลากหลาย ทั้งในประเด็นระเบียบกฎหมาย หรือความเข้าใจที่คลาดเคลื่อนของผู้มีส่วนได้เสีย ดังนั้น จึงขอเสนอให้องค์กรธุรกิจสร้างความแข็งแกร่งในด้านส่วนประสมการตลาดเบื้องต้นเป็นฐานก่อน แล้วจึงนำเสนอภาพลักษณ์ด้านความรับผิดชอบต่อสังคมประเด็นการตลาดสีเขียว เนื่องจากมีผลต่อระบบต้นทุนอย่างชัดเจน

2. จากผลการวิจัยที่พบว่า ปัจจัยการสนับสนุนจากภาครัฐไม่มีความสัมพันธ์กับกลยุทธ์การตลาดสีเขียว จึงขอเสนอให้หน่วยงานของภาครัฐในฐานะเป็นผู้กำหนดนโยบาย ควรเพิ่มการสนับสนุน จัดทำมาตรฐาน กำหนดทิศทางการดำเนินงานด้านการตลาดสีเขียว สำหรับภาคธุรกิจมากยิ่งขึ้น โดยอาจพิจารณาใช้การถอดบทเรียน (Lessons Learn) จากกลุ่มผู้บริหารสถานประกอบการ องค์กรธุรกิจ รวมถึงผู้มีส่วนได้ส่วนเสียในแต่ละมิติ เพื่อนำมาสร้างเป็นแนวทางเสริมสำหรับภาคธุรกิจที่ชัดเจน และเป็นรูปธรรมมากยิ่งขึ้น เพื่อได้เข้าใจถึงความต้องการสนับสนุนอย่างแท้จริง ในทิศทางที่สามารถปฏิบัติได้ และเกิดความสมดุลต่อไป

เอกสารอ้างอิง

- กรมโรงงานอุตสาหกรรม. (2560). *เกณฑ์โรงงานอุตสาหกรรมเชิงนิเวศ (Eco Factory)*. พิมพ์ครั้งที่ 2. กรุงเทพฯ : การนิคมอุตสาหกรรมแห่งประเทศไทย.
- กระทรวงอุตสาหกรรม. (2562). *คู่มืออุตสาหกรรมสีเขียว*. พิมพ์ครั้งที่ 9. กรุงเทพฯ : กรมโรงงานอุตสาหกรรม.
- ศัทธลี เจียมสมบุญเลิศ และ กฤษดา เขียววัฒนสุข. (2565). กลยุทธ์การตลาดสีเขียวสำหรับอุตสาหกรรมก่อสร้างภายใต้แนวคิดเศรษฐกิจหมุนเวียน. *วารสารศิลปะการจัดการ*, 6(1), 286-306.
- บุญชม ศรีสะอาด. (2560). *วิจัยเบื้องต้น*. พิมพ์ครั้งที่ 10. กรุงเทพฯ : สุริยสาสน์การพิมพ์.
- เปรมศักดิ์ อาษากิจ และ ทฤทัย อาษากิจ. (2562). กลยุทธ์การตลาดสีเขียวสู่การพัฒนาอย่างยั่งยืน. *วารสารบริหารธุรกิจและศิลปศาสตร์ ราชชมกลล้านนา*, 7(2), 7-17.
- พรชัย ศักดานัฐวัฒน์วงศ์ วรณารถ แสงมณี ชนนานันต์ สมาชิกโต และ ชีรพงษ์ ปิณจีเสกิกุล. (2561). บริษัทปริบาล (ความรับผิดชอบต่อสังคมขององค์กร) ทำการกุศลเพื่อภาพลักษณ์องค์กรและตอบสนองประเด็นสังคม. *วารสารการบริหารและการจัดการ*, 8(2), 236 – 237.



- วรรณภา วิฑูรธนานนท์ และ ศิริลักษณ์ เมฆสังข์. (2560). รูปแบบการตลาดสีเขียวของอุตสาหกรรมอาหารในกลุ่มเยาวชน. *วารสารวิจัยและพัฒนาวไลยอลงกรณ์ในพระบรมราชูปถัมภ์*, 12(3), 275-283.
- สถาบันวิจัยเพื่อการพัฒนาประเทศไทย. (2564). *กระบวนทัศน์ใหม่สู่การเติบโตสีเขียว*. กรุงเทพฯ : สถาบันวิจัยเพื่อการพัฒนาประเทศไทย (ทีดีอาร์ไอ).
- สุพิศรา กำแหง และคณะ. (2564). กลยุทธ์การตลาดสีเขียวเชิงสร้างสรรค์และการสร้างคุณค่าร่วมสู่ความสำเร็จในธุรกิจท่องเที่ยวโดยชุมชนนครศรีธรรมราช. *วารสารวิชาการตลาดและการจัดการ มหาวิทยาลัยเทคโนโลยีราชมงคลธัญบุรี*, 8(1), 78-98.
- American Marketing Association. (2011). *Definition of Green Marketing*. (July 9, 2020) Retrieved from http://dictionary.babylon.com/Green_Marketing.
- Berry, B. (2007). *Going Green : The Future of the Retail Food Industry, Agri-Food Trade Service*. (April 22, 2020) Retrieved from www.ats.agr.gc.ca.
- Chen, Y.S. (2010). The Drivers of Green Brand Equity : Green Brand Image, Green Satisfaction, and Green Trust. *Journal of Business Ethics*, 93(2), 307-319.
- Dahlstrom, R. (2011). *Green Marketing Management*. (4th ed). Canada : Nelson Education, Ltd.
- Grant, J. (2007). *The Green Marketing Manifesto*, Chichester. England : John Wiley & Sons.
- Olson, E.G. (2009). Business as Environmental Steward : The Growth of Greening. *Journal of Business Strategy*, 30 (5), 4-13.
- Schutt, R.K. & Engel, R.J. (2005). *The Practice of Research in Social Work*. New York : SAGE Publications, Inc.
- Yamane, T. (1967). *Taro Statistic : An Introductory Analysis*. New York : Harper & Row.

8

รูปแบบการบริหารงานประกันคุณภาพภายในของ สถานศึกษาเอกชน จังหวัดกำแพงเพชร

The Model of Internal Quality Assurance Management for
Private Education Institutions in Kamphaeng Phet Province

สุพรรณณี นวมนาค สุวัฒน์ วรานูสาสน์ และ วรวิทย์ สิทธิโสภณ

Supanee Nuamnark Suwat Waranusas and Worawit Sittisophon

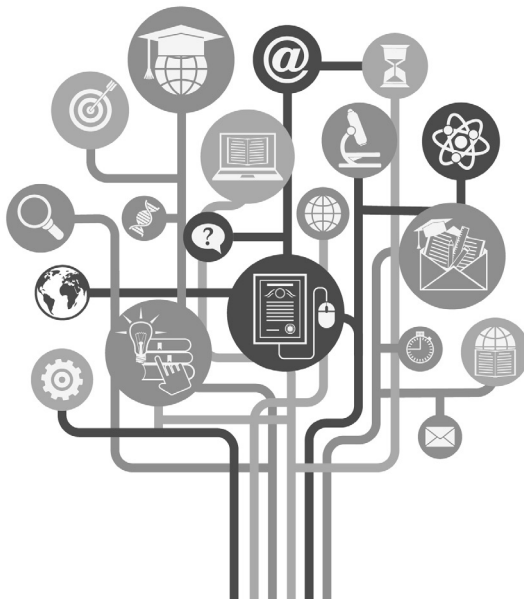



รูปแบบการบริหารงานประกันคุณภาพภายในของสถานศึกษาเอกชน จังหวัดกำแพงเพชร*

The Model of Internal Quality Assurance Management for
Private Education Institutions in Kamphaeng Phet Province

สุพรรณณี นวมนาค¹ สุวัฒน์ วรานุสาสน์² และ วรวิทย์ สิทธิโสภณ³

Supanee Nuamnark Suwat Waranusas and Worawit Sittisophon

¹คณะครุศาสตร์ มหาวิทยาลัยราชภัฏกำแพงเพชร จังหวัดกำแพงเพชร 62000 ประเทศไทย

Faculty of Education, Kamphaeng Phet Rajabhat University, Kamphaeng Phet 62000, Thailand
e-mail : wannawatsuksa@yahoo.com

²คณะครุศาสตร์ มหาวิทยาลัยราชภัฏกำแพงเพชร จังหวัดกำแพงเพชร 62000 ประเทศไทย

Faculty of Education, Kamphaeng Phet Rajabhat University, Kamphaeng Phet 62000, Thailand
e-mail : suwat.waranusast@gmail.com

³คณะครุศาสตร์ มหาวิทยาลัยราชภัฏกำแพงเพชร จังหวัดกำแพงเพชร 62000 ประเทศไทย

Faculty of Education, Kamphaeng Phet Rajabhat University, Kamphaeng Phet 62000, Thailand
e-mail : Wit_1019@hotmail.com

Received : October 27, 2021 Revised : February 28, 2022 Accepted : May 20, 2022

บทคัดย่อ

วัตถุประสงค์เพื่อ 1) ศึกษาสภาพ ปัญหา และองค์ประกอบการบริหารงานประกันคุณภาพภายใน 2) เพื่อสร้างรูปแบบการบริหารงานประกันคุณภาพภายใน และ 3) เพื่อประเมินรูปแบบการบริหารงานประกันคุณภาพภายในของสถานศึกษาเอกชน จังหวัดกำแพงเพชร ขั้นตอนการวิจัย แบ่งเป็น 3 ขั้นตอน คือ ขั้นตอนที่ 1 ศึกษาสภาพ ปัญหา และองค์ประกอบการบริหารงานประกันคุณภาพภายใน โดยใช้วิธีการสัมภาษณ์ ขั้นตอนที่ 2 สร้างรูปแบบการบริหารงานประกันคุณภาพภายใน โดยการประชุมเชิงปฏิบัติการ (Workshop) และตรวจสอบรูปแบบโดยจัดสัมมนาอิงกลุ่มผู้เชี่ยวชาญ (Connoisseurship) ขั้นตอนที่ 3 ประเมินรูปแบบ โดยการทำประชาพิจารณ์ (Public Hearing) โดยใช้แบบสอบถาม ผลการวิจัยพบว่า 1) สภาพ ปัญหา และ

*บทความนี้เป็นงานวิจัยคุณิพนธ์ เรื่อง “รูปแบบการบริหารงานประกันคุณภาพภายในของสถานศึกษาเอกชน จังหวัดกำแพงเพชร” คณะครุศาสตร์ มหาวิทยาลัยราชภัฏกำแพงเพชร ปีการศึกษา 2565

องค์ประกอบการบริหารงานการประกันคุณภาพภายในสถานศึกษาเอกชน จังหวัดกำแพงเพชร พบว่า การดำเนินงานประกันคุณภาพภายในสถานศึกษามีการวางแผนงาน การดำเนินการ และแนวทางการปฏิบัติงานตามมาตรฐานที่กระทรวงกำหนดให้เหมาะสมกับบริบทของโรงเรียน ปัญหาที่พบส่วนใหญ่สถานศึกษาขาดการวางแผนงานอย่างมีประสิทธิภาพ บุคลากรขาดความรู้ความเข้าใจ และขาดความต่อเนื่องในการดำเนินงาน เนื่องจากโยกย้ายบ่อย และขาดความร่วมมือจากชุมชน 2) รูปแบบการบริหารงานประกันคุณภาพภายในของสถานศึกษาเอกชน จังหวัดกำแพงเพชร ประกอบด้วย 6 องค์ประกอบ คือ องค์ประกอบที่ 1 หลักการของรูปแบบ องค์ประกอบที่ 2 วัตถุประสงค์ของรูปแบบ องค์ประกอบที่ 3 สภาพแวดล้อมและเทคโนโลยี องค์ประกอบที่ 4 กระบวนการของรูปแบบ องค์ประกอบที่ 5 ผลผลิต และองค์ประกอบที่ 6 เงื่อนไขส่งเสริมความสำเร็จ 3) ผลการประเมินรูปแบบการบริหารงานประกันคุณภาพภายในของสถานศึกษาเอกชน จังหวัดกำแพงเพชร โดยรวมอยู่ในระดับดี เมื่อพิจารณารายองค์ประกอบ พบว่า องค์ประกอบที่มีค่าเฉลี่ยสูงสุด คือ องค์ประกอบที่ 6 เงื่อนไขส่งเสริมความสำเร็จ รองลงมา คือ องค์ประกอบที่ 4 กระบวนการของรูปแบบ อยู่ในระดับมาก

คำสำคัญ : รูปแบบการบริหารงานประกันคุณภาพภายใน; การประกันคุณภาพภายในของสถานศึกษาเอกชน; การประเมินรูปแบบ

Abstract

The purposes of this study were to 1) analyze the condition, problems and components of internal quality assurance management 2) create the model of internal quality assurance management and to 3) evaluate the model of internal quality assurance management for private educational institutions in Kamphaeng Phet Province. The research methodology was divided into three steps: I) analyzing conditions, problems and management component in Kamphaeng Phet Province by interviewing the school director and the head of academic, II) creating the model of internal quality assurance management for private educational institutions in Kamphaeng Phet by setting up a workshop,



and III) evaluating the model by conducting the public hearing with 36 of the private school administrators and 36 heads of academic affairs or the teacher. The result revealed as follows: 1. The condition, problems and components of internal quality assurance management for private educational institutions Kamphaeng Phet were found that the plan and the operation were carried out in comply with the standard operating guideline of Ministry of Education which was relevant to school. In addition, the most frequent problems confronting the educational institutions were the lacks of effective planning, knowledge staffs, continuity due to staff resignation or changing of work, and cooperation from the community. 2. The model of internal quality assurance management for private educational institutions in Kamphaeng Phet consisted of six components as follows; 1) principle of model, 2) objectives of model, 3) state of environment and technology, 4) model of the process, 5) production and 6) condition for the success. 3. The result of the overall evaluation of the internal quality assurance management model was found at good level. Considering at each component, it showed that the highest average mean was in the sixth component- the condition for the success and followed by the fourth component- the model of the process which were at high level.

Keywords : Model of Internal Quality Assurance Management; Internal Quality Assurance of Private Educational Institutions; Model Assessment

บทนำ

การศึกษาเป็นกลไกสำคัญในการพัฒนาทรัพยากรมนุษย์เพื่อขับเคลื่อนประเทศ และเป็นช่องทางสำคัญในการเปิดโอกาสให้ประชาชนทุกคนได้มีจุดเริ่มต้นที่ดีของชีวิต แต่หากดูจากสภาพที่เกิดขึ้นในสังคมหลายๆ ฝ่ายกำลังเข้าใจเป็นไปในแนวทางเดียวกัน คือ การศึกษาของไทยกำลังมีปัญหา ซึ่งมีการทำวิจัยออกมาหลายๆ ครั้งที่สะท้อนถึง

ความล้มเหลวของการศึกษาในบ้านเรา ปัญหาต่างๆ ที่เกิดขึ้นกับเด็กและเยาวชนไทย เปรียบเสมือนสายพานความป่วยไข้ทางสังคมที่สะท้อนถึงปรากฏการณ์ความอ่อนแอ ของทุกภาคส่วน ทั้งสถาบันครอบครัวอ่อนแอ พื้นที่ที่บยาบมุขขาดการควบคุม เทคโนโลยี สารสนเทศไม่เพียงพอต่อการศึกษามีการนำเทคโนโลยีที่ไม่เหมาะสมมาใช้งาน อันเป็นเหตุของปัญหาพฤติกรรมเด็กและเยาวชน ดังนั้น จึงต้องมีการดำเนินงานประกัน คุณภาพการศึกษาภายในผสมผสานอยู่ในกระบวนการบริหารเพื่อพัฒนาคุณภาพของ ผู้เรียน อันจะเป็นการสร้างเชื่อมั่นแก่ผู้ปกครองได้ว่า สถานศึกษาสามารถจัดการ การศึกษาให้มีคุณภาพเป็นไปตามมาตรฐานการศึกษา (บุญณิสสา ส่งแสง, 2563)

พระราชบัญญัติการศึกษาแห่งชาติ (ฉบับที่ 4) พ.ศ.2562 มาตรา 47 กำหนดให้ มีระบบการประกันคุณภาพการศึกษาเพื่อพัฒนาคุณภาพ และมาตรฐานการศึกษาของ การศึกษาขั้นพื้นฐาน ประกอบด้วย ระบบการประกันคุณภาพภายใน และระบบการ ประกันคุณภาพภายนอก (พระราชบัญญัติการศึกษาแห่งชาติ, 2562) กระทรวง ศึกษาธิการ จึงประกาศให้ใช้มาตรฐานการศึกษาระดับปฐมวัย ระดับการศึกษาขั้น พื้นฐาน และระดับการศึกษาขั้นพื้นฐานศูนย์การศึกษาพิเศษ เพื่อเป็นหลักในการเทียบ เคียงสำหรับสถานศึกษาหน่วยงานต้นสังกัดและสำนักงานเขตพื้นที่การศึกษาทั้งประธม ศึกษา และมัธยมศึกษาในการพัฒนา ส่งเสริมสนับสนุน กำกับดูแล และติดตาม ตรวจสอบคุณภาพการศึกษา

เมื่อพิจารณาตามสาระบัญญัติของพระราชบัญญัติการศึกษาแห่งชาติในหมวดที่ ว่าด้วยมาตรฐานและการประกันคุณภาพการศึกษา ย่อมจะเห็นความสำคัญของการ ประกันคุณภาพการศึกษา กล่าวคือ 1. ให้มีระบบการประกันคุณภาพการศึกษาเพื่อ พัฒนาคุณภาพและมาตรฐานการศึกษาทุกระดับ 2. ให้หน่วยงานต้นสังกัดและสถาน ศึกษาจัดให้มีระบบการประกันคุณภาพภายในสถานศึกษาที่ต้องดำเนินการอย่าง ต่อเนื่อง 3. ให้มีสำนักงานรับรองมาตรฐาน และประเมินคุณภาพการศึกษา (สมศ.) ทำหน้าที่ตรวจสอบคุณภาพของสถานศึกษาโดยมุ่งหวังให้สถานศึกษาดำเนินการตาม จุดมุ่งหมายหลักการและแนวการจัดการศึกษาในแต่ละระดับ 4. ให้มีการจัดทำข้อเสนอ แนะการปรับปรุงแก้ไขต่อหน่วยงานต้นสังกัด เมื่อพบว่าผลการประเมินภายนอกของ สถานศึกษาไม่ได้ตามมาตรฐานที่กำหนด นอกเหนือจากที่บ่งบอกระดับความสำคัญการ บริหารจัดการ และการดำเนินกิจกรรมตามภารกิจปกติของสถานศึกษาเพื่อพัฒนา



ผู้เรียนตามมาตรฐานการศึกษาซึ่งจะช่วยให้ประชาชนเกิดความมั่นใจในระบบการศึกษา การประกันคุณภาพการศึกษาจึงเป็นระบบที่มีการดำเนินการโดยบุคลากรในสถานศึกษา และหน่วยงานต้นสังกัดควบคู่กับการดำเนินการตรวจสอบและประเมินผลจากหน่วยงานภายนอก (สำนักงานเลขาธิการสภาการศึกษา, 2560)

จากรายงานผลการวิจัยของ สำนักงานรับรองมาตรฐาน และประเมินคุณภาพการศึกษา (สมศ.) พบว่า สถานศึกษายังไม่เห็นความสำคัญต่อการประกันคุณภาพภายในสถานศึกษา ผู้บริหาร ครู และผู้เกี่ยวข้องยังขาดความรู้ความเข้าใจเกี่ยวกับระบบการประกันคุณภาพสถานศึกษาจึงไม่บรรลุเป้าหมาย (สำนักเลขาธิการสภาการศึกษา, 2553) และจากรายงานผลการประเมินคุณภาพภายในประจำปี พ.ศ. 2560 ของสำนักงานศึกษาธิการจังหวัดกำแพงเพชร พบว่า ปัญหาของโรงเรียนเอกชน จังหวัดกำแพงเพชร คือ 1) รายงานการประเมินคุณภาพภายในสถานศึกษา (SAR) ยังไม่สะท้อนผลการดำเนินงานที่เป็นตัวตนของสถานศึกษาอย่างชัดเจน 2) สถานศึกษาเข้าใจกระบวนการรายงานคุณภาพภายในสถานศึกษาที่คาดเคลื่อน 3) การวิเคราะห์จุดเด่น จุดควรพัฒนา ความต้องการพัฒนาไม่สอดคล้องกับผลการประเมิน 4) การสรุปและรายงานผลระดับการศึกษาปฐมวัยยังไม่สอดคล้องกับเกณฑ์การประเมิน 5) สถานศึกษาไม่เข้าใจการสรุปและรายงานผลระดับการศึกษาขั้นพื้นฐาน (สำนักงานศึกษาธิการจังหวัดกำแพงเพชร, 2560) และจากรายงานผลการประเมินคุณภาพภายใน ในปี พ.ศ. 2561 พบว่า จุดที่ควรพัฒนาในด้านการประกันคุณภาพภายใน คือ 1) การจัดกิจกรรมวิธีการสอนแบบสมัยใหม่ที่หลากหลาย 2) การประเมินผลตามสภาพจริงด้วยวิธีการที่หลากหลาย 3) การนำผลการประเมินไปปรับปรุงการจัดกิจกรรมการเรียนการสอน 4) ความกล้าในการแสดงออก กล้าพูด การอดทนรอคอย 5) พัฒนาคุณภาพครูและสวัสดิการครู (สำนักงานศึกษาธิการจังหวัดกำแพงเพชร, 2561)

จากปัญหาดังกล่าว ผู้วิจัยจึงมีความสนใจในการศึกษาการสร้างรูปแบบการบริหารงานการประกันคุณภาพภายในของสถานศึกษาเอกชน จังหวัดกำแพงเพชร เพื่อให้ระบบการพัฒนาคุณภาพการศึกษามีความต่อเนื่อง และทำให้ระบบการบริหารสถานศึกษาบรรลุผลสำเร็จตามวัตถุประสงค์

วัตถุประสงค์

- 1) เพื่อศึกษาสภาพ ปัญหา และองค์ประกอบการบริหารงานการประกันคุณภาพภายในของสถานศึกษาเอกชน จังหวัดกำแพงเพชร
- 2) เพื่อสร้างรูปแบบการบริหารงานประกันคุณภาพภายในของสถานศึกษาเอกชน จังหวัดกำแพงเพชร
- 3) เพื่อประเมินรูปแบบการบริหารงานประกันคุณภาพภายในของสถานศึกษาเอกชน จังหวัดกำแพงเพชร

กรอบแนวคิดในการวิจัย

1. แนวคิด ทฤษฎีการกำหนดองค์ประกอบของรูปแบบ จากนักวิชาการ สามารถสรุปได้ ดังนี้

- 1.1. หลักการของรูปแบบ
- 1.2. เป้าหมายในการออกแบบรูปแบบ
- 1.3. กระบวนการของรูปแบบ (Process)
- 1.4. สภาพแวดล้อมของรูปแบบ (Context)
- 1.5. วิธีการดำเนินงานของรูปแบบ และ
- 1.6. ผลผลิตของรูปแบบ (Output)

2. แนวคิดเกี่ยวกับการพัฒนารูปแบบ

3. แนวคิดเกี่ยวกับการตรวจสอบรูปแบบ

4. มาตรฐานการศึกษา ระดับการศึกษาขั้นพื้นฐาน พ.ศ. 2561

มาตรฐานที่ 1 คุณภาพเด็กและคุณภาพของผู้เรียน

มาตรฐานที่ 2 กระบวนการบริหารและการจัดการ

มาตรฐานที่ 3 กระบวนการจัดการเรียนการสอนที่เน้นเด็กและผู้เรียนเป็นสำคัญ

จากการจัดสัมภาษณ์ผู้เชี่ยวชาญ (Connoisseurship) จำนวน 9 คน ได้ องค์ประกอบของรูปแบบการบริหารงานประกันคุณภาพภายในของสถานศึกษาเอกชน จังหวัดกำแพงเพชร

1. หลักการของรูปแบบ
2. วัตถุประสงค์
3. สภาพแวดล้อมและเทคโนโลยี
4. กระบวนการ
5. ผลผลิต
6. เงื่อนไขส่งเสริมความสำเร็จ

รูปภาพที่ 1 กรอบแนวคิดการวิจัย



แนวคิดและทฤษฎีที่เกี่ยวข้อง

ผู้วิจัยได้ศึกษาแนวคิด ทฤษฎีการกำหนดองค์ประกอบของรูปแบบจากนักวิชาการหลายท่าน สามารถสรุปได้ว่า การกำหนดองค์ประกอบของรูปแบบ ประกอบด้วย 1. หลักการของรูปแบบ 2. เป้าหมายในการออกแบบรูปแบบ 3. กระบวนการของรูปแบบ (Process) 4. สภาพแวดล้อมของรูปแบบ (Context) 5. วิธีการดำเนินงานของรูปแบบ และ 6. ผลผลิตของรูปแบบ (Output) และจากการจัดสัมมนาอิงผู้เชี่ยวชาญ (Connoisseurship) จำนวน 9 คน ได้องค์ประกอบของรูปแบบการประกันคุณภาพภายในของสถานศึกษาเอกชน จังหวัดกำแพงเพชร ดังนี้

แนวคิดเกี่ยวกับการพัฒนารูปแบบ สรุปได้ว่า การศึกษาการพัฒนาแบบออกมาเป็นประเด็นที่คล้ายคลึงกันตามขั้นตอนของการพัฒนารูปแบบ ได้ 4 หลักใหญ่ ได้แก่ ขั้นตอนการสำรวจ การวิเคราะห์ การสังเคราะห์ การออกแบบ และการตรวจสอบ ซึ่งผู้วิจัยได้นำแนวคิดเกี่ยวกับรูปแบบมาเพื่อพัฒนารูปแบบการประกันคุณภาพภายในของสถานศึกษาเอกชน จังหวัดกำแพงเพชร เป็น 3 ขั้นตอน ได้แก่ ขั้นตอนที่ 1 การศึกษาสภาพ ปัญหา และองค์ประกอบการบริหารงานประกันคุณภาพภายในของสถานศึกษาเอกชน จังหวัดกำแพงเพชร ขั้นตอนที่ 2 การสร้างรูปแบบการบริหารงานประกันคุณภาพภายในของสถานศึกษาเอกชน จังหวัดกำแพงเพชร และขั้นตอนที่ 3 การประเมินรูปแบบการบริหารงานประกันคุณภาพภายในของสถานศึกษาเอกชน จังหวัดกำแพงเพชร ผู้วิจัยได้นำแนวคิดของนักวิชาการต่างๆ มาใช้เป็นแนวทางกำหนดการพัฒนารูปแบบ

แนวคิดเกี่ยวกับการตรวจสอบรูปแบบ สรุปได้ว่า การตรวจสอบรูปแบบนั้นมีวัตถุประสงค์เพื่อตรวจสอบความถูกต้อง ความเหมาะสม ความเป็นไปได้ และความเป็นประโยชน์ของรูปแบบที่มีความสำคัญ และมีประสิทธิภาพ คือ การตรวจสอบโดยพิจารณาการให้ข้อเสนอแนะของผู้เชี่ยวชาญที่มีความรู้ความสามารถในรายละเอียดของรูปแบบนั้น เพื่อในการนำไปปฏิบัติจริงสามารถทำได้หลายลักษณะ ทั้งการทดสอบด้วยวิธีการทางสถิติ วิธีการเชิงปริมาณ การทดลองด้วยโครงการนำร่อง หรือการทดสอบรูปแบบโดยใช้วิธีการประเมินจากความเห็นของผู้เชี่ยวชาญที่เน้นการวิเคราะห์อย่างลึกซึ้ง

วิธีการวิจัย

ผู้วิจัยได้ดำเนินการวิจัยแบ่งเป็น 3 ขั้นตอน ดังนี้

ขั้นตอนที่ 1 ศึกษาสภาพ ปัญหา และองค์ประกอบการบริหารงานประกันคุณภาพภายในของสถานศึกษาเอกชน จังหวัดกำแพงเพชร ดังนี้ 1) ศึกษาวิเคราะห์เอกสาร บทความและงานวิจัยที่เกี่ยวข้องทั้งในประเทศและต่างประเทศ 2) ศึกษาสภาพและปัญหาการบริหารงานประกันคุณภาพภายในของสถานศึกษาเอกชน และ 3) ศึกษาองค์ประกอบการบริหารงานประกันคุณภาพภายในของสถานศึกษาเอกชน โดยศึกษาแนวทางปฏิบัติที่ดี (Best Practice) จากโรงเรียนที่มีการบริหารงานประกันคุณภาพภายในที่ดี

แหล่งข้อมูล

1. ผู้ที่ให้ข้อมูลในการสัมภาษณ์ ประกอบด้วย ผู้อำนวยการโรงเรียนเอกชน จังหวัดกำแพงเพชร จำนวน 36 โรงเรียน และหัวหน้าฝ่ายวิชาการ จำนวน 36 คน รวมทั้งสิ้น จำนวน 72 คน

2. ผู้ให้ข้อมูลแนวทางปฏิบัติที่ดี (Best Practice) จากโรงเรียนที่มีการบริหารงานประกันคุณภาพภายในที่ดี ประกอบด้วย ผู้อำนวยการ และหัวหน้าฝ่ายวิชาการหรือผู้ดูแลงานประกันคุณภาพภายใน จำนวน 6 คน

เครื่องมือที่ใช้ในการวิจัย

เครื่องมือและการเก็บรวบรวมข้อมูล ประกอบด้วย เอกสารและงานวิจัยที่เกี่ยวข้อง ซึ่งประกอบด้วยองค์ประกอบการบริหารงานประกันคุณภาพภายใน และงานวิจัยที่เกี่ยวข้อง เก็บรวบรวมข้อมูลโดยการสังเคราะห์เอกสาร และงานวิจัยที่เกี่ยวข้อง เพื่อกำหนดองค์ประกอบการบริหารงานประกันคุณภาพภายใน ดำเนินการเก็บรวบรวมข้อมูลโดยการอ่าน และจัดบันทึกเป็นตารางวิเคราะห์เนื้อหาหลักการบริหารงาน และการสร้างรูปแบบการประกันคุณภาพภายใน เพื่อนำมาสังเคราะห์และจัดลำดับความถี่ และสรุปเป็นแนวทางในการบริหารและการสร้างรูปแบบการประกันคุณภาพภายใน

การวิเคราะห์ข้อมูล

1. การวิเคราะห์ข้อมูลด้านเอกสาร และงานวิจัยที่เกี่ยวข้อง โดยใช้วิธีการวิเคราะห์เนื้อหา (Content Analysis) สังเคราะห์หลักการบริหารและการสร้างรูปแบบการประกันคุณภาพภายในของสถานศึกษาฉบับร่าง



2. การวิเคราะห์ข้อมูลในการสัมภาษณ์ เมื่อได้ข้อมูลจากการเก็บรวบรวมการสัมภาษณ์ครบถ้วนแล้วนำข้อมูลมาวิเคราะห์เนื้อหา (Content Analysis) ซึ่งนำเนื้อหาที่จัดไว้ในแบบบันทึกการสัมภาษณ์มาวิเคราะห์ตามประเด็นที่เกี่ยวข้องกับสภาพปัญหาและองค์ประกอบการบริหารงานประกันคุณภาพภายในของสถานศึกษา วิเคราะห์ความคิดเห็นเกี่ยวกับรูปแบบการบริหารงานประกันคุณภาพภายในของสถานศึกษาเอกชน จังหวัดกำแพงเพชร วิเคราะห์ข้อมูลโดยการแจกแจงความถี่

ขั้นตอนที่ 2 สร้างรูปแบบการบริหารงานประกันคุณภาพภายในของสถานศึกษาเอกชน จังหวัดกำแพงเพชร ดังนี้ 1) ร่างรูปแบบและคู่มือการใช้รูปแบบการบริหารงานประกันคุณภาพภายในของสถานศึกษาเอกชน จังหวัดกำแพงเพชร โดยการจัดประชุมเชิงปฏิบัติการ (Workshop) ซึ่งเป็นผู้ทรงคุณวุฒิ ที่ได้มาจากการเลือกแบบเจาะจง (Purposive Selection) จำนวน 9 คน 2) ตรวจสอบการใช้รูปแบบการบริหารงานประกันคุณภาพภายในของสถานศึกษาเอกชน จังหวัดกำแพงเพชร โดยการสนทนากลุ่มผู้เชี่ยวชาญ (Connoisseurship) จำนวน 9 คน

แหล่งข้อมูล

1. กลุ่มนักวิชาการที่เกี่ยวข้องกับการประกันคุณภาพการศึกษา จำนวน 3 คน กลุ่มผู้บริหารการศึกษา จำนวน 3 คน กลุ่มผู้บริหารสถานศึกษาเอกชน จำนวน 3 คน
2. กลุ่มนักวิชาการที่เกี่ยวข้องกับการประกันคุณภาพการศึกษา จำนวน 3 คน กลุ่มผู้บริหารการศึกษา จำนวน 3 คน กลุ่มผู้บริหารสถานศึกษาเอกชน จำนวน 3 คน

เครื่องมือที่ใช้ในการวิจัย

1. ร่างรูปแบบ และคู่มือการใช้รูปแบบการบริหารงานประกันคุณภาพภายในของสถานศึกษาเอกชน จังหวัดกำแพงเพชร โดยนำข้อมูลจากการวิเคราะห์ สังเคราะห์เอกสารและประเด็นที่สัมภาษณ์ในขั้นตอนที่ 1 มาจัดประชุมเชิงปฏิบัติการ (Workshop) ซึ่งเป็นผู้ทรงคุณวุฒิ ที่ได้มาจากการเลือกแบบเจาะจง (Purposive Selection)

2. จัดสัมมนาอิงกลุ่มผู้เชี่ยวชาญ (Connoisseurship) โดยผู้ทรงคุณวุฒิตรวจสอบความเหมาะสมของร่างรูปแบบการบริหารงานประกันคุณภาพภายในของสถานศึกษาเอกชน โดยเป็นนักวิชาการหรือผู้เชี่ยวชาญเกี่ยวกับเรื่องการบริหารงานประกันคุณภาพภายในสถานศึกษา เพื่อการตัดสินใจหรือสรุปความคิดเห็นเกี่ยวกับเรื่องรูปแบบการบริหารงานประกันคุณภาพภายในของสถานศึกษาเอกชน จังหวัดกำแพงเพชร จำนวน 9 คน

การวิเคราะห์ข้อมูล

1. วิเคราะห์ข้อมูลโดยการวิเคราะห์เนื้อหา (Content Analysis) สรุปผลการประชุมเชิงปฏิบัติการ (Workshop) ได้ร่างรูปแบบ และคู่มือการใช้รูปแบบการบริหารงานประกันคุณภาพภายในของสถานศึกษาเอกชน จังหวัดกำแพงเพชร

2. วิเคราะห์เนื้อหา (Content Analysis) โดยนำข้อเสนอแนะต่างๆ ของผู้ทรงคุณวุฒิมาพิจารณาฉันทามติ (Consensus) และปรับปรุง แก้ไขเป็นรูปแบบและคู่มือการใช้รูปแบบการบริหารงานประกันคุณภาพภายในของสถานศึกษาเอกชน จังหวัดกำแพงเพชร

ขั้นตอนที่ 3 การประเมินรูปแบบการบริหารงานประกันคุณภาพภายในของสถานศึกษาเอกชน จังหวัดกำแพงเพชรโดยปรับรูปแบบและคู่มือการใช้รูปแบบการบริหารงานประกันคุณภาพภายในของสถานศึกษาเอกชน จังหวัดกำแพงเพชรโดยการประชุมประชาพิจารณ์ (Public Hearing)

แหล่งข้อมูล

1. ผู้บริหารสถานศึกษาเอกชน จังหวัดกำแพงเพชร จำนวน 36 คน
2. หัวหน้าฝ่ายวิชาการหรือผู้รับผิดชอบงานประกันคุณภาพภายในของสถานศึกษาเอกชน จังหวัดกำแพงเพชร จำนวน 36 คน

เครื่องมือที่ใช้ในการวิจัย

1. รูปแบบการบริหารงานประกันคุณภาพภายในของสถานศึกษาเอกชน จังหวัดกำแพงเพชร

2. แบบสอบถามเพื่อประเมินความเป็นไปได้ (Feasibility) และความเป็นประโยชน์ (Utility) ของรูปแบบการบริหารงานประกันคุณภาพภายใน และคู่มือการใช้รูปแบบการบริหารงานประกันคุณภาพภายในของสถานศึกษาเอกชน จังหวัดกำแพงเพชร

การวิเคราะห์ข้อมูล แบบประเมินความเป็นไปได้ และความเป็นประโยชน์ของรูปแบบการบริหารงานประกันคุณภาพภายใน และคู่มือการใช้รูปแบบการบริหารงานประกันคุณภาพภายในของสถานศึกษาเอกชน จังหวัดกำแพงเพชร โดยใช้โปรแกรมคอมพิวเตอร์สำเร็จรูป สถิติที่ใช้ในการวิเคราะห์ข้อมูล ได้แก่ ค่าเฉลี่ย และส่วนเบี่ยงเบนมาตรฐาน



สรุป และอภิปรายผลการวิจัย

สรุปผลการวิจัย

1. การศึกษาสภาพปัญหา และองค์ประกอบการบริหารงานการประกันคุณภาพภายในของสถานศึกษาเอกชน จังหวัดกำแพงเพชร

1.1 จากการศึกษาสภาพการบริหารงานประกันคุณภาพภายในของสถานศึกษาเอกชน จังหวัดกำแพงเพชร โดยกำหนดประเด็นปัญหาตามกฎกระทรวง 6 ชั้นตอน และตามหลักการบริหารงานแบบ PDCA มี พบว่า ในด้านการกำหนดมาตรฐานการศึกษาของสถานศึกษา สถานศึกษามีการดำเนินการกำหนดมาตรฐานตามที่กระทรวงกำหนด เป้าหมายความสำเร็จ และดำเนินการตามแผนงานและแนวทางในการปฏิบัติของโรงเรียนเพื่อให้เหมาะสมกับบริบทของโรงเรียน โดยการวิเคราะห์สภาพองค์กรตามบริบท และจัดประชุมชี้แจงทำความเข้าใจกับครู บุคลากร คณะกรรมการบริหารโรงเรียนเกี่ยวกับมาตรฐานการศึกษา และค่าเป้าหมายที่กำหนดไว้ โดยกำหนดเป็นโครงการ แผนงาน หลักสูตร เอกลักษณะ และอัตลักษณ์ของโรงเรียนเพื่อให้สามารถดำเนินงานได้ตามที่กำหนดติดตามตรวจสอบการดำเนินงานให้เป็นไปตามมาตรฐานที่กำหนดอย่างชัดเจนโดยผู้อำนวยการสถานศึกษา และหัวหน้าฝ่ายงานที่แต่งตั้ง มีการปรับปรุงการวางแผนงาน กำหนดทิศทาง ส่งเสริมผลงานที่ได้ปฏิบัติให้เป็นไปตามที่กำหนดเพื่อให้เกิดประสิทธิภาพสูงขึ้นการปรับปรุงข้อมูลมีการจัดทำเมื่อมีปัญหาเกิดขึ้นในช่วงระหว่างและหลังการปฏิบัติงาน มีการประเมินผลการดำเนินการเพื่อพัฒนาสถานศึกษาปรับปรุงงานที่มีผลกระทบต่อสถานศึกษาและความเชื่อมั่นของสถานศึกษา และวางแผนในขั้นต่อไปนำผลการติดตามไปใช้ในการวางแผนพัฒนาการดำเนินงานในปีการศึกษาถัดไป และจัดทำรายงานผลการประเมินตนเอง (SAR) ตามมาตรฐานการศึกษาของสถานศึกษา และเผยแพร่ผลงานสู่สาธารณชน

1.2 จากการศึกษาปัญหาการบริหารงานประกันคุณภาพภายในของสถานศึกษาเอกชน จังหวัดกำแพงเพชร พบว่า การกำหนดมาตรฐานการศึกษาของสถานศึกษา และแผนงานของสถานศึกษาขาดความร่วมมือจากคณะกรรมการบริหารโรงเรียน ครูบางส่วนยังขาดความรู้ความเข้าใจตามหลักการที่ถูกต้องจึงทำให้การดำเนินงานกำหนดมาตรฐานไม่ถูกต้องเท่าที่ควร และเกิดความซ้ำซ้อนมากขึ้น การติดตามดำเนินงานโดยหัวหน้าฝ่ายวิชาการ และผู้อำนวยการบางครั้งมีความคิดเห็นไม่ตรงกันจึงทำให้

การดำเนินงานเกิดความล่าช้า ระยะเวลาการดำเนินงานไม่ชัดเจนไม่เป็นไปตามแผนที่กำหนด ขาดความต่อเนื่องในการดำเนินงาน งบประมาณสนับสนุนจากรัฐไม่เพียงพอ ปัญหาครูลาออกกลางคันยังเป็นปัจจัยหลักในการดำเนินงานของสถานศึกษา การประเมินผลงานไม่ได้ข้อมูลที่เป็นจริงเท่าที่ควร เพราะสถานศึกษาต้องมีการประเมินผลในระดับที่สูงตามเกณฑ์ ในการกำหนดประเด็นการประเมินไม่ตรงกับมาตรฐานที่กำหนดการติดตามผลการดำเนินงานเพื่อพัฒนาสถานศึกษาขาดความต่อเนื่องในการติดตาม ตรวจสอบ การประกันคุณภาพภายใน และครูมีภาระงานค่อนข้างมาก จึงทำงานไม่มีประสิทธิภาพเท่าที่ควร ขาดเทคโนโลยีสารสนเทศในการติดตามงานและบันทึกผลการจัดทำรายงานผลการประเมินตนเอง (SAR) ตามมาตรฐานการศึกษาของสถานศึกษายังไม่สอดคล้องกับมาตรฐานที่กำหนดข้อมูลในรายงานผลการประเมินตนเองบางส่วนไม่ตรงกับข้อมูลที่เป็นจริง

1.3 ศึกษาแนวทางปฏิบัติที่ดี (Best practice) การบริหารงานประกันคุณภาพภายในของสถานศึกษาที่ประสบความสำเร็จในแนวทางปฏิบัติที่ดีใน 7 ด้าน ตามหลักการบริหารงานแบบ PDCA พบว่า ในด้าน 1) ด้านการกำหนดมาตรฐานการศึกษาของสถานศึกษา ดำเนินการตามที่กระทรวงกำหนด จัดทำแผนพัฒนาคุณภาพการศึกษา 3 ปี แผนปฏิบัติการประจำปีให้สอดคล้องกัน กำหนดเอกลักษณ์ อัตลักษณ์ให้สอดคล้องกับบริบทของสถานศึกษา วิเคราะห์จุดแข็ง จุดอ่อน (SWOT) นำเทคโนโลยี ICT เข้ามาช่วยในงานวิชาการ และลดภาระงานเอกสารให้กับครูและบุคลากร บริหารโรงเรียนแบบมีส่วนร่วมทุกฝ่าย 2) ด้านการจัดทำแผนพัฒนาการจัดการศึกษาของสถานศึกษา คณะกรรมการบริหาร และคณะกรรมการสถานศึกษาเห็นชอบเพื่อให้สอดคล้องไปในทิศทางเดียวกัน ครูและบุคลากรมีส่วนร่วมในการจัดทำโครงสร้างหน่วยงาน จัดทำแผนงานโดยผู้บริหาร หัวหน้าฝ่าย และมอบนโยบายและกิจกรรมลงสู่ผู้ปฏิบัติ คือ ครูหลังจากมีการวิเคราะห์ข้อมูลแล้วจึงนำเข้าไปประชุม ปรับกลยุทธ์และวิธีการให้ตกลงโดยแบ่งงานเป็นฝ่ายต่างๆ และแต่ละกลุ่มสาระ 3) ด้านการดำเนินการตามแผนพัฒนาการจัดการศึกษาของสถานศึกษา ดำเนินการตามแผนงานและระยะเวลาที่กำหนด มีคำสั่งแต่งตั้งผู้รับผิดชอบตามหน้าที่ชัดเจน โดยกำหนดขอบเขตงานโดยจัดทำเป็นโมเดล เน้นผลสัมฤทธิ์ของนักเรียนเผยแพร่ผลงานไปในระดับต่างๆ ตามที่กำหนด เน้นการสร้างนวัตกรรมคุณภาพที่สะท้อนการพัฒนาที่ยั่งยืน บุคลากรมีการแลกเปลี่ยน



เรียนรู้ร่วมกัน สานต่องานในองค์กรโดยจัดทำเป็น MODEL เสนอผลงานโดยใช้เทคโนโลยี ICT และแบ่งเบาภาระงานเอกสารของครู 4) ด้านการประเมินผลการดำเนินการเพื่อพัฒนาสถานศึกษา ติดตามและการประเมินผลโดยหัวหน้าฝ่ายวิชาการ รองผู้อำนวยการ ผู้อำนวยการสถานศึกษาและหน่วยงานภายนอกจัดเก็บข้อมูลโดยมีการเชื่อมโยงให้สัมพันธ์กับโครงการทั้งโรงเรียน หน่วยงานต้นสังกัด เข้ามาคอยนิเทศ ติดตามและเสนอแนะ ผู้บริหารสร้างความตระหนักให้ครูไม่มองงานที่รับผิดชอบเป็นภาระ 5) ด้านการติดตามผลการดำเนินการเพื่อพัฒนาสถานศึกษา จัดทำเป็นรูปเล่ม รายงานสรุปปัญหาที่เกิดขึ้นในแต่ละหัวข้อ สรุปเป็นรายงานประเมินตนเองรายบุคคล ของครู ผู้ปกครอง เน้นส่งเสริมการกล้าแสดงออกของเด็กและผู้เรียนทั้งในด้านการ วิชาการและความสามารถอื่นๆ 6) ด้านการจัดทำรายงานผลการประเมินตนเอง (SAR) เมื่อเสร็จสิ้นภาระงาน โครงการใน 1 ปี สถานศึกษามีการจัดทำรายงานผลการดำเนินงานโดยฝ่ายงานต่างๆ และรายงานผลไปยังหน่วยงานที่เกี่ยวข้อง วางแผนปรับปรุงงาน ให้บรรลุความสำเร็จในปีต่อไป 7) ปัจจัยที่ส่งผลให้งานประกันคุณภาพภายในของสถาน ศึกษาประสบความสำเร็จ คือ ผู้บริหารเป็นปัจจัยสำคัญในการขับเคลื่อน และเป็นผู้นำ ในงานในด้านต่างๆ ประสานความร่วมมือระหว่างโรงเรียน ชุมชน และผู้ปกครอง เพื่อ ให้งานประกันคุณภาพประสบความสำเร็จ

2. การสร้างรูปแบบการบริหารงานประกันคุณภาพภายในของสถานศึกษาเอกชน จังหวัดกำแพงเพชร ดังนี้

2.1 รูปแบบการบริหารงานประกันคุณภาพภายในของสถานศึกษาเอกชน จังหวัดกำแพงเพชร มี 6 องค์ประกอบ ได้แก่ องค์ประกอบที่ 1 หลักการของรูปแบบ องค์ประกอบที่ 2 วัตถุประสงค์ของรูปแบบ องค์ประกอบที่ 3 สภาพแวดล้อมและเทคโนโลยี องค์ประกอบที่ 4 กระบวนการของรูปแบบ องค์ประกอบที่ 5 ผลผลิต และองค์ประกอบที่ 6 เงื่อนไขส่งเสริมความสำเร็จ

2.2 คู่มือการใช้รูปแบบการบริหารงานประกันคุณภาพภายในของสถานศึกษา เอกชน จังหวัดกำแพงเพชร ประกอบไปด้วย 1) บทที่ 1 บทนำ ความเป็นมาและความ สำคัญของปัญหา วัตถุประสงค์ขอบเขตของเนื้อหา ประโยชน์ที่ได้รับ และนิยามศัพท์ เฉพาะ 2) บทที่ 2 รูปแบบและการบริหารงานประกันคุณภาพภายใน องค์ประกอบ ของรูปแบบ และขั้นตอนการใช้คู่มือ 3) บทที่ 3 ขั้นตอนการดำเนินงานตามรูปแบบ



รูปภาพที่ 2 แสดงรูปแบบการบริหารงานประกันคุณภาพภายในของสถานศึกษาเอกชน จังหวัดกำแพงเพชร

โครงสร้างรูปแบบการบริหารงานประกันคุณภาพภายในของสถานศึกษาเอกชน จังหวัดกำแพงเพชร 4) บรรณานุกรม

3. การประเมินรูปแบบการบริหารงานประกันคุณภาพภายในของสถานศึกษาเอกชน จังหวัดกำแพงเพชร พบว่า ค่าเฉลี่ยและส่วนเบี่ยงเบนมาตรฐานโดยรวมมีค่าเฉลี่ยอยู่ในระดับมาก เมื่อพิจารณารายองค์ประกอบ พบว่า องค์ประกอบที่มีค่าเฉลี่ยสูงสุด คือ องค์ประกอบที่ 6 เจื่อนไขส่งเสริมความสำเร็จ รองลงมา คือ องค์ประกอบที่ 4 กระบวนการของรูปแบบอยู่ในระดับมาก ส่วนองค์ประกอบที่มีค่าต่ำสุด คือ องค์ประกอบที่ 2 วัตถุประสงค์ของรูปแบบอยู่ในระดับมาก ส่วนค่าเฉลี่ยของความเป็นประโยชน์ของรูปแบบการบริหารงานประกันคุณภาพภายในของสถานศึกษาเอกชน จังหวัดกำแพงเพชร โดยรวม พบว่า มีค่าเฉลี่ยอยู่ในระดับมาก เมื่อพิจารณารายองค์ประกอบ พบว่า องค์ประกอบที่มีค่าเฉลี่ยสูงสุด คือ องค์ประกอบที่ 1 หลักการของรูปแบบอยู่ในระดับมากที่สุด รองลงมา คือ องค์ประกอบที่ 2 วัตถุประสงค์ของรูปแบบอยู่ในระดับมาก ส่วนองค์ประกอบที่มีค่าต่ำสุด คือ องค์ประกอบที่ 3 สภาพแวดล้อมและเทคโนโลยีอยู่ในระดับมาก



ในด้านคู่มือการใช้รูปแบบการบริหารงานประกันคุณภาพภายในของสถานศึกษา เอกชน จังหวัดกำแพงเพชร มีค่าเฉลี่ย และส่วนเบี่ยงเบนมาตรฐานของความเป็นไปได้ โดยรวม พบว่า มีค่าเฉลี่ยอยู่ในระดับมาก เมื่อพิจารณารายชื่อ พบว่า ข้อที่ 7 เนื้อหา มีประโยชน์สามารถนำไปประยุกต์ใช้ในการพัฒนารูปแบบการบริหารงานประกันคุณภาพภายในของผู้บริหารสถานศึกษาได้โดยคู่มือมีความเป็นไปได้อยู่ในระดับมากที่สุด รองลงมา คือ ข้อ 9 การใช้ภาษาเหมาะสมกับระดับการนำไปปฏิบัติของสถานศึกษาอยู่ในระดับมาก และข้อที่น้อยที่สุด คือ ข้อที่ 1 มีการกำหนดหลักการ วัตถุประสงค์ ขอบเขต ประโยชน์ที่ได้รับนิยามศัพท์ชัดเจนเข้าใจง่ายโดยมีความเหมาะสมอยู่ในระดับมาก

สำหรับค่าเฉลี่ย และส่วนเบี่ยงเบนมาตรฐานของความเป็นประโยชน์ของคู่มือการใช้รูปแบบ โดยรวมมีค่าเฉลี่ยอยู่ในระดับมาก เมื่อพิจารณารายชื่อ พบว่า ข้อที่ 3 มีการกำหนดหัวข้อเรื่องสอดคล้องกับเนื้อหาของเรื่องนั้นๆ และข้อ 12 รูปเล่มของคู่มือฯ มีความเหมาะสมและน่าสนใจอยู่ในระดับมากที่สุด รองลงมา คือ ข้อที่ 1 มีการกำหนดหลักการ วัตถุประสงค์ ขอบเขต ประโยชน์ที่ได้รับนิยามศัพท์ชัดเจนเข้าใจง่ายอยู่ในระดับมาก และข้อ 9 การใช้ภาษาเหมาะสมกับระดับการนำไปปฏิบัติของสถานศึกษาอยู่ในระดับมาก และข้อที่น้อยที่สุด คือ ข้อที่ 10 การใช้ภาษามีความถูกต้อง ชัดเจน โดยมีความเป็นประโยชน์อยู่ในระดับมาก

อภิปรายผลการวิจัย

1) ผลการศึกษาสภาพ ปัญหา และองค์ประกอบการบริหารงานประกันคุณภาพภายในของสถานศึกษาเอกชน จังหวัดกำแพงเพชร พบว่า โรงเรียนมีการกำหนดมาตรฐานตามที่กระทรวงกำหนด มีการกำหนดแผนพัฒนาคุณภาพการจัดการศึกษา แผนปฏิบัติการประจำปี เอกลักษณ์ อัตลักษณ์ ตามบริบทของโรงเรียนมีการกำหนดกิจกรรมให้สอดคล้องกับแผนงาน และแบ่งฝ่ายงานชัดเจนเพื่อให้สามารถปฏิบัติงานไปในทิศทางเดียวกัน มีการนิเทศติดตามงานตามฝ่ายงานประเมินผลงานจากหัวหน้าฝ่ายผู้บริหารสถานศึกษาและหน่วยงานต้นสังกัดรวมทั้งจัดทำรายงานผลการปฏิบัติงานหลังจากดำเนินงานไปแล้วครบ 1 ปีการศึกษา เพื่อนำมาประเมินและพัฒนาคุณภาพการศึกษาให้ดียิ่งขึ้น โดยนำหลักการบริหารงานแบบวงจรคุณภาพ PDCA เข้ามาเป็นตัวกำหนดกรอบการดำเนินงาน เพื่อให้งานประกันคุณภาพสามารถดำเนินไปเป็น

ขั้นตอนที่ถูกต้องและเกิดประสิทธิภาพและประสิทธิผลทำให้งานประกันคุณภาพภายในเข้มแข็ง โดยจากการรวบรวมเอกสาร และงานวิจัยที่เกี่ยวข้องมาจากแหล่งข้อมูลที่น่าเชื่อถือมีความถูกต้องเหมาะสม อีกทั้งกระบวนการสัมภาษณ์เพื่อทราบประเด็นสภาพปัญหา และองค์ประกอบในการบริหารงานประกันคุณภาพภายในโดยการสร้างประเด็นคำถามที่มีความตรงเชิงเนื้อหาทำให้ได้ข้อมูลที่สามารถสะท้อนถึงความเป็นจริง ซึ่งสอดคล้องกับงานวิจัยของ จันทรสุตา บุตรชาติ (2555) พบว่า การดำเนินงานประกันคุณภาพภายในมีวิธีดำเนินการ แบ่งออกเป็น 4 ขั้นตอน คือ ขั้นตอนที่ 1 การกำหนดกรอบแนวคิดในการประกันคุณภาพภายในสถานศึกษาขั้นพื้นฐานในสังกัดสำนักงานเขตพื้นที่การศึกษาประถมศึกษาศงขลา เขต 1 ขั้นตอนที่ 2 การศึกษาข้อมูลเกี่ยวกับการประกันคุณภาพภายในสถานศึกษาขั้นพื้นฐาน ในสังกัดสำนักงานเขตพื้นที่การศึกษาประถมศึกษาศงขลา เขต 1 ขั้นตอนที่ 3 การสร้างรูปแบบการประกันคุณภาพภายในสถานศึกษาขั้นพื้นฐาน ในสังกัดสำนักงานเขตพื้นที่การศึกษาประถมศึกษาศงขลา เขต 1 และขั้นตอนที่ 4 การประเมินรูปแบบการประกันคุณภาพภายในสถานศึกษา ในขณะเดียวกันเมื่อศึกษาองค์ประกอบการบริหารงานประกันคุณภาพภายในของสถานศึกษา พบว่า องค์ประกอบการบริหารงานประกันคุณภาพการศึกษามี 7 ด้าน คือ 1. ด้านการกำหนดมาตรฐานการศึกษาของสถานศึกษา 2. ด้านการจัดทำแผนพัฒนาการจัดการศึกษาของสถานศึกษา 3. ด้านการดำเนินการตามแผนพัฒนาการจัดการศึกษาของสถานศึกษา 4. ด้านการประเมินผลการดำเนินการเพื่อพัฒนาสถานศึกษา 5. ด้านการติดตามผลการดำเนินการเพื่อพัฒนาสถานศึกษา 6. ด้านการจัดทำรายงานผลการประเมินตนเอง (SAR) ตามมาตรฐานการศึกษาของสถานศึกษา 7. ปัจจัยที่ส่งผลให้งานประกันคุณภาพภายในของสถานศึกษาประสบความสำเร็จ ซึ่งสอดคล้องกับงานวิจัยของ สุภัค พวงขจร ชนม์ชกรณ์ วรอนิทร์ และอนุชา ก้อนพ่วง (2561) ซึ่งได้ศึกษาสถานศึกษาที่มีแนวปฏิบัติที่ดี (Best Practice) ผลการวิจัย พบว่า รูปแบบการประกันคุณภาพภายในสถานศึกษาขั้นพื้นฐานด้วยวิธีการบริหารแบบมุ่งผลสัมฤทธิ์ ที่เหมาะสมประกอบด้วย 8 องค์ประกอบ ได้แก่ 1) การวางแผนกลยุทธ์องค์กร 2) การกำหนดรายละเอียดของตัวชี้วัดผลดำเนินงาน 3) การจัดการพัฒนาคุณภาพการศึกษา 4) การจัดการความเสี่ยง 5) การวัดและการติดตามตรวจสอบคุณภาพ 6) การใช้ข้อมูลที่มีประสิทธิภาพ 7) การรักษาปรับปรุงและพัฒนาคุณภาพการศึกษาอย่างต่อเนื่อง และ 8) การให้รางวัลตอบแทน



2) รูปแบบการบริหารงานประกันคุณภาพภายในของสถานศึกษาเอกชน จังหวัดกำแพงเพชร มี 6 องค์ประกอบ คือ องค์ประกอบที่ 1 หลักการของรูปแบบ องค์ประกอบที่ 2 วัตถุประสงค์ของรูปแบบ องค์ประกอบที่ 3 กระบวนการ องค์ประกอบที่ 4 สภาพแวดล้อม และเทคโนโลยี องค์ประกอบที่ 5 ผลผลิต และองค์ประกอบที่ 6 เงื่อนไขส่งเสริมความสำเร็จ และได้ตรวจสอบรูปแบบการบริหารงานประกันคุณภาพภายในของสถานศึกษาเอกชน จังหวัดกำแพงเพชร อย่างเป็นระบบส่งผลให้รูปแบบการบริหารงานประกันคุณภาพภายในของสถานศึกษาเอกชน จังหวัดกำแพงเพชร มีความเป็นไปได้ และมีความเป็นประโยชน์ซึ่ง รูปแบบมีขั้นตอนการสร้างที่ถูกต้องเริ่มจากการศึกษาสภาพปัญหา และองค์ประกอบการบริหารงานประกันคุณภาพภายในจากสถานศึกษาเอกชนในจังหวัดกำแพงเพชร และสถานศึกษาที่มีแนวทางการปฏิบัติที่ดี รวบรวมข้อมูลให้ได้องค์ประกอบที่เหมาะสมในการนำไปใช้ในการประกันคุณภาพภายในสถานศึกษาขึ้นตรวจสอบและปรับปรุงมีรายละเอียดความเหมาะสมของการเรียงลำดับขั้นตอนซึ่งจะช่วยให้ผู้ใช้สามารถทำสิ่งต่างๆ ได้อย่างถูกต้องรวดเร็ว มีความชัดเจนด้านภาษาที่ใช้ที่สามารถทำให้ผู้ใช้เกิดความเข้าใจ สอดคล้องกับงานวิจัยของ วาโร เพ็งสวัสดิ์ (2553) การทดสอบความเที่ยงตรงของรูปแบบ ขั้นตอนนี้เป็น การตรวจสอบความเที่ยงตรงของรูปแบบมีความเหมาะสมหรือไม่ เป็นรูปแบบที่มีประสิทธิภาพตามที่มุ่งหวังหรือไม่ การเก็บรวบรวมข้อมูลในสถานการณ์จริงหรือทดลองใช้รูปแบบในสถานการณ์จริง จะทำให้ทราบอิทธิพล และความสำคัญขององค์ประกอบหรือตัวแปรต่าง ๆ ในรูปแบบ ผลการวิจัยของ จิตต์วิมล คล้ายสุบรรณ (2555) ได้ทำการวิจัยพัฒนารูปแบบการประกันคุณภาพภายในที่มีประสิทธิผลสำหรับสถานศึกษาขนาดเล็กจังหวัดสุพรรณบุรี พบว่า 1) รูปแบบการประกันคุณภาพภายในที่มีประสิทธิผลสำหรับสถานศึกษาขนาดเล็กจังหวัดสุพรรณบุรี ประกอบด้วยโครงสร้างการดำเนินงานตามวงจรคุณภาพ ซึ่งประกอบด้วย 8 องค์ประกอบ ตามระบบการประกันคุณภาพการศึกษาภายในสถานศึกษา และ 2) ผลการประเมินรูปแบบ พบว่า รูปแบบมีความเหมาะสมมีความเป็นไปได้มีความเป็นประโยชน์และมีความถูกต้องตามหลักการประกันคุณภาพภายใน

ข้อเสนอแนะ

จากการวิจัย เรื่อง รูปแบบการบริหารงานประกันคุณภาพภายในของสถานศึกษาเอกชน จังหวัดกำแพงเพชร มีข้อเสนอแนะ ดังนี้

ข้อเสนอแนะสำหรับผลการวิจัยนำไปใช้

1) การพัฒนารูปแบบการบริหารงานประกันคุณภาพภายในของสถานศึกษาเอกชน จังหวัดกำแพงเพชร ที่ผู้วิจัยพัฒนาขึ้นโรงเรียนเอกชนในประเทศสามารถนำไปประยุกต์ใช้ในการบริหารงานประกันคุณภาพภายในของสถานศึกษาเอกชน ตามสภาพปัญหา ความต้องการ และตามความจำเป็นของผู้บริหารสถานศึกษาในแต่ละโรงเรียนและหน่วยงานอื่นๆ

2) รูปแบบการบริหารงานประกันคุณภาพภายในของสถานศึกษาเอกชน จังหวัดกำแพงเพชร สามารถนำไปประยุกต์ใช้ในการพัฒนาการบริหารงานประกันคุณภาพภายใน ในต่างสังกัดได้ เช่น ผู้บริหารสถานศึกษาสังกัดสำนักงานการศึกษาขั้นพื้นฐาน ผู้บริหารสถานศึกษาสังกัดสำนักงานเขตมัธยมศึกษา ผู้บริหารสถานศึกษาในสังกัดองค์การบริหารส่วนจังหวัด ผู้บริหารสถานศึกษาสังกัดกรมอาชีวศึกษา เป็นต้น

3) หน่วยงานอื่นๆ สามารถนำผลการวิจัยไปใช้เป็นแนวทางในการกำหนดนโยบายการดำเนินการประกันคุณภาพภายในได้

เอกสารอ้างอิง

- จิตต์วิมล คล้ายสุบรรณ. (2555). การพัฒนารูปแบบการประกันคุณภาพภายในที่มีประสิทธิผลสำหรับสถานศึกษาขนาดเล็กจังหวัดสุพรรณบุรี. *วารสารวิจัยทางการศึกษาคณะศึกษาศาสตร์มหาวิทยาลัยศรีนครินทรวิโรฒ*, 7(2), 76-77.
- จันทร์สุดา บุตรชาติ. (2555). การพัฒนารูปแบบการประกันคุณภาพภายในสถานศึกษาขั้นพื้นฐาน สังกัดสำนักงานเขตพื้นที่การศึกษาประถมศึกษาสกลนคร เขต 1. *วารสารวิชาการมหาวิทยาลัยราชภัฏพระนคร*, 1(1), 100-102.
- บุญณิสสา ส่งแสง. (ม.ป.พ.) *ทำไม่การศึกษาไทยจึงพัฒนาช้า*. (12 ธันวาคม 2564) สืบค้นจาก <http://school8.education.police.go.th/technical/technical05.html>
- ราชกิจจานุเบกษา. (2561). ประกาศกระทรวงศึกษาธิการ (24 กันยายน 2561) . เล่ม 135 ตอนพิเศษ 235 ง ราชกิจจานุเบกษา. หน้า 4.
- วาโร เฟ็งสวัสดิ์. (2553). การวิจัยพัฒนารูปแบบ. *วารสารมหาวิทยาลัยราชภัฏสกลนคร*, 2(4), 10 -13.



- สุภัค พวงขจร ชนม์ชกรณั วรอนิทร์ และ อนุชา ก้อนพ่วง. (2561). การพัฒนารูปแบบการประกัน คุณภาพภายในสถานศึกษาขั้นพื้นฐานด้วยวิธีการบริหารแบบมุ่งผลสัมฤทธิ์. *วารสารวิชาการพระจอมเกล้าพระนครเหนือ*, 11(3), 120-124.
- สำนักงานศึกษาธิการจังหวัดกำแพงเพชร. (2560). *รายงานผลการประเมินคุณภาพภายในสถานศึกษา (SAR) ของโรงเรียนเอกชนประเภทสามัญศึกษาปีการศึกษา 2560*. กำแพงเพชร : สำนักงานศึกษาธิการจังหวัดกำแพงเพชร.
- สำนักงานศึกษาธิการจังหวัดกำแพงเพชร. (2561). *รายงานผลการประเมินคุณภาพภายในสถานศึกษา (SAR) ของโรงเรียนเอกชนประเภทสามัญศึกษาปีการศึกษา 2561*. กำแพงเพชร : สำนักงานศึกษาธิการจังหวัดกำแพงเพชร.
- สำนักเลขาธิการสภาการศึกษา. (2553). *ข้อเสนอการปฏิรูปการศึกษาในทศวรรษที่สอง (พ.ศ.2552-2561)*. กรุงเทพฯ : พริกหวานกราฟฟิค จำกัด.
- สำนักเลขาธิการสภาการศึกษา. (2561). *รายงานการวิเคราะห์การพัฒนาระบบประกันคุณภาพการศึกษา ให้รองรับการปฏิรูปประเทศด้านการศึกษาตามรัฐธรรมนูญแห่งราชอาณาจักรไทย พ.ศ. 2560*. (10 มกราคม 2565). สืบค้นจาก <http://www.onec.go.th/index.php/book/BookView/1593/>

9

Research on Synergistic Effect Evaluation of Merger and Acquisition of Cement Industry of China

Zhao Sun and Renliang Li

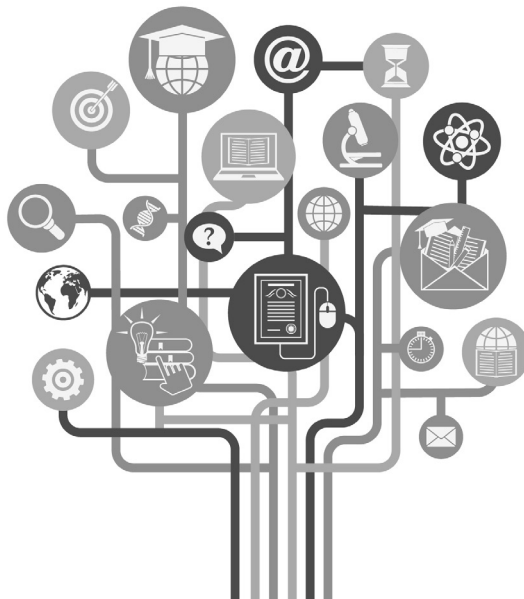



Research on Synergistic Effect Evaluation of Merger and Acquisition of Cement Industry of China

Zhao Sun¹ and Renliang Li²

¹International College National Institute of Development Administration,
Bangkok 10240, Thailand e-mail : sun.zha@stu.nida.ac.th

²Graduate School of Social Development and Management Strategy,
National Institute of Development Administration, Bangkok 10240,
Thailand e-mail : lirenliang2511@hotmail.com

Received : January 25, 2022 Revised : May 8, 2022 Accepted : May 18, 2022

Abstract

Under the background of serious overcapacity and supply-side structural reform in China's cement industry, mergers and acquisitions of cement enterprises are increasingly frequent, but little is known whether the synergistic effect after merger and reorganization is significant. This study is based on the merger and reorganization and synergistic effect theory, from the operating synergy, management and financial synergy effect of China cement enterprise merger synergy effect evaluation system, including three primary indicators, 12 secondary indicators, and 36 tertiary indicators, in mainland China. 15 cement listed companies were selected for empirical research, using weighted factor analysis of merger and reorganization synergy evaluation. The research results showed that significant business synergies; management synergies were significant in production management and organizational management; the overall performance of financial synergies was not significant. The conclusion of this study helped to enrich the synergistic effect theory of merger and reorganization, and also provided valuable enlightenment for the subsequent merger and reorganization practice of other cement enterprises.

Keywords : Cement Enterprises; Merger and Reorganization; Synergies

Introduction

According to the latest data from the National Bureau of Statistics, China's cement production was 2.377 billion tons, accounting for more than 50% of the world's total cement production, ranking first in the world for more than 20 consecutive years. However, with the slowdown of investment in real estate and infrastructure construction, the market demand for cement is greatly reduced, resulting in the utilization rate of cement production capacity that has fallen below the 70% warning line for many consecutive years. The structural contradiction of the cement industry is becoming increasingly prominent. At present, China's cement industry is in a long-term and overall era of overcapacity.

On July 26, 2016, The State Council General Office issued "on promoting the central enterprise restructuring and restructuring guidance", made clear about the cement industry supply side reform to deepen the direction of the industry mergers and acquisitions and reorganization, encourage central enterprises to actively yet prudently mergers and acquisitions, in order to obtain key technology, core resources, well-known brands and market channels, so as to improve industrial concentration, promote quality brand promotion. At the same time, enterprises at all levels have established and improved the evaluation mechanism of merger and reorganization, strengthened the linkage and integration of enterprises after merger and reorganization, promoted the coordination and integration of management, business, technology, market, culture and human resources, and ensured the realization of the expected goals of merger and reorganization.

Under the background of the central enterprise reform and the supply-side structural reform, a series of mergers and acquisitions have occurred in the cement industry in recent years. What are the synergistic



effects of these mergers and acquisitions activities? What is the realization path of various synergies in the process of merger and reorganization decision-making? How is the overall performance of the synergies of mergers and acquisitions? Based on the above thinking, this study systematically studies the synergistic effect of the merger and reorganization activities of cement enterprises.

Literature Review

M&A Theory

From different theoretical literatures, M&A restructuring is an act of transferring rights in the course of the movement of the change of control of the enterprise, which is carried out by the various rights holders according to the institutional arrangements made by the property rights of the enterprise. Encyclopedia Americana explains M&A restructuring as follows: “ Merger refers to the combination of two or more enterprise organizations into one enterprise organization. As one manufacturer continues to exist, other manufacturers lose their independent status, and only the remaining manufacturers retain their original names and articles of association, and obtain other manufacturers’ assets.” The Company Law of the People’s Republic of China stipulates that mergers and acquisitions belong to a kind of company merger, which is divided into two forms: absorption merger and new merger. The merger and acquisition of cement companies in this study is mainly based on the two means of share absorption and holding, which are forms of absorption and merger under the company law.

Corporate mergers and acquisitions are usually the result of the combination and balance of multiple motives. Roll (1986) aims to satisfy management ambitions and motivation to demonstrate their management skills and skills. Meeks (1997) attributes them to the acquisition of market

power, increased market share and market control; Barney (2001) considers the vertical mergers and acquisitions of companies with excess resources and management capabilities to deliver these capabilities across industries.

Synergy Theory

The American strategic management scientist, H. Igor Ansoff in the 1960s introduced the concept of enterprise management, his research on synergies mainly focuses on economics, that the synergy comes from the enterprise through the common application of technology, common storage sales, improve the utilization of equipment and facilities, reduce staff learning cost, sharing distribution channels to obtain economies of scale, reduce the operating cost of enterprises after mergers and acquisitions. Mark L. Sirower in the trap of synergies: how to avoid failure in the book refers to the two companies after merger operating benefit than they independent operation when the expected benefit of the increase, refers to the increased competitiveness, lead to cash flow more than two companies each expected level.

The synergies produced by mergers and acquisitions include operating synergies, management synergies and financial synergies. Marshall (1890) believes that economies of scale are not limited to economies of production scale, but also from cost savings caused by research and development, procurement and sales and operation management; Alexander R. Slusky (1999) pointed out that financing from external enterprises bears important transaction costs, and mergers and acquisitions themselves can avoid such external transactions, thus reducing financing costs to create value. And Chinese scholars mainly from the functional layer and resource layer research synergy, functional layer research is according to the traditional analysis method, from the management, research and development, operation, sales and other basic functions of



synergy, Chang-zheng wang (2002) on the basis of enterprise value chain evaluation will synergistic effect into pure increase effect, strengthening effect, transfer and diffusion effect and complementary effect of four types, and how to achieve synergy through the value chain restructuring is discussed. Resource layer research is standing in the enterprise resources perspective study the source of collaborative value creation, analyze the merger and financial capital and knowledge capital may cause synergy, wen-gang liu (1999) analyzes the influence of intangible assets on mergers and acquisitions, think in the enterprise mergers and acquisitions relying on brand, patent technology, enterprise culture and other intangible assets advantage transfer and play can produce synergistic effect, and greatly improve acquisition performance.

Research Objectives

1. Build a synergistic effect evaluation index system of merger and reorganization of Chinese cement enterprises;
2. Explore the realization path of synergies in the decision-making process of merger and reorganization, and analyze the synergistic effect performance of different merger and reorganization modes;
3. Use the factor analysis method to empirically analyze and test the synergistic effect of merger and reorganization of Chinese cement enterprises.

Research Design

Sample selection

There are no more than 30 large-scale cement enterprises in China, of which less than 20 are listed on the mainland China and Hong Kong stock markets. In view of the requirements of the accounting standards

and financial regulations of mainland listed companies, excluding the cement business is not their main business Listed companies with business income. This study selected from 2008-2019 10 years of merger and reorganization business in China of 15 listed cement enterprises for research, including conch cement, Huaxin cement, Jinyu group, Fujian cement and Jidong cement, etc., basically covers all the large cement enterprises, can reflect the basic situation of the merger and reorganization synergy.

Data sources

The research data mainly came from the “Overview of the Listed Company Reorganization Matters” and the “Listed Company Reorganization Database” published by the China Securities Journal from 2008 to 2019, the annual report released by the research samples, the official enterprise website, China Cement Network and China Building Materials Magazine.

Statistical analysis methods

This paper uses SPSS 22 to evaluate the synergy of Chinese cement industry by factor analysis. Research idea: Perform factor analysis on the set indicators and extract factor variables, calculate the variance contribution rate and score of each factor, and then construct a comprehensive scoring model based on the sum of the variance contribution rate of each factor and the product of the factor's score.

Research Results and Inspiration

The evaluation index system for the synergistic effect of merger and reorganization of enterprises in China's cement industry was constructed, Covering three first-level indicators, including operation synergy, management synergy and financial synergy, Each primary index set four secondary indicators, Including organization and management coordination, production management coordination, capital cost effect, capital demand,



financial management ability, profitability, operating capacity and solvency and other 12 secondary indicators, Each 2-level index has set up three more three-level indicators, It includes 36 three-level indicators, such as profit margin on total assets, return on equity, net interest rate on sales, current ratio and asset-liability ratio. See Table 1 below for more details :

Table 1 Evaluation index system of synergy effect of M&A and restructuring of Chinese cement enterprises

Objectives	Tier 1 indicators	Secondary indicators	Three-level indicators
Synergy effect Of Mergers and acquisitions	Operating synergy	profitability	Total assets profit margin Return on net assets Sales net interest rate
		Growth ability	net profit growth rate Total assets growth rate Main business revenue growth rate
		operation capacity	inventory turnover ratio average accounts receivable turnover ratio turnover of total capital
		debt paying ability	current ratio asset-liability ratio cash ratio

Table 1 Evaluation index system of synergy effect of M&A and restructuring of Chinese cement enterprises (continue)

Objectives	Tier 1 indicators	Secondary indicators	Three-level indicators
	Management synergy	management of organization	Reasonable of right distribution Organizational structure rationality Smooth communication between both organisations
		human resources	Coordination and allocation of human resources The ability of human resources management has been improved Reduce the human resource costs of enterprises
		Brand strategy	Main products and business tend to be unified Brand culture is highly integrated Strategic development is more macro and long-term
		production control	Eliminate technical barriers and improve the level of production technology spare parts sharing, equipment utilization efficiency improved Absorbe advanced management modes and methods to improve production and management efficiency



Table 1 Evaluation index system of synergy effect of M&A and restructuring of Chinese cement enterprises (continue)

Objectives	Tier 1 indicators	Secondary indicators	Three-level indicators
Synergy effect Of Mergers and acquisitions	Financial synergy	financial expenses	Reduce the cost of corporate securities issuance Promote enterprise equity financing Risk premium decreased
		Reasonable tax saving	Reasonable use of the deferred clause of the loss of the tax law Capital gains replace conventional gains Following on to the preferential tax policies
		Capital demand	Centralized management of cash, inventory, and accounts receivables Stripping of non-performing assets and redundant fixed assets Internal capital circulation, improve the capital utilization efficiency
		Financial management ability	We will promote the internal financial structure adjustment of enterprises Benefit to control operating costs Benefit integration integrate financial resources of both sides

The realization path and performance of the synergistic effect of different M&A and restructuring models:

(1) The synergistic effect of horizontal mergers and acquisitions comes from the scale economy effect of the increasing market share and the decrease of the average cost of the unit product. This coincides with Adam Smith's macroeconomic theory, The Adam Smith believes that

economies of scale come from the division of labor and specialization brought about by mass production, It promotes the increase in labor productivity. Through the research on the synergistic effect of horizontal merger and reorganization of cement enterprises, it is found that the operation synergistic effect is not limited to the economy of production scale, It may also come from the cost savings caused by specialization in research and development, procurement and sales, and operation management. The synergistic effect of vertical merger and reorganization comes from the saving of transaction costs after merger and reorganization. Vertical merger and reorganization transform the original market-oriented transaction behavior into internal transaction behavior, thus saving transaction costs and reducing asset risks. This research result and Ronald H. The Coase's theory of transaction costs fits in well.

(2) After the horizontal merger and reorganization, the organizational capital, organizational experience and management personnel of the enterprise can be transferred as a whole, so as to improve the overall management level of the enterprise after the merger and reorganization, and generate management synergy. The study found the realization path of the horizontal merger and reorganization management synergy effect of cement enterprises Similar to Shun-long Zhao (2004), who used the theory of enterprise organizational structure to study the formation of enterprise organizational capital, and analyzed the formation path of organizational capital from three levels of institutional structure, hierarchical structure, and cultural structure. Vertical mergers and acquisitions In the decision-making process of mergers and acquisitions, due to different industry attributes, the ability of the exclusive non-manager of the enterprise cannot be transferred.



(3) The financial synergy effect is mainly to obtain synergistic benefits through reasonable tax avoidance and reduction of capital costs in M&A and restructuring decisions. Since both parties are generally in the same industry, various taxes are basically the same, and there is little room for reasonable tax avoidance; while mixed mergers and acquisitions The function of capital supply in the capital market is transformed into the allocation of funds within the enterprise, which reduces the cost of external financing and creates financial synergy value.

Factor analysis method empirically analyzes and examines the synergistic effect of mergers and acquisitions of Chinese cement enterprises.

(1) Factor analysis feasibility test

In this study, KMO test and Bartlett's spherical test were used to test the collected sample data for factor analysis. The SPSS software test results are as follows :

Table 2 Results of the reliability and validity tests for the factor analysis

	T-1 Phase	T Phase	T+1 Phase	T+2 Phase
The Kaiser-Meyer-Olki metric	.853	.872	.842	.886
Bartlett's sphericity test, Sig.	.000	.000	.000	.000

From the table above, we can see that the KMO values of the data for each period are all higher than 0.8, well above the threshold value of 0.5, indicating that it shows that there is a correlation between the variables, which is in line with the requirements of the study; then we can look at the results of the Bartlett's spherical test in the table, and the Sig. values are all 0.000 (i.e. p-value < 0.05), indicating that there is a correlation between the variables and the sample data is suitable for factor analysis.

(2) Determining the common factor

In this study, the public factor was extracted using the principal factor method, due to the lack of load in the initial factor load matrix, the factor score was calculated by regression to better interpret the principal factor and rotate by maximum variance. Due to space limitations, only the calculation process of operating synergies is shown here, and the calculation process of other evaluation indicators is reasonable.

Table 3 Total variance explained in period T-1

element	Initial eigenvalue			Extract the sum of the square to load			Rotate the sum of the square to load		
	amount to	variance%	accumulate%	amount to	variance%	accumulate%	amount to	variance%	accumulate%
1	4.774	39.782	39.782	4.774	39.782	39.782	4.024	33.531	33.531
2	2.608	21.730	61.512	2.608	21.730	61.512	2.646	22.047	55.577
3	1.971	16.428	77.940	1.971	16.428	77.940	2.567	21.395	76.972
4	1.229	10.244	88.184	1.229	10.244	88.184	1.345	11.212	88.184
5	.656	5.463	93.648						
6	.504	4.197	97.844						
7	.153	1.275	99.119						
8	.094	.783	99.902						
9	.008	.067	99.970						
10	.004	.030	100.000						
11	.002	.000	100.000						
12	.000	.000	100.000						

Extraction method: main component analysis.

According to the extraction principle of the characteristic value greater than 1, there are four factors eligible, each period of public factors extraction results show that the first four factors of the cumulative contribution rate are 80%, namely the first four public factors explained the variance accounted for 80% of the total variance, with the four public factors to reflect the four years of lost information, so with the four public factors can comprehensively reflect the Chinese cement enterprises before and after four years of business synergies.



(3) Build the scoring model

In order to further compare the operating effect of the company before and after the merger and reorganization of cement enterprises, the variance contribution rate and score of each factor are calculated, and the score function of the product between the variance contribution rate of each factor and the score product of each factor is constructed.

Table 4 The factor score co-efficient matrix for phase T-1

	element			
	1	2	3	4
Total Assets margin (x1)	.003	.365	.027	-.133
Return on equity (x2)	.020	.330	.116	.303
Net Sales Interest Rate (x3)	-.094	.393	.011	-.117
Net profit growth rate (x4)	.235	-.035	-.042	-.042
Total assets growth rate (x5)	.234	-.031	-.038	-.038
Growth Rate of Main Business Revenue (x6)	.233	-.032	-.042	-.044
Inventory turnover rate (x7)	.187	-.062	.188	-.229
Accounts receivable turnover rate (x8)	.037	-.057	-.301	-.123
Total assets turnover rate (x9)	.239	.004	.130	.181
Flow ratio (x10)	.040	.101	.401	-.016
Asset-liability ratio (x11)	.009	-.050	.058	.738
Cash ratio (x12)	.030	-.019	.346	.067

Extraction method:; the main component.

Rotation method: the orthogonal rotation method with Kaiser standardization.

Table 4 shows the expression of each factor score function in the T-1 phase :

$$f_1 = 0.003x_1 + 0.02x_2 - 0.094x_3 + 0.235x_4 + 0.234x_5 + 0.233x_6 + 0.187x_7 + 0.037x_8 + 0.239x_9 + 0.04x_{10} + 0.009x_{11} + 0.03x_{12}$$

$$f_2 = 0.365x_1 + 0.33x_2 + 0.393x_3 - 0.035x_4 - 0.031x_5 - 0.032x_6 - 0.062x_7 - 0.057x_8 + 0.004x_9 + 0.101x_{10} - 0.05x_{11} - 0.19x_{12}$$

$$f_3 = 0.027x_1 + 0.116x_2 + 0.011x_3 - 0.042x_4 - 0.038x_5 - 0.042x_6 + 0.188x_7 - 0.301x_8 + 0.13x_9 + 0.401x_{10} + 0.058x_{11} + 0.346x_{12}$$

$$f_4 = -0.133x_1 + 0.303x_2 - 0.117x_3 - 0.042x_4 - 0.038x_5 - 0.044x_6 - 0.229x_7 - 0.123x_8 + 0.181x_9 - 0.016x_{10} + 0.738x_{11} + 0.067x_{12}$$

Therefore, the phase T-1 comprehensive score model is :

$$F(T-1) = (33.531f_1 + 22.047f_2 + 21.395f_3 + 11.212f_4) / 88.184$$

Similarly, the combined T, T+1 and T+2 scores are modelled as:

$$F(T) = (30.089f_1 + 27.409f_2 + 13.132f_3 + 9.849f_4) / 80.479$$

$$F(T+1) = (32.787f_1 + 19.572f_2 + 17.726f_3 + 14.655f_4) / 84.74$$

$$F(T+2) = (32.467f_1 + 20.524f_2 + 16.071f_3 + 11.962f_4) / 81.024$$

(4) Test results

According to the first four comprehensive score model, can calculate the comprehensive score of the merger and reorganization of samples, according to the comprehensive score difference before and after merger and reorganization, using paired sample t test the difference between the difference before and after merger and reorganization, so as to determine whether the merger and reorganization is significant.

Table 5 Statistical Table of comprehensive scores of merger and reorganization for each sample

sample book	Comprehensive score			
	T-1 Phase	T Phase	T+1 Phase	T+2 Phase
Ningxia building materials	-37.3	-22.25	-11.04	-18.72
Sichuan Shuangma	-36.66	28.95	-16.07	-19.99
Qilian Mountain	3.49	47.82	16.96	8.32
Conch cement	4.03	59.73	36.6	28.95
East Hebei cement	-9.1	9.03	20.21	16.63
Jinyu shares	14.74	50.86	19.85	8.8
Huaxin Cement Company	-51.41	-17.72	26.95	61.13
Jianfeng Group	-31.38	-15.45	31.02	10.97
Upper peak cement	4.16	14.81	27.38	10.26
Hainan Ruize	44.53	19.99	41.48	13.24
Fujian cement	-82.58	-38.72	-13.96	-9.58
Western construction	25.56	56.4	104.87	18.01
Sinoma International	6.13	7.95	66.84	35.41
Rohdea japonica	-2.49	14.95	72.62	83.7
Yatai Group	-21.72	-13.93	-0.74	1.94



Table 6 Mean test of the comprehensive score difference for each phase of the sample

F D-value	F (T) -F (T-1)	F (T+1) -F (T-1)	F (T+1) -F (T)	F (T+2) -F (T-1)	F (T+2) -F (T)	F (T+2) -F (T+1)
Mean of t-test	28.828	21.531	14.703	18.938	3.114	-11.593
Horizontal M & A	36.986	27.546	5.56	13.583	2.597	-2.963
Longitudinal M & A	16.197	67.473	51.277	21.360	5.163	-46.113

From the point of the final comprehensive evaluation results, cement enterprise merger and reorganization, a year after the merger and reorganization, two years after merger and reorganization and the year before the comprehensive score difference are positive, that the cement enterprise merger and reorganization activities have produced a positive synergistic effect, enterprise business performance has improved, the growth of each sample difference, that the research hypothesis is established. Comparing the change in the output value score in the two years before and after merger and reorganization, the average t-test of the score difference in the year of merger and reorganization was 24.828, which showed the most significant performance in the four years before and after merger and reorganization, indicating that the most significant synergistic effect of the overall sample in the year of merger and reorganization.

The operation synergy effect of vertical M&A and reorganization of China's cement listed companies was not obvious in the year of M&A and reorganization, but the operation synergy effect of M&A and reorganization was significant in the second year. It helps to reduce market risks and save transaction costs, so that cement companies can improve

their bargaining power with suppliers such as limestone and coal, as well as buyers such as concreters and builders; at the same time, they can complement the company's original production factors and improve the efficiency of business cooperation.

Suggest

(1) Cement enterprise merger and reorganization must be according to the needs of their own development strategy, structural adjustment, according to the principle of market economy, reduce the government intervention in merger and reorganization behavior, make the enterprise fully responsible for their merger and reorganization behavior, in the longer term, strengthen the strategic integration, organization and management integration, cultural integration, human resources integration and financial asset integration, etc., realize the reasonable allocation of social resources, achieve the maximum synergistic effect, so as to achieve the purpose and goal of merger and reorganization.

(2) As the relationship between China and ASEAN has been upgraded to a "comprehensive strategic partnership", it is imperative for Chinese cement enterprises to "go global" to carry out overseas mergers and acquisitions. While overseas mergers and acquisitions are actively promoted, Chinese enterprises should pay attention to the integration management after mergers and acquisitions. Work, correctly handle the relationship between the local government and the market, promote the mutual penetration and integration of the two cultures, strengthen exchanges and communication, and attach importance to the improvement of the synergistic effect of merger and acquisition management.



References

- Alanson Meeks. (1997). Agency costs, asset specificity, and the capital structure of the firm. *Journal of Economic Behavior & Organization*, 32(44), 45-62.
- Alexander R. Slusky. (1999). Synergy, agency, and the determinants of premia paid in mergers. *The Journal of Industrial Economics*, 18(3), 277-296.
- Changzheng Wang. (2002). Several problems that should be paid attention to in the reform and restructuring of central enterprises. *Comparison of Economic and Social Systems*, 24(6), 11-16.
- Guan Zhuang. (2005). Research on enterprise M&A integration model based on core ability. *Soft Science*, 19(1), 93-95.
- Jin, Zhang. (2006). Practical analysis of synergistic effect in Chinese enterprise merger and acquisition integration. *Technology Economy Market*, 17(2), 58-65.
- Krugman Marshall. (1890). Globalization and the inequality of nations. *Quarterly Journal of Economics*, 8(60), 857-880.
- Lehto, E. & Barney. (2004). Becoming an acquirer and becoming acquired. *Technological Forecasting and Social Change*, 71(8), 635-650.
- Liuliang Xiao. (2011). The dynamics of mergers and acquisitions. *International Critical Thought*, 2 (2011), 171-185.
- Lv Jiang. (2015). Financial risks and prevention of state-owned enterprises. *Finance and Economics : Academic Edition*, 63 (14), 205-206.
- Roll Richard. (1986). The hubris hypothesis of corporate takeovers. *Journal of Business*, 59(4), 197-217.
- Shunlong Zhao. (2004). Research on the target and operation mechanism of central enterprise reorganization. *China Administration*, 28(6), 98-100.
- Wengang Liu. (1999). Integration and collaboration after enterprise M&A. *Learning and Exploration*, 12(9), 47-52.

10

กฎหมายการคุ้มครองสิทธิของเด็กและเยาวชนในกระบวนการยุติธรรมชั้นก่อนฟ้องที่ไม่สอดคล้องกับพันธกรณีระหว่างประเทศ

Protection Laws for Rights of Juvenile in Judicial Process Prior to the Litigation that are Inconsistent with International Obligations

เมธาพร กาญจนเตชะ และ นิธิกานต์ สนสรระน้อย
Mathaporn Kanchanatecha and Nithikan Sonsanoi

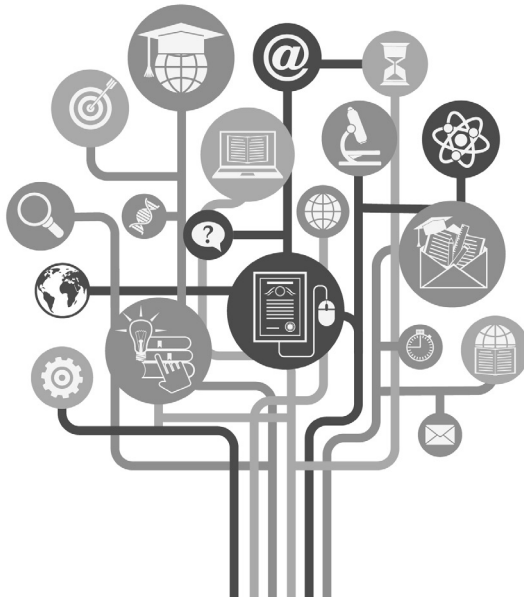



กฎหมายการคุ้มครองสิทธิของเด็กและเยาวชนในกระบวนการยุติธรรม ขึ้นก่อนฟ้องที่ไม่สอดคล้องกับพันธกรณีระหว่างประเทศ*

Protection Laws for Rights of Juvenile in Judicial Process Prior to
the Litigation that are Inconsistent with International Obligations

เมธาพร กาญจนเตชะ¹ และ นิธิกานต์ สนสรระน้อย²

Mathaporn Kanchanatecha and Nithikan Sonsano

¹ คณะนิติศาสตร์ วิทยาลัยนครราชสีมา นครราชสีมา 30000 ประเทศไทย

Faculty of Law, Nakhonratchasima College, Nakhonratchasima 30000, Thailand

e-mail : Ajanmay@nmc.ac.th

² คณะนิติศาสตร์ วิทยาลัยนครราชสีมา นครราชสีมา 30000 ประเทศไทย

Faculty of Law, Nakhonratchasima College, Nakhonratchasima 30000, Thailand

e-mail : nithikanson@nmc.ac.th

Received : November 30, 2021 Revised : March 18, 2022 Accepted : March 24, 2022

บทคัดย่อ

การวิจัยเรื่องกฎหมายการคุ้มครองสิทธิของเด็กและเยาวชนในกระบวนการยุติธรรมขึ้นก่อนฟ้องที่ไม่สอดคล้องกับพันธกรณีระหว่างประเทศ มีวัตถุประสงค์เพื่อวิเคราะห์กฎหมายไทยที่เกี่ยวข้องกับกระบวนการยุติธรรมสำหรับเด็กขึ้นก่อนฟ้องในปัจจุบันว่ามีกฎหมายฉบับใดที่ไม่สอดคล้องหรือขัดกับพันธกรณีระหว่างประเทศ

ผลการศึกษา พบว่า พระราชบัญญัติศาลเยาวชนและครอบครัวและวิธีพิจารณาคดีเยาวชนและครอบครัว พ.ศ. 2553 รวมถึงระเบียบ ข้อบังคับของสถานพินิจนั้นยังมีความสอดคล้องกับอนุสัญญาว่าด้วยสิทธิเด็ก ค.ศ. 1989 (Convention on the Rights of the Child 1989) และกฎอันเป็นมาตรฐานขั้นต่ำของสหประชาชาติว่าด้วยการบริหารงานยุติธรรมเกี่ยวกับคดีเด็กและเยาวชน ค.ศ. 1985 คงมีเพียงบางประเด็นที่ไม่สอดคล้องกับพันธกรณีระหว่างประเทศ เช่น การควบคุมตัวเด็กจะกระทำได้อาจมี

*บทความนี้เป็นส่วนหนึ่งของ โครงการวิจัยเรื่อง “กฎหมายการคุ้มครองสิทธิของเด็กและเยาวชนในกระบวนการยุติธรรมขึ้นก่อนฟ้องที่ไม่สอดคล้องกับพันธกรณีระหว่างประเทศ” ที่ได้รับทุนสนับสนุนการวิจัยจากวิทยาลัยนครราชสีมา

กฎหมายให้อำนาจต้องเป็นมาตรการสุดท้ายมีความจำเป็น รวมทั้งการกำหนดระยะเวลาควบคุมต้องพิจารณาถึงเด็กเป็นสำคัญ

ผู้วิจัยมีข้อเสนอแนะ ดังนี้ ควรต้องมีการปรับปรุงกฎหมายไทยให้เป็นไปตามมาตรฐานสากลซึ่งประเทศไทยมีพันธกรณีต้องปฏิบัติ เพื่อให้เด็กและเยาวชนได้รับการคุ้มครองสิทธิ และเสรีภาพอย่างแท้จริง

คำสำคัญ : สิทธิเด็กและเยาวชน; พันธกรณีระหว่างประเทศ; การปฏิบัติต่อเด็กและเยาวชนขึ้นก่อนฟ้อง

Abstract

The research entitled “Protection Laws for Rights of Juvenile in Judicial Process Prior to the Litigation that are Inconsistent with International Obligations” aimed to analyze Thai laws, related to the judicial process for juvenile prior to the litigation, whether which one was inconsistent with international obligations.

The study found that the Juvenile and Family Court and Procedure Act B.E. 2553 including regulations of juvenile detention home were also in accordance with the Convention on the Rights of the Child 1989 and the United Nations Standard Minimum Rules for the Administration of Juvenile Justice 1985. There were some issues that were inconsistent with International Obligations such as the arrest of child could be conducted by legal authorization only and shall be final as it is necessary as well as the determination on time of making arrest shall be placed importance on child.

The researchers had a suggestion as follows : Thai laws should be amended to be in line with standards of international law that Thailand has her obligations to be complied to let juveniles have their freedom and rights protection actually.

Keywords : Rights of the Juvenile; International Obligations; Treatment on Juveniles Prior to the Litigation.



บทนำ

ประเทศไทยมีการบัญญัติกฎหมายคุ้มครองสิทธิของเด็กและเยาวชนในกระบวนการยุติธรรมเพื่อเป็นการสร้างหลักประกันในการให้ความคุ้มครองสิทธิเด็กและเยาวชนในกระบวนการยุติธรรมอย่างเหมาะสม และในการคุ้มครองสิทธิของเด็กก่อนผู้สัญญาว่าด้วยสิทธิเด็ก ค.ศ. 1989 (Convention on the Rights of the Child 1989) กำเนิดขึ้นมีผลใช้บังคับเมื่อวันที่ 2 กันยายน พ.ศ. 2533 โดยประเทศไทยได้ลงนามภาคยานุวัติรับรอง เมื่อวันที่ 12 กุมภาพันธ์ พ.ศ. 2535 และมีผลบังคับใช้วันที่ 26 เมษายน พ.ศ. 2535 ส่งผลให้ประเทศไทยมีพันธกรณีที่ต้องปฏิบัติตามข้อกำหนดของอนุสัญญาว่าด้วยสิทธิเด็กดังกล่าวตลอดจนข้อปฏิบัติตามมติสมัชชาใหญ่แห่งสหประชาชาติต้องดำเนินการบัญญัติ แก้ไข เพิ่มเติมกฎหมายภายในให้สอดคล้องกับเจตนารมณ์ที่มุ่งคุ้มครองสิทธิเด็กและเยาวชนในทุกด้านตามพันธกรณี สำหรับพัฒนาการของการคุ้มครองสิทธิเด็กและเยาวชนในกระบวนการยุติธรรมของไทยนั้นจะเห็นได้ว่าที่ผ่านมาประเทศไทยมีความพยายามแก้ไข ปรับปรุง กฎหมายที่เกี่ยวข้องกับกระบวนการยุติธรรมสำหรับเด็กและเยาวชนเพื่อให้สอดคล้องและเป็นไปตามพันธกรณีระหว่างประเทศตามที่ได้ลงนามภาคยานุวัติรับรองไว้ และเพื่อต้องการให้เด็กและเยาวชนที่เข้าสู่กระบวนการยุติธรรมได้รับการปฏิบัติอย่างเป็นธรรม เช่น พระราชบัญญัติศาลเยาวชน และครอบครัวและวิธีพิจารณาคดีเยาวชนและครอบครัว พ.ศ. 2553 มีการกำหนดหลักเกณฑ์การปฏิบัติต่อเด็กและเยาวชนที่เข้าสู่กระบวนการยุติธรรมไว้อย่างชัดเจน สำหรับในการวิจัยครั้งนี้ผู้วิจัยศึกษาเกี่ยวกับข้อกำหนดในการปฏิบัติต่อเด็กและเยาวชนในกระบวนการยุติธรรมขึ้นก่อนฟ้องที่ไม่สอดคล้องกับพันธกรณีระหว่างประเทศเพื่อจะนำไปสู่ข้อพิจารณานำไปใช้เป็นแนวทางในการแก้ไข ปรับปรุงกฎหมาย หรือระเบียบที่เกี่ยวข้องต่อไป

วัตถุประสงค์ของการศึกษา

1. เพื่อศึกษาวิเคราะห์กฎหมายไทยที่เกี่ยวข้องกับกระบวนการยุติธรรมสำหรับเด็กขึ้นก่อนฟ้องในปัจจุบันว่ามีขั้นตอนใดของกฎหมายที่ไม่สอดคล้องหรือขัดกับพันธกรณีระหว่างประเทศ
2. เพื่อศึกษาหาแนวทางในการแก้ไขปัญหาความไม่สอดคล้องหรือขัดกับพันธกรณีระหว่างประเทศ

ขอบเขตของการวิจัย

ศึกษากฎหมายการคุ้มครองสิทธิของเด็กและเยาวชนในกระบวนการยุติธรรมขึ้นก่อนฟ้องที่ไม่สอดคล้องกับพันธกรณีระหว่างประเทศ โดยวิเคราะห์กฎหมายไทยที่เกี่ยวข้องกับกระบวนการยุติธรรมสำหรับเด็กเฉพาะในส่วนของการปฏิบัติต่อเด็กและเยาวชนขึ้นก่อนฟ้อง ว่าในปัจจุบันมีขั้นตอนใดที่ไม่สอดคล้องหรือขัดกับพันธกรณีระหว่างประเทศ ทั้งนี้เพื่อนำไปสู่แนวทางการแก้ไข ปรับปรุงกฎหมายเพื่อให้เด็กและเยาวชนที่เข้าสู่กระบวนการยุติธรรมได้รับการปฏิบัติอย่างเป็นธรรมและได้รับประโยชน์สูงสุด

วิธีการวิจัย

เป็นการศึกษาวิจัยเอกสาร (Documentary Research) โดยศึกษาค้นคว้า และวิเคราะห์จากพระราชบัญญัติศาลเยาวชนและครอบครัวและวิธีพิจารณาคดีเยาวชนและครอบครัว พ.ศ. 2553 กฎหมายระหว่างประเทศที่เกี่ยวข้อง และวิเคราะห์กฎหมายไทยที่ไม่สอดคล้องกับมาตรฐานระหว่างประเทศดังกล่าวซึ่งจะส่งผลให้เด็กและเยาวชนได้รับการปฏิบัติที่ไม่เป็นธรรม

ประโยชน์ที่คาดว่าจะได้รับ

1. ทราบถึงกฎหมายไทยที่เกี่ยวข้องกับกระบวนการยุติธรรมสำหรับเด็กขึ้นก่อนฟ้องในปัจจุบันว่ามีขั้นตอนใดของกฎหมายที่ไม่สอดคล้องหรือขัดกับพันธกรณีระหว่างประเทศ
2. ทราบถึงแนวทางในการแก้ไขปัญหาความไม่สอดคล้องหรือขัดกับพันธกรณีระหว่างประเทศ

ผลจากการวิจัย

จากการศึกษาพบว่า ประเทศไทยได้ลงนามภาคยานุวัติรับรองอนุสัญญาว่าด้วยสิทธิเด็ก ค.ศ. 1989 เมื่อวันที่ 12 กุมภาพันธ์ พ.ศ. 2535 และมีผลบังคับใช้วันที่ 26 เมษายน พ.ศ. 2535 ส่งผลให้ประเทศไทยต้องบัญญัติกฎหมายภายในให้สอดคล้องเป็นไปตามอนุสัญญาว่าด้วยสิทธิเด็กฯ จึงต้องมีการกำหนดหลักเกณฑ์ต่างๆ เพื่อให้เด็กและเยาวชนที่กระทำความผิดได้รับประโยชน์สูงสุด ตลอดจนกำหนดแก้ไข วิธีการที่เหมาะสมสำหรับคุ้มครองสิทธิของเด็กและเยาวชนที่ต้องเข้าสู่กระบวนการยุติธรรมสิทธิของ



ผู้ต้องหาและจำเลยได้รับการคุ้มครอง และเพื่อประกันว่ากระบวนการยุติธรรมทุกชั้นตอน จะดำเนินไปด้วยความยุติธรรม เป็นการป้องกันการใช้อำนาจที่ไม่เป็นธรรมหรือการลู่แก่อำนาจ (Abuse of Power) ของเจ้าหน้าที่รัฐ และบุคลากรในกระบวนการยุติธรรม

ในการวิจัยครั้งนี้ ผู้วิจัยได้ศึกษาถึงกฎหมายที่เกี่ยวข้องกับการปฏิบัติต่อเด็กและเยาวชนขึ้นก่อนฟ้องความไม่สอดคล้องกับพันธกรณีระหว่างประเทศ ดังนี้

1. อนุสัญญาว่าด้วยสิทธิเด็ก ค.ศ. 1989 (The Convention on the Rights of the Child 1989)

สำหรับมาตรการทางกฎหมายของอนุสัญญาสิทธิเด็กที่เข้ามาเสริมปฏิญญาสิทธิเด็กและเสริมการให้ความคุ้มครองสิทธิมนุษยชน คือ การที่รัฐภาคีอนุสัญญาสิทธิเด็ก ตกลงนำมาตรการทางบริหาร และมาตรการทางนิติบัญญัติที่เหมาะสมตามแต่ทรัพยากรที่พึงมี และตามความต้องการมาใช้เพื่อการดำเนินการให้เป็นไปตามสิทธิที่อนุสัญญาฉบับนี้ได้ให้การยอมรับภายใต้กรอบของความร่วมมือระหว่างประเทศ สำหรับมาตรฐานการปฏิบัติต่อเด็กที่ถูกกล่าวหาว่ากระทำความผิดตามอนุสัญญาว่าด้วยสิทธิเด็ก ค.ศ. 1989 (The Convention on the Rights of the Child 1989) ถือเป็นรากฐานสำคัญในเรื่องสิทธิของเด็ก และเป็นข้อตกลงระหว่างประเทศที่มีบทบัญญัติชัดเจนให้รัฐภาคีต้องเคารพ และส่งเสริมสนับสนุนสิทธิเด็ก โดยมีสภาพบังคับทางกฎหมายระหว่างประเทศเป็นตัวกำหนดสำคัญ (กมลินทร์ พินิจภูวดล, 2540) ประเทศไทยได้ลงนามเป็นภาคีสมาชิก เมื่อวันที่ 26 เมษายน พ.ศ. 2535 อนุสัญญานี้เน้นให้ความสำคัญคุ้มครองเด็กในอันที่จะได้รับการปฏิบัติด้วยความเป็นธรรมมากขึ้น จึงถือได้ว่าอนุสัญญาฉบับนี้เป็นกฎหมายระหว่างประเทศฉบับแรกที่ทำให้ความคุ้มครอง ส่งเสริมชีวิต พัฒนาการขั้นพื้นฐานของเด็กอย่างแท้จริง และถือว่าเป็นการกำหนดมาตรฐานสากลทางกฎหมายที่นานาประเทศได้ร่วมตกลงกันเพื่อคุ้มครองและส่งเสริมสิทธิเด็ก (จริยวดี มิตรสูงเนิน, 2548) ในอนุสัญญาว่าด้วยสิทธิเด็ก ค.ศ. 1989 ได้ปรากฏหลักการว่าด้วยประโยชน์สูงสุดของเด็กในมาตรา 3 ข้อ 1 ซึ่งกำหนดให้สิทธิของเด็กที่จะได้รับประโยชน์สูงสุดนั้นต้องได้รับการคำนึงหลักประโยชน์สูงสุดนั้นต้องคำนึงถึงฐานะเป็นสิ่งที่มีความสำคัญลำดับแรก (Primary Consideration) ในทุกๆ การกระทำและการตัดสินใจที่เกี่ยวกับเด็กทั้งในภาครัฐและเอกชน (มาตาลักษณ์ เสรมธากุล, 2562)

จากการลงนามของประเทศไทยส่งผลให้ต้องปฏิบัติตามแนวทางที่อนุสัญญาว่า

ด้วยสิทธิเด็กฯ กำหนดไว้ ผู้เขียนจะกล่าวถึงเฉพาะส่วนหลักเกณฑ์ที่กำหนดให้รัฐภาคีต้องเคารพ และปฏิบัติตามในกรณีที่ได้กและเยาวชนกระทำผิดทางอาญาโดยมีสาระสำคัญ ดังนี้ (สำนักงานส่งเสริมสวัสดิภาพและพิทักษ์เด็กและเยาวชนผู้ด้อยโอกาส และผู้สูงอายุ., ม.ป.ป)

1.1 กฎหมายไม่มีผลย้อนหลัง

นำหลักกฎหมายไม่มีผลย้อนหลังมาพิจารณาใช้ กล่าวคือ จะนำบทกฎหมายที่บัญญัติขึ้นในภายหลังและมีโทษทางอาญาย้อนหลังไปลงโทษในการกระทำผิดที่เกิดขึ้นก่อนหาได้ไม่รวมถึงจะนำบทกฎหมายที่เป็นโทษหรือมีโทษหนักขึ้นไปมาลงโทษในการกระทำผิดที่เกิดขึ้นก่อนหาได้ไม่ ซึ่งเป็นไปตามข้อ 40 2 (ก) ที่ได้กำหนดว่า “เพื่อการนี้และโดยคำถึงบทบัญญัติของตราสารระหว่างประเทศรัฐภาคีประกันว่า (ก) จะไม่มีเด็กคนใดถูกกล่าวตั้งข้อหา หรือถูกถือว่าฝ่าฝืนกฎหมายอาญาโดยเหตุ แห่งการกระทำหรืองดเว้นการกระทำ ซึ่งไม่ต้องห้ามตามกฎหมายภายในหรือกฎหมายระหว่างประเทศ ในขณะที่การกระทำหรือการงดเว้นการกระทำนั้นเกิดขึ้น”

1.2 ข้อสันนิษฐานว่าเป็นผู้บริสุทธิ์

รัฐภาคีพึงยึดหลักข้อสันนิษฐานว่าบุคคลเป็นผู้บริสุทธิ์ (Innocent) จนกว่าจะพิสูจน์ได้โดยปราศจากข้อสงสัย (Beyond Reasonable Doubt) ว่าบุคคลนั้นเป็นผู้กระทำความผิดตามกฎหมาย ซึ่งบัญญัติไว้ในข้อ 40 2 (ข) “เด็กทุกคนที่ถูกกล่าวหาหรือตกเป็นผู้ต้องหาว่ากระทำผิดกฎหมายอย่างน้อยที่สุดจะต้องได้รับหลักประกันดังต่อไปนี้ (1) ได้รับการโยชนจากข้อสันนิษฐานว่าเป็นผู้บริสุทธิ์จนกว่าจะพิสูจน์ได้ว่าเป็นผู้กระทำความผิดตามกฎหมาย...”

1.3 ต้องไม่เลือกปฏิบัติต่อเด็ก

เจ้าหน้าที่ฝ่ายบริหารของรัฐภาคีจะเลือกปฏิบัติต่อเด็กที่ถูกกล่าวหาหรือตกเป็นผู้ต้องหาไม่ได้ ตามข้อ 2 (2) “รัฐภาคีพึงดำเนินมาตรการทั้งปวงเพื่อประกันว่าเด็กจะได้รับการคุ้มครองจากการปฏิบัติไม่ว่ากรณีใดๆ” ฉะนั้นในกรณีที่ได้กกระทำ ความผิดเหมือนกัน ย่อมได้รับการปฏิบัติจากรัฐเหมือนกัน

1.4 คุ้มครองการปฏิบัติโดยมิชอบต่อเด็ก

ในข้อ 37 นั้นได้วางหลักว่า “รัฐภาคีประกันว่าเด็กจะไม่ถูกทรมาน หรือถูกปฏิบัติ หรือถูกลงโทษที่มีลักษณะโหดร้ายไร้มนุษยธรรม หรือถูกลิดรอนสิทธิอิสระ



เสรีภาพโดยไม่ชอบด้วยกฎหมายหรือโดยพลการ การจับกุม กักขัง หรือจำคุกจะต้องเป็นไปตามบทกฎหมาย และใช้เป็นการสุดท้ายเท่าที่จำเป็นและระยะเวลาควบคุม กักขัง หรือจำคุกจะต้องให้มีความเหมาะสมกับสภาพความคิด และอายุเด็ก ในกรณีที่มีความจำเป็นต้องควบคุม หรือกักขังจะต้องแตกต่างหากจากผู้ใหญ่

1.5 การช่วยเหลือทางกฎหมายแก่เด็ก

กรณีเด็กถูกกล่าวหาหรือตกเป็นผู้ต้องหาว่ากระทำความผิดอาญา รัฐบาลที่พึงจัดให้เด็กได้รับความช่วยเหลือทางกฎหมาย หรือทางอื่นใดที่เหมาะสมโดยพลัน ตลอดจนให้มีสิทธิต่อสู้คดีในศาลได้อย่างเต็มที่

1.6 สิทธิที่จะได้รับการติดต่อกับบิดามารดา

รัฐบาลต้องมีหลักประกันว่าเด็กหรือเยาวชนที่กระทำความผิดและถูกไล่ออกจากโรงเรียนหรือพักพิงคงมีสิทธิที่จะได้รับการติดต่อเยี่ยมเยียนจากบิดามารดาไม่ว่าด้วยวาจาหรือลายลักษณ์อักษร เว้นแต่มีพฤติการณ์พิเศษเท่านั้น

1.7 สิทธิที่จะมีล่ามช่วยเหลือ

กรณีเด็กถูกกล่าวหาหรือตกเป็นผู้ต้องหาว่ากระทำความผิดอาญา และเด็กนั้นไม่อาจเข้าใจภาษาท้องถิ่นได้ รัฐบาลจะต้องจัดหาล่ามให้โดยไม่คิดมูลค่า ทั้งนี้เพื่อให้เด็กเข้าใจข้อกล่าวหาและสามารถใช้สิทธิในการต่อสู้คดีได้อย่างเต็มที่ ตามข้อ 40 (2) (ข) (4) แห่งอนุสัญญาว่าด้วยสิทธิเด็กฯ

1.8 ต้องไม่มีการบังคับเด็กให้ให้ถ้อยคำหรือรับสารภาพ

เด็กที่ถูกกล่าวหาหรือตกเป็นผู้ต้องหาว่ากระทำความผิดอาญา รัฐบาลที่พึงคุ้มครองและประกันว่าเด็กนั้นจะไม่ถูกบังคับให้ให้ถ้อยคำ หรือรับสารภาพต่อการกระทำความผิดของตนต้องเปิดโอกาสให้เด็กต่อสู้คดีได้อย่างเต็มความสามารถ ตามข้อ 40 (2) (ข)(4) แห่งอนุสัญญาว่าด้วยสิทธิเด็ก

2. กฎอันเป็นมาตรฐานขั้นต่ำของสหประชาชาติว่าด้วยการบริหารงานยุติธรรมเกี่ยวกับเด็กและเยาวชน ค.ศ. 1985 (กฎแห่งกรุงปักกิ่ง) (The Beijing Rules)

จากบทบัญญัติของอนุสัญญาว่าด้วยสิทธิเด็กที่ได้กล่าวข้างต้นนั้น ได้วางหลักเกณฑ์ในเรื่องของกระบวนการยุติธรรมที่เกี่ยวกับเด็กไว้อย่างดียิ่ง ซึ่งต่อมาองค์การสหประชาชาติได้มีการเสนอกฎอันเป็นมาตรฐานขั้นต่ำของสหประชาชาติว่าด้วยการบริหารงานยุติธรรมเกี่ยวกับเด็กและเยาวชน (กฎแห่งกรุงปักกิ่ง) เมื่อวันที่ 29 พฤศจิกายน

ค.ศ. 1985 เชิญชวนประเทศสมาชิกให้ปรับปรุงกฎหมาย นโยบายและวิธีปฏิบัติให้เป็นไปตามกฎแห่งกรุงปักกิ่ง โดยปรับปรุงให้เป็นไปตามจุดมุ่งหมาย และเจตนารมณ์ของระบบคดีเด็กและเยาวชนในทุกส่วนของโลก จัดทำสิ่งซึ่งยอมรับกันว่าเป็นหลักปฏิบัติทั่วไปที่ดีในการบริหารงานยุติธรรมเกี่ยวกับคดีเด็กและเยาวชน กล่าวคือ เป็นเงื่อนไขขั้นต่ำที่สหประชาชาติยอมรับไม่ว่าจะอยู่ภายใต้ระบบกฎหมายใด หลักปฏิบัติดังกล่าวเป็นหลักเกณฑ์ที่เหมาะสมสำหรับการปฏิบัติต่อผู้กระทำความผิดที่เป็นเด็กและเยาวชน (สำนักงานปลัด กระทรวงการพัฒนาสังคมและความมั่นคงของมนุษย์, 2559).

3. กฎของสหประชาชาติว่าด้วยการคุ้มครองเด็ก และเยาวชนซึ่งถูกลิดรอนเสรีภาพ (United Nations Rules for the Protection of Juveniles Deprived of their Liberty /the Havana Rules)

กฎของสหประชาชาติว่าด้วยการคุ้มครองเด็กและเยาวชนซึ่งถูกลิดรอนเสรีภาพ มีรายละเอียดเกี่ยวกับการคุ้มครองเด็กและเยาวชนผู้กระทำความผิด ดังนี้ (นงลักษณ์ อาณี, 2557)

3.1 แนวความคิดพื้นฐานของระบบความยุติธรรมเกี่ยวแก่เด็กและเยาวชนควรสนับสนุน สิทธิและความปลอดภัย รวมทั้งส่งเสริมสุขภาพกาย จิต และความเป็นอยู่ที่ดีของเด็กและเยาวชน การจำคุกควรจะใช้เป็นวิธีการสุดท้าย เด็กและเยาวชนจะถูกลิดรอนเสรีภาพได้ก็เพียงแต่กรณีที่เป็นไปได้ ตามหลักการและวิธีการซึ่งได้กำหนดไว้ในกฎอันเป็นมาตรฐานขั้นต่ำของสหประชาชาติ ว่าด้วยการบริหารงานยุติธรรมเกี่ยวกับคดีเด็กและเยาวชน (กฎแห่งกรุงปักกิ่ง)เท่านั้น ดังนี้ การลิดรอนเสรีภาพของเด็กและเยาวชนควรเป็นวิธีสุดท้าย ในระยะเวลาที่สั้นที่สุด และควรจำกัด เฉพาะคดีที่เป็นข้อยกเว้น และเวลาที่จำกัดเสรีภาพนั้น ควรดำเนินการพิจารณาโดยตุลาการที่มีอำนาจหน้าที่ โดยปราศจากการขัดขวางหากจะมีการปล่อยเด็ก และเยาวชนนั้นก่อนกำหนด

3.2 กำหนดให้ “เด็กและเยาวชน” หมายถึง บุคคลทุกคนที่มีอายุต่ำกว่า 18 ปี ควรกำหนดไว้ในกฎหมาย (กรมพินิจและคุ้มครองเด็กและเยาวชน, ม.ป.ป.) ในขณะที่ “การลิดรอนเสรีภาพ” หมายถึง รูปแบบของการควบคุมอย่างใดอย่างหนึ่ง หรือการจำคุกหรือสถานที่ที่มีการควบคุมบุคคลที่ได้จัดตั้งขึ้นโดยรัฐบาล หรือเอกชน ซึ่งในสถานที่ดังกล่าวนี้ บุคคลจะไม่สามารถรับอนุญาตให้ออกไปได้โดยสมัครใจ แต่จะต้องมีคำสั่งของศาลของผู้บริหาร หรือของผู้มีอำนาจหน้าที่อย่างใดอย่างหนึ่งในหน่วยงานของรัฐบาล

3.3 เด็กและเยาวชนที่ถูกควบคุมอยู่ในระหว่างการจับกุมหรือระหว่างการ



พิจารณาคดี ให้สันนิษฐานไว้ก่อนว่าเป็นผู้บริสุทธิ์และต้องได้รับการปฏิบัติเช่นเดียวกับผู้บริสุทธิ์ ต้องหลีกเลี่ยง การควบคุมก่อนพิจารณาคดี ต้องดำเนินการโดยใช้มาตรการที่เป็นทางเลือกต่าง ๆ เมื่อมีการนำเอามาตรการในการป้องกันการกักขังมาใช้ ขณะเดียวกันศาลคดีเด็กและเยาวชนและพนักงานสอบสวน ก็ต้องให้ความสำคัญสูงสุดต่อการช่วยให้การดำเนินคดีต่าง ๆ เหล่านี้ได้ดำเนินการต่อไปโดยเร็วที่สุดเพื่อประกันว่าระยะเวลาของการกักขังนั้นจะสั้นที่สุดเท่าที่จะเป็นไปได้ ผู้ที่ถูกกักกันที่อยู่ในระหว่างรอการพิจารณาคดี จะต้องถูกแยกออกจากเด็กและเยาวชนที่ถูกตัดสินว่ากระทำผิดแล้ว

เมื่อพิจารณาความไม่สอดคล้องของกฎหมายที่เกี่ยวกับการปฏิบัติต่อเด็กและเยาวชนชั้นก่อนฟ้องของประเทศไทย พบว่า รัฐธรรมนูญแห่งราชอาณาจักรไทย พุทธศักราช 2560 ได้กำหนดเพื่อคุ้มครองสิทธิในกระบวนการยุติธรรม ดังต่อไปนี้ (ฝ่ายวิชาการ สำนักพิมพ์วิญญูชน, 2564)

มาตรา 28 บุคคลย่อมมีสิทธิและเสรีภาพในชีวิตและร่างกาย

การจับและการคุมขังบุคคลจะกระทำมิได้ เว้นแต่มีคำสั่งหรือหมายของศาลหรือมีเหตุอย่างอื่น ตามที่กฎหมายบัญญัติ

การค้นตัวบุคคลหรือการกระทำอันกระทบกระเทือนต่อสิทธิหรือเสรีภาพในชีวิตหรือร่างกาย จะกระทำมิได้ เว้นแต่มีเหตุตามที่กฎหมายบัญญัติ

การทรมาน ทารุณกรรม หรือการลงโทษด้วยวิธีการโหดร้ายหรือไร้มนุษยธรรม จะกระทำมิได้

มาตรา 29 บุคคลไม่ต้องรับโทษอาญา เว้นแต่ได้กระทำการอันกฎหมายที่ใช้อยู่ในเวลา ที่กระทำนั้นบัญญัติเป็นความผิดและกำหนดโทษไว้ และโทษที่จะลงแก่บุคคลนั้นจะหนักกว่าโทษที่บัญญัติไว้ใน กฎหมายที่ใช้อยู่ในเวลา ที่กระทำความผิดมิได้

ในคดีอาญาให้สันนิษฐานไว้ก่อนว่าผู้ต้องหาหรือจำเลยไม่มีความผิด และก่อนมีคำพิพากษา อันถึงที่สุดแสดงว่าบุคคลใดได้กระทำความผิด จะปฏิบัติต่อบุคคลนั้นเสมือนเป็นผู้กระทำความผิดมิได้

การควบคุม หรือคุมขังผู้ต้องหาหรือจำเลยให้กระทำได้เพียงเท่าที่จำเป็น เพื่อป้องกันมิให้มีการหลบหนี

ในคดีอาญาจะบังคับให้บุคคลให้การเป็นปฏิปักษ์ต่อตนเองมิได้

คำขอประกันผู้ต้องหาหรือจำเลยในคดีอาญาต้องได้รับการพิจารณาและจะเรียกหลักประกัน จนเกินควรแก่กรณีมิได้ การไม่ให้ประกันต้องเป็นไปตามที่กฎหมายบัญญัติ

อีกทั้งในทางปฏิบัติได้มีการตราพระราชบัญญัติศาลเยาวชนและครอบครัวและวิธีพิจารณาคดีเยาวชนและครอบครัว พ.ศ. 2553 ที่ตราขึ้นเพื่อให้สอดคล้องกับรัฐธรรมนูญแห่งราชอาณาจักรไทย และอนุสัญญาว่าด้วยสิทธิเด็กฯ โดยผู้วิจัยจะได้นำเสนอในส่วนของการอภิปรายผลการวิจัยต่อไป

สรุปผลการวิจัย

การวิจัยกฎหมายการคุ้มครองสิทธิของเด็กและเยาวชนในกระบวนการยุติธรรมขึ้นก่อนฟ้องที่ไม่สอดคล้องกับพันธกรณีระหว่างประเทศ โดยศึกษาอนุสัญญาว่าด้วยสิทธิเด็ก ค.ศ. 1989 (The Convention on the Rights of the Child 1989) ที่ประเทศไทยได้ลงนามภาคยานุวัติรับรอง ซึ่งส่งผลให้ประเทศไทยต้องบัญญัติกฎหมายภายในให้สอดคล้องกับพันธกรณีระหว่างประเทศดังกล่าว จึงได้มีการตราพระราชบัญญัติศาลเยาวชนและครอบครัวและวิธีพิจารณาคดีเยาวชนและครอบครัว พ.ศ. 2553 ไว้เพื่อเป็นหลักเกณฑ์ที่ใช้ในการปฏิบัติต่อเด็กและเยาวชนในกระบวนการยุติธรรม โดยผู้วิจัยศึกษาเฉพาะหลักเกณฑ์การปฏิบัติขึ้นก่อนฟ้องตั้งแต่การจับกุมเด็กและเยาวชน การแจ้งสิทธิของผู้ต้องหา การปล่อยชั่วคราว การควบคุมตัว การสอบสวน และการจัดหาที่ปรึกษากฎหมาย จากการศึกษาสรุปได้ว่า มีประเด็นที่ไม่สอดคล้องในส่วนที่เกี่ยวกับการควบคุมตัวเด็กและเยาวชนที่เป็นผู้ต้องหา ควรได้รับการปฏิบัติจากรัฐเสมือนเป็นผู้บริสุทธิ์ การนำตัวเด็กไปควบคุมตัวไว้ ณ สถานพินิจในระหว่างการพิจารณาคดีเป็นการกระทบต่อสิทธิของเด็กและเยาวชน

อภิปรายผลการวิจัย

จากการที่ประเทศไทยได้ลงนามภาคยานุวัติรับรองอนุสัญญาว่าด้วยสิทธิเด็ก ค.ศ. 1989 ประเทศไทยต้องบัญญัติกฎหมายภายในให้สอดคล้องเป็นไปตามอนุสัญญาว่าด้วยสิทธิเด็กฯ โดยในส่วนของกระบวนการยุติธรรมสำหรับเด็ก จึงตราพระราชบัญญัติศาลเยาวชนและครอบครัวและวิธีพิจารณาคดีเยาวชนและครอบครัว พ.ศ. 2553 โดยมีความมุ่งหมายให้มีหลักเกณฑ์ต่างๆ สำหรับการปฏิบัติต่อเด็กและเยาวชนในกระบวนการยุติธรรมเป็นไปอย่างเหมาะสมและเกิดประโยชน์สูงสุดแก่เด็กและเยาวชนจากการวิจัย พบว่า



(1) การจับกุมเด็กและเยาวชน

ตามพระราชบัญญัติศาลเยาวชนและครอบครัวและวิธีพิจารณาคดีเยาวชนและครอบครัว พ.ศ. 2553 (สมัยที่ ๓๒๓๖๓, ๒๕๕๔) ได้วางหลักเกี่ยวกับการจับเด็กนั้น กฎหมายห้ามโดยชัดแจ้งไม่ให้จับกุม เว้นแต่เด็กนั้นจะได้กระทำความผิดซึ่งหน้า หรือมีหมายจับหรือคำสั่งของศาล สำหรับการจับกุมเยาวชนสามารถจับกุมเยาวชนได้โดยไม่ต้องมีหมายจับ ในกรณีที่เยาวชนนั้นได้กระทำความผิดซึ่งหน้าตามประมวลกฎหมายวิธีพิจารณาความอาญา มาตรา 80 และตามประมวลกฎหมายวิธีพิจารณาความอาญา มาตรา 78 (2) (3) (4) อันเป็นการสอดคล้องกับรัฐธรรมนูญแห่งราชอาณาจักรไทย พุทธศักราช 2560 และอนุสัญญาว่าด้วยสิทธิเด็กฯ ในข้อ 37 ที่กำหนดว่าการจับกุมจะต้องเป็นไปตามที่กฎหมายบัญญัติไว้

(2) การแจ้งสิทธิของผู้ต้องหา

พระราชบัญญัติศาลเยาวชนและครอบครัวและวิธีพิจารณาคดีเยาวชนและครอบครัว พ.ศ. 2553 มาตรา 69 วรรคหนึ่ง ได้กำหนดให้เจ้าพนักงานผู้จับต้องแจ้งแก่เด็กหรือเยาวชนนั้นว่าเขาต้องถูกจับและแจ้งข้อกล่าวหาพร้อมทั้งสิทธิตามกฎหมายให้ทราบ หากมีหมายจับให้แสดงต่อผู้ถูกจับ... คำว่า “สิทธิตามกฎหมาย” หมายความว่าถึงสิทธิตามประมวลกฎหมายวิธีพิจารณาความอาญา (มาตรา 83 วรรคสอง) ผู้ถูกจับมีสิทธิที่จะไม่ให้การหรือให้การก็ได้และถ้อยคำของผู้ถูกจับนั้นอาจใช้เป็นพยานหลักฐานในการพิจารณาคดีได้ ผู้ถูกจับมีสิทธิที่พบและปรึกษาที่ปรึกษาทนายความหรือผู้ซึ่งจะเป็นที่ปรึกษาทนายความ ถ้าผู้ถูกจับประสงค์จะแจ้งให้ญาติหรือผู้ซึ่งตนไว้วางใจทราบถึงการจับกุมที่สามารถดำเนินการได้โดยสะดวกและไม่เป็นการขัดขวางการจับหรือการควบคุมผู้ถูกจับ หรือทำให้เกิดความไม่ปลอดภัยแก่บุคคลหนึ่งบุคคลใด ก็ให้เจ้าพนักงานอนุญาตให้ผู้ถูกจับดำเนินการได้ตามสมควรแก่กรณี ในการนี้ให้เจ้าพนักงานผู้จับนั้นบันทึกการจับดังกล่าวไว้ด้วย (สุรศักดิ์ ลิขสิทธิ์วัฒนกุล, 2563) การกำหนดดังกล่าวนี้เป็นการสอดคล้องกับรัฐธรรมนูญแห่งราชอาณาจักรไทย พุทธศักราช 2560 และอนุสัญญาว่าด้วยสิทธิเด็กฯ

(3) การปล่อยชั่วคราว

ตามพระราชบัญญัติวิธีพิจารณาคดีเยาวชนและครอบครัวฯ มาตรา 72 ได้กำหนดวิธีปฏิบัติที่พนักงานสอบสวนต้องปฏิบัติเมื่อได้รับตัวเด็กหรือเยาวชนซึ่งถูกจับ สำหรับ

กรณีการปล่อยชั่วคราวกำหนดไว้ในมาตรา 72 วรรคสอง “ในกรณีที่เด็กหรือเยาวชน ซึ่งต้องหาว่ากระทำความผิดมีบิดา มารดา ผู้ปกครอง หรือบุคคลหรือองค์การซึ่งเด็ก หรือเยาวชนอาศัยอยู่ด้วย และบุคคลหรือองค์การดังกล่าวแสดงให้เห็นว่ายังสามารถ ปกครองดูแลเด็กหรือเยาวชนนั้นได้ พนักงานสอบสวนอาจมอบตัวเด็กหรือเยาวชนให้ แก่บุคคลดังกล่าวไปปกครองดูแลและสั่งให้นำตัวเด็กหรือเยาวชนไปยังศาลภายใน ยี่สิบสี่ชั่วโมงนับแต่เวลาที่เด็ก หรือเยาวชนไปถึงที่ทำการของพนักงานสอบสวนภายหลัง ถูกจับ ในกรณีเช่นว่านี้ หากพฤติการณ์น่าเชื่อว่าเด็กหรือเยาวชนจะไม่ไปศาล พนักงาน สอบสวนจะเรียกประกันจากบุคคลดังกล่าวตามควรแก่กรณีก็ได้” การกำหนดดังกล่าว นี้สอดคล้องกับรัฐธรรมนูญแห่งราชอาณาจักรไทย พุทธศักราช 2560 และอนุสัญญาว่า ด้วยสิทธิเด็กฯ

(4) การควบคุมตัว

พระราชบัญญัติศาลเยาวชนและครอบครัวและวิธีพิจารณาคดีเยาวชนและ ครอบครัว พุทธศักราช 2553 มาตรา 78 วางหลักว่าเมื่อมีการจับกุมเด็กหรือเยาวชน ซึ่งต้องหาว่ากระทำความผิดหรือกรณีเด็กหรือเยาวชนปรากฏตัวอยู่ต่อหน้าพนักงาน สอบสวน ให้พนักงานสอบสวนรีบดำเนินการสอบสวน และส่งสำนวนการสอบสวนพร้อม ทั้งความเห็นไปยังพนักงานอัยการเพื่อให้พนักงานอัยการยื่นฟ้องต่อศาลเยาวชนและ ครอบครัวให้ทันภายในสามสิบวันนับแต่วันที่เด็ก หรือเยาวชนนั้นถูกจับกุม หรือปรากฏ ตัวอยู่ต่อหน้าพนักงานสอบสวน แล้วแต่กรณี

ตามมาตรา 78 วรรคสาม กำหนดเกี่ยวกับกรณีที่ไม่สามารถยื่นฟ้องได้ทันภายใน กำหนดสามสิบวัน พนักงานสอบสวนต้องดำเนินการผิดฟ้อง โดยบทบัญญัติดังกล่าวนี้ ได้กำหนดระยะเวลาในการผิดฟ้อง เมื่อรวมเวลาแล้วสำหรับความผิดอาญาที่มีอัตรา โทษอย่างสูงตามที่กฎหมายกำหนดไว้ให้จำคุกเกิน 5 ปี ไม่ว่าจะจำคุกด้วยหรือไม่ ก็ตาม พนักงานสอบสวนและพนักงานอัยการจะมีเวลาดำเนินการในชั้นสอบสวนและ ชั้นอัยการได้สูงสุด 90 วัน และส่งผลให้เด็กและเยาวชนในกรณีที่ไม่ได้รับอนุญาตให้ ประกันตัวจะต้องถูกควบคุมตัวไว้ในสถานพินิจซึ่งถูกจำกัดสิทธิและเสรีภาพ ดังนั้นจะ เห็นได้ว่าการควบคุมตัวดังกล่าวไม่สอดคล้องกับอนุสัญญาว่าด้วยสิทธิเด็ก ข้อ 37 ที่ กำหนดให้ใช้เป็นมาตรการสุดท้ายเท่าที่จำเป็นและระยะเวลาควบคุมกักขัง หรือจำคุก จะต้องให้มีความเหมาะสมกับสภาพความคิดและอายุเด็ก...” โดยความมุ่งหมายในข้อ



37 ที่เกี่ยวกับการควบคุมตัวเด็กจะกระทำได้อัตโนมัติต้องเป็นมาตรการสุดท้ายและมีความจำเป็น รวมทั้งการกำหนดระยะเวลาควบคุมต้องพิจารณาถึงเด็กเป็นสำคัญ

(5) การสอบสวน

พระราชบัญญัติศาลเยาวชนและครอบครัวและวิธีพิจารณาคดีเยาวชนและครอบครัว พ.ศ. 2553 มาตรา 75 ได้กำหนดวิธีปฏิบัติในการสอบสวนเด็กหรือเยาวชนไว้ โดยในการสอบสวนจะต้องดำเนินการ ดังต่อไปนี้

1) ในการสอบสวนให้กระทำในสถานที่ที่เหมาะสมโดยไม่เลือกปฏิบัติและไม่ปะปนกับผู้ต้องหาอื่นหรือบุคคลอื่นที่ไม่เกี่ยวข้องอยู่ในสถานที่นั้นอันมีลักษณะเป็นการประจานเด็ก หรือเยาวชน ทั้งนี้โดยคำนึงถึงอายุ เพศ สภาพของเด็กหรือเยาวชนเป็นสำคัญ

2) ต้องใช้ภาษาและถ้อยคำที่ทำให้เด็กหรือเยาวชนสามารถเข้าใจได้ง่ายโดยคำนึงถึงศักดิ์ศรีความเป็นมนุษย์

3) ถ้าเด็กหรือเยาวชนไม่สามารถสื่อสาร หรือไม่เข้าใจภาษาไทย จะต้องดำเนินการอย่างหนึ่งอย่างใดต่อไปนี้

3.1) ให้จัดหาล่ามให้ตามประมวลกฎหมายวิธีพิจารณาความอาญา

3.2) จัดหาเทคโนโลยีสิ่งอำนวยความสะดวกหรือความช่วยเหลืออื่นใดให้ตามกฎหมายว่าด้วยการส่งเสริมและพัฒนาคุณภาพชีวิตคนพิการ

ดังนั้นเมื่อพิจารณา จะเห็นได้ว่าบทบัญญัติที่เกี่ยวกับการสอบสวนดังกล่าวมีความสอดคล้องกับอนุสัญญาว่าด้วยสิทธิเด็กฯ

(6) การจัดหาที่ปรึกษากฎหมาย

พระราชบัญญัติศาลเยาวชนและครอบครัวและวิธีพิจารณาคดีเยาวชนและครอบครัว พ.ศ. 2553 มาตรา 73 วรรคแรกกำหนดให้มีการจัดหาที่ปรึกษากฎหมายแก่เด็กและเยาวชน โดยเมื่อมาอยู่ต่อหน้าศาลเพื่อให้ศาลตรวจสอบการจับและการปฏิบัติต่อเด็กและเยาวชนเป็นไปโดยชอบด้วยกฎหมาย หรือถ้าเด็กหรือเยาวชนยังไม่มีที่ปรึกษากฎหมายให้ศาลแต่งตั้งให้ ดังนั้นเมื่อพิจารณาจะเห็นได้ว่าข้อกำหนดดังกล่าวนี้มีความสอดคล้องกับอนุสัญญาว่าด้วยสิทธิเด็กฯ

ข้อเสนอแนะ

จากการศึกษาพระราชบัญญัติศาลเยาวชนและครอบครัวและวิธีพิจารณาคดีเยาวชนและครอบครัว พ.ศ. 2553 ที่ไม่สอดคล้องกับอนุสัญญาว่าด้วยสิทธิเด็ก ค.ศ. 1989 ซึ่งในส่วนที่ไม่สอดคล้องกับพันธกรณีระหว่างประเทศนั้น ผู้วิจัยมีข้อเสนอแนะโดยควรมีการทบทวน พิจารณาบทบัญญัติของกฎหมายที่บังคับใช้อยู่ในปัจจุบันเพื่อปรับปรุงกฎหมายไทยให้สอดคล้องเป็นไปตามมาตรฐานสากลซึ่งประเทศไทยมีพันธกรณีต้องปฏิบัติโดยเฉพาะอย่างยิ่งที่เกี่ยวกับการควบคุมตัวเด็กและเยาวชนระหว่างการพิจารณาคดี นั้นควรพิจารณาความจำเป็นของการควบคุมตัวไว้ในอำนาจรัฐ รวมทั้งระยะเวลาควบคุมต้องพิจารณาถึงเด็กเป็นสำคัญ และการควบคุมตัวเด็กและเยาวชนนั้นควรกระทำเป็นมาตรการสุดท้าย ทั้งนี้เพื่อให้เด็กและเยาวชนได้รับการคุ้มครองสิทธิเสรีภาพและคำนึงถึงหลักประโยชน์สูงสุดของเด็ก (The Best Interests of the Child) เป็นสำคัญ

เอกสารอ้างอิง

- กมลินทร์ พินิจภูวดล. (2540). อนุสัญญาว่าด้วยสิทธิเด็ก : สิทธิเด็กในประเทศไทย. *บทบัญญัติ*, 53(4), 100-105.
- กรมพินิจและคุ้มครองเด็กและเยาวชน. (ม.ป.ป). *กฎหมายสหประชาชาติว่าด้วยการคุ้มครองเด็กและเยาวชนซึ่งถูกลิดรอนเสรีภาพ*. (9 มิถุนายน 2564) สืบค้นจาก <https://shorturl.asia/B5e8C>.
- จริยวดี มิตรสูงเนิน. (2548). *การคุ้มครองสิทธิของเด็กในคดีอาญา : ศึกษาเฉพาะการปล่อยชั่วคราวชั้นก่อนฟ้อง*. นิติศาสตรมหาบัณฑิต มหาวิทยาลัยธรรมศาสตร์, กรุงเทพฯ.
- นงลักษณ์ อาณี. (2557). *แนวทางใหม่ในการกำหนดความรับผิดชอบทางอาญาและการดำเนินคดีกรณีผู้กระทำผิดเป็นเด็กและเยาวชน*. นิติศาสตรดุษฎีบัณฑิต มหาวิทยาลัยธรรมศาสตร์, กรุงเทพฯ.
- ฝ่ายวิชาการ สำนักพิมพ์วิญญูชน. (2564). *รัฐธรรมนูญแห่งราชอาณาจักรไทย พุทธศักราช 2560*. กรุงเทพฯ : สำนักพิมพ์วิญญูชน.



- มาตาลักษณ์ เสรมธากุล. (2562). *งานวิจัยฉบับสมบูรณ์ เรื่อง หลักการคุ้มครองสิทธิเด็กภายใต้แนวคิดเกี่ยวกับประโยชน์สูงสุดของเด็ก*. กรุงเทพฯ : โรงพิมพ์เดือนตุลา.
- สมชัย ซีฆาอุตมากร. (2554). *พระราชบัญญัติศาลเยาวชนและครอบครัวและวิธีพิจารณาคดีเยาวชนและครอบครัว พ.ศ. 2553*. กรุงเทพฯ : สำนักพิมพ์พลสยามพรีนติ้ง.
- สุรศักดิ์ ลิขสิทธิ์วัฒนกุล. (2563). *ประมวลกฎหมายวิธีพิจารณาความอาญา*. กรุงเทพฯ : สำนักพิมพ์วิญญูชน.
- สำนักงานส่งเสริมสวัสดิภาพและพิทักษ์เด็กและเยาวชนผู้ด้อยโอกาส และผู้สูงอายุ. (ม.ป.ป). *อนุสัญญาว่าด้วยสิทธิเด็ก (Convention on the Rights of the Child) และพิธีสารเลือกรับของอนุสัญญาว่าด้วยสิทธิเด็ก (Optional Protocol to the Convention on the Rights of the Child)*. กรุงเทพฯ : สำนักงานส่งเสริมสวัสดิภาพและพิทักษ์เด็กและเยาวชนผู้ด้อยโอกาส และผู้สูงอายุ.
- สำนักงานปลัด กระทรวงการพัฒนาสังคมและความมั่นคงของมนุษย์. (2559). *กฎอันเป็นมาตรฐานขั้นต่ำของสหประชาชาติว่าด้วยการบริหารงานยุติธรรมเกี่ยวกับคดีเด็กและเยาวชน ค.ศ. 1985 (กฎแห่งกรุงปักกิ่ง)*. (12 กันยายน 2564) สืบค้นจาก <http://law.m-society.go.th/law2016/law/view/415>.

ปัญหาในการคุ้มครองสิทธิและเสรีภาพของผู้ต้องหาหรือ
จำเลยในคดียาเสพติดตามรัฐธรรมนูญแห่งราชอาณาจักร
ไทย พุทธศักราช 2560

The Problem in Protection of the Rights And Liberties of
the Alleged Offenders or the Defendants in Drug Cases
under the Constitution of The Kingdom of Thailand B.E.2560

ภิญญาพัชญ์ ตีบวงษา
Pinyapat Tibwongsa

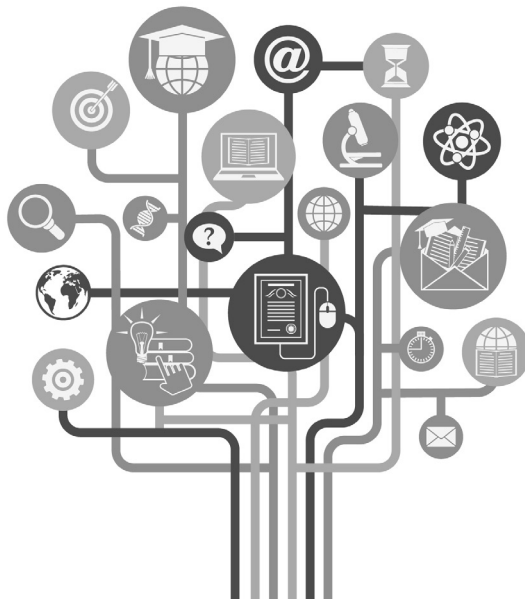



ปัญหาในการคุ้มครองสิทธิและเสรีภาพของผู้ต้องหาหรือจำเลยในคดี ยาเสพติดตามรัฐธรรมนูญแห่งราชอาณาจักรไทย พุทธศักราช 2560*

The Problem in Protection of the Rights And Liberties of
the Alleged Offenders or the Defendants in Drug Cases under
the Constitution of The Kingdom of Thailand B.E.2560

ภิญญาพัชญ์ ตีบวงษา¹

Pinyapat Tibwongsa

¹คณะมนุษยศาสตร์และสังคมศาสตร์ มหาวิทยาลัยราชภัฏพระนคร กรุงเทพฯ 10220 ประเทศไทย

Faculty of Humanities and Social Sciences, Phranakon Rajabhat University,
Bangkok 10220, Thailand e-mail : Porjai-2558@hotmail.com

Received : September 27, 2021 Revised : March 3, 2022 Accepted : March 21, 2022

บทคัดย่อ

วิจัยเรื่องนี้มีวัตถุประสงค์ในการหาคำตอบเพื่อการพัฒนาการคุ้มครองสิทธิและเสรีภาพของผู้ต้องหาหรือจำเลยในคดียาเสพติดตามรัฐธรรมนูญแห่งราชอาณาจักรไทย พุทธศักราช 2560 ให้มีประสิทธิภาพมากยิ่งขึ้น โดยมีวิทยากรวิจัยเชิงคุณภาพประกอบด้วย การวิจัยเอกสาร การสัมภาษณ์ เชิงลึก และการสนทนากลุ่ม โดยคำตอบที่ได้มานั้นนำไปพัฒนา และแก้ไขกฎหมายตามพระราชบัญญัติให้ใช้ประมวลกฎหมายยาเสพติด พ.ศ. 2564

ข้อค้นพบของการวิจัย คือ คำตอบของการคุ้มครองสิทธิ และเสรีภาพของผู้ต้องหาหรือจำเลยในคดียาเสพติด ความหมายของคำว่า จำหน่าย บทบัญญัติเกี่ยวกับปริมาณยาเสพติดประเภท 1 และโทษทางอาญาในคดียาเสพติดบางกรณีที่มีความไม่เหมาะสมสำหรับใช้บังคับในปัจจุบัน โดยข้อค้นพบนี้นำไปสู่การจัดทำกฎหมายต้นแบบเพื่อการพัฒนาพระราชบัญญัติให้ใช้ประมวลกฎหมายยาเสพติด พ.ศ. 2564

* บทความนี้เป็นหนึ่งของวิจัยที่ได้รับทุนอุดหนุนจากมหาวิทยาลัยราชภัฏพระนคร เรื่อง ปัญหาในการคุ้มครองสิทธิและเสรีภาพของผู้ต้องหาหรือจำเลยในคดียาเสพติดตามรัฐธรรมนูญแห่งราชอาณาจักรไทย พุทธศักราช 2560 คณะมนุษยศาสตร์และสังคมศาสตร์ มหาวิทยาลัยราชภัฏพระนคร, 2562

ข้อเสนอแนะการวิจัย โดยศึกษาพระราชบัญญัติยาเสพติดให้โทษ พ.ศ. 2522 ที่ยกเลิกไปแล้ว เกี่ยวกับการกำหนดปริมาณยาเสพติดให้โทษประเภทที่ 1 ตามมาตรา 15 วรรคสาม และโทษทางอาญา มาตรา 65 ถึง มาตรา 67 เพื่อเสนอแนะพระราชบัญญัติให้ใช้ประมวลกฎหมายยาเสพติด พ.ศ. 2564 ในบางกรณีให้เกิดความเป็นธรรมคุ้มครองสิทธิ และเสรีภาพของผู้ต้องหาหรือจำเลยในคดียาเสพติดมากยิ่งขึ้น
คำสำคัญ : สิทธิและเสรีภาพ; ผู้ต้องหา; จำเลย; คดียาเสพติด

Abstract

This research aims to find answers for more effective development of protection of rights and liberties of the alleged offenders or the defendants in drug cases under the Constitution of the Kingdom of Thailand, B.E. 2560. The qualitative research science consists of document research, in-depth interviews, and group chat. The answers obtained are used to develop and amend the law under the Act Promulgating the Drug Code, B.E. 2564.

The findings of the research were the answer to the protection of rights and (freedoms) liberties of the alleged offenders or the defendants in drug cases; the meaning of the word “sell”; the provisions relating to the quantity of narcotics of category I and criminal penalties in some cases of narcotics that are unsuitable for use at present These findings led to the creation of a model law for the development of the Act Promulgating the Narcotics Code B.E. 2564.

By analyzing the Narcotics Act B.E. 2522 which has been repealed. on the determination of the amount of narcotics of category 1 under section 15, paragraph three, and criminal penalties section 65 to section 67, the researcher recommended an act to apply the Narcotics Code B.E. 2564. in some cases to be much more fair and better protect the rights and liberties of the alleged offenders or the defendants in drug cases.

Keywords : Rights and liberties; The Alleged Offender; Defendant; Drug Case



บทนำ

การคุ้มครองสิทธิ และเสรีภาพของผู้ต้องหาหรือจำเลยในคดีอาญาเสพติดตามรัฐธรรมนูญแห่งราชอาณาจักรไทย พุทธศักราช 2560 หมวด 3 ว่าด้วย สิทธิ และเสรีภาพ ของปวงชนชาวไทย มาตรา 25 บัญญัติว่า “สิทธิ และเสรีภาพของปวงชนชาวไทย นอกจากที่บัญญัติคุ้มครองไว้เป็นการเฉพาะในรัฐธรรมนูญแล้ว การใดที่มีได้ห้ามหรือ จำกัดไว้ในรัฐธรรมนูญหรือในกฎหมายอื่น บุคคลย่อมมีสิทธิ และเสรีภาพที่จะทำการ นั้นได้และได้รับความคุ้มครองตามรัฐธรรมนูญ ตราบเท่าที่การใช้สิทธิหรือเสรีภาพเช่น วนั้นไม่กระทบกระเทือนหรือเป็นอันตรายต่อความมั่นคงของรัฐ ความสงบเรียบร้อย หรือศีลธรรมอันดีของประชาชน และไม่ละเมิดสิทธิหรือเสรีภาพของบุคคลอื่น” ซึ่งการ ที่กฎหมายเกี่ยวกับยาเสพติดกำหนดปริมาณยาเสพติดที่ใช้เป็นหลักในการลงโทษนั้น โดยไม่พิจารณาถึงเจตนาของผู้กระทำผิดทางอาญา จึงทำให้กฎหมายเกี่ยวกับยาเสพติดที่ บัญญัติไว้ละเมิดสิทธิ และเสรีภาพของบุคคล เนื่องด้วยมิได้มองเจตนาผู้กระทำความ ผิดแต่ไปพิจารณาจำนวนยาเสพติดเป็นสำคัญจึงทำให้ผู้ที่เสพยาเสพติดกลายเป็นผู้ค้า ยาเสพติดมีผลให้ต้องถูกกีดรอนสิทธิ และเสรีภาพในชีวิตและร่างกาย อันอาจสูญเสีย ทรัพย์สินในการถูกดำเนินคดีจำนวนมาก

ดังนั้น ผู้วิจัยจึงเห็นว่า สิทธิและเสรีภาพของผู้ต้องหาหรือจำเลยในคดีอาญาเสพติด ในปัจจุบันนั้นมีการคุ้มครองสิทธิเสรีภาพที่เหมาะสมและมีทิศทางที่ถูกต้องหรือไม่ อย่างไร เพราะปัญหาการละเมิดสิทธิและเสรีภาพของผู้ต้องหาหรือจำเลยในคดีอาญาเสพติดยัง ปรากฏทั้งในสังคมและกระบวนการยุติธรรมซึ่งนับวันทวีความรุนแรงขึ้นเรื่อย ๆ

วัตถุประสงค์ของการวิจัย

เพื่อศึกษาทฤษฎี แนวคิดและหลักการที่เกี่ยวข้องสิทธิและเสรีภาพของผู้ต้องหา หรือจำเลยในคดีอาญาเสพติดและวิเคราะห์สภาพการณ์แห่งปัญหาและผลกระทบเกี่ยวกับ สิทธิและเสรีภาพของผู้ต้องหาหรือจำเลยในคดีอาญาเสพติดตามรัฐธรรมนูญแห่งราชอาณาจักรไทย พุทธศักราช 2560 และกฎหมายเกี่ยวกับยาเสพติดในต่างประเทศ เพื่อ พัฒนาและแก้ไขพระราชบัญญัติให้ใช้ประมวลกฎหมายยาเสพติด พ.ศ. 2564

ทฤษฎี และแนวคิดที่เกี่ยวข้อง

การวิจัยเอกสารที่เป็นเอกสารปฐมภูมิและทุติยภูมิโดยข้อมูลที่รวบรวมนี้ได้จากการค้นคว้าเอกสาร เกี่ยวกับกฎหมายและหลักวิชาการที่เกี่ยวข้องกับสิทธิเสรีภาพของจำเลยในคดีอาญาเสพติด ซึ่งการวิจัยนี้ได้กำหนดประเภทเอกสารและประเด็นที่ต้องการใช้ในการวิเคราะห์ คือ รัฐธรรมนูญและพระราชบัญญัติให้ใช้ประมวลกฎหมายของประเทศไทย ตลอดจนกฎหมายเกี่ยวกับยาเสพติดในต่างประเทศและระหว่างประเทศ

นอกจากนั้นยังมีเอกสารอื่นที่เกี่ยวข้องที่เป็น ทฤษฎี หลักการ แนวคิด รายงานวิจัย ตำรา บทความของประเทศไทยและต่างประเทศ ข้อมูลเอกสารที่นำมาใช้ในการวิเคราะห์สำหรับให้เกิดองค์ความรู้เกี่ยวกับสิทธิของจำเลยในคดีอาญาเสพติดในประเทศไทย โดยได้กำหนดหัวข้อของข้อมูลเอกสารที่เก็บรวบรวมประกอบด้วย

แนวคิด ทฤษฎี และหลักการที่เกี่ยวข้องกับสิทธิและเสรีภาพของจำเลยในคดีอาญาเสพติด ทฤษฎีและหลักการที่นำมาใช้ประกอบกรวิเคราะห์สิทธิและเสรีภาพของผู้ต้องหาหรือจำเลยในคดีอาญาเสพติดเพื่อให้เห็นถึงความแตกต่างระหว่างผู้ค้ายาเสพติดและผู้เสพยาเสพติดและโทษทางกฎหมายที่ควรจะเป็นในประเทศไทย

1. แนวคิด ทฤษฎี และหลักการที่เกี่ยวข้องกับกฎหมาย

ทฤษฎีการลงโทษเพื่อแก้แค้นทดแทน วัตถุประสงค์ของการลงโทษเพื่อแก้แค้นทดแทน หลักการลงโทษตามทฤษฎีการลงโทษเพื่อแก้แค้นทดแทน ตามวิจัยในเรื่องโทษในคดีอาญาเสพติดใช้โทษที่รุนแรงเพื่อให้เกิดความยำเกรงกฎหมายซึ่งจากสารใช้บังคับกฎหมายที่เป็นอยู่ยังไม่สามารถแก้ไขปัญหเกี่ยวกับยาเสพติดแต่อย่างใดกลับทำให้การคุ้มครองสิทธิเสรีภาพของผู้ต้องหาหรือจำเลยถูกจำกัดมากยิ่งขึ้นทฤษฎีการลงโทษเพื่อข่มขู่ยับยั้ง วัตถุประสงค์ของทฤษฎีการลงโทษเพื่อข่มขู่ยับยั้ง หลักการลงโทษตามทฤษฎีการลงโทษเพื่อข่มขู่ยับยั้ง ตามวิจัยในเรื่องโทษเกี่ยวกับการขู่เพื่อยับยั้ง ก็เป็นเรื่องที่สามารถแก้ไขปัญหายาเสพติดในประเทศไทยได้กลับทำให้การคุ้มครองสิทธิเสรีภาพของผู้ต้องหาหรือจำเลยถูกจำกัดมากยิ่งขึ้น

ทฤษฎีการลงโทษเพื่อแก้ไขฟื้นฟู วัตถุประสงค์ของทฤษฎีการลงโทษเพื่อแก้ไขฟื้นฟู หลักการลงโทษตามทฤษฎีการลงโทษเพื่อแก้ไขฟื้นฟูตามที่ได้วิจัยการลงโทษเพื่อฟื้นฟูยังมีกรจำกัดอย่างมากไม่เปิดกว้างให้มีการลงโทษเพื่อฟื้นฟูผู้ติดยาเสพติดตามประเทศอื่น ๆ เช่น ประเทศโปรตุเกส ที่ประสบความสำเร็จในระดับสูง



หลักการกำหนดความผิด Herbert L. Packer ได้ให้หลัก 6 ประการในอันที่จะถือว่าการกระทำเรื่องนั้นควรเป็นความผิดอาญาโดยนำมาพิจารณาบางประการดังนี้

1) การใช้กระบวนการยุติธรรมทางอาญากับการกระทำดังกล่าวจะไม่มีผลทำให้เกิดการใช้กระบวนการนั้นอย่างเกินขีดความสามารถทั้งทางด้านคุณภาพและปริมาณ การกำหนดความผิดในเรื่องยาเสพติดเรื่องการขายและปริมาณที่ไม่ชัดเจน ย่อมมีผลต่อปริมาณและคุณภาพของความคุ้มค่าและสิทธิและเสรีภาพด้วย

2) ไม่มีมาตรการควบคุมอย่างสมเหตุสมผลอื่น ๆ แล้ว นอกจากการใช้กฎหมายอาญากับกรณีที่เกิดขึ้น (เกียรติขจร วัจนะสวัสดิ์, 2549 : 2 - 10) การกำหนดความผิดยาเสพติดหากเป็นผู้เสพก็ควรกำหนดให้เห็นชัดไปว่าเป็นผู้เสพยาเสพติดโดยไม่ไปยึดปริมาณยาเสพติดมากเกินไปเพราะมีผลถึงโทษด้วย

เกณฑ์ในการกำหนดโทษทางอาญาของ Nigel Walker กล่าวถึง “หลักเกณฑ์ว่าด้วยปริมาณของกฎหมาย” ซึ่งมีหลักการที่ว่า “รัฐไม่ควรใช้กฎหมายอาญา หากผลร้ายที่เกิดขึ้นจากการกระทำความผิดนั้นน้อยกว่าผลร้ายที่เกิดขึ้นจากการลงโทษผู้กระทำความผิด หลักเกณฑ์ในข้อนี้มาจากแนวคิดของเจเรมี เบนสัน (Jermy Bentham) ที่ว่าการลงโทษจะก่อให้เกิดประโยชน์หรือไม่ต้องพิจารณาซึ่งน้ำหนักระหว่างผลดีและผลเสีย กล่าวคือ กฎหมายอาญาไม่ควรบัญญัติการกระทำที่เป็นความผิดซึ่งก่อให้เกิดผลพลอยได้อันเป็นผลร้ายมากกว่าพฤติกรรมที่กฎหมายอาญาต้องการจะจำกัด ในคดียาเสพติดที่กำหนดปริมาณเป็นโทษจำหน่ายยาเสพติดนั้น ทั้งที่บุคคลที่กระทำความผิดเจตนาเพียงเสพยาเสพติดเท่านั้น การกำหนดโทษก็สมควรเป็นไปตามที่สมควรไม่ใช่เกินเจตนาของผู้กระทำความผิดมิใช่รัฐกำหนดโดยความกลัวจะมีผู้เกี่ยวข้องกับยาเสพติดมากยิ่งขึ้น (อภิรัตน์ เพ็ชรศิริ, 2562 : 51-71)

2. กฎหมายไทย

- (1) รัฐธรรมนูญแห่งราชอาณาจักร พุทธศักราช 2560
- (2) พระราชบัญญัติยาเสพติดให้โทษ พ.ศ. 2522
- (3) พระราชบัญญัติวัตถุที่ออกฤทธิ์ต่อจิตและประสาท พ.ศ. 2518
- (4) พระราชกำหนดป้องกันการใช้สารระเหย ปี พ.ศ. 2533
- (5) พระราชบัญญัติฟื้นฟูสมรรถภาพผู้ติดยาเสพติด พ.ศ. 2545
- (6) พระราชบัญญัติให้ใช้ประมวลกฎหมายยาเสพติด พ.ศ. 2564

3. กฎหมายระหว่างประเทศที่เกี่ยวกับยาเสพติด และการกำหนดบทสันนิษฐาน ความรับผิดในกฎหมายยาเสพติดต่างประเทศและประเทศไทย

(1) อนุสัญญาว่าด้วยวัตถุที่ออกฤทธิ์ต่อจิตและประสาท ค.ศ. 1971

การลักลอบค้าและการใช้ยาเสพติดให้ชัดเจนยิ่งขึ้น นอกจากนั้นยังต้องการให้มีการใช้มาตรการบำบัดรักษาและฟื้นฟูผู้ติดยาเสพติด โดยให้คณะกรรมการควบคุมยาเสพติดระหว่างต่างประเทศ (INCB) รับผิดชอบในการควบคุมการผลิต และการใช้ยาเสพติดบางชนิดเพื่อประโยชน์ทางการแพทย์ หรือทางวิทยาศาสตร์ให้มีความสมดุลกัน ซึ่งพระราชบัญญัติยาเสพติดให้โทษ พ.ศ. 2522 นั้น ได้มีการตราขึ้นมาเพื่ออนุวัติการตามอนุสัญญาเดี่ยวว่าด้วยยาเสพติดให้โทษ ค.ศ. 1961 และพิธีสารแก้ไข เพิ่มเติมอนุสัญญาเดี่ยวว่าด้วยยาเสพติดให้โทษ ค.ศ. 1972 ในส่วนที่เกี่ยวข้องกับการศึกษานี้ จึงขอ กล่าวถึงบทบัญญัติในมาตรา 33, มาตรา 36 และมาตรา 38 แห่งอนุสัญญาเดี่ยวว่าด้วยยาเสพติดให้ โทษ ค.ศ. 1961 และพิธีสารแก้ไขเพิ่มเติมอนุสัญญาเดี่ยวว่าด้วยยาเสพติดให้โทษ ค.ศ. 1972 ซึ่ง บทบัญญัติในมาตราดังกล่าวนั้น ได้กล่าวถึงการกำหนดมาตรการเพื่อเป็นหลักประกันในการป้องกัน การใช้ยาเสพติดในทางที่ผิดดังนี้

มาตรา 3310 การมีไว้ในครอบครองซึ่งยาเสพติดให้โทษ บัญญัติว่า “ภาคีประเทศใด ๆ ต้องไม่อนุญาตให้มีไว้ในครอบครองซึ่งยาเสพติดให้โทษ เว้นแต่ ภายใต้อำนาจของกฎหมาย” 51 มาตรา 3611 บทกำหนดโทษบัญญัติว่า “ 1. (ก) โดยเคารพต่อข้อจำกัดในรัฐธรรมนูญของประเทศภาคีประเทศหนึ่งประเทศใด.. (ข) ไม่เป็นการขัดต่ออนุวรรคข้างต้น เมื่อผู้เสียหายในทางที่ผิดกระทำการ ผ่าฝืน ภาคีประเทศทั้งหลายอาจกำหนดให้มีการเปลี่ยนแปลงบทกำหนดโทษหรือเพิ่มในบทกำหนดโทษหรือทั้งสองอย่างก็ได้ว่าบุคคลที่เสียหายในทางที่ผิดนั้นต้องอยู่ภายใต้มาตรการการรักษา ให้การศึกษาดูแล พักฟื้นและการเข้าสังคมใหม่เพื่อให้เป็นไปตามวรรค 1 ของมาตรา 38 (กอบกุล จันทวโร และคณะ, 2558 : 30) (สำนักงานคณะกรรมการป้องกันและปราบปรามยาเสพติด กระทรวงยุติธรรม, 2546 : 26-28)

มาตรา 3812 มาตรการต่อต้านการใช้ยาเสพติดให้โทษในทางที่ผิด บัญญัติว่า “1. บรรดา ภาคีประเทศทั้งหลายต้องให้ความสนใจเป็นพิเศษและใช้วิธีปฏิบัติทุกวิถีทางเพื่อป้องกันการใช้ยาเสพติดให้โทษในทางที่ผิด และเพื่อตรวจสอบแต่เนิน ๆ รักษา ให้การศึกษา การดูแลหลังจากการรักษา การติดตามและการเข้าสู่สังคมใหม่ของผู้ใช้ยาเสพติดให้โทษในทางที่ผิด และต้องร่วมกันทุกวิถีทางเพื่อให้บรรลุจุดหมายปลายทาง



ทั้งหลาย...” ในการพิจารณาเกี่ยวกับยาเสพติดเห็นได้ว่าตามอนุสัญญาฉบับดังกล่าวนั้น กำหนดให้รัฐภาคีต้องไม่อนุญาตให้มีไว้ในครอบครองซึ่งยาเสพติดให้โทษ โดยต้องกำหนดให้การครอบครองซึ่งยาเสพติดให้โทษนั้น เป็นความผิดอาญาเว้นแต่ภายใต้อำนาจของกฎหมายและได้กำหนดให้ประเทศภาคี ต้องมีการกำหนดบทลงโทษแก่ผู้กระทำความผิดเมื่อกระทำโดยเจตนาเกี่ยวกับยาเสพติดให้โทษซึ่งขัดต่อบทบัญญัติของอนุสัญญานี้ เช่น การเพาะปลูก การผลิต การครอบครอง ให้ เพื่อขาย เสนอขาย แจกจ่าย ซื้อมา นำเข้าและส่งออก เป็นต้น และในกรณีที่ว่าฝ่าฝืนบทบัญญัติดังกล่าวอย่างร้ายแรง ต้อง ได้รับโทษที่เหมาะสมเพียงพอโดยการลงโทษจำคุกหรือลงโทษโดยการจำกัดเสรีภาพอย่างอื่น แต่ทั้งนี้ ย่อมขึ้นอยู่กับกฎหมายภายในของภาคีแต่ละประเทศด้วย แต่อย่างไรก็ดีในกรณีที่ผู้กระทำความผิด เป็นผู้ใช้ยาในทางที่ผิด ประเทศภาคีอาจใช้มาตรการการรักษา ให้การศึกษาดูแล พักฟื้นและการเข้าสังคมใหม่ โดยกำหนดให้มีการเปลี่ยนแปลงบทกำหนดโทษหรือเพิ่มในบทกำหนดโทษก็ได้ (สำนักงานคณะกรรมการป้องกันและปราบปรามยาเสพติด กระทรวงยุติธรรม, 2546 : 29)

(2) พระราชบัญญัติการใช้ยาเสพติดในทางที่ผิด (Misuse of Drugs Act 1971) ของประเทศอังกฤษ

บทสันนิษฐานตามกฎหมายนั้น ในปี ค.ศ. 2005 โดย Drugs Act 2005 ซึ่งประกาศใช้วันที่ 7 เมษายน 2005 ใน Section 2 ได้มีการเพิ่มในส่วนของการพิสูจน์ถึงเจตนาในการขายยาเสพติด (Proof of intention to supply a controlled drug) ดังนี้ Misuse of Drugs Act 1971 Section 5 (4A)⁵⁴ “ถ้าพิสูจน์ได้ว่าจำเลยมียาเสพติดไว้ในครอบครองในปริมาณไม่น้อยกว่าที่กฎหมายกำหนดไว้ ศาลหรือคณะลูกขุนจะต้องสันนิษฐานไว้ก่อนว่าจำเลยเป็นผู้มียาเสพติดไว้ในครอบครองเพื่อจำหน่าย” แต่อย่างไรก็ตาม (4B) กำหนดว่า “หากมีหลักฐานอื่นใดที่สามารถบอกได้ว่ามิใช่เป็นผู้ครอบครองเพื่อจำหน่ายแล้ว มิให้ใช้บทสันนิษฐานกับผู้ครอบครองนั้น” (คณะกรรมการสิทธิมนุษยชนว่าด้วยนโยบายยาเสพติด, 2557)

ระเบียบวิธีวิจัย (Documentary Research)

การวิจัยเอกสารที่เป็นเอกสารปฐมภูมิและทุติยภูมิโดยข้อมูลที่รวบรวมนี้ได้จากการค้นคว้าเอกสาร เกี่ยวกับกฎหมายและหลักวิชาการที่เกี่ยวข้องกับสิทธิและเสรีภาพ

ของจำเลยในคดียาเสพติดซึ่งการวิจัยนี้ได้กำหนดประเภทเอกสารและประเด็นที่ต้องการใช้ในการวิเคราะห์ คือ รัฐธรรมนูญและพระราชบัญญัติยาเสพติดให้โทษของประเทศไทย ตลอดจนกฎหมายเกี่ยวกับยาเสพติดในต่างประเทศ

1) การสัมภาษณ์เชิงลึก (In-depth interview)

เป็นการเก็บรวบรวมข้อมูลโดยการสัมภาษณ์เชิงลึกจากผู้ที่เกี่ยวข้องโดยตรงที่มีอำนาจและหน้าที่ในการกำหนดเป็นผู้ใช้กฎหมาย เป็นผู้มีความรู้ความเชี่ยวชาญ มีประสบการณ์ หรือมีอำนาจตัดสินใจ หรือเป็นผู้ทรงคุณวุฒิที่เกี่ยวข้องกับผู้ต้องหาหรือจำเลยในคดียาเสพติดซึ่งการสัมภาษณ์เชิงลึกมีเป้าหมายเพื่อให้ได้มาซึ่งข้อมูลที่จำเป็นต่อการวิเคราะห์เพื่อคุ้มครองสิทธิของผู้ต้องหาหรือจำเลยในคดีอันเกี่ยวข้องกับยาเสพติด การสัมภาษณ์เป็นไปอย่างมีรูปแบบ

2) การสนทนากลุ่ม

โดยการดำเนินการจัดสนทนากลุ่มร่วมกับนักวิชาการ ผู้เชี่ยวชาญ บุคคลที่เกี่ยวข้องกับยาเสพติดซึ่งมีความสำคัญกับการร่างกฎหมายเพื่อให้เกิดความเข้มข้นในสังคมและสถาบันครอบครัวรวมถึงประเทศชาติอีกด้วย

รายละเอียดของขั้นตอนการดำเนินการ

(1) ประชากรในการสนทนา ประชากรเป้าหมายกำหนดจากผู้ที่เป็นนักวิชาการ ผู้เชี่ยวชาญ ตลอดจนผู้มีส่วนเกี่ยวข้องและมีความสำคัญต่อการคุ้มครองสิทธิและเสรีภาพของผู้ต้องหาหรือจำเลยในคดียาเสพติด โดยผู้วิจัยได้แบ่งประชากรในงานวิจัยออกเป็น 6 กลุ่ม โดยเลือกแบบเจาะจง (Purposive sampling) ประกอบด้วย ตัวแทนนักกฎหมายด้านต่าง ๆ 6 กลุ่ม อันได้แก่ กลุ่มบุคลากรตำรวจในชั้นสืบสวนสอบสวน กลุ่มชั้นพิจารณาคดี กลุ่มนักวิชาการ และกลุ่มวิชาชีพทนายความ

กลุ่มที่ 1 บุคลากรตำรวจในชั้นสืบสวนสอบสวน หรือตำรวจ ปส. 1 คน

กลุ่มที่ 2 พนักงานอัยการ 1 คน

กลุ่มที่ 3 บุคลากรที่พิจารณาคดีซึ่งเป็นตุลาการหรือผู้พิพากษา 2 คน

กลุ่มที่ 4 บุคลากรที่เป็นนักวิชาการกฎหมาย 3 คน

กลุ่มที่ 5 บุคลากรที่ประกอบวิชาชีพทนายความ 3 คน

กลุ่มที่ 6 ผู้เคยเป็นผู้ต้องหาหรือจำเลยในคดียาเสพติด 1 คน



สรุปผลการวิจัย

ในปัจจุบันยาเสพติดเป็นปัญหาของประเทศมายาวนาน แต่ไม่ปรากฏหลักฐานว่าเริ่มปรากฏตั้งแต่ครั้งใด และได้มีวิวัฒนาการและมีความสลับซับซ้อนมากยิ่งขึ้น ยาเสพติดแบ่งเป็นหลายประเภท โดยเฉพาะเมทแอมเฟตามีน หรือ ยาบ้าที่ผลิตในต่างประเทศ ซึ่งเป็นประเทศเพื่อนบ้านและลักลอบนำเข้ามาในประเทศไทย มีการขยายเครือข่ายของผู้ค้ายาเสพติดทั้งกลุ่มหน้าเดิมและนักค้าหน้าใหม่ที่ทั่วภูมิภาค (สิงห์พิทักษ์ ละครลมอญ, 2556 : 3) ซึ่งความร่วมมือระหว่างประเทศได้ก่อให้เกิดอนุสัญญาต่าง ๆ เช่น อนุสัญญาว่าด้วยวัตถุที่ออกฤทธิ์ต่อจิตและประสาท ค.ศ. 1971 อนุสัญญาสหประชาชาติว่าด้วยการต่อต้านการลักลอบค้ายาเสพติดและวัตถุที่ออกฤทธิ์ต่อจิตและประสาท ค.ศ. 1988 ฯลฯ เนื่องด้วยตระหนักถึงความรุนแรงของปัญหาเสพติดที่คุกคามทั่วโลก (กอบกุล จันทโร และคณะ, 2558 : 12 - 13) ในรัฐเวสเทิร์นออสเตรเลีย ได้บัญญัติบทสันนิษฐานเกี่ยวกับการมียาเสพติดไว้ในกรอบครองเพื่อจำหน่ายไว้ใน Misuse of Drugs Act 1981 มาตรา 17 กำหนดว่า “ผู้ใดครอบครองยาเสพติดปริมาณดังต่อไปนี้ให้สันนิษฐานว่าครอบครองเพื่อจำหน่าย เว้นแต่จะพิสูจน์ได้ว่าไม่ได้ครอบครองเพื่อจำหน่าย กล่าวคือมี...เฮโรอีน 2 กรัม” (สุรศักดิ์ ลิขสิทธิ์วัฒนกุล และปกป้อง ศรีสนิท, 2558 : 33, 35 (ปะวีณี ไพรทอง, 2551 : 69) ประเทศสิงคโปร์ในส่วนของ Presumption concerning trafficking มาตรา 17 ของ Misuse of Drug Act กำหนดว่า 26 “ผู้ใดครอบครองยาเสพติดปริมาณดังต่อไปนี้ ให้สันนิษฐานว่าครอบครองเพื่อจำหน่าย เว้นแต่จะพิสูจน์ได้ว่าไม่ได้ครอบครองเพื่อจำหน่าย (for the purpose of trafficking)

(a) ฝิ่น 100 กรัม (b) มอร์ฟีน 3 กรัม (c) เฮโรอีน 2 กรัม (d) กัญชา 15 กรัม (สุรศักดิ์ ลิขสิทธิ์วัฒนกุล และปกป้อง ศรีสนิท, 2558 : 33, 35) (ปะวีณี ไพรทอง, 2551 : 69) (g) โคเคน 3 กรัม (h) เมทแอมเฟตามีน 25 กรัม ฯลฯ”

จากบทบัญญัติใน Misuse of Drug Act มาตรา 17 ดังกล่าวข้างต้นนั้น มีการกำหนด ให้ผู้ครอบครองยาเสพติดในปริมาณเกินกว่าที่กฎหมายกำหนดให้สันนิษฐานไว้ก่อนว่าเป็นผู้กระทำความผิดครอบครองยาเสพติดเพื่อจำหน่าย โดยในตอนท้ายของมาตรานี้ได้บัญญัติว่า เว้นแต่ จะพิสูจน์ได้ว่าไม่ได้ครอบครองเพื่อจำหน่าย ดังนั้น บทสันนิษฐานดังกล่าวจึงเป็นบทสันนิษฐาน ไม่เด็ดขาด ซึ่งจำเลยสามารถนำพยานหลักฐานมาพิสูจน์หักล้างว่าตนมิได้มีไว้ในครอบครอง เพื่อจำหน่ายได้ถึงแม้ว่าตนเองจะได้

ครอบครองยาเสพติดในปริมาณเกินกว่าที่กฎหมายกำหนดไว้ จากการวิจัยในครั้งนี้จึงมุ่งเน้นการแก้ไขกฎหมายให้สามารถแก้ไขปัญหาที่เกิดขึ้นตามพลวัตของสังคมไทยในการวิจัยครั้งนี้ผู้วิจัยพบปัญหาทางกฎหมายพิจารณาได้ดังนี้

1. ปัญหาทางกฎหมายตามรัฐธรรมนูญแห่งราชอาณาจักรไทย พุทธศักราช 2560 ได้นำหลักสันนิษฐานไว้ก่อนว่าบริสุทธิ์ (presumption of innocence) ว่าเป็นหนึ่งในสิทธิของปวงชนชาวไทยตามรัฐธรรมนูญแห่งราชอาณาจักรไทย พุทธศักราช 2560 ได้บัญญัติรองรับหลักการที่ว่า สันนิษฐานไว้ก่อนว่าบริสุทธิ์ (presumption of innocence) ของผู้ต้องหาหรือจำเลยใช้บังคับ แต่อยู่ในลักษณะกำหนดเป็นแม่บทของกฎหมายซึ่งเป็นกฎหมายสูงสุดเท่านั้น กฎหมายเกี่ยวกับยาเสพติดที่บัญญัติจะไม่นำหลักสันนิษฐานไว้ก่อนว่าบริสุทธิ์ (presumption of innocence) ของผู้ต้องหาหรือจำเลยไปใช้ในทางปฏิบัติแต่อย่างใด

2. ปัญหาทางกฎหมายในชั้นพิจารณาคดีในคดีอาญาเกี่ยวกับยาเสพติด การรับฟังข้อเท็จจริงเกี่ยวกับความผิดหรือความบริสุทธิ์ของจำเลย ในชั้นพิจารณาในคดีอาญาเกี่ยวกับคดียาเสพติดในการรับฟังข้อเท็จจริงเกี่ยวกับความผิดหรือความบริสุทธิ์ เป็นเรื่องกระบวนการพิจารณาที่ศาลในระบบกล่าวหาได้ให้คู่ความทั้งสองฝ่ายหาพยานหลักฐานซึ่งเป็นข้อเท็จจริง โดยฝ่ายผู้ต้องหาหรือจำเลยต้องแสวงหาพยานหลักฐานซึ่งเป็นข้อเท็จจริงในทางพิสูจน์ความบริสุทธิ์ของตนเองหากให้การปฏิเสธว่ามีได้กระทำความผิดตามฟ้อง ส่วนฝ่ายรัฐ เจ้าหน้าที่ของรัฐเน้นพิสูจน์ความผิดไม่เน้นพิสูจน์ความบริสุทธิ์ของผู้ต้องหาหรือจำเลย โดยในคดียาเสพติดไม่เป็นไปตามรัฐธรรมนูญแห่งราชอาณาจักรไทย แต่มีการบัญญัติเฉพาะไว้ในการแสวงหาข้อเท็จจริงในคดียาเสพติดไว้ การรับฟังพยานหลักฐานในคดีอาญา มีทั้งหมด 4 ระดับ กล่าวคือ

1) ในคดียาเสพติดมีการรับฟังพยานหลักฐานในชั้นจับกุมซึ่งปรากฏตามประมวลกฎหมายวิธีพิจารณาความอาญา มาตรา 84 โดยในการรับฟังพยานหลักฐานชุดจับกุมนั้นจะรับฟังพยานหลักฐานในการปฏิเสธหรือรับสารภาพ ซึ่งในคดียาเสพติดส่วนใหญ่ มักจะตัดบทหรือตัดพยาน หากยาเสพติดให้โทษมีปริมาณมากโดยผู้ต้องหาหรือจำเลยเพื่อที่จะไม่ต้องหาพยานหลักฐานเพิ่มเติมทำให้งานไม่มีมากเกินไปในการรวบรวมพยานหลักฐานในชั้นจับกุม แต่ผลเสียที่ตามมาคือประชาชนที่ถูกจับกุมในชั้นจับกุมจะเสียสิทธิในการต่อสู้คดีหลายประการ เช่น สิทธิการมีทนายความ สิทธิการมีผู้ซึ่งตนไว้วางใจรับฟังปัญหาที่เกิดขึ้นดังนั้นในชั้นจับกุมเจ้าหน้าที่ตำรวจในคดียาเสพติดมักไม่ค่อยให้ความ



สำคัญเพราะอาจเป็นเรื่องยุ่งยากในการปิดคดีที่เกิดขึ้นเพราะผู้ต้องหาอาจต่อสู้คดีแทนที่จะให้การรับสารภาพไปตามที่มียาเสพติดไว้ในครอบครอง อันมีผลให้งานในหน้าที่ไม่จบลงง่าย ๆ และเสียเวลาไปโดยใช่เหตุ

2) ในคดียาเสพติดให้โทษการสอบสวนโดยพนักงานสอบสวนซึ่งพนักงานสอบสวนตามเขตอำนาจตามมาตรา 18 มาตรา 19 ประมวลกฎหมายวิธีพิจารณาความอาญา และตามกฎหมายพิเศษเกี่ยวกับยาเสพติด การรวบรวมพยานหลักฐานของพนักงานสอบสวนมักจะไปในแนวทางเดียวกับเจ้าหน้าที่ชุดจับกุม กล่าวคือพนักงานสอบสวนจะสอบถามผู้ต้องหาว่าในชั้นตำรวจชุดจับกุมให้การว่าอย่างไร หากให้การว่า รับสารภาพในคดียาเสพติด พนักงานสอบสวนจะให้ผู้ต้องหาให้การเช่นเดิม คือให้การรับสารภาพเพื่อให้คดีไม่มีความยุ่งยากในการสรุปเรื่องเพื่อส่งฟ้องคดีให้พนักงานอัยการ จะเป็นเรื่องที่ย่งต่อการทำงานในทางปฏิบัติแต่กลับเป็นผลเสียหายเพราะโดยส่วนใหญ่ผู้ต้องหาที่ทำความผิดเกี่ยวกับยาเสพติดจะทราบถึงการกระทำผิดแต่ไม่ทราบว่ารายละเอียดที่ตนเองรับสารภาพไปนั้นจะมีผลถึงการถูกจำคุกยาวนานแค่ไหนเจ้าหน้าที่ตำรวจชุดสอบสวนจะไม่บอกเนื่องจากกลัวว่าผู้ต้องหาจะกลับคำให้การเดิมซึ่งในความเป็นจริงการที่จะรับฟังพยานหลักฐานพนักงานสอบสวนก็ควรบอกถึงข้อหา รายละเอียดแห่งข้อหาให้ชัดเจนตามที่มีบัญญัติไว้ในมาตรา 131 ประมวลกฎหมายวิธีพิจารณาความอาญาเพื่อให้ผู้ต้องหาเข้าใจเนื้อหาในคดีที่ตนเองถูกกล่าวหาให้ดียิ่งขึ้นเพื่อให้ผู้ต้องหามีโอกาสได้ต่อสู้คดีอย่างเต็มที่ มิใช่เป็นเรื่องที่ให้ผู้ต้องหาไปวัดดวงในชั้นศาลเองเท่านั้น

3) ในการรับฟังพยานหลักฐานชั้นอัยการ ในคดีอาญา ส่วนใหญ่เดินตามสำนวนในชั้นจับกุมและชั้นสอบสวน กล่าวคือพนักงานอัยการมีการสั่งฟ้องคดีไป หากว่าจำเลยหรือผู้ต้องหาให้การรับสารภาพมาสองชั้นทั้งชั้นจับกุมและชั้นสอบสวนแล้ว อัยการจะมีคำสั่งฟ้องโดยไม่พิจารณาเพิ่มเติมหรือให้มีการสืบพยานเพิ่มเติมเพราะเหตุว่าจำเลยเองรับสารภาพไม่มีเหตุให้ไม่สั่งฟ้องคดีในประเด็นที่จำเลยรับสารภาพ ตรงจุดนี้ แม้ว่าในชั้นอัยการจะให้มีการร้องขอความเป็นธรรมได้เพื่อให้มีการสอบสวนเพิ่มเติมแต่พนักงานอัยการจะยื่นฟ้องผู้ต้องหาหรือจำเลยเช่นเดิมเหตุเพราะว่าผู้ต้องหาหรือจำเลยเป็นผู้ที่รับสารภาพเองไม่มีบุคคลใดบังคับ แม้จะกลับคำภายหลังก็เป็นการยากเนื่องจากพนักงานอัยการมองว่าผู้ต้องหาหรือจำเลยจำนนด้วยหลักฐาน ทั้งนโยบายในคดีอาญาเกี่ยวกับยาเสพติดสำนักงานอัยการ มีลักษณะไปในทางปราบปรามเช่นเดียวกันจึงเป็น

เรื่องที่ต้องหาหรือจำเลยต้องต่อสู้คดีให้ถึงที่สุดเองจนกว่าศาลจะมีคำพิพากษาว่าไม่มี ความผิดหรือมีเหตุสงสัยว่าผู้ต้องหาหรือจำเลยมิได้กระทำความผิด อันมีลักษณะเป็น โทษกับพลเมืองแต่ฝ่ายเดียวเท่านั้นไม่มีประโยชน์อันใดให้พลเมืองกลับมาทำงานหรือ รับใช้ประเทศได้ด้วยดี

4) ในการรับฟังพยานหลักฐานของผู้พิพากษาในการพิจารณานั้น ผู้พิพากษาจะ พิจารณาคดีตามทางนำสืบของฝ่ายโจทก์และจำเลย แต่ลักษณะการนำสืบนั้นศาลไทย มีความเชื่อถือน้ำหนักพยานเจ้าหน้าที่รัฐมากจนทำให้การรับฟังพยานหลักฐานมี ความคลาดเคลื่อนมากจากความเป็นจริงกล่าวคือมีหลายกรณีของรัฐโดยตุลาการหรือ ผู้พิพากษาสามารถที่จะพิจารณาไม่ลงโทษจำเลยได้แต่เพียงเพราะคดีเป็นคดีอาญาหรือ คดีอาญาทำให้คดีถูกตัดสินด้วยพยานหลักฐานเพียงเพราะผู้ต้องหาหรือจำเลยให้การรับสารภาพ เท่านั้น แม้ว่าในการรับฟังพยานหลักฐานในมาตรา 84 ประมวลกฎหมายวิธีพิจารณา ความอาญาบัญญัติว่าคำรับสารภาพไม่เป็นพยานหลักฐานที่ศาลหรือผู้พิพากษาจะฟัง ลงโทษจำเลยได้ก็ตามแต่ในความเป็นจริงผู้พิพากษาหรือตุลาการมีความปักใจเชื่อถือ ว่าผู้ต้องหาหรือจำเลยกระทำความผิดตามคำฟ้องที่พนักงานอัยการสั่งฟ้องจริง ทั้งที่ในทาง นำสืบก็มีเพียงคำรับสารภาพและพยานแวดล้อมที่ไม่มีน้ำหนักมาก แต่ผู้พิพากษาศาล ชั้นต้นก็จะพิจารณาลงโทษจำเลยไว้ก่อน เพียงเพราะเห็นว่าจำเลยรับสารภาพแล้ว ตรง จุดนี้ทำให้เยาวชน ประชาชน หรือบุคคลที่ถูกดำเนินคดีซึ่งเป็นจำเลยเสียสิทธิและ เสรีภาพไม่สามารถทำให้ศาลเห็นได้ว่าบุคคลที่ถูกฟ้องมิได้กระทำความผิดตามฟ้อง

3. ปัญหาทางกฎหมายตามแนวคิด ทฤษฎีที่ว่า “ไม่มีความผิด ไม่ต้องรับโทษ” ในคดีอาญาเสพติดนั้นได้นำหลักการนี้ไปใช้ในการพิจารณาคดีของเจ้าหน้าที่รัฐ ในคดีอาญาเสพติด นั้นย่อมนำหลัก “ไม่มีความผิด ไม่ต้องรับโทษ” ไปใช้แต่กฎหมายเกี่ยวกับยาเสพติดเป็น กฎหมายที่กำหนดมาตรการลงโทษที่เป็นไปในเชิงปราบปราม หากว่าเจ้าหน้าที่ของรัฐ เชื่อว่าบุคคลใดที่มีส่วนพัวพันกับคดีอาญาเสพติดนั้นย่อมนำความหมายว่า ผู้บริสุทธิ์อาจถูก ลงโทษได้โดยมิได้กระทำความผิดตามสมควรที่เขาได้กระทำไป หรือบางกรณีการลงโทษ ของรัฐเกินสมควรกว่าที่บุคคลผู้กระทำความผิดเกี่ยวกับยาเสพติดอันเป็นเรื่องที่ก่อผลเสียต่อ สิทธิและเสรีภาพของผู้ต้องหาถูกกระทบกระเทือน

4. ปัญหาทางกฎหมายในการรับฟังพยานหลักฐานในคดีอาญาเสพติดในชั้นจับกุม การรับฟังพยานหลักฐานของเจ้าหน้าที่รัฐเกี่ยวกับคดีอาญาเสพติด ไม่รับฟังพยานหลักฐาน



ในการพิสูจน์ความผิดของบุคคลนั้น เนื่องด้วยการทำงานของเจ้าหน้าที่รัฐทำงานในลักษณะเป็นปฏิบัติกับผู้ที่ต้องหาหรือจำเลยอยู่แล้ว ดังนั้นการพิสูจน์ความบริสุทธิ์ในทางปฏิบัติเป็นเรื่องที่ผู้ต้องหาหรือจำเลยต้องแสวงหาพยานหลักฐานด้วยตนเองตามหลักระบบกล่าวหาในคดีอาญา หากบุคคลใดถูกจับกุมเกี่ยวกับยาเสพติดให้โทษในชั้นจับกุมก็จะถูกสอบถามเบื้องต้นว่าได้กระทำความผิดจริงหรือไม่อย่างไร แต่เจ้าพนักงานตำรวจไม่สามารถชี้แจงได้ว่าให้รับสารภาพหรือปฏิเสธ แม้จะมีการแจ้งข้อกล่าวหาตามปริมาณยาเสพติดที่พบในขณะกระทำความผิดก็ตาม การที่จะรับฟังถึงความบริสุทธิ์ในชั้นจับกุมนั้น พนักงานชุดจับกุม จะไม่ค่อยรับฟังเนื่องจากเชื่อต่อสายตาว่าผู้ต้องหาได้กระทำความผิดเกี่ยวกับยาเสพติดมานั้นได้กระทำความผิดตามที่ได้สืบมาจริง หรือปักใจเชื่อแบบที่ได้มีสายลับได้รายงานมานั้น

5. ปัญหาทางกฎหมายในการรับฟังพยานหลักฐานในคดียาเสพติดในชั้นสอบสวนของเจ้าหน้าที่ตำรวจชุดจับกุม การรับฟังพยานหลักฐานในคดียาเสพติดในชั้นสอบสวนของเจ้าหน้าที่ตำรวจชุดจับกุม มีการรับฟังพยานหลักฐานที่แสดงถึงความบริสุทธิ์ของผู้ต้องหาหรือจำเลยจะเป็นไปในแนวทางเดียวกับชั้นจับกุม เนื่องจากในชั้นสอบสวนไม่ทราบถึงการจับกุมด้วยตนเอง การรับฟังความบริสุทธิ์ของผู้ต้องหาหรือจำเลยจึงไม่รับฟังพยานอย่างเต็มที่ให้เป็นเรื่องของผู้ต้องหาหรือจำเลยต้องแสดงความบริสุทธิ์ด้วยตนเองหรือหาพยานหลักฐานมาเอง ไม่เป็นไปตามกฎหมายรัฐธรรมนูญรองรับไว้แต่อย่างใด

6. ปัญหาทางกฎหมายว่าด้วยหลักการในคดีอาญาที่ว่า “โจทก์ต้องนำสืบให้ปราศจากข้อสงสัยว่าจำเลยได้กระทำความผิด” หลักการในคดีอาญาที่ว่า “โจทก์ต้องนำสืบให้ปราศจากข้อสงสัยว่าจำเลยได้กระทำความผิด” ต้องนำมาใช้ในคดียาเสพติดด้วยในการต่อสู้คดีในศาล เพียงปัญหาการรับฟังพยานหลักฐานในคดียาเสพติดนั้น มีลักษณะผลกระทบบนของผู้ต้องหาหรือจำเลยในการต่อสู้ให้เต็มที่เป็นการของผู้ต้องหาหรือจำเลยมากกว่าคดีทั่วไป ผลที่ตามมาคือจุดมุ่งหมายของการพิสูจน์ความผิดในความจริงในคดียาเสพติดมิได้กระทำโดยปราศจากข้อสงสัยตามที่กฎหมายวางหลักเกณฑ์ข้างต้นไว้ กลับกันภาระการพิสูจน์ตกหนักแก่ฝ่ายจำเลยการพิสูจน์ความบริสุทธิ์ของตนเอง ในระบบกล่าวหาทั้งสองฝ่ายต้องสืบเพื่อให้เห็นว่าน้ำหนักพยานฝ่ายตนดีกว่า แต่ปรากฏว่าในคดีที่เกี่ยวข้องปริมาณยาเสพติดนั้น ปรากฏว่ากฎหมายบัญญัติให้ฝ่ายประชาชนหรือผู้มียาเสพติดไว้ในครอบครองต้องพิสูจน์ถึงปริมาณยาเสพติดให้ได้ว่ามีไว้เพื่อเสพมิได้มีไว้เพื่อจำหน่าย ดังนั้น เมื่อข้อสันนิษฐานที่ไม่เด็ดขาดที่ว่าด้วยปริมาณยาเสพติดมีเกินกว่าที่กฎหมายกำหนดถือว่ามีไว้เพื่อครอบครอง

7. ปัญหาทางกฎหมายเกี่ยวกับคำนิยามว่า “จำหน่าย” หมายความว่า ชาย แลกเปลี่ยน จ่าย แจก หรือให้โดยมีสิ่งตอบแทน หรือผลประโยชน์อย่างอื่น และให้หมายความรวมถึงมีไว้เพื่อจำหน่าย ตามพระราชบัญญัติให้ใช้ประมวลกฎหมายยาเสพติด พ.ศ. 2564 ตามมาตรา 1 พระราชบัญญัติให้ใช้ประมวลกฎหมายยาเสพติด พ.ศ. 2564 ได้ให้ความหมายในการ การขายหรือจำหน่ายยาเสพติดมีความหมายกว้าง แต่ตามประมวลกฎหมายยาเสพติด พ.ศ. 2564 นั้นมุ่งเน้นไปในส่วนของการแพร่ไปของยาเสพติดเท่านั้น ไม่ได้มองเรื่องการซื้อขายเท่านั้น แม้การแบ่งปันกันเสพถือว่าเป็นการขายเพื่อระงับยับยั้งการแพร่ไปของยาเสพติดซึ่งเรื่องดังกล่าวไปกระทบกระเทือนสิทธิของผู้เสพยาเสพติดซึ่งเป็นเพื่อนกันหรือรู้จักกัน การลงโทษในฐานะความผิดฐานขายยาเสพติดจึงรุนแรงอย่างมากในฐานะผู้ค้ายาเสพติดทั้งที่บางกรณีผู้เสพยาเสพติดแบ่งปันเพื่อน การเสพยอมมีฐานะเป็นเพียงผู้สมควรได้รับการเยียวยารักษาฟื้นฟูให้กลับมาเป็นพลเมืองที่มีคุณภาพต่อไป การที่กฎหมายใช้ไปในลักษณะปราบปรามจึงถือว่าการกระทบกระเทือนต่อบุคคลที่เป็นเพียงผู้สมควรได้รับการเยียวยาฟื้นฟูเกินสมควรอย่างยิ่ง

8. ปัญหากฎหมายเกี่ยวกับข้อสันนิษฐานของกฎหมายตามพระราชบัญญัติยาให้ใช้ประมวลกฎหมายยาเสพติด พ.ศ. 2564 ไม่มีการกำหนดที่ว่าหากสารบริสุทธิ์ของยาเสพติดเกิน 0.375 มิลลิกรัมให้ถือว่าครอบครองเพื่อจำหน่าย ชัดหรือแย้งกับหลักสิทธิและเสรีภาพของประชาชนตามรัฐธรรมนูญแห่งราชอาณาจักรไทยอีกแล้วแต่กลับบัญญัติใหม่ในลักษณะที่คลุมเครือว่าหากมีเล็กน้อยให้ถือว่าครอบครองเพื่อเสพซึ่งสิ่งที่ควรพิจารณามีดังนี้

ประการที่ 1 ในเรื่องสิทธินั้นในกฎหมายอาญาได้กำหนดว่าบุคคลจะถูกลงโทษเกินกว่าที่ตนเองได้กระทำได้ กล่าวคือผู้ต้องหาหรือจำเลยกระทำผิดแค่ไหนย่อมต้องมีโทษเท่าที่ตนเองได้กระทำได้ไปเท่านั้น การที่กฎหมายบัญญัติให้สิทธิของประชาชนตามกฎหมายไปยึดกับปริมาณยาเสพติดในการกำหนดฐานความผิดย่อมแสดงให้เห็นว่าเน้นไปที่ปราบปรามการกระทำผิดจนมองข้ามสิทธิขั้นพื้นฐานของประชาชนที่ควรได้รับกล่าวคือในการกำหนดฐานความผิด สมควรไปพิจารณาปริมาณยาเสพติดควบคู่ไปกับการกระทำของผู้ต้องหาหรือจำเลยด้วยเพราะเหตุผลว่าการกำหนดที่เป็นเชิงลงโทษนั้นมีลักษณะผลทำให้ผู้เสพยาเสพติดกลายเป็นผู้ค้ายาเสพติดไปด้วย โดยผลของบทบัญญัติของกฎหมายทำให้ผู้สมควรบำบัดกลายเป็นผู้ค้ายาเสพติดไป ซึ่งไม่ตรงวัตถุประสงค์ของ



การที่กฎหมายอาญาต้องการ ด้วยเหตุที่ “กฎหมายอาญา” ต้องการที่จะรักษาความสงบเรียบร้อยในสังคมให้ประชาชนไม่ไปก่ออาชญากรรมขึ้นในระดับความรุนแรงในระดับที่ต่าง ๆ กันโดยกำหนดโทษให้พอเหมาะหรือเหมาะสมกับความผิดที่บุคคลนั้นได้กระทำไป ดังนั้นสิทธิที่จะไม่ถูกลงโทษเนื่องจากมิได้กระทำความผิดเกินกว่าที่ผู้ต้องหาหรือจำเลยกระทำย่อมต้องขัดแย้งมีปล่อยให้พลเมืองหรือประชาชนไปตายเอาดาบหน้าหรือปล่อยให้ผู้ที่ควรเป็นผู้เสพยาเสพติดกลายเป็นผู้ค้ายาเสพติดโดยกฎหมายผลักให้เป็นอันมีผลเสียอย่างยิ่ง เพราะพลเมืองไม่ได้รับประโยชน์แต่อย่างใด กลับยิ่งทำร้ายพลเมืองที่เข้าไปเกี่ยวข้องทำให้ยากที่จะกลับตัวกลับใจมาเป็นพลเมืองที่ดีได้ในอนาคต

ประการที่ 2 เสรีภาพของพลเมือง การที่กฎหมายอาญามุ่งประสงค์ก็เพื่อรักษาความสงบเรียบร้อยหรือศีลธรรมอันดีของประชาชน แต่ขอบเขตของเสรีภาพในคดียาเสพติดเมื่อพลเมืองถูกสันนิษฐานว่าได้กระทำความผิดเกี่ยวกับยาเสพติดแล้วในลักษณะครอบครองเพื่อจำหน่าย กระบวนการในการที่บุคคลนั้นจะสามารถกลับมาใช้ชีวิตหรือเป็นผู้เสพยาที่ควรได้รับการบำบัดนั้นจึงเป็นเรื่องยากด้วย กระบวนการนั้นให้พลเมืองชวนขายหาเงินหรือทรัพย์สินเพื่อใช้ในการประกันตัวในทางคดี ซึ่งเมื่อพิจารณาหากพลเมืองผู้นั้นเป็นเพียงผู้เสพยาเสพติดและมีฐานะยากจนการที่ถูกดำเนินคดีและถูกขังจำคุกไว้ไม่มีประโยชน์ต่อรัฐแต่อย่างใดกลับเป็นภาระเสียมากกว่าเพราะไม่สามารถกลับไปเลิกยาเสพติดและกลับเนื้อกลับตัวเป็นคนดีของสังคมได้เลย ด้วยเหตุว่ากระบวนการในการพิจารณาหลักประกันของคดีที่เป็นผู้ค้ายาเสพติดเป็นไปในลักษณะที่มุ่งเอาผิดให้เด็ดขาดเป็นประการสำคัญ แต่ไม่คำนึงถึงเสรีภาพที่พลเมืองย่อมต้องมีอยู่ซึ่งเป็นหลักที่สำคัญอย่างยิ่งเช่นเดียวกัน ด้วยเหตุผลที่ว่าเมื่อถูกดำเนินคดีในข้อหาครอบครองเพื่อจำหน่ายยาเสพติดฐานที่ค่านวนเงินหรือหลักประกันเป็นจำนวนที่สูงมากประชาชนที่มีฐานะปานกลางหรือยากจนย่อมต้องลำบากหรือไม่สามารถที่จะประกันตัวของผู้ต้องหาหรือจำเลยได้อันนำไปสู่การต้องถูกจำคุกโดยที่หากเป็นเพียงผู้เสพยาเสพติดเท่านั้น กลับถูกดำเนินคดีฐานความผิดผู้ค้ายาเสพติดซึ่งพิจารณาแล้วมีแต่เป็นโทษต่อพลเมืองและรัฐไม่มีประโยชน์ใด ๆ เลยที่ใช้มาตรการในฐานะความผิดต่อผู้ที่เสพยาเสพติดโดยใช้ปริมาณยาเสพติดในการพิจารณาเรื่องการประกันตัวและในการกำหนดเป็นฐานความผิด

ดังจะเห็นได้ว่าบุคคลมีสิทธิและเสรีภาพในความเป็นอิสระและการพิจารณาคดีว่ายังมีใช้ผู้กระทำความผิดจนกว่าจะได้รับการพิพากษาถึงที่สุดว่ามีความผิดนั้นรัฐธรรมนูญ

ให้การรับรอง ดังนั้นบุคคลนั้นย่อมเป็นผู้บริสุทธิ์อยู่จนกว่าจะได้พิสูจน์ถึงความผิด แต่ทั้งนี้ถึงแม้กฎหมายตามประมวลกฎหมายยาเสพติด พ.ศ. 2564 จะกำหนดเพียงว่าผู้มีความผิดประเภท 1 เพียงเล็กน้อยให้ถือว่าเสพยา ก็มีความคลุมเคลือไม่ชัดเจนอีกนั้นเอง เพราะไม่รู้ว่าเท่าไรอย่างไรถึงจำนวนเล็กน้อย

9. ปัญหาการใช้หลักเกณฑ์ตามจำนวนปริมาณยาเสพติดเป็นหลักในการแยกผู้เสพยาเสพติดกับผู้จำหน่ายยาเสพติด การใช้ปริมาณในการแยกผู้เสพกับผู้กระทำความผิดเป็นผู้จำหน่ายยาเสพติดมีผลกระทบต่อสิทธิและเสรีภาพของผู้ต้องหาหรือจำเลยที่เป็นเพียงผู้เสพยาเสพติดเท่านั้น ทำให้ผู้เสพยาเสพติดได้รับโทษที่เกินกว่ามาตรฐานของโทษในความผิดฐานเสพยาเสพติด ทำให้ผู้ต้องหาหรือจำเลยตกเป็นอาชญากร โดยที่จริงแล้วควรได้รับการเยียวยาที่เหมาะสมตามจริง เมื่อถูกลงโทษในฐานะผู้ค้ายาเสพติดย่อมทำให้การกลับมาเป็นพลเมืองที่มีคุณภาพได้ยากมากเพราะสังคมไม่ให้การยอมรับและสิทธิเสรีภาพที่เสียไปเป็นผลเสียหายมากกว่าผลดีในการให้ประชาชนซึ่งเป็นผู้ต้องหาหรือจำเลยได้รับการฟื้นฟูให้เลิกยาเสพติดเป็นทางที่ดีกว่า

10. ปัญหาการเรียกหลักประกันในคดีอาญาเสพติดในชั้นศาล ชัดหรือแย้งกับหลักสิทธิและเสรีภาพของประชาชน หลักเกณฑ์ในการประกันตัวผู้ต้องหาในคดีอาญาเสพติดนั้นมีความแตกต่างกันไปตามแต่ฐานความผิดโดยพิจารณาจากปริมาณยาเสพติดเป็นหลักว่าจะมีความผิดฐานใด เช่นจะเป็นความผิดฐานเสพหรือฐานจำหน่ายเมื่อกำหนดเงินประกันตามฐานความผิด ดังนั้นย่อมต้องกระทบกระเทือนสิทธิของผู้ต้องหาหรือจำเลยในคดีอาญาเสพติดอย่างแน่นอน ซึ่งบุคคลที่ยากจนและน่าจะเป็นผู้เสพนั่นรัฐควรจัดให้มีมาตรการแบบผู้ช่วยเท่านั้น มิใช่ผู้ค้ายาเสพติดอันเป็นการทำให้สิทธิและเสรีภาพของผู้เสพยาเสพติดกับประชาชนอย่างเท่าเทียมกัน

สรุป และอภิปรายผลการวิจัย

สรุปผลการวิจัย

จากปัญหากฎหมายที่ได้วิเคราะห์ดังที่กล่าวมาแล้วในข้างต้น โดยพิจารณาจากกฎหมายทั้งในประเทศและต่างประเทศ โดยเฉพาะกฎหมายยาเสพติดของประเทศโปรตุเกสได้ใช้การกำหนดปริมาณที่สันนิษฐานว่าเป็นผู้เสพยาเสพติดตามกฎหมายชื่อว่า Decree Law 15/93 of 22 January 1993 มีสาระสำคัญ คือ “ผู้ครอบครองยาเสพติดเพื่อใช้เสพใน 10 วัน ไม่มีความผิด หากผู้นั้นถูกจับจะส่งไปให้คณะกรรมการท้องถิ่น



ช่วยเหลือบำบัด A local Commission for the Dssuasion of Drug Addiction ซึ่งประกอบด้วย นักสังคมสงเคราะห์ แพทย์ หนายความ หากเป็นการค้ายาเสพติดต้องระวางโทษจำคุก 1 - 5 ปี หรือ 4 - 12 ปี แล้วแต่ประเภทยาเสพติดและหากผู้ค้ายาเสพติดเป็นการกระทำการค้ายาเพื่อนำเงินมาเสพจะได้รับการลดโทษ” เมื่อพิจารณาจากกฎหมายเกี่ยวกับยาเสพติดของประเทศโปรตุเกสจะเห็นว่าผู้ครอบครองยาเสพติดเพื่อใช้เสพใน 10 วัน ไม่มีความผิดแตกต่างจากกฎหมายเกี่ยวกับยาเสพติดของไทย

อภิปรายผลการวิจัย

ตามกรอบทฤษฎีการลงโทษเพื่อแก้แค้นทดแทน ทฤษฎีการลงโทษเพื่อข่มขู่ยับยั้ง หลักการลงโทษตามทฤษฎีหรือทฤษฎีฟื้นฟูหลัก และหลักสิทธิและเสรีภาพตามรัฐธรรมนูญของผู้ต้องหาหรือจำเลยในคดียาเสพติดนั้นผลจากการวิเคราะห์สภาพการณ์แห่งปัญหาและผลกระทบเกี่ยวกับสิทธิและเสรีภาพของผู้ต้องหาหรือจำเลยในคดียาเสพติดตามรัฐธรรมนูญแห่งราชอาณาจักรไทย พุทธศักราช 2560 ในปัจจุบันยังเน้นหนักเชิงปราบปรามยาเสพติดตามทฤษฎีเพื่อแก้แค้นทดแทนในคดียาเสพติดโดยรัฐเน้นปริมาณยาเสพติดในการกำหนดโทษแทนที่จะเน้นทฤษฎีการฟื้นฟูแก้ไขผู้ต้องหาหรือจำเลยในคดียาเสพติดให้กลับคืนสู่สังคม โดยผลเสียที่ประจักษ์ชัดคือปัญหาการถูกจำคุกเกินสมควรจากโทษที่รุนแรงเกินไปเพราะกฎหมายไปกำหนดที่ปริมาณยาเสพติดในการลงโทษแทนที่จะกำหนดโทษโดยพิจารณาถึงเจตนาของผู้กระทำความผิดเป็นสำคัญและถึงแม้จะมีพระราชบัญญัติให้ใช้ประมวลกฎหมายยาเสพติด พ.ศ. 2564 ก็ยังไม่มีความชัดเจนในการแก้ไขปัญหาที่เกิดขึ้น ผลที่ตามมาคือผู้ต้องหาหรือจำเลยในคดียาเสพติดถูกลงโทษจำคุกจำนวนมากและเสียสิทธิและเสรีภาพตามรัฐธรรมนูญหลายประการในการได้รับประโยชน์จากรัฐในฐานะพลเมืองของรัฐในการพัฒนาประเทศและพัฒนาดตนเองและนำมาซึ่งปัญหาสังคมอีกหลายประการ ซึ่งสอดคล้องกับการวิจัยที่ได้ตั้งสมมติฐานไว้

ข้อเสนอแนะ

ในประเทศโปรตุเกสได้ใช้การกำหนดปริมาณที่สันนิษฐานว่าเป็นผู้เสพยาเสพติดตามกฎหมายชื่อว่า Decree Law 15/93 of 22 January 1993 โดยสาระสำคัญ คือ

1) ผู้ครอบครองยาเสพติดเพื่อใช้เสพใน 10 วัน ไม่มีความผิด
 2) หากผู้นั้นถูกจับจะส่งไปให้คณะกรรมการท้องถิ่นช่วยเหลือบำบัด A local Commission for the Dssuasion of Drug Addiction ซึ่งประกอบด้วย นักสังคมสงเคราะห์ แพทย์ หนายความ

3) หากเป็นการค้ายาเสพติดต้องระวางโทษจำคุก 1-5 ปี หรือ 4-12 ปี แล้วแต่ประเภทยาเสพติด

4) หากผู้ค้ายาเสพติดเป็นการกระทำการค้ายาเพื่อนำเงินมาเสพจะได้รับการลดโทษ” (สุรศักดิ์ ลิขสิทธิ์วัฒนกุล และปกป้อง ศรีสนิท, 2558 : 25 - 26) เมื่อพิจารณาจากกฎหมายเกี่ยวกับยาเสพติดของประเทศโปรตุเกสจะเห็นได้ว่าผู้ครอบครองยาเสพติดเพื่อใช้เสพใน 10 วัน ไม่มีความผิดเลยแต่ในประเทศไทยการครอบครองยาเสพติดมีโทษ และหากครอบครองเกินกว่าที่กฎหมายกำหนดจะมีโทษถึงครอบครองเพื่อจำหน่าย ซึ่งเป็นเหตุให้กฎหมายหลักผู้เสพให้กลายเป็นผู้ค้ายาเสพติดโดยใช้กฎหมายกำหนดปริมาณยาเสพติดในการสันนิษฐานว่าเป็นผู้จำหน่ายยาเสพติดซึ่งไม่สามารถนำตัวผู้ที่เป็นเพียงผู้เสพยาเสพติดให้กลับมาเป็นพลเมืองที่ดีได้ กลับผลทำให้ผู้เสพกลายเป็นผู้ค้ายาเสพติดเมื่อออกจากเรือนจำเพราะฐานะที่ถูกลงโทษกฎหมายถือว่าเป็นผู้ค้ายาเสพติดนั่นเอง ปัจจุบันรัฐควรเปลี่ยนมุมมองและพิจารณาถึงวิวัฒนาการของกฎหมายต่างประเทศในโลกเพื่อนำมาปรับประยุกต์ใช้กับประเทศไทยเพื่อคุ้มครองผู้เสพยาเสพติดเป็นผู้ป่วยให้สามารถฟื้นฟูกลับสู่สังคมและกลับมาเป็นพลเมืองที่ดีในอนาคตได้ต่อไป

จากการวิจัย พบว่า ผลปรากฏว่าในต่างประเทศนั้นในประเทศที่ใช้หลักเรื่องเจตนาในการลงโทษผู้กระทำผิดเกี่ยวกับยาเสพติดมีความได้ผลที่น่าพอใจทำให้อาชญากรรมลดลงอย่างมาก เช่นประเทศโปรตุเกสแต่ประเทศไทยการใช้หลักปริมาณยาเสพติดกลับไม่ได้ลดจำนวนอาชญากรเกี่ยวกับยาเสพติดลงแต่อย่างใด กลับมีผลเสียเกี่ยวกับสิทธิเสรีภาพของผู้ต้องหาหรือจำเลยมากยิ่งขึ้น ต่อมาเมื่อประเทศไทยได้มีพระราชบัญญัติให้ใช้ประมวลกฎหมายว่าด้วยยาเสพติด พ.ศ. 2564 ขึ้นใหม่ใน ภาค 3 บทกำหนดโทษก็ตามแต่เรื่องโทษก็อาศัยการลงโทษโดยมองที่ปริมาณอย่างมีนัยสำคัญแทนที่จะมองถึงเจตนาของบุคคลผู้เกี่ยวข้องกับยาเสพติด

เดิมผู้วิจัยได้พิจารณาว่าควรมีการปรับปรุงแก้ไขพระราชบัญญัติยาเสพติดให้โทษ พ.ศ. 2522 เพื่อให้เปลี่ยนการกำหนดปริมาณยาเสพติดให้โทษประเภทที่ 1 ตามมาตรา 15 วรรคสาม และเปลี่ยนแปลงการลงโทษทางอาญา มาตรา 65 ถึง มาตรา 67 ในบางกรณี



ให้เกิดความเป็นธรรมมากยิ่งขึ้นแต่กฎหมายทั้งฉบับได้ถูกยกเลิกไปแต่ในการวิจัยก็ยังเป็นส่วนสำคัญเนื่องจากกฎหมายที่แก้ไขใหม่นั้นยังลงโทษผู้ที่ครอบครองเพื่อจำหน่ายรุนแรงโดยไม่มีการมองถึงเจตนาของผู้ครอบครองเป็นสำคัญว่าเสพหรือไม่ อย่างไรก็ตามจากการที่กล่าวมาแล้วข้างต้นควรมีการร่างกฎหมายใหม่ขึ้นเพื่อแก้ไขบทบัญญัติในตามที่ได้วิจัยมานั้น

ร่างพระราชบัญญัติยาเสพติดให้โทษแก้ไขเพิ่มเติม พ.ศ.

โดยกฎหมายว่าด้วยยาเสพติดให้โทษโดยพระราชบัญญัตินี้มีบางประการที่ควรคุ้มครองสิทธิและเสรีภาพของผู้ต้องหาหรือจำเลยตามสิทธิขั้นพื้นฐานที่รัฐธรรมนูญแห่งราชอาณาจักรไทย พุทธศักราช 2560 บัญญัติไว้ให้กระทำได้โดยอำนาจตามบทบัญญัติแห่งกฎหมาย

เดิมมาตรา 4 ในพระราชบัญญัตินี้

“ยาเสพติดให้โทษ” หมายความว่า...

“จำหน่าย” หมายความว่า ขาย จ่าย แจก แลกเปลี่ยน ให้.....”

โดยแก้ไขร่างเป็นคำว่า “จำหน่าย” ให้แก้ไขเป็นว่า “จำหน่าย หมายถึง ขาย จ่าย แจก จ่าย แลกเปลี่ยน ให้ ในลักษณะแสวงหาผลประโยชน์ตอบแทนในลักษณะที่เป็นการค้ายาเสพติด เว้นแต่ การแจก การจ่าย การแจก แลกเปลี่ยนหรือให้กันเพื่อเสพกันระหว่างผู้เสพยาเสพติดด้วยกัน” ซึ่งปัจจุบันนี้พระราชบัญญัติให้ใช้ประมวลกฎหมายยาเสพติด พ.ศ. 2564 มาตรา 1 ก็บัญญัติไว้เหมือนเดิมกับพระราชบัญญัติยาเสพติดให้โทษจึงสมควรแก้ไขร่างที่ผู้วิจัยกล่าวไว้แล้วข้างต้น

ต่อมาแก้ไขในมาตรา 15 บัญญัติว่า “ห้ามมิให้ผู้ใดผลิต นำเข้า ส่งออก จำหน่าย หรือมีไว้ในครอบครองซึ่งยาเสพติดให้โทษในประเภท 1 เว้นแต่รัฐมนตรีได้อนุญาตเฉพาะในกรณีจำเป็นเพื่อประโยชน์ของทางราชการ..”

(2) แอมเฟตามีนหรืออนุพันธ์แอมเฟตามีน มีปริมาณคำนวณเป็นสารบริสุทธิ์ตั้งแต่สามร้อยเจ็ดสิบห้ามิลลิกรัมขึ้นไป หรือมียาเสพติดที่มีสารดังกล่าวผสมอยู่จำนวนสิบห้าหน่วยการใช้ขึ้นไปหรือมีน้ำหนักสุทธิตั้งแต่หนึ่งจุดห้ากรัมขึ้นไป (ยกเลิกแล้ว)

โดยแก้ไขในร่างมาตรา 15 วรรคสาม เป็นว่า “(2) แอมเฟตามีนหรืออนุพันธ์แอมเฟตามีน มีปริมาณคำนวณยาเสพติดที่ใช้เสพเกินปริมาณต่อคน ที่ใช้ยาเสพติดเป็นเวลา 10 วันขึ้นไป หรือมีน้ำหนักสุทธิตั้งแต่หนึ่งจุดห้ากรัมขึ้นไป” ซึ่งแม้ยกเลิกไปแล้วผู้วิจัยเห็นว่าควรมีการแก้ไขให้กฎหมายใหม่แก้ไขไปด้วยให้เห็นถึงลักษณะของผู้เสพที่ชัดเจนยิ่งขึ้น

โดยปัจจุบันนี้ได้มีการประกาศใช้พระราชบัญญัติให้ใช้ประมวลกฎหมายยาเสพติด พ.ศ. 2564 ขึ้น โดยมาตรา 90 บัญญัติว่า “ห้ามผู้ใดผลิต นำเข้า ส่งออก จำหน่าย หรือมีไว้ในครอบครองซึ่งยาเสพติด ให้โทษในประเภท 1 เว้นแต่เป็นกรณีที่ได้รับอนุญาตตามมาตรา 34 หรือมาตรา 35 (3)” การบัญญัติกฎหมายให้เรื่องการครอบครองเพื่อจำหน่ายมีโทษรุนแรงมากไม่มีการบัญญัติเกี่ยวปริมาณสารบริสุทธิ์ของยาเสพติดไว้ไว้”

โดยปรากฏในลักษณะ 4 บทกำหนดโทษเกี่ยวกับการผลิต นำเข้า ส่งออก จำหน่าย มีไว้ในครอบครอง หรือนำผ่านซึ่งยาเสพติดให้โทษและวัตถุออกฤทธิ์

มาตรา 145 บัญญัติว่า “ผู้ใดผลิต นำเข้า ส่งออก จำหน่าย หรือมีไว้ในครอบครองซึ่งยาเสพติดให้โทษ ในประเภท 1 อันเป็นการฝ่าฝืนมาตรา 90 ต้องระวางโทษจำคุกไม่เกินสิบห้าปี และปรับไม่เกินหนึ่งล้านบาท...”

มาตรา 107 บัญญัติว่า “การมีไว้ในครอบครองซึ่งยาเสพติดให้โทษในประเภท 1 ประเภท 2 หรือประเภท 5 หรือ วัตถุออกฤทธิ์ในประเภท 1 หรือประเภท 2 ในปริมาณเล็กน้อยซึ่งไม่เกินปริมาณที่รัฐมนตรีว่าการ กระทรวงสาธารณสุขกำหนดในกฎกระทรวงให้สันนิษฐานไว้ก่อนว่ามีไว้ในครอบครองเพื่อเสพ” มาตรา 107 บัญญัติแตกต่างกับกฎหมายเกี่ยวกับยาเสพติดเดิมซึ่งมีลักษณะที่แปลกเพราะไม่ได้กำหนดปริมาณยาเสพติดไว้ว่าจำนวนเท่าไร ที่ว่า “เล็กน้อย” ซึ่งยังไม่มีแนวทางที่ชัดเจนในขณะนั้นว่าปริมาณเท่าใด แต่ที่สำคัญคือเจตนาช่วยผู้เสพให้ได้รับโทษน้อยลงอันเป็นเรื่องที่ดี แต่เมื่อปริมาณยาเสพติดไม่ชัดเจนนั้นในการกำหนดว่าครอบครองเพื่อจำหน่ายหรือเสพออาจเป็นมาตรการที่ยิ่งเด็ดขาดขึ้นก็ได้

ดังนั้น จากการวิจัยเชิงเอกสารการสัมภาษณ์เชิงลึก และการสนทนากลุ่ม ที่ผู้วิจัยได้จัดทำขึ้นจึงเป็นแนวทางให้รัฐต้องมีการแก้ไขกฎหมายตามพระราชบัญญัติให้ใช้ประมวลกฎหมายยาเสพติดอย่างเร่งด่วนเพื่อให้ผู้ป่วยซึ่งเสพติดยาเสพติดกลับมามีโอกาสกลับคนสู่สังคมในฐานะพลเมืองที่ดีต่อไปซึ่งควรพิจารณาการบัญญัติกฎหมายโดยมองในภาพรวมมากกว่าที่จะใช้มาตรการปราบปรามเท่านั้นเพราะจากที่ผ่านมาไม่สามารถแก้ไขปัญหาได้ ได้เลยกลับเพิ่มภาระให้รัฐในด้านค่าใช้จ่ายในการดูแลผู้ป่วยและผู้ค้ายาเสพติดรายย่อยมากขึ้นไปจนกลายเป็นปัญหาที่หาทางออกไม่ได้เหมือนเช่นปัจจุบันที่พลเมืองที่เกี่ยวข้องกับยาเสพติดล้นคึก โดยรัฐไม่คิดหามาตรการอื่น ๆ มาช่วยพลเมืองของตนเองเลยซึ่งกฎหมายใหม่เกี่ยวกับยาเสพติดก็ยังไม่แน่ว่าจะช่วยให้สิทธิและเสรีภาพของผู้ต้องหาหรือจำเลยดีขึ้นหรือไม่อย่างไร เพราะเหตุผลกฎหมายว่าไม่



พิจารณาเจตนาของผู้กระทำผิดเป็นสำคัญในการลงโทษผู้ต้องหาหรือจำเลยและปรับบทการคำยาเสพติดให้โทษในสังคมไทย

เอกสารอ้างอิง

กอบกุล จันทวโร และคณะ. (2558). *มาตรการทางกฎหมายในการพัฒนาทางเลือกสำหรับผู้กระทำผิดคดี ยาเสพติดเพื่อสนับสนุนการดำเนินงานตามข้อกำหนดกรุงเทพฯ. กรุงเทพฯ : สำนักกิจการในพระตำริ สำนักกิจการในพระตำริ พระเจ้าหลานเธอพระองค์เจ้าพัชรกิติยาภา สำนักงานปลัดกระทรวงยุติธรรม.*
เกียรติขจร วัจนะสวัสดิ์. (2549). *คำอธิบายกฎหมายอาญา ภาค 1. กรุงเทพฯ : จีระชัย การพิมพ์.*

คณะกรรมการการสากลงว่าด้วยนโยบายยาเสพติด. (2557). *เข้าควบคุม : เส้นทางสู่ นโยบายยาเสพติดที่มีประสิทธิผล = Taking control : pathways to drug policies that work. กรุงเทพฯ : สำนักกิจการในพระตำริพระเจ้าหลานเธอ พระองค์เจ้าพัชรกิติยาภา.*

ปะวีณี ไพรทอง. (2551). *ปัญหาการนำบทสันนิษฐานเด็ดขาดมาใช้ในพระราชบัญญัติ ยาเสพติดให้โทษ พ.ศ. 2522. คณะนิติศาสตร์ จุฬาลงกรณ์มหาวิทยาลัย, กรุงเทพฯ.*

สิงห์พิทักษ์ ละมุลมอญ. (2556). *ปัญหาการใช้ดุลยพินิจของศาลในการบังคับใช้พระราชบัญญัติฟื้นฟู สมรรถภาพ ผู้ติดยาเสพติด พ.ศ. 2545. (30 สิงหาคม 2564). สืบค้นจาก [https://library.coj.go.th/pdf-view.html?fid=1524 &table=files_biblio](https://library.coj.go.th/pdf-view.html?fid=1524&table=files_biblio).*

สุรศักดิ์ ลิขสิทธิ์วัฒนกุล และ ปกป้อง ศรีสนิท. (2558). *การศึกษาเพื่อพัฒนาแนวทางการลงโทษ : หลักการลงโทษที่ได้สัดส่วน กรณีคดียาเสพติดให้โทษ. กรุงเทพฯ : สำนักกิจการในพระตำริพระเจ้าหลานเธอพระองค์เจ้าพัชรกิติยาภา สำนักงานปลัดกระทรวงยุติธรรม.*

สำนักงานคณะกรรมการป้องกันและปราบปรามยาเสพติด กระทรวงยุติธรรม. (2546). *แนวทางการดำเนินงาน Roadmap การต่อสู้เพื่อเอาชนะยาเสพติด ระยะที่ 3 (3 ธันวาคม 2546 – 30 กันยายน 2547). (30 สิงหาคม 2564) สืบค้นจาก <https://www.ogad.ago.go.th/dagsu/images/stories/v47/v43.pdf>.*

อภิรัตน์ เพ็ชรศิริ. (2562). *ทฤษฎีอาญา. กรุงเทพฯ : สำนักพิมพ์วิญญูชน.*



มาตรการทางกฎหมายในการดำเนินการกับข่าวปลอม

Legal Measures to Deal With Fake News

รุจินันท์ วาธีวัฒนารัตน์¹

Rujinun Watheewattanarut

¹คณะนิติศาสตร์ วิทยาลัยนครราชสีมา จังหวัดนครราชสีมา 30000 ประเทศไทย

Faculty of Law, Nakhon Ratchasima College, Nakhon Ratchasima 30000, Thailand

e-mail : Lek9172@gmail.com

Received : November 9, 2021 Revised : February 25, 2022 Accepted : March 13, 2022

บทคัดย่อ

งานวิจัยนี้มีวัตถุประสงค์ เพื่อศึกษามาตรการทางกฎหมายที่ใช้ดำเนินการกับการเผยแพร่ข่าวปลอมที่กำลังเป็นปัญหาสำคัญในปัจจุบัน นอกจากนี้ยังศึกษาแนวทางการใช้มาตรการทางกฎหมายดำเนินการกับการเผยแพร่ข่าวปลอมในอนาคตด้วยการวิจัยเป็นการวิจัยเชิงคุณภาพ กลุ่มตัวอย่างที่ศึกษาวิจัยประกอบด้วย กลุ่มผู้บริหารระดับนโยบายที่เกี่ยวข้องกับการต่อต้านข่าวปลอม กลุ่มหน่วยงาน ผู้ประกอบการ ผู้ปฏิบัติการ ประชาชนที่ได้รับผลกระทบจากข่าวปลอม และกลุ่มผู้มีความรู้ความเชี่ยวชาญทางด้านกฎหมาย จำนวนผู้ให้ข้อมูลหลักรวม 102 คน ทำการศึกษาด้วยการวิเคราะห์เอกสาร การสัมภาษณ์ระดับลึก และจากการสังเกตทั้งแบบมีส่วนร่วมและแบบไม่มีส่วนร่วม ผลการศึกษา พบว่า 1) มาตรการทางกฎหมายที่ใช้ดำเนินการกับการเผยแพร่ข่าวปลอมในปัจจุบัน คือ พระราชบัญญัติว่าด้วยการกระทำความผิดเกี่ยวกับคอมพิวเตอร์ พ.ศ. 2560 ประมวลกฎหมายอาญาที่มีบทบัญญัติเกี่ยวกับความผิดฐานหมิ่นประมาท ประมวลกฎหมายอาญาฐานความผิดลหุโทษ และประมวลกฎหมายแพ่งและพาณิชย์ว่าด้วยการละเมิด 2) แนวทางการใช้มาตรการทางกฎหมายดำเนินการกับการเผยแพร่ข่าวปลอมในอนาคต คือ การปรับปรุงกฎหมายประกอบกิจการกระจายเสียงและกิจการโทรทัศน์ ในการกำกับดูแลเนื้อหาของผู้ประกอบการเพิกถอนใบอนุญาตของผู้สื่อข่าวที่เผยแพร่ข่าวปลอม ปรับปรุงกฎหมายเกี่ยวกับการเลือกตั้งกรณีผู้สื่อข่าวหรือเผยแพร่ข่าวลวงถือว่าขาดคุณสมบัติในการดำรงตำแหน่งทางการเมือง ออกกฎหมายกำกับดูแลผู้ให้บริการเทคโนโลยีแพลตฟอร์ม บริษัท

เทคโนโลยีผู้ให้บริการสื่อสังคม ต้องรับผิดชอบในการควบคุมการแพร่กระจายข่าวปลอม การนำเนื้อหาข่าวที่ผิดกฎหมายออกจากระบบฯ การปิดกั้นเนื้อหาที่ผิดกฎหมายบนระบบฯ ภายในระยะเวลา 24 ชั่วโมง การกำหนดให้ผู้ให้บริการแพลตฟอร์มเปิดเผยรายละเอียดของการโฆษณาที่พบการกระทำผิดที่หลอกลวงหรือให้เนื้อหาที่ผิดกฎหมาย ตลอดจนการออกกฎหมายที่ส่งเสริมให้มีการบริหารจัดการกับข่าวปลอมแบบบูรณาการด้วยการมีส่วนร่วมหลายฝ่าย (Multi-Stakeholder)

คำสำคัญ : ข่าวปลอม; มาตรการทางกฎหมายกับข่าวปลอม; การบังคับใช้กฎหมายกับข่าวปลอม

Abstract

The purposes of this research were to investigate the legal measures taken to deal with the dissemination of fake news that are currently major concern, and to analyze guidelines for taking legal measures against the dissemination of fake news in the future. This research was a qualitative research. The samples of this research were 102 key informants consisted of policy level executives involved anti-fake news, related agency personnel, entrepreneurs, operators, persons who were affected by fake news, and legal experts. The data were collected from analyzing the documents, in-depth interviews, and participation and non-participation observations. The results of the research were 1) The current legal measures taken against the dissemination of fake news are: Thailand's Computer-Related Crime Act, B.E. 2560, a criminal code that contains provisions for defamation offenses, Criminal Code for Petty Offenses, and the Civil and Commercial Code of Infringement; 2) Guidelines for taking legal measures to deal with fake news in the future are as follows: to improve the law on broadcasting and television businesses; to supervise the contents of the operators; to revoke the license of journalists who publish fake news; to amend the electoral law in cases where people



who create or spread fake news are disqualified from political office; to enact a law to regulate platform technology providers, technology companies, and social media providers to take responsibility for controlling the spread of fake news and removing illegal news content from the system and blocking illegal content on the system within 24 hours; to regulate the platform operators to disclose details of advertisements found to be fraudulent or providing illegal content; and to enact a law which promotes integrated management of fake news with multi-stakeholder engagement.

Keywords : Fake News; Legal Measures Against Fake News; Law Enforcement Against Fake News

บทนำ

ความก้าวหน้าของเทคโนโลยีและการสื่อสารในปัจจุบัน ทำให้เกิดสังคมอีกสังคมหนึ่ง ที่เรียกกันว่า “สังคมออนไลน์” ที่ทำให้คนทุกเพศ ทุกวัย ทุกกลุ่มอายุ สามารถสื่อสารถึงกันได้อย่างรวดเร็ว โดยในระยะแรกการสื่อสารผ่านสื่อสังคมออนไลน์ จะมีเนื้อหาที่เกี่ยวกับการดำรงชีวิต อาหาร การท่องเที่ยว หรือข้อมูลทางด้านสุขภาพ ในลักษณะการแลกเปลี่ยน และแบ่งปันข้อมูลซึ่งกันและกัน (สุรพงษ์ โสธนะเสถียร, 2553; อีสริยะ ไพรีพ่าย, 2560)

เมื่อการสื่อสารผ่านสื่อสังคมออนไลน์เข้ามาในชีวิตประจำวันของคนเพิ่มมากขึ้น ก่อให้เกิดการเปลี่ยนแปลงทางพฤติกรรมทั้งในด้านความเชื่อทัศนคติ ความรู้ความเข้าใจของผู้บริโภค หรือมีอิทธิพลต่อการตัดสินใจของผู้บริโภคเพิ่มมากขึ้น ทำให้กลุ่มผู้เอาใจเอาเปรียบสังคมเริ่มให้ข้อมูลที่ผิดเพี้ยน โดยในระยะแรก เป็นเรื่องที่เกี่ยวข้องกับผลิตภัณฑ์เกี่ยวกับสุขภาพ และผลิตภัณฑ์เสริมความงามที่ผู้บริโภคในสื่อสังคมออนไลน์มีการส่งต่อข้อมูลที่ผิดเพี้ยนออกไปอย่างกว้างขวาง ซึ่งเป็นจุดเริ่มต้นของการเกิดข่าวปลอมในสังคม (อีสริยะ ไพรีพ่าย, 2560; ณัฐนันท์ อธิธิยาภรณ์, 2562; ดนยา สุเวทเวทิน, 2562)

เมื่อข่าวปลอมสามารถสร้างผลประโยชน์ให้กับกลุ่มผู้เอารัดเอาเปรียบสังคมได้ อย่างแพร่หลาย การขยายตัวของข่าวปลอม จึงแพร่หลายออกไปทุกมิติทั้งทางด้าน เศรษฐกิจ สังคม การเมือง การปกครอง แม้ว่า หน่วยงานทางการศึกษาจะเร่งพัฒนา ผู้เรียนให้มีคุณลักษณะ หรือมีทักษะเพิ่มขึ้นอีก 1 ทักษะ คือ ทักษะการรู้เท่าทันสื่อ หรือ หน่วยงานทางด้านการศึกษาต่าง ๆ จะให้ความรู้ในเรื่องการตรวจสอบข่าวสารทางสื่อ สังคมออนไลน์ก่อนจะส่งต่อไปยังผู้อื่นก็ตาม แต่ก็พบว่า จำนวนข่าวปลอมกลับเพิ่มสูงขึ้นอย่างต่อเนื่อง (สมาคมนักข่าววิทยุและโทรทัศน์, 2561; สุปัญญา อภิวงค์โสภณ, 2561; สำนักเลขาธิการนายกรัฐมนตรี, 2563)

อย่างไรก็ตาม ปัญหาของการส่งต่อข่าวปลอม นอกจากจะเป็นการให้ข้อมูลที่ผิด กับผู้อื่นแล้ว เนื้อหาของข่าวปลอมจำนวนหนึ่งจะมีผลเสียต่อผู้ส่งต่อข่าวปลอมที่จะมีความผิดทางกฎหมาย และมีการฟ้องร้องกันทั้งทางอาญาและทางแพ่งได้ แต่ก็พบว่า การผลิตข่าวปลอมไม่ได้ลดน้อยลงแต่อย่างใดยังมี การส่งต่อข้อมูลที่เป็นข่าวปลอม ไม่ลดลงอย่างต่อเนื่อง และผู้บริโภคที่ตกเป็นเหยื่อก็ไม่ได้ลดน้อยลงเช่นกัน แสดงให้เห็นว่ามาตรการในการดำเนินการกับผู้ผลิตและเผยแพร่ข่าวปลอมยังไม่เหมาะสม และไม่เพียงพอ (นันทิกา หनुสม, 2560; ปณิตตา เกษมจันทโชติ, 2562; พิกุล จันทวิญญูสุทธิ, 2563)

ผู้วิจัย จึงเห็นว่า เพื่อให้การแก้ไขปัญหาดังกล่าวเกิดผลอย่างเป็นรูปธรรม ควรมี การศึกษามาตรการทางกฎหมายที่ใช้ดำเนินการกับข่าวปลอมในประเทศไทยเพื่อจะเป็นประโยชน์กับหน่วยงานต่าง ๆ ทั้งหน่วยงานการจัดการศึกษาในระดับอุดมศึกษา และหน่วยงานที่เกี่ยวข้องกับการบังคับใช้กฎหมายใช้เป็นข้อมูลในการพัฒนามาตรการ ทางกฎหมายที่ใช้ดำเนินการกับการเผยแพร่ข่าวปลอมในปัจจุบัน และใช้เป็นแนวทาง กำหนดมาตรการทางกฎหมายในการดำเนินการกับการเผยแพร่ข่าวปลอมในอนาคตต่อไป

วัตถุประสงค์ในการวิจัย

1. เพื่อศึกษามาตรการทางกฎหมายที่ใช้ดำเนินการกับการเผยแพร่ข่าวปลอมในปัจจุบัน



2. เพื่อศึกษาแนวทางการใช้มาตรการทางกฎหมายดำเนินการกับการเผยแพร่ข่าวปลอมในอนาคต

ขอบเขตของการวิจัย

ผู้วิจัยมุ่งศึกษาเอกสาร แนวคิด ทฤษฎี กฎหมาย และการดำเนินการที่เกี่ยวข้องกับการจัดการกับข่าวปลอม ตลอดจนงานศึกษามาตรการทางกฎหมายที่เกี่ยวกับการจัดการกับข่าวปลอม ในปัจจุบันและใช้เป็นแนวทางการใช้มาตรการทางกฎหมายดำเนินการกับการเผยแพร่ข่าวปลอมในอนาคตด้วยการสัมภาษณ์เชิงลึกในประเด็นนโยบายที่เกี่ยวข้องกับการต่อต้านข่าวปลอม ประเด็นความคาดหวังต่อมาตรการจัดการกับข่าวปลอม ของหน่วยงาน ผู้ประกอบการ ผู้ประกอบกิจการ ประชาชน และประเด็นมาตรการใหม่ ๆ ที่สามารถใช้ในการดำเนินการจัดการกับข่าวปลอม ในประเทศไทย

ระเบียบวิธีวิจัย

งานวิจัยนี้เป็นงานวิจัยเชิงคุณภาพผู้วิจัยทำการศึกษากับกลุ่มตัวอย่าง จำนวน 3 กลุ่ม 1) กลุ่มผู้บริหารระดับนโยบายที่เกี่ยวข้องกับการต่อต้านข่าวปลอม จำนวนรวม 28 คน 2) กลุ่มหน่วยงาน/ผู้ประกอบการ/ผู้ปฏิบัติการกิจการ/ประชาชนที่ได้รับผลกระทบจากข่าวปลอม จำนวนรวม 34 คน 3) กลุ่มผู้มีความรู้ทางด้านกฎหมายทั้งในส่วนทนายความ และคณาจารย์สาขาวิชานิติศาสตร์ ในสถาบันอุดมศึกษา จำนวนรวม 40 คน รวมมีผู้ให้ข้อมูลหลัก 102 คน เทคนิคในการคัดเลือกกลุ่มตัวอย่างผู้วิจัยใช้เทคนิคสโนบอลล์ ผู้วิจัยทำการศึกษาโดยการวิเคราะห์เอกสาร การสัมภาษณ์ระดับลึก และจากการสังเกตแบบมีส่วนร่วม และการสังเกตแบบไม่มีส่วนร่วม ในพื้นที่กรุงเทพฯ ทำการเก็บข้อมูล ในช่วง เดือน มกราคม 2564 – กันยายน 2564 ผลการสัมภาษณ์ที่ผ่านการตรวจสอบแบบสามเส้าจะถูกนำไปวิเคราะห์ผลด้วยเทคนิคการวิเคราะห์เนื้อหาและนำไปใช้ในการสรุปผลต่อไป

ผลการวิจัย

ผู้วิจัยทำการศึกษา เป็น 2 ขั้นตอน ขั้นตอนแรก เป็นการศึกษามาตรการทางกฎหมายที่ประเทศไทยใช้ดำเนินการกับหน่วยงานหรือบุคคลที่ทำการเผยแพร่ข่าวปลอมในปัจจุบัน และขั้นตอนที่สอง เป็นการศึกษาแนวทางที่ประเทศไทยจะนำไปใช้เป็นมาตรการทางกฎหมายเพื่อดำเนินการกับหน่วยงานหรือบุคคลที่ทำการการเผยแพร่ข่าวปลอมในอนาคต ผลการศึกษามี ดังนี้

1) มาตรการทางกฎหมายที่ใช้ดำเนินการกับการเผยแพร่ข่าวปลอมในปัจจุบัน

ผลการศึกษา พบว่า กลุ่มตัวอย่างทั้งสามกลุ่ม คือ กลุ่มผู้บริหารหน่วยงานต่อต้านข่าวปลอม กลุ่มผู้ได้รับผลกระทบจากข่าวปลอม กลุ่มทนายความ และอาจารย์สาขาวิชานิติศาสตร์ เห็นสอดคล้องกันว่า มาตรการทางกฎหมายที่ใช้ดำเนินการกับการเผยแพร่ข่าวปลอมในปัจจุบัน เป็นการดำเนินการในเชิงรับ หรือเชิงแก้ไขสิ่งที่เกิดขึ้นเพียงอย่างเดียว โดยกลุ่มผู้ได้รับผลกระทบจากข่าวปลอมเห็นว่าปัจจุบันดำเนินการตามความผิดฐานกระทำความผิดเกี่ยวกับคอมพิวเตอร์ การกระทำความผิดประมวลกฎหมายอาญามาตราหมิ่นประมาท ในขณะที่กลุ่มผู้บริหารหน่วยงานต่อต้านข่าวปลอม กลุ่มทนายความและอาจารย์สาขาวิชานิติศาสตร์เห็นว่า เป็นการกระทำความผิดฐานกระทำความผิดเกี่ยวกับคอมพิวเตอร์ การกระทำความผิดประมวลกฎหมายอาญามาตราหมิ่นประมาท การกระทำความผิดประมวลกฎหมายอาญาฐานความผิดลหุโทษ และการกระทำความผิดประมวลกฎหมายแพ่งและพาณิชย์ในหมวดของการละเมิดเกี่ยวกับการเรียกค่าเสียหาย ซึ่งเกี่ยวกับมาตรการทางกฎหมายเกี่ยวกับข่าวปลอมมีรายละเอียดดังนี้

1.1 มาตรการจากพระราชบัญญัติว่าด้วยการกระทำความผิดเกี่ยวกับคอมพิวเตอร์ พ.ศ. 2560

มาตรการที่ใช้ดำเนินการ พบว่า เกี่ยวข้องกับมาตรา 14 อันเป็นการนำข้อมูลที่ผิดพระราชบัญญัติคอมพิวเตอร์เข้าสู่ระบบคอมพิวเตอร์ ความผิดมาตรา 14 จะระบุโทษการนำข้อมูลเข้าสู่ระบบคอมพิวเตอร์ ซึ่งแบ่งออกเป็น 5 ข้อ ความผิดด้วยกัน คือ การโพสต์ข้อมูลปลอม ทุจริต หลอกลวง ข้อมูลความผิดเกี่ยวกับความมั่นคงปลอดภัย การก่อการร้าย ข้อมูลลามกอนาจารที่ประชาชนเข้าถึงได้ และในส่วนที่เป็นการกระทำอันมีลักษณะเป็นการหมิ่นประมาททางอินเทอร์เน็ต ข้อความดังกล่าวไปลงในเว็บไซต์ เพื่อให้คนทั่วไปเข้าถึงข้อมูลนั้นได้ถือว่าการหมิ่นประมาททางอินเทอร์เน็ต และเป็นการหมิ่นประมาทโดยการโฆษณา รวมถึงการส่งต่อจดหมายอิเล็กทรอนิกส์ซึ่งมีข้อความหมิ่นประมาทไปให้ผู้อื่นก็เป็นการหมิ่นประมาททางอินเทอร์เน็ตด้วย (สราวุธ พิทยาศักดิ์, 2565)



1.2 มาตรการจากประมวลกฎหมายอาญาที่มีบทบัญญัติเกี่ยวกับความผิดฐานหมิ่นประมาท

มาตรการที่ใช้ดำเนินการตามประมวลกฎหมายอาญา พบว่า เกี่ยวข้องกับประมวลกฎหมายอาญามาตรา 326 และมาตรา 328 ตามมาตรา 326 เป็นการใส่ความที่ทำให้ปรากฏข้อเท็จจริงซึ่งอาจเป็นความจริงก็ได้หรือเป็นความเท็จก็ได้ไม่จำกัดวิธี อาจเป็นการใช้คำพูดหรือแสดงกิริยาอาการอย่างหนึ่งอย่างใดหรือใช้ภาษาใช้การใช้สัญลักษณ์ต่าง ๆ (ไกรฤกษ์ เกษมสันต์, 2561) ถ้าการใส่ความนั้นจะเป็นประโยชน์แก่ประชาชนก็ได้รับยกเว้นโทษ (หยุด แสงอุทัย, 2538) การใส่ความเป็นการให้ร้ายกล่าวร้ายผู้อื่นให้ผู้นั้นได้รับความเสียหาย ถ้ามีการกระทำด้วยการโฆษณาจะเป็นไปตามมาตรา 328 ผู้กระทำได้กระทำได้กระทำได้โดยการโฆษณาด้วยเอกสาร ภาพวาด หรือตัวอักษรที่ทำให้มีปรากฏไม่ว่าด้วยวิธีการใด ๆ แผ่นเสียง หรือสิ่งบันทึกเสียง ผู้กระทำความผิดต้องระวางโทษจำคุกไม่เกินสองปี หรือปรับไม่เกินสองแสนบาท การกระทำที่จะเป็นความผิดตามมาตรา 328 ต้องครบองค์ประกอบความผิดตามมาตรา 326 เสียก่อน หากการกระทำไม่เป็นความผิดฐานหมิ่นประมาทผู้กระทำย่อมไม่มีความผิดฐานหมิ่นประมาทด้วยการโฆษณาตามมาตรา 328 (สุจิตา พิฆาต, 2563) ส่วนวิธีการหมิ่นประมาทในสังคมออนไลน์หรือเว็บไซต์ที่มีการเปิดให้มีการแสดงความคิดเห็นบนกระดานแสดงข้อความหรือตั้งกระทู้ถามหรือแสดงข้อเท็จจริงต่าง ๆ ในลักษณะใส่ความและทำให้ผู้อื่นเสียหายนอกจากจะเป็นความผิดฐานหมิ่นประมาทตามประมวลกฎหมายอาญามาตรา 326 แล้วก็เป็นความผิดฐานหมิ่นประมาทด้วยการโฆษณาตามมาตรา 328 ด้วย (บุญยศิษย์ บุญโพธิ์, 2556)

1.3 มาตรการจากประมวลกฎหมายอาญาที่มีบทบัญญัติเกี่ยวกับฐานความผิดลหุโทษ

มาตรการที่ใช้ดำเนินการตามประมวลกฎหมายอาญา ฐานความผิดลหุโทษ พบว่า เกี่ยวข้องกับมาตรา 384 ซึ่งบัญญัติว่า “ผู้ใดแกล้งบอกเล่าความเท็จให้เลื่องลือจนเป็นเหตุให้ประชาชนตื่นตกใจ ต้องระวางโทษจำคุกไม่เกินหนึ่งเดือน หรือปรับไม่เกินหนึ่งพันบาท หรือทั้งจำทั้งปรับ” เป็นการเรียกร้องความสนใจโดยการสร้างข่าวลือหรือเผยแพร่เนื้อหาใดๆ ในโลกออนไลน์ที่ทำให้สังคมตื่นตระหนกหรือเกิดความพฤติกรรมดังกล่าว อาจเข้าข่ายความผิดตามพระราชบัญญัติคอมพิวเตอร์ ฯ ปี 2560

มาตรา 14(2) ในส่วนของผู้พิมพ์ผู้โฆษณา มีบทบัญญัติตามประมวลกฎหมายวิธีพิจารณาความแพ่ง มาตรา 32 บัญญัติไว้ว่า ผู้ประพันธ์ บรรณาธิการ หรือผู้พิมพ์ผู้โฆษณาซึ่งหนังสือพิมพ์หรือสิ่งพิมพ์อันออกโฆษณาต่อประชาชน ถ้าได้กล่าวหรือแสดงวิธีใด ๆ ในระหว่างการพิจารณาไปจนมีคำพิพากษาถึงที่สุด ซึ่งข้อความหรือความเห็นโดยประสงค์จะให้มิอทธิพลเหนือความรู้สึกของประชาชน เช่น เป็นการแสดงไปผิดจากข้อเท็จจริงแห่งคดี ก็จะมีความผิดฐานละเมิดอำนาจศาลได้ด้วย

1.4 มาตรการจากประมวลกฎหมายแพ่งและพาณิชย์ในหมวดของการละเมิด

มาตรการที่ใช้ ดำเนินการตามประมวลกฎหมายแพ่งและพาณิชย์ ตามมาตรา 423 เป็นเรื่องความรับผิดทางแพ่ง ซึ่งมีกรกล่าวหรือไขข่าวแพร่หลายซึ่งข้อความอันฝ่าฝืนต่อความจริงหรือเป็นความเท็จ และการกล่าวนั้นได้สร้างความเสียหายแก่ชื่อเสียงหรือเกียรติคุณของบุคคลอื่น หรือเป็นที่เสียหายแก่ทางทำมาหาได้หรือทางเจริญของบุคคลอื่น ส่งผลให้ผู้กล่าวหรือไขข่าวจะต้องชดใช้ค่าสินไหมทดแทนให้แก่ผู้ถูกหมิ่นประมาทเพื่อความเสียหายอันเกิดแต่การนั้น ถึงแม้ว่าตนจะมิรู้ว่าข้อความนั้นจริงเท็จประการใดแต่หากควรจะได้เป็นไปตามมาตรา 423 วรรคหนึ่ง ส่วนผู้ส่งข่าวสารซึ่งตนมิรู้ว่าเป็นความเท็จ หากตนเองหรือผู้รับข่าวสารมีทางได้เสียโดยชอบในการนั้นแล้วด้วยก็มิเป็นละเมิด ตามมาตรา 423 วรรคสอง การกล่าว เป็นการพูดให้ผู้อื่น ไม่ใช่พูดกับผู้เสียหายโดยตรง ส่วนคำว่า “ไขข่าว” คือ การกระทำใด ๆ ที่แสดงออกไม่ว่าจะเป็นการเขียนเป็นภาพ เป็นหนังสือ หรือด้วยวิธีการอย่างอื่น ให้บุคคลอื่นเข้าใจความหมายของผู้ไขข่าวได้ (วารี นาสกุล, 2540) เป็นการกล่าวข้อความอันฝ่าฝืนต่อความข้อความที่ควรกล่าวนั้นหากเป็นการดูหมิ่นซึ่งหน้าจะมีความผิดตามประมวลกฎหมายอาญามาตรา 393 การกล่าวหรือไขข่าวที่จะทำให้เกิดเป็นการหมิ่นประมาทได้ต้องเป็นการกล่าวหรือไขข่าวต่อบุคคลที่สามไม่ใช่เป็นการกล่าวหรือไขข่าวต่อผู้เสียหายโดยตรง ถ้าไม่มีผู้อื่นรับรู้ก็เกิดความเสียหายไม่ได้ คำว่า “เสียหาย” ชื่อเสียงหรือเกียรติคุณหรือทางทำมาหาได้ของผู้ถูกหมิ่นประมาท

1.5 กฎหมายว่าด้วยการประกอบกิจการกระจายเสียงและโทรทัศน์

กฎหมายว่าด้วยการประกอบกิจการกระจายเสียงและโทรทัศน์ให้อำนาจสำนักงานคณะกรรมการกิจการกระจายเสียงและกิจการโทรทัศน์จัดตั้งสำนักงานคณะกรรมการกิจการกระจายเสียงและกิจการโทรทัศน์หรือ กสท. ขึ้น จากนั้นได้มีการ



แต่งตั้งคณะกรรมการด้านผังรายการและเนื้อหารายการขึ้น เมื่อปี พ.ศ.2555 เพื่อทำหน้าที่จัดทำหลักเกณฑ์มาตรฐานของเนื้อหาและผังให้ตรงกับใบอนุญาต ตรวจสอบเนื้อหาและผังรายการเพื่อเป็นข้อมูลรายงานต่อ กสทช. นอกจากนี้ยังมีอำนาจสั่งระงับการออกอากาศเมื่อผู้ประกอบกิจการออกอากาศรายการที่มีเนื้อหาสาระขัดต่อกฎหมาย ขัดต่อศีลธรรมอันดีของประชาชน นอกเหนือจากคณะกรรมการด้านผังรายการและเนื้อหารายการซึ่งมีหน้าที่ช่วย กสทช. กลั่นกรองและพิจารณากรณีจากร้องเรียน เรื่องเนื้อหาโดยตรงแล้ว ยังมีอีกคณะกรรมการที่ทำหน้าที่เกี่ยวข้องกับการกำกับดูแลเนื้อหา คือ คณะอนุกรรมการคุ้มครองผู้บริโภคในกิจการกระจายเสียงกิจการโทรทัศน์ ซึ่งทำหน้าที่กำกับดูแลเนื้อหาโฆษณาที่เป็นการเอารัดเอาเปรียบผู้บริโภค และมีคณะกรรมการส่งเสริมการกำกับดูแลตนเองในกิจการกระจายเสียงกิจการโทรทัศน์ ที่ทำหน้าที่ส่งเสริมให้ผู้ประกอบการสื่อมีการรวมตัวกันเพื่อสร้างกลไกการกำกับดูแลตนเอง บนมาตรฐานทางจริยธรรมแห่งวิชาชีพ นอกจากนี้ ยังมีหน่วยงานที่ทำหน้าที่เชื่อมโยงกันอีกในส่วนของสำนักงาน กสทช. คือ สำนักการอนุญาตประกอบกิจการกระจายเสียง และสำนักการอนุญาตประกอบกิจการโทรทัศน์ ที่ทำหน้าที่ตรวจสอบผังรายการซึ่งผู้ประกอบการส่งมาว่าตรงตามข้อกำหนดเกี่ยวกับเนื้อหาในประเภทใบอนุญาตหรือไม่ ก่อนจะพิจารณาอนุมัติให้ใบอนุญาตไป

1.6 กฎหมายต่างประเทศเกี่ยวกับมาตรการทางกฎหมายดำเนินการกับการเผยแพร่ข่าวปลอม

ท่ามกลางวิกฤตที่เกิดขึ้นหลายเหตุการณ์โดยเฉพาะวิกฤตการณ์ของการแพร่ระบาดของโรคระบาดที่เกิดขึ้นทั่วโลก นอกจากการบังคับใช้กฎหมายและมาตรการต่าง ๆ เพื่อควบคุมและป้องกันการแพร่ระบาดของโรคแล้ว ยังมีหลายประเทศพุ่งเป้าแก้ปัญหาหรือจัดการกับข่าวปลอมที่ถูกเผยแพร่หลายช่องทาง โดยเฉพาะสื่อมวลชนและโซเชียลมีเดีย มีหลายประเทศ ที่ได้ผ่านกฎหมายต่อต้านข่าวปลอมออกมา เช่น มาเลเซีย กลับมาใช้กฎหมายต่อต้านข่าวปลอมที่ โดยใช้อำนาจในสถานการณ์ฉุกเฉิน ประกาศใช้กฎหมายใหม่แบบไม่ต้องผ่านการลงมติรับรองในสภา ซึ่งมีบทลงโทษจำคุกสูงสุดถึง 3 ปี สำหรับการเผยแพร่ข่าวปลอมที่เกี่ยวกับโควิด หรืออำนาจรัฐบาลในภาวะฉุกเฉิน เวียดนาม มีกฎหมายใหม่เพื่อต่อต้านข่าวปลอม ท่ามกลางสถานการณ์โควิด ที่ให้อำนาจเจ้าหน้าที่รัฐในการลงโทษปรับประชาชนที่เผยแพร่หรือแชร์ข่าวปลอม

โดยเฉพาะข่าวเกี่ยวกับโควิดในโซเชียลมีเดีย ซึ่งมีโทษปรับตั้งแต่ 463-920 ดอลลาร์สหรัฐ ฟิลิปปินส์ ให้อำนาจพิเศษลงโทษผู้เผยแพร่ข่าวปลอมเกี่ยวกับโควิด โดยมีโทษจำคุก 2 เดือนและปรับสูงสุดถึง 19,500 ดอลลาร์สหรัฐ รัสเซีย ผ่านกฎหมายต่อต้านข่าวปลอม มีโทษปรับ 25,000 ดอลลาร์สหรัฐ และจำคุกสูงสุดถึง 5 ปี สำหรับผู้ที่เผยแพร่ข้อมูลเท็จเกี่ยวกับโควิด ส่วนสื่อมวลชนที่เผยแพร่ข้อมูลเท็จมีโทษปรับสูงสุดถึง 127,000 ดอลลาร์สหรัฐ กฎหมายแต่ละประเทศแสดงให้เห็นรูปแบบการบังคับใช้กฎหมายต่อต้านข่าวปลอมของแต่ละประเทศที่มีระดับหนัก - เบาแตกต่างกัน เริ่มตั้งแต่การตรวจสอบและควบคุมสื่อและโซเชียลมีเดียต่างๆ โดยสามารถลบข้อมูลหรือบทความที่เผยแพร่ข้อมูลเท็จ อีกทั้งยังมีโทษตั้งแต่ปรับเงินหรือจำคุกนานหลายปี (วีโรจน์เลิศจิตต์ธรรม, 2564) กฎหมายของสิงคโปร์เปิดทางให้ทางการสามารถสอดส่องแพลตฟอร์มออนไลน์ รัฐบาลสามารถสั่งให้แพลตฟอร์มออนไลน์ต่างๆ ลบข้อมูลที่เห็นว่าเป็นเท็จซึ่งเป็นปฏิปักษ์ต่อสาธารณประโยชน์และสั่งให้โพสต์ข้อความแก้ไขได้ด้วย กฎหมายนี้ห้ามไม่ให้เผยแพร่ข้อมูลเท็จซึ่งรัฐบาลเห็นว่าเป็นภัยต่อสาธารณะ ผู้ใดที่ถูกตัดสินว่ามีความผิดอาจถูกปรับอย่างหนัก หรือ/และ ถูกจำคุกถึง 5 ปี และยังห้ามไม่ให้มีการใช้บัญชีปลอมในการเผยแพร่ข่าวปลอม โดยมีโทษปรับถึง 1 ล้านดอลลาร์สิงคโปร์ และมีโทษจำคุกถึง 10 ปี กฎหมายบังคับใช้ได้กับหลายแพลตฟอร์มตั้งแต่โซเชียลมีเดียถึงเว็บไซต์ข่าว ซึ่งจะถูกลงโทษด้วยหากไม่ทำตามคำสั่งให้ลบข้อมูล หรือโพสต์ข้อมูลแก้ไข (ผู้จัดการออนไลน์, 2562)

2. แนวทางการใช้มาตรการทางกฎหมายดำเนินการกับการเผยแพร่ข่าวปลอม ในอนาคต

แนวทางการใช้มาตรการทางกฎหมายในปัจจุบันยังไม่ครอบคลุมกับปัญหาที่เกิดขึ้น การรับมือข่าวปลอมไม่ได้มีแค่การบังคับใช้มาตรการทางกฎหมาย แต่ยังมีมาตรการในการแก้ปัญหาข่าวปลอมด้วยการชี้แจงข้อมูลข่าวสาร เพราะแทนที่จะแก้ปัญหาโดยการดำเนินคดีกับผู้ใช้สื่อออนไลน์ ควรจะเปลี่ยนไปใช้แนวทางการให้ความรู้ในการตรวจสอบข้อเท็จจริงหรือการสร้างวัฒนธรรมความรู้เท่าทันสื่อและข่าวสารดิจิทัลมากกว่า อีกทั้งยังอาจใช้วิธีการรณรงค์ไม่ให้ผู้ลงโฆษณาสนับสนุนทางการเงินเพื่อตัดเส้นทางรายได้ของสื่อที่ขาดจริยธรรมและนำเสนอเนื้อหาปลอมเป็นเท็จ ผลการศึกษาพบว่า กลุ่มตัวอย่างทั้งสามกลุ่ม คือ กลุ่มผู้บริหารหน่วยงานต่อต้านข่าวปลอม กลุ่ม



ผู้ได้รับผลกระทบจากข่าวปลอม และกลุ่มนายความและอาจารย์สาขาวิชานิติศาสตร์ มีความเห็นสอดคล้องกันว่า แนวทางการใช้มาตรการทางกฎหมายดำเนินการกับการเผยแพร่ข่าวปลอมในอนาคต ต้องเพิ่มการดำเนินการในเชิงรุก หรือเชิงป้องกัน คือ เห็นว่าควรมีการปรับปรุงกฎหมายที่เกี่ยวกับการประกอบกิจการกระจายเสียงกิจการโทรทัศน์ ประกอบกิจการสื่ออินเทอร์เน็ต การประกอบกิจการของผู้ให้บริการเทคโนโลยีแพลตฟอร์มฯ และควรมีการปรับปรุงกฎหมายในเชิงป้องกันที่เกี่ยวกับ การกำหนดมาตรฐานทางจริยธรรม หรือมาตรฐานในการร่วมกันกำกับดูแล เช่น การเพิกถอนใบอนุญาต ตลอดจนการสร้างแรงจูงใจในการร่วมกันบริหารจัดการกับข่าวปลอม ส่วนการดำเนินการในเชิงรุก หรือเชิงป้องกันของกลุ่มผู้ได้รับผลกระทบจากข่าวปลอม เห็นว่าควรมีการปรับปรุงกฎหมายที่ดำเนินการกับกลุ่มบุคคลที่ประกอบกิจการวิทยุโทรทัศน์ อินเทอร์เน็ต กลุ่มบุคคลที่เกี่ยวข้องกับ ธุรกิจ การค้า การเมืองหรือผู้หวังผลทางการเมือง เป็นต้น และการดำเนินการในเชิงรุก หรือเชิงป้องกันของกลุ่มนายความและอาจารย์สาขาวิชานิติศาสตร์ มีความเห็น ว่า ควรมีการดำเนินการทั้งการปรับปรุงกฎหมาย เพื่อดำเนินการกับกลุ่มบุคคลที่เกี่ยวข้องกับ ธุรกิจ การค้า การลงทุน การเมือง การปกครอง การหวังผลทางการเมือง กลุ่มผู้ให้บริการเทคโนโลยีแพลตฟอร์มฯ ตลอดจนมีมาตรการส่งเสริมให้ผู้เกี่ยวข้องทุกภาคส่วน มีส่วนร่วมกันในการดูแลรับผิดชอบสังคม การกำหนดระบบสร้างภูมิคุ้มกันให้กับสังคม ระบบการใช้สื่อสังคมอย่างปลอดภัย ระบบการแจ้งและตรวจสอบข้อเท็จจริงจากข่าวสารในสื่อสังคมออนไลน์ เป็นต้น ซึ่งสามารถสรุปได้ว่า ทุกกลุ่มเสนอให้มีการปรับปรุงกฎหมายรวม 4 ประเด็น มีรายละเอียด ดังนี้

2.1 การปรับปรุงกฎหมายประกอบกิจการกระจายเสียงกิจการโทรทัศน์และสื่ออินเทอร์เน็ต

มาตรการปรับปรุงกฎหมายประกอบกิจการกระจายเสียงกิจการโทรทัศน์ และสื่ออินเทอร์เน็ต ในการกำกับดูแลเนื้อหาของผู้ประกอบการเป็นมาตรการที่เกี่ยวข้องกับองค์กรสื่อ ที่เกี่ยวข้องกับการกำกับดูแลเนื้อหาของผู้ประกอบการ อาจทำได้ในสามลักษณะ คือ การกำหนดให้มืองค์กรกำกับดูแลผู้ประกอบการกระจายเสียงกิจการโทรทัศน์ และสื่ออินเทอร์เน็ตโดยตรง เนื้อหาที่อยู่ในความดูแลขององค์กรกำกับดูแล กำหนดให้มืองค์กรที่กำกับดูแลเป็นของภาครัฐที่มีอำนาจพัฒนากฎระเบียบในการกำกับดูแล

ตลอดจนสอดส่องและบังคับใช้กฎระเบียบเหล่านั้น (รัตนารณณ์ จอมมูล, 2563) และการกำกับดูแลตนเองหรือการกำกับดูแลกันเองของผู้ประกอบการ และการกำกับดูแลร่วมกันทั้งองค์กรที่กำหนดขึ้นร่วมกับตัวแทนของผู้ประกอบการ และแนวทางการมีส่วนร่วมหลายฝ่าย อาจมีการเสริมด้วยมาตรการอื่นๆ เช่น การสร้างกลไกหรือองค์กรให้มีการตรวจสอบข้อเท็จจริงและตอบโต้ข่าวปลอมด้วยการสร้างเว็บไซต์ในการตรวจสอบ การมีส่วนร่วมให้เกิดการทำงานร่วมกันก็เป็นมาตรการหนึ่งที่อาจใช้แก้ปัญหาได้ การทำงานร่วมกันในการต่อสู้กับข่าวปลอมทั้งในระดับภูมิภาค รัฐบาล เอกชน ภาคอุตสาหกรรม หน่วยงานที่ร่วมมือกันควรร่วมกันจัดทำหลักเกณฑ์ของการมีส่วนร่วม การกระทำที่อาจดำเนินการตามกรอบระยะเวลาและความรับผิดชอบของแต่ละหน่วยงาน อย่างไรก็ตามการดำเนินการที่จะให้ผลดีได้นั้น ต้องมีการกำหนดมาตรฐานทางจริยธรรม มาตรฐานร่วมกันในการกำกับดูแล แนวทางในการควบคุมพฤติกรรมขององค์กรและบุคลากรของแต่ละองค์กร ตลอดจนกำหนดความรับผิดชอบต่อการเผยแพร่ข่าวปลอม ที่เป็นมาตรฐานเดียวกันอย่างชัดเจน

2.2 ปรับปรุงกฎหมายเกี่ยวกับการเลือกตั้งกรณีผู้ที่สร้างหรือเผยแพร่ข่าวลวงถือว่าขาดคุณสมบัติในการดำรงตำแหน่งทางการเมือง

มาตรการนี้ เป็นมาตรการที่เกี่ยวข้องกับบุคคลซึ่งเป็นผู้ผลิตหรือเผยแพร่ข่าวปลอม ของกลุ่มบุคคลที่เกี่ยวข้องกับการเมือง การปกครอง การหวังผลทางการเมือง ซึ่งอาจเป็นผู้สมัครรับเลือกตั้งโดยตรง และบุคคลใกล้ชิดนักการเมือง โดยเฉพาะมีกระบวนการสร้างข่าวปลอมเพื่อโจมตีฝ่ายตรงข้ามทางการเมืองกันอย่างเป็นกิจลักษณะ เพื่อหวังผลทางการเมือง (ILaw, 2562) การดำเนินการตามมาตรการนี้ เพื่อลดการสร้าง ความแตกแยกในสังคมอย่างไม่รับผิดชอบ และหากพบว่า มีการกระทำความผิดก็เข้าข่ายตามประมวลกฎหมายอาญาที่มีบทบัญญัติเกี่ยวกับฐานความผิดลหุโทษ และหากผู้กรณีไม่สามารถพิสูจน์ได้ว่าประชาชนตื่นตกใจก็ไม่มี ความผิด ดังนั้น ควรต้องรับผิดชอบต่อความหมกมุ่นในการดำรงตำแหน่งทางการเมืองจึงจะเป็นการป้องกันการสร้างหรือเผยแพร่ข่าวลวงได้อย่างรวดเร็ว การปรับปรุงกฎหมายเกี่ยวกับการเลือกตั้งโดยการนำเสนอข้อมูลข่าวสารที่บิดเบือนโดยผู้สมัคร ผู้สนับสนุนการเลือกตั้งทางการเมือง ตามระเบียบคณะกรรมการการเลือกตั้งว่าด้วยวิธีการหาเสียงและลักษณะต้องห้ามในการหาเสียงเลือกตั้งสมาชิกสภาผู้แทนราษฎร พ.ศ.2561



หมวด 1 วิธีการหาเสียงเลือกตั้งรวมถึงระเบียบคณะกรรมการการเลือกตั้ง ว่าด้วยวิธีการหาเสียงและลักษณะต้องห้ามในการหาเสียงเลือกตั้งสมาชิกสภาท้องถิ่นหรือผู้บริหารท้องถิ่น พ.ศ.2563

2.3 ออกกฎหมายกำกับดูแลผู้ให้บริการเทคโนโลยีแพลตฟอร์ม/บริษัทเทคโนโลยี/ผู้ให้บริการสื่อสังคม

เป็นมาตรการบังคับโดยกำหนดหลักเกณฑ์หรือออกกฎหมายกำกับดูแลผู้ให้บริการเทคโนโลยีแพลตฟอร์ม/บริษัทเทคโนโลยี/ผู้ให้บริการสื่อสังคมต้องรับผิดชอบในการควบคุมการแพร่กระจายข่าวปลอม และระงับการเผยแพร่ข่าวปลอมอย่างรวดเร็วเพื่อลดปัญหาที่เกิดขึ้นทั้งทางเศรษฐกิจ สังคมและการปกครอง เป็นมาตรการที่เกี่ยวข้องกับผู้ให้บริการเทคโนโลยีแพลตฟอร์มฯ ทั้งในประเทศและต่างประเทศ ต้องร่วมรับผิดชอบตั้งแต่การตรวจสอบ การควบคุม การกำกับ และการระงับข่าวปลอมอย่างทัน่วงที การดำเนินการตามมาตรการนี้สามารถทำได้โดย หากผู้ให้บริการเทคโนโลยีแพลตฟอร์มฯ พบหรือได้รับแจ้งว่ามี การเผยแพร่ข่าวปลอม จะต้องเร่งตรวจสอบ และนำเนื้อหาข่าวที่ผิดกฎหมายออกจากระบบฯ/ปิดกั้นเนื้อหาที่ผิดกฎหมายบนระบบฯ ภายในระยะเวลา 24 ชั่วโมง มีการกำหนดให้ผู้ให้บริการแพลตฟอร์มเปิดเผยรายละเอียดของการโฆษณาที่พบการกระทำผิดที่หลอกลวงหรือให้เนื้อหาที่ผิดกฎหมาย ตลอดจนมีมาตรการกำหนดโทษปรับในอัตราที่สูงหากไม่ดำเนินการภายในระยะเวลาที่กำหนด

แนวทางการกำกับดูแลผู้ให้บริการเทคโนโลยีแพลตฟอร์มควรกำหนดให้เป็นนโยบายในการกำกับดูแลเทคโนโลยีหรือผู้ให้บริการสื่อสังคม โดยการกำหนดให้ผู้ให้บริการสื่อสังคมต้องรับผิดชอบในการควบคุมการแพร่กระจายข่าวลวง ไม่ว่าจะเป็นการนำเนื้อหาที่เป็นข่าวลวงหรือข่าวปลอมออกจากสื่อสังคม หากไม่ดำเนินการตามเงื่อนไขของกฎหมาย กำหนดให้บริษัทสื่อสังคมมีหน้าที่ต้องปิดกั้นเนื้อหาที่ผิดกฎหมายบนอินเทอร์เน็ตตามกำหนดระยะเวลา หากไม่ดำเนินการให้มีมาตรการในการปรับ โดยกำหนดให้หน่วยงานภาครัฐกำหนดแนวทางในการป้องกันและแก้ไขปัญหาสองระยะ คือ มาตรการระยะสั้นกับมาตรการระยะยาว มาตรการระยะสั้นเป็นการสื่อสารกับผู้ที่เกี่ยวข้องได้รับผลกระทบด้วยข้อมูลที่ต้องการ ทัน่วงทีและโปร่งใส ส่วนมาตรการระยะ

ยาวเป็นการตอบโต้ข่าวปลอม คือ การเสริมสร้างความตระหนักรู้เรื่องการใช้เทคโนโลยีแก่ประชาชน การกำหนดความรับผิดชอบกับบริษัทเทคโนโลยีและผู้ให้บริการแพลตฟอร์มสื่อสังคมภายใต้กรอบร่วมมือ สนับสนุนให้มืองค์กรกลางทำหน้าที่ในการตรวจสอบความจริง และสร้างความร่วมมือกับเครือข่ายในการวิจัยและพัฒนานโยบายและเทคโนโลยีทั้งในระดับประเทศและระหว่างประเทศ (เฉลิมชัย กิกเกียรติกุล และ ธิญญนนทณัฐ ด่านไพบูลย์, 2561)

2.4 ออกกฎหมายที่ส่งเสริมให้มีการบริหารจัดการกับข่าวปลอมแบบบูรณาการด้วยการมีส่วนร่วมหลายฝ่าย (Multi-Stakeholder)

เป็นมาตรการส่งเสริมให้ผู้เกี่ยวข้องทุกภาคส่วน มีส่วนร่วมกันในการดูแลรับผิดชอบสังคมต่อปัญหาการผลิตและเผยแพร่ข่าวปลอม ทั้งในภาครัฐ ภาคเอกชน และภาคประชาชน ร่วมกันกำหนดกลไกมาตรการในการตรวจสอบข้อเท็จจริงในหลากหลายช่องทาง การตอบโต้ข่าวปลอมในช่องทางต่างๆ และการผลิตข้อมูลที่ถูกต้อง โดยเฉพาะอย่างยิ่งข่าวที่ก่อให้เกิดผลกระทบเชิงลบกับประชาชนอย่างกว้างขวาง ข่าวที่ส่งผลกระทบต่อชีวิตและทรัพย์สินของประชาชน ข่าวที่สร้างความแตกแยกในกลุ่มประชาชน ข่าวที่สร้างความสับสนหรือความเข้าใจผิดต่อประชาชน เช่น โรคระบาด ข่าวที่ทำลายภาพลักษณ์ของประเทศ โดยต้องมีระบบและกลไกในการบูรณาการ การสร้างแรงจูงใจในการร่วมกันบริหารจัดการกับข่าวปลอม การสร้างภูมิคุ้มกัน หรือการรู้เท่ากันสื่อ การรู้เท่ากันเทคโนโลยี การใช้สื่อสังคมอย่างระมัดระวังและปลอดภัย ระบบการแจ้งและระบบการตรวจสอบข้อเท็จจริงหรือการตรวจสอบข่าวสารในสื่อสังคมออนไลน์ให้กับประชาชนอย่างรวดเร็ว ทั้งนี้ ต้องไม่ละเมิดต่อสิทธิและเสรีภาพของประชาชน และต้องมีมาตรการที่ไม่ให้ผู้ใดใช้เป็นเครื่องมือในการจัดการกับผู้เห็นต่างทางการเมือง

การดำเนินการตามมาตรการในอนาคตทั้ง 4 มาตรการ พบว่า เป็นการดำเนินการในลักษณะเชิงรุก หรือเชิงป้องกันอย่างครบวงจร ทั้งผู้ประกอบการสื่อ ผู้ประกอบการแพลตฟอร์มกลุ่มบุคคลที่เกี่ยวข้องกับการเมือง และการบริหารจัดการร่วมกันแบบบูรณาการจึงจะสามารถรับมือกับความรวดเร็วของการเปลี่ยนแปลงทางเทคโนโลยีพร้อมรับมือการการแลกเปลี่ยนข่าวสารอย่างรวดเร็วในยุคดิจิทัลได้อย่างรวดเร็ว เหมาะสมและมีประสิทธิภาพ



สรุปผลการศึกษา

การศึกษามาตรการทางกฎหมายที่ใช้ดำเนินการกับข่าวปลอมสามารถสรุปผลการศึกษาได้ ดังนี้

1) การศึกษามาตรการทางกฎหมายที่ใช้ดำเนินการกับการเผยแพร่ข่าวปลอมในปัจจุบัน

มาตรการทางกฎหมายที่ใช้ดำเนินการกับการข่าวปลอมในปัจจุบันประกอบด้วย การดำเนินการตามพระราชบัญญัติว่าด้วยการกระทำความผิดเกี่ยวกับคอมพิวเตอร์ พ.ศ.2560 การดำเนินการตามประมวลกฎหมายอาญาประมวลกฎหมายแพ่งและพาณิชย์ การดำเนินการตามมาตรการในปัจจุบัน พบว่า เป็นการดำเนินการในลักษณะเชิงรับ เป็นการแก้ไขที่ไม่ทันการณ์ เป็นมาตรการที่มีบทลงโทษที่ไม่สูงมากนักและต้องใช้ระยะเวลาในการดำเนินการเป็นเวลานาน ทำให้ผู้ที่เอารัดเอาเปรียบสังคมที่ผลิตและส่งต่อข่าวปลอม สร้างความสูญเสียต่อสังคมเป็นมูลค่าสูงมาก อีกทั้งในขณะที่มีการดำเนินคดีตามฐานความผิด ผู้ที่เอารัดเอาเปรียบสังคมยังคงผลิตและส่งต่อข่าวปลอมที่สร้างความเสียหายได้อย่างต่อเนื่อง ไม่มีมาตรการในการควบคุมชั่วคราวระหว่างการดำเนินคดี มาตรการที่มีอยู่ในปัจจุบันผู้ให้ข้อมูลทุกกลุ่มเห็นว่ายังไม่เพียงพอและไม่เหมาะสมกับสถานการณ์ปัจจุบัน

2) การศึกษาแนวทางการใช้มาตรการทางกฎหมายดำเนินการกับการเผยแพร่ข่าวปลอมในอนาคต

แนวทางการใช้มาตรการทางกฎหมายดำเนินการกับการเผยแพร่ข่าวปลอมในอนาคต คือ การปรับปรุงกฎหมาย และการออกกฎหมายใหม่ ที่ประกอบด้วย ปรับปรุงกฎหมายประกอบกิจการกระจายเสียง กิจการโทรทัศน์ และสื่ออินเทอร์เน็ต เพื่อให้มีการกำกับดูแลเนื้อหาของผู้ประกอบการและผู้สื่อข่าวที่เผยแพร่ข่าวปลอม ปรับปรุงกฎหมายเกี่ยวกับการเลือกตั้งกรณีผู้ที่สร้างหรือเผยแพร่ข่าวลวงให้ถือว่าเป็นผู้ขาดคุณสมบัติในการดำรงตำแหน่งทางการเมือง การออกกฎหมายกำกับดูแลผู้ให้บริการเทคโนโลยีแพลตฟอร์มฯ ต้องรับผิดชอบในการควบคุมการแพร่กระจายข่าวปลอม การนำเนื้อหาข่าวที่ผิดกฎหมายออกจากระบบฯ/การปิดกั้นเนื้อหาที่ผิดกฎหมายบนระบบฯ ภายในระยะเวลา อันรวดเร็ว เช่น ดำเนินการภายใน 24 ชั่วโมง การกำหนดให้ผู้ให้บริการแพลตฟอร์มเปิดเผยรายละเอียดของการโฆษณาที่พบการกระทำผิดที่

หลอกลวงหรือให้เนื้อหาที่ผิดกฎหมาย และการออกกฎหมายที่ส่งเสริมให้มีการบริหารจัดการกับข่าวปลอมแบบบูรณาการด้วยการมีส่วนร่วมจากหลายฝ่าย ทั้งภาครัฐ ภาคเอกชน และภาคประชาชน

การดำเนินการตามมาตรการในขนาดทั้ง 4 มาตรการ เป็นการดำเนินการในลักษณะเชิงรุก หรือเชิงป้องกันโดยการออกกฎหมายที่ประกอบด้วย การออกกฎหมายที่เกี่ยวข้องกับผู้ประกอบกิจการสื่อ ผู้ประกอบการแพลตฟอร์ม กลุ่มบุคคลที่เกี่ยวข้องกับการเมือง และการบริหารจัดการร่วมกันแบบบูรณาการ การออกกฎหมายใหม่ทั้ง 4 มาตรการ จะต้องเป็นไปตามหลักสิทธิและเสรีภาพของประชาชน และต้องมีมาตรการป้องกันไม่ให้ผู้ใดหรือหน่วยงานใดใช้เป็นเครื่องมือในการจัดการกับผู้ที่ยึดต่างทางการเมือง จึงจะรับมือกับการเปลี่ยนแปลงทางเทคโนโลยีอย่างรวดเร็ว และรับมือกับการการแลกเปลี่ยนข่าวสารอย่างรวดเร็วในยุคดิจิทัลได้

อภิปรายผลการวิจัย

จากการศึกษาการดำเนินการตามมาตรการทางกฎหมายที่ใช้ดำเนินการกับการเผยแพร่ข่าวปลอมในปัจจุบันที่ พบว่า เป็นการดำเนินการในลักษณะเชิงรับ เป็นการแก้ไขที่ไม่ทันการณ์ เพราะมาตรการที่ใช้มีบทลงโทษที่ไม่สูงมากนัก และต้องใช้ระยะเวลาในการดำเนินการเป็นเวลานาน ทำให้ผู้ที่เอารัดเอาเปรียบสังคมที่ผลิตและส่งต่อข่าวปลอมยังคงสร้างความสูญเสียต่อสังคมเป็นมูลค่าสูงมาก สอดคล้องกับ การศึกษาของ นันทิกา หนูสม (2560) ที่พบว่า ผู้ผลิตและผู้ส่งต่อข่าวปลอมรับทราบว่ามี ความผิดทางกฎหมาย ทั้งผลทางอาญาและทางแพ่ง แต่ก็พบว่า การผลิตข่าวปลอมไม่ได้ลดน้อยลงผู้บริโภคที่ตกเป็นเหยื่อก็ไม่ได้ลดน้อยลงเช่นกัน ซึ่งแสดงให้เห็นได้ว่า มาตรการดังกล่าวยังไม่เหมาะสมและไม่เพียงพอ เช่นการดำเนินการทางคดีในปัจจุบันให้ความสำคัญกับความผิดตามพระราชบัญญัติคอมพิวเตอร์ ซึ่งไม่เพียงพอกับความผิดหรือความเสียหายที่เกิดขึ้น การพิจารณาคดีที่ให้สอดคล้องกับผลกระทบ หรือความเสียหายที่เกิดขึ้นจากการกระทำผิด อาจพิจารณาว่า อาจเข้าข่ายการกระทำความผิดตามประมวลกฎหมายอาญฐานหมิ่นประมาท หรืออาจเข้าข่ายการกระทำความผิดตามประมวลกฎหมายแพ่งและพาณิชย์ จะช่วยคุ้มครองผู้บริโภคได้มากขึ้น ทันทเวลา และระงับความสูญเสียทางเศรษฐกิจได้อย่างมหาศาล



จากการศึกษาแนวทางการใช้มาตรการทางกฎหมายดำเนินการกับการเผยแพร่ข่าวปลอมในอนาคต พบว่า ควรใช้มาตรการทางกฎหมายดำเนินการกับการเผยแพร่ข่าวปลอมในเชิงรุก หรือเชิงป้องกัน ซึ่งสอดคล้องกับ วิโรจน์ เลิศจิตต์ธรรม (2564) ที่กล่าวว่า รูปแบบการบังคับใช้กฎหมายต่อต้านข่าวปลอมของ แต่ละประเทศที่มีระดับหนัก - เบาแตกต่างกัน ทั้งในเชิงรุก หรือเชิงป้องกัน เช่น การตรวจสอบและควบคุมสื่อ และโซเชียลมีเดียต่างๆ การดำเนินการลบข้อมูลหรือบทความที่เผยแพร่ข้อมูลเท็จสื่อ และโซเชียลมีเดียได้ทันที และมีการลงโทษอย่างรวดเร็ว ตั้งแต่การปรับ และการจำคุก ซึ่งอาจเกิดจากการดำเนินการเชิงรุกหรือเชิงป้องกัน เป็นมาตรการบนหลักการเชิงเหตุผล และหลักการสร้างภูมิคุ้มกันให้กับสังคม เช่น มาตรการปรับปรุงกฎหมายที่เกี่ยวข้องกับการประกอบกิจการกระจายเสียงกิจการโทรทัศน์ ซึ่งกิจการดังกล่าวควรเป็นแหล่งข้อมูลที่มีความน่าเชื่อถือ และมีการตรวจสอบก่อนนำเสนอข่าวสาร แต่ปัจจุบันกลับพบว่า หลายสำนักข่าวเจตนาสร้างข่าวปลอมด้วยการอ้างแหล่งข่าว ซึ่งอาจไม่มีอยู่จริง และเป็นต้นเหตุสำคัญของการสร้างและเผยแพร่ข่าวปลอมหรือมาตรการออกกฎหมายว่าด้วยการประกอบกิจการสื่ออินเทอร์เน็ต การประกอบการของผู้ให้บริการเทคโนโลยีแพลตฟอร์มฯ ผู้ให้มีการดำเนินการอย่างรับผิดชอบต่อสังคม หากพบว่า ข่าวสารที่มีการเผยแพร่เป็นข่าวปลอม ต้องลบหรือปิดกั้นการเข้าถึงอย่างรวดเร็ว นอกจากนี้ มาตรการกำกับดูแลกันเองขององค์กรวิชาชีพต่างๆ ที่ควรร่วมกันกำหนดมาตรฐานทางจริยธรรมเพื่อให้ผู้ที่ตั้งใจบิดเบือนหรือสร้างข่าวปลอมต้องรับผิดชอบต่อการทำนั้น ด้วยการจำกัดสิทธิ หรือการเพิกถอนสิทธิ ของการเป็นสมาชิกองค์กร เป็นต้น

ข้อเสนอแนะ

ข้อเสนอแนะในการนำผลการวิจัยไปใช้

จากการศึกษาที่พบว่า แนวทางการใช้มาตรการทางกฎหมายดำเนินการกับการเผยแพร่ข่าวปลอมในอนาคต คือ การปรับปรุงกฎหมาย และการออกกฎหมายใหม่ ดังนั้นหน่วยงานที่เกี่ยวข้องกับการออกกฎหมาย ควรมีการดำเนินการ ดังนี้

- 1) ควรมีการปรับปรุงกฎหมายเกี่ยวกับกฎหมายการประกอบกิจการกระจายเสียง กิจการโทรทัศน์ และสื่ออินเทอร์เน็ตโดยให้มีการเพิ่มในประเด็นการกำกับดูแลเนื้อหาข่าวสารของผู้ประกอบการอย่างรับผิดชอบ และเพิ่มประเด็นการกำกับดูแลการนำเสนอ

ของผู้ประกาศข่าว หรือผู้สื่อข่าวที่นำเสนอข่าวในพื้นที่ที่ให้ข้อมูลที่ครอบคลุมทุกด้านกับผู้บริโภค

2) ควรมีการปรับปรุงกฎหมายเกี่ยวกับการเลือกตั้ง ในส่วนที่เกี่ยวข้องกับคุณสมบัติของผู้สมัครและผู้ดำรงตำแหน่งทางการเมือง โดยให้มีการเพิ่มในประเด็นกรณีผู้ที่สร้างหรือเผยแพร่ข่าวลวงเป็นนักการเมืองหรือเกี่ยวข้องกับนักการเมือง มีเจตนาหรือมีส่วนได้ส่วนเสียกับการสร้างหรือเผยแพร่ฯ เพื่อให้เกิดการได้เปรียบหรือเสียเปรียบทางการเมืองให้ต้องรับผิดชอบต่อการสร้างหรือเผยแพร่ข่าวลวง เช่น ให้ถือว่าผู้นั้นเป็นผู้ขาดคุณสมบัติในการดำรงตำแหน่งทางการเมือง

3) ควรมีการออกกฎหมายเพื่อการกำกับดูแลผู้ให้บริการเทคโนโลยีแพลตฟอร์ม ฯ ต้องนำเสนอข่าวสารด้วยความรับผิดชอบให้มีการควบคุมการนำเสนออย่างเป็นระบบ มีการกำกับติดตามการนำเสนอเพื่อป้องกันแพร่กระจายข่าวปลอม ตลอดจนให้มีการนำเนื้อหาข่าวออกจากระบบฯ หรือมีการปิดกั้นเนื้อหาที่ผิดกฎหมายบนระบบฯ ภายในระยะเวลาอันรวดเร็ว เป็นต้น

4) ควรมีมาตรการใหม่ๆ ที่ส่งเสริมให้เกิดการบริหารจัดการกับข่าวปลอมแบบบูรณาการ หรือการออกกฎหมายที่เกี่ยวข้องกับการบริหารจัดการกับข่าวปลอมแบบเบ็ดเสร็จ เช่น มีการใช้ความร่วมมือจากหลากหลายฝ่าย ทั้งภาครัฐ ภาคเอกชน และภาคประชาชน

นอกจากนี้ จากการศึกษาพบว่า มาตรการทางกฎหมายที่ใช้ดำเนินการกับการเผยแพร่ข่าวปลอมในปัจจุบันไม่เพียงพอและเหมาะสม ดังนั้น ผู้บริหารระดับนโยบายและนักวิชาการทางกฎหมาย ควรมีร่วมกันเร่งผลักดันให้มีการดำเนินการหามาตรการที่เหมาะสม ทันสมัยที่สามารถลดความสูญเสียทางเศรษฐกิจและสังคม ที่เกิดจากการผลิตและเผยแพร่ข่าวปลอมอย่างเป็นรูปธรรมอย่างรวดเร็ว

ข้อเสนอแนะในการทำวิจัยครั้งต่อไป

จากการศึกษาที่ พบว่า

1) การดำเนินการตามมาตรการในอนาคตทั้ง 4 มาตรการ ที่ประกอบด้วย การออกกฎหมายที่เกี่ยวข้องกับผู้ประกอบกิจการสื่อ ผู้ประกอบการแพลตฟอร์ม กลุ่มบุคคลที่เกี่ยวข้องกับการเมือง และการบริหารจัดการร่วมกันแบบบูรณาการ เป็นการดำเนินการในลักษณะเชิงรุก หรือเชิงป้องกัน เพื่อรับมือกับการเปลี่ยนแปลงทางเทคโนโลยี และรับมือกับการการแลกเปลี่ยนข่าวสารในยุคดิจิทัลนั้น



2) การวิจัยนี้เป็นการวิจัยเชิงคุณภาพ เพื่อให้เป็นการยืนยันข้อค้นพบ จึงควรมีการศึกษาเชิงปริมาณเพิ่มเติมทั้งในรายประเด็นมาตรการ ประเด็นการเปรียบเทียบผลการดำเนินในแต่ละกลุ่มผู้มีส่วนได้ส่วนเสีย ตลอดจนปัจจัยที่ส่งผลต่อความสำเร็จที่เกิดขึ้นตามมาตรการแต่ละมาตรการ ต่อไป

เอกสารอ้างอิง

- ไกรฤกษ์ เกษมสันต์. (2561). *กฎหมายอาญา มาตรา 288 – 366/4 เอกสารประกอบ การบรรยายสำนักอบรมกฎหมายแห่งเนติบัณฑิตไทย ภาค 1 สมัยที่ 71 ปีการศึกษา 2561*. กรุงเทพฯ : สำนักอบรมกฎหมายแห่งเนติบัณฑิตไทย.
- เฉลิมชัย กิกเกียรติกุล และ ธีรณัฐ นทณัฐ ด่านไพบูลย์. (2561). ข่าวลวง : ปัญหา และความท้าทาย. *วารสารวิชาการ กสทช*, 2(2), 173-192.
- ณัฐนันท์ อธิยาภรณ์. (2562). *ผลกระทบของข่าวปลอม แนวทางรับมือของผู้บริโภค* สืบค้นจาก <https://WWW.isranews.org/isranews-article/78298-fake-78298.html>.
- ดนยา สุเวทเวทิน. (2562). *ข่าวเทียม ข่าวปลอม ข่าวลือ คืออะไร*. (15 มกราคม 2563) สืบค้นจาก <https://WWW.thaihealth.or.th/content/43451>.
- นนทิกา หนูสม. (2560). *ลักษณะของข่าวปลอมในประเทศไทยและระดับความรู้เท่าทันข่าวปลอมบนเฟซบุ๊กของผู้รับสารในเขตกรุงเทพมหานคร*. สาขาวิชาการสื่อสารเชิงกลยุทธ์ บัณฑิตวิทยาลัย มหาวิทยาลัยกรุงเทพ, กรุงเทพฯ.
- บุญยศิษย์ บุญโพธิ์. (2556). *ข้อสังเกตเกี่ยวกับความรับผิดชอบทางกฎหมายฐานหมิ่นประมาท : กรณีศึกษาการกระทำความผิดในสังคมออนไลน์*. *วารสารการเมือง การบริหาร และกฎหมาย*, 5(3), 183-211.
- ปณิตตา เกษมจันทโชติ. (2562). *ปลูกสังคมสู้วิกฤติ Fake News*. (15 มกราคม 2563) สืบค้นจาก <https://WWW.77kaoded.com/content/author/panidda>.
- ผู้จัดการออนไลน์. (2562). *รัฐบาลสิงคโปร์บังคับกฎหมายข่าวปลอม*. (20 มกราคม 2564) สืบค้นจาก <https://mgronline.com/around/detail/9620000119349>.
- พิกุล จันทวิชญสุทธิ. (2563). *การตรวจสอบข่าวปลอม*. (20 มิถุนายน 2563) สืบค้นจาก <https://WWW.isranews.org/isranews-article/75870-fakenews.html>.

- รัตนารณณ์ จอมมูล. (2563). มาตรการทางกฎหมายในการกำกับควบคุมข่าวปลอมทางการเมืองบนโลกไซเบอร์. *CMU Journal of Law and Sciences*, 13(1), 1-23.
- วารีนาสกุล. (2540). *ประมวลกฎหมายแพ่งและพาณิชย์ว่าด้วยละเมิดจัดการงานนอกสั่งและลามิควรรได้*. กรุงเทพฯ : มหาวิทยาลัยรามคำแหง.
- วิโรจน์ เลิศจิตต์ธรรม. (2564). *เปิดรายชื่อประเทศผ่านกฎหมาย Fake news ท่ามกลางวิกฤตโควิด*. (20 มกราคม 2564) สืบค้นจาก <https://thestandard.co/fake-news-rules-country-list/>.
- สมาคมนักข่าววิทยุและโทรทัศน์. (2561). *สัมมนาวิชาการ “วิกฤติ Fake News ในนิเวศธุรกิจสื่อ”*. (10 มกราคม 2563) สืบค้นจาก <http://www.thaibja.org/?p=3909>.
- สรารุช ปิตยาศักดิ์. (2565). *คำอธิบาย พ.ร.บ. ว่าด้วยการกระทำความผิดเกี่ยวกับคอมพิวเตอร์*. กรุงเทพฯ : มหาวิทยาลัยสุโขทัยธรรมาธิราช.
- สำนักเลขาธิการนายกรัฐมนตรี. (2563). *กระทรวงดิจิทัลฯ เปิดตัวศูนย์ต่อต้านข่าวปลอม*. (21 ธันวาคม 2563) สืบค้นจาก <https://WWW.thaigov.go.th/news/contents/details/24306>.
- สุปัญญา อภิวงศ์โสภณ. (2561). *การตรวจสอบข่าวปลอมด้วยวิธีการเรียนรู้ด้วยเครื่อง*. กรุงเทพฯ : จุฬาลงกรณ์มหาวิทยาลัย.
- สุรพงษ์ โสธนะเสถียร. (2553). *การสื่อสารกับสังคม*. กรุงเทพฯ : โรงพิมพ์จุฬาลงกรณ์มหาวิทยาลัย.
- สุธิดา ผิวขาว. (2563). การหมิ่นประมาททางสื่อสังคมออนไลน์. *วารสารวเนิมของแหกรพุทธศาสตร์ปริทรรศน์*, 7(1), 97-111.
- หยุด แสงอุทัย. (2538). *กฎหมายอาญา*. กรุงเทพฯ : มหาวิทยาลัยธรรมศาสตร์.
- อิสริยะ ไพร์พาย. (2560). *Fake News ปัญญาใหญ่ของโลกอินเทอร์เน็ต*. (10 มกราคม 2563) สืบค้นจาก <http://WWW.okmd.tv/blogs/all-thinks-digital/fake-news>.
- ILaw. (2562). *กฎหมายต่อต้าน “ข่าวปลอม” มีมากมายไม่ควรใช้เพื่อประโยชน์ทางการเมือง*. (10 ธันวาคม 2564) สืบค้นจาก <https://ilaw.or.th/node/5370>.

13

การพัฒนาหนังสืออินโฟกราฟิกส์เรื่องโครงการเขตพัฒนา พิเศษภาคตะวันออกสำหรับนักศึกษาชาวจีน

The Development of Infographics Book on Eastern
Economic Corridor (EEC) for Chinese Students

LiBo Lu และ นิธิอร พรอ่ำไพสกุล

LiBo Lu and Niton Pornumpaisakul

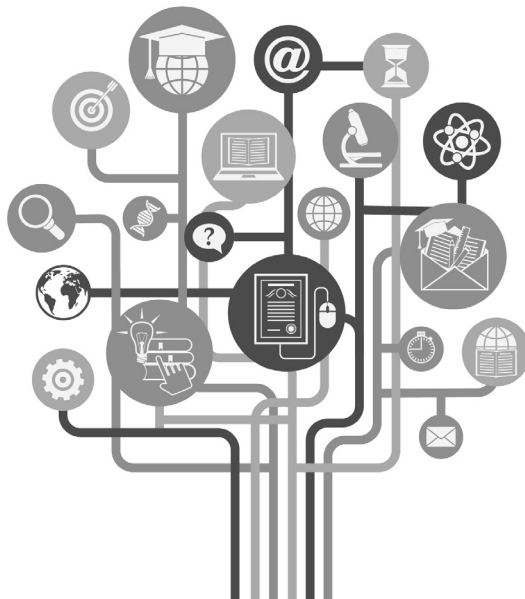



การพัฒนาหนังสืออินโฟกราฟิกส์เรื่องโครงการเขตพัฒนาพิเศษ ภาคตะวันออกสำหรับนักศึกษาชาวจีน

The Development of Infographics Book on Eastern Economic Corridor (EEC)
for Chinese Students

LiBo Lu¹ และ นิธิอร พรอำไพสกุล²

LiBo Lu and Niton Pornumpaisakul

¹คณะมนุษยศาสตร์ มหาวิทยาลัยศรีนครินทรวิโรฒ กรุงเทพมหานคร 10110 ประเทศไทย
Faculty of Humanities Srinakharinwirot University Bangkok 10100, Thailand
email : lulibo950830@icloud.com

²คณะมนุษยศาสตร์ มหาวิทยาลัยศรีนครินทรวิโรฒ กรุงเทพมหานคร 10110 ประเทศไทย
Faculty of Humanities Srinakharinwirot University Bangkok 10110, Thailand
email : niton@g.swu.ac.th

Received : March 2, 202 Revised : May 12, 2022 Accepted : May 18, 2022

บทคัดย่อ

บทความนี้มีวัตถุประสงค์ คือ 1. เพื่อพัฒนาความรู้ความเข้าใจเรื่องโครงการเขตพัฒนาพิเศษภาคตะวันออกโดยใช้อินโฟกราฟิกส์สำหรับนักศึกษาชาวจีน 2. เพื่อศึกษาความพึงพอใจของนักศึกษาชาวจีนที่มีต่อหนังสือการใช้อินโฟกราฟิกส์เพื่อสร้างความรู้ความเข้าใจเรื่องโครงการเขตพัฒนาพิเศษภาคตะวันออกสำหรับนักศึกษาชาวจีน โดยใช้เครื่องมือวิจัยคือ หนังสือการใช้อินโฟกราฟิกส์ แบบประเมินความพึงพอใจ ผู้วิจัยใช้รูปแบบการวิจัยแบบกลุ่มเดียวทดสอบหลังการทดลอง (One-shot case study) ซึ่งเป็นกรณีวิจัยที่มีกลุ่มทดลองเพียงกลุ่มเดียวและวิเคราะห์ผลครั้งเดียว ผลการวิจัยพบว่า หนังสือที่พัฒนาขึ้นมีค่าประสิทธิภาพ $E1/E2=89.88/92.17$ อยู่ในเกณฑ์ที่กำหนด ($E1/E2=75/75$) คะแนนประเมินความพึงพอใจของกลุ่มตัวอย่างมีค่าเฉลี่ยเท่ากับ 4.90 ซึ่งอยู่ในระดับมากที่สุด แสดงให้เห็นว่า เครื่องมือวิจัยช่วยให้นักศึกษาชาวจีนได้เรียนรู้ข้อมูลเกี่ยวกับโครงการเขตพัฒนาพิเศษภาคตะวันออก ทำให้ผู้เรียนได้รับความรู้เกี่ยวกับภาษาไทย และเศรษฐกิจมากขึ้น รวมถึงเพิ่มพูนคำศัพท์ภาษาไทยให้กับผู้เรียน สามารถนำมาใช้เป็นสื่อการเรียนการสอนภาษาไทยธุรกิจสำหรับนักศึกษาชาวจีน

คำสำคัญ : โครงการเขตพัฒนาพิเศษภาคตะวันออก (EEC); นักศึกษาชาวจีน; อินโฟกราฟิกส์

Abstract

The objectives of this article are to 1. develop the knowledge and understanding of Chinese students on Eastern Economic Corridor (EEC) by utilizing infographics, and 2. analyze the satisfaction rate of Chinese students towards the Infographics Book on Eastern Economic Corridor (EEC) for Chinese students. The research tools are infographics books and satisfaction rate survey forms. The researcher used One-shot case study as a research method, which is the research with only one focus group and one-time analysis. The result showed that the book had the performance value $E1/E2 = 89.88/92.17$, which reached the designated value of $E1/E2 = 75/75$. The mean of the satisfaction rate of the target group was equals to 4.90, which was the maximum satisfaction rate. This showed that the research tool helped Chinese students learn more about Eastern Economic Corridor (EEC), Thai language, and Economy. Also, it helped increasing the students' vocabulary bank and could be used as a teaching medium for Business Thai Language Studies for Chinese students.

Keywords : The Eastern Economic Corridor (EEC); Chinese Students; Infographics

บทนำ

ประเทศจีนและประเทศไทยเป็นเพื่อนบ้านที่ติดที่มีประวัติการไปมาหาสู่กันนับพันปี ทั้งสองประเทศมีความไว้วางใจและช่วยเหลือซึ่งกันและกันมาโดยตลอด มีสัมพันธภาพอันดีระหว่างกัน ไม่ว่าจะเป็นในด้านการท่องเที่ยว วัฒนธรรม เศรษฐกิจและการค้าการลงทุน อีกทั้งมีความใกล้ชิด และขนบธรรมเนียมประเพณีคล้ายกัน ดังที่นายหาน จื้อเฉียง (韩志强 : HAN ZHIQIANG) เอกอัครราชทูตสาธารณรัฐประชาชนจีนประจำราชอาณาจักรไทยกล่าวไว้ว่า “จีนไทยใช้อินเทอร์เน็ตร่วมกัน” ประเทศทั้งสองมีความใกล้ชิดทางภูมิศาสตร์ วัฒนธรรมเข้าถึงกัน มีความผูกพันทางสายเลือด และมี



แนวคิดผสมผสานกัน มีประวัติความสัมพันธ์อันมิตรมานานนับพันปี มีจุดเชื่อมโยงทางผลประโยชน์ที่ช่วยชนะร่วมกันอย่างมั่นคงและศักยภาพทางด้านพัฒนาที่มหาศาล และสะสมมาเป็นเวลายาวนาน (Embassy the People's Republic of China in the Kingdom of Thailand, 2021)

ความสัมพันธ์อันดีระหว่างทั้งสองประเทศส่งผลให้เกิดความร่วมมือด้านต่าง ๆ สิ่งหนึ่งที่โดดเด่น คือ ความร่วมมือทางด้านเศรษฐกิจ ดังในปีพ.ศ. 2556 ประเทศจีนดำเนินโครงการ “หนึ่งแถบ หนึ่งเส้นทาง” ซึ่งมีส่วนหนึ่งมุ่งเน้นไปที่แถบเอเชียตะวันออกเฉียงใต้ โครงการนี้มีความสอดคล้องอย่างยิ่งกับกลยุทธ์ “อุตสาหกรรม 4.0” และแผนพัฒนา “โครงการเขตพัฒนาพิเศษภาคตะวันออก (Eastern Economic Corridor : EEC)” ของประเทศไทย ได้สร้างโอกาสสำหรับการพัฒนาความร่วมมือทางเศรษฐกิจ และการค้าจีน-ไทย

โครงการเขตพัฒนาพิเศษภาคตะวันออก(Eastern Economic Corridor) เป็นโครงการที่รัฐบาลให้ความสำคัญอย่างต่อเนื่อง รัฐบาลได้กำหนดให้โครงการเขตพัฒนาพิเศษภาคตะวันออกเป็นหนึ่งในประเด็นแผนแม่บทภายใต้ยุทธศาสตร์ชาติ 20 ปี เพื่อกระตุ้นศักยภาพทางเศรษฐกิจ กระจายความเจริญจากตัวเมืองไปสู่พื้นที่ และเพิ่มพูนรายได้ของประชาชน ดังที่ ยุทธศาสตร์ชาติ พ.ศ. 2561 - 2580 (2561) ระบุไว้ว่า พัฒนาเขตเศรษฐกิจพิเศษให้เป็นเครื่องมือในการพัฒนาเศรษฐกิจ กระจายความเจริญสู่ภูมิภาคยกระดับรายได้ และคุณภาพชีวิตของประชาชน แก้ปัญหาความมั่นคงบริเวณชายแดน โดยการพัฒนาเขตพัฒนาพิเศษภาคตะวันออกให้มีความพร้อมทางโครงสร้างพื้นฐานที่จะทำให้ไทยเป็นศูนย์กลางทั้งทางบก ทางน้ำ และทางอากาศ รวมทั้งเป็นศูนย์กลางอุตสาหกรรม และนวัตกรรม พัฒนาเมือง และส่งเสริมการท่องเที่ยว

ภายใต้โครงการเขตพัฒนาพิเศษภาคตะวันออก ประเทศจีนกับประเทศไทยมีความร่วมมือทางเศรษฐกิจร่วมกัน เช่น บริษัทเครื่องเจริญโภคภัณฑ์ร่วมมือบริษัทก่อสร้างทางรถไฟจีน (China Railway Construction Corporation Limited) และบริษัทอื่น ๆ ตั้งบริษัทรถไฟความเร็วสูงสายตะวันออกเชื่อมสามสนามบิน เพื่อร่วมกับรัฐบาลไทยดำเนินการก่อสร้าง นิคมอุตสาหกรรมไทยจีนดึงดูดบริษัทจีนมากกว่า 150 บริษัทตั้งฐานการผลิตในนิคมอุตสาหกรรม ส่วนใหญ่เป็นบริษัทผลิตชิ้นส่วนรถยนต์ เครื่องจักร และเครื่องใช้ในบ้าน (People's Daily, 2016) บริษัท หัวเว่ย เทคโนโลยี (ประเทศไทย) (HUAWEI TECHNOLOGIES (THAILAND) CO.,LTD.) เป็นบริษัทด้านเทคโนโลยีระดับ

โลกรายแรกที่เปิดให้บริการคลาวด์ในพื้นที่โครงการเขตพัฒนาพิเศษภาคตะวันออก ใช้เทคโนโลยีอันทันสมัยในด้านการประมวลผลแบบคลาวด์ (Cloud Computing) บิ๊กดาต้า (Big Data) และปัญญาประดิษฐ์ (AI: Artificial Intelligence) ช่วยให้บริษัททุกขนาดในอุตสาหกรรมต่าง ๆ เป็นต้น ความร่วมมือระหว่างบริษัทของทั้งสองประเทศมีความใกล้ชิดกันมากขึ้น จะส่งผลให้ตลาดแรงงานต้องการการจ้างพนักงานข้ามชาติเพิ่มขึ้นอย่างมาก ทำให้ความต้องการผู้มีความรู้ความสามารถด้านการแปลภาษาไทยเพิ่มขึ้นเช่นกัน

ทั้งนี้ ผู้วิจัยจึงสนใจนำข้อมูลโครงการเขตพัฒนาพิเศษภาคตะวันออกมาสร้างเป็นสื่อการสอนภาษาไทยธุรกิจสำหรับนักศึกษาชาวจีน เพื่อส่งเสริมให้นักศึกษาชาวจีนได้เรียนรู้นโยบายการพัฒนาเศรษฐกิจของประเทศไทย รวมทั้งได้รับวงศัพท์ภาษาไทยที่เกี่ยวข้อง สามารถเพิ่มความสามารถในการแข่งขันในการหางานของนักศึกษา และมีทางเลือกในการหางานที่หลากหลาย จะสามารถนำไปใช้ในการประกอบอาชีพหรือดำเนินธุรกิจได้ในอนาคต เมื่อนักศึกษาชาวจีนมีโอกาสไปทำงานในพื้นที่เขตพัฒนาพิเศษภาคตะวันออก ก็จะทำให้เข้าใจเรื่องโครงการเขตพัฒนาพิเศษภาคตะวันออกมากขึ้น

อินโฟกราฟิกส์เป็นการผสมผสานระหว่างข้อมูล และกราฟิกเพื่อใช้สื่อสารให้เกิดความเข้าใจ ความสนใจ และสร้างการจดจำได้ง่ายขึ้น สามารถนำมาประยุกต์ใช้งานได้หลายรูปแบบและมีประโยชน์ เนื่องจากการสื่อสารด้วยภาพจะทำให้เข้าใจเนื้อหาที่ยากนั้นลดความซับซ้อนของข้อมูลและการสื่อสาร ทำให้เนื้อหาเกิดความกระชับ การสื่อสารมีประสิทธิภาพมากขึ้น และเข้าถึงข้อมูลเนื้อหาได้ง่าย จากการที่มีการเสนอข้อมูลด้วยภาพทำให้เข้าใจได้ง่าย และดึงดูดความสนใจได้ดียิ่งขึ้น ผู้วิจัยจึงเลือกใช้อินโฟกราฟิกส์เป็นสื่อช่วยสร้างความรู้ความเข้าใจเรื่องโครงการเขตพัฒนาพิเศษภาคตะวันออกให้กับนักศึกษาชาวจีนโดยใช้อินโฟกราฟิกส์ เพื่อช่วยการอธิบาย และแบ่งความรู้เป็นส่วน ๆ ทำให้บทเรียนไม่น่าเบื่อเกินไป ช่วยในการอธิบายเนื้อหาให้ง่าย กระตุ้นความสนใจของนักเรียนอย่างเต็มที่ ดังที่ เฉินหัว (ChenHao, 2559 : 374-375) กล่าวว่า การใช้อินโฟกราฟิกส์ช่วยในการสอน ทำให้มีการใช้กราฟิก ภาพ ข้อความ เสียง แอนิเมชัน และข้อมูลสื่ออื่น ๆ อีกมากมายอย่างเต็มที่ เพื่อกระตุ้นประสาทสัมผัสที่หลากหลายของนักเรียน ระดมความกระตือรือร้นของนักเรียนในการเรียนรู้ และทำให้การสอนภาษาต่างประเทศนั้นมีภาพมีเสียง และมีชีวิตชีวา



วัตถุประสงค์

1. การพัฒนาและหาประสิทธิภาพหนังสือการใช้อินโฟกราฟิกส์เพื่อสร้างความรู้ความเข้าใจเรื่องโครงการเขตพัฒนาพิเศษภาคตะวันออกสำหรับนักศึกษาชาวจีน
2. เพื่อศึกษาความพึงพอใจของนักศึกษาชาวจีนที่มีต่อหนังสือการใช้อินโฟกราฟิกส์เพื่อสร้างความรู้ความเข้าใจเรื่องโครงการเขตพัฒนาพิเศษภาคตะวันออกสำหรับนักศึกษาชาวจีน

กรอบแนวคิดในการวิจัย

จากการทบทวนแนวคิดและทฤษฎีที่เกี่ยวข้องกับการวิจัยทางการศึกษา ผู้วิจัยได้กำหนดกรอบแนวความคิดการวิจัย ดังรูปภาพต่อไปนี้

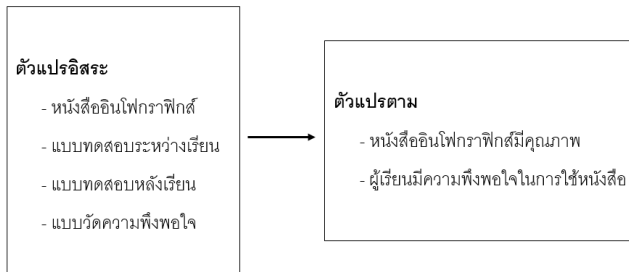

รูปภาพที่ 1 กรอบแนวคิดในการวิจัย

ขอบเขตการวิจัย

ประชากร และกลุ่มตัวอย่าง

ประชากร เป็นนักศึกษาชาวจีนระดับปริญญาตรี วิชาเอกภาษาไทยชั้นปีที่ 3 คณะภาษา และวัฒนธรรมเอเชียตะวันออกเฉียงใต้ มหาวิทยาลัยชนชาติกว่างซี (Guangxi University for Nationalities) จำนวน 30 คน

กลุ่มตัวอย่าง เป็นนักศึกษาชาวจีนระดับปริญญาตรี วิชาเอกภาษาไทยชั้นปีที่ 3 คณะภาษา และวัฒนธรรมเอเชียตะวันออกเฉียงใต้ มหาวิทยาลัยชนชาติกว่างซี (Guangxi University for Nationalities) จำนวน 12 คน เลือกจากประชากรโดยวิธีการสุ่มแบบเจาะจงซึ่งยินดีเข้าร่วมกิจกรรมและมีความรู้ภาษาไทยในระดับกลาง

วิธีการวิจัย

1. เครื่องมือที่ใช้ในการวิจัย

การวิจัยครั้งนี้ เครื่องมือที่ใช้ในการวิจัยประกอบด้วย 1) หนังสือการใช้อินโฟกราฟิกส์เพื่อสร้างความรู้ความเข้าใจเรื่องโครงการเขตพัฒนาพิเศษภาคตะวันออกสำหรับนักศึกษาชาวจีน 2) แบบทดสอบของหนังสืออินโฟกราฟิกส์ 3) แบบประเมินความพึงพอใจสำหรับผู้เรียน ผู้วิจัยดำเนินการสร้าง ดังนี้

1) สร้างหนังสือการใช้อินโฟกราฟิกส์เพื่อสร้างความรู้ความเข้าใจเรื่องโครงการเขตพัฒนาพิเศษภาคตะวันออกสำหรับนักศึกษาชาวจีน

ขั้นตอนที่ 1 ศึกษาเอกสาร และงานวิจัยที่เกี่ยวข้องกับตำราเรียนภาษาไทยธุรกิจในประเทศจีน ได้แก่ การสนทนาภาษาไทยธุรกิจการค้า (商务泰语会话教程 : Business Thai Conversation) ภาษาไทยธุรกิจ (商务泰语 : Business Thai) ผู้วิจัยพบว่า ตำราเรียนภาษาไทยธุรกิจเน้นสอนให้ผู้เรียนเรียนรู้รูปประโยคการเจรจา การสนทนาเชิงธุรกิจ เน้นทักษะการพูด และการแปลของผู้เรียน มีเนื้อหาเกี่ยวข้องกับความรู้ทั่วไปของประเทศไทย แต่เนื้อหาที่เกี่ยวข้องกับนโยบายหรือโครงการพัฒนาเศรษฐกิจของประเทศไทยมีน้อยมาก ไม่สามารถช่วยขยายความรู้ด้านเศรษฐกิจของผู้เรียนได้อย่างเพียงพอ

ขั้นตอนที่ 2 ศึกษาเอกสาร และงานวิจัยที่เกี่ยวข้องกับโครงการเขตพัฒนาพิเศษภาคตะวันออก ได้แก่ ยุทธศาสตร์ชาติ 20 ปี (2561-2579) แผนพัฒนาสังคม และเศรษฐกิจแห่งชาติฉบับที่ 12 (พ.ศ. 2560-2564) พระราชบัญญัติเขตพัฒนาพิเศษภาคตะวันออก พ.ศ. 2561 แผนภาพรวมเพื่อการพัฒนาเขตพัฒนาพิเศษภาคตะวันออก พ.ศ. 2560-2565 นอกจากนี้ ยังค้นหาข้อมูลในเว็บไซต์หน่วยงานราชการ ผู้วิจัยพบว่า โครงการเขตพัฒนาพิเศษภาคตะวันออกมีความสำคัญในการพัฒนาเศรษฐกิจ และสังคมของประเทศไทย ประเทศจีนกับประเทศไทยมีความร่วมมือหลายด้านภายใต้โครงการเขตพัฒนาพิเศษภาคตะวันออก ทำให้มีนักธุรกิจชาวจีนจำนวนมากหลั่งไหลเข้ามาลงทุนในพื้นที่โครงการ

ขั้นตอนที่ 3 ศึกษาเอกสาร และงานวิจัยที่เกี่ยวข้องกับอินโฟกราฟิกส์ ทั้งความหมาย ประเภท ส่วนประกอบ รูปแบบ ประโยชน์ และขั้นตอนการสร้างของอินโฟกราฟิกส์ ผู้วิจัย พบว่า อินโฟกราฟิกส์มีประโยชน์ที่โดดเด่น คือ ง่ายต่อการทำความเข้าใจ ดึงดูดความสนใจได้มากกว่า ช่วยให้อ่านข้อมูลได้ดีกว่า สามารถนำมาสร้างเป็นสื่อการสอนภาษาไทยให้ชาวต่างประเทศ เพื่ออธิบายข้อมูลที่เป็นนามธรรมให้เป็นรูปธรรม และชัดเจนมากขึ้น



ขั้นตอนที่ 4 ผู้วิจัยสร้างหนังสือการใช้อินโฟกราฟิกส์เพื่อสร้างความรู้ความเข้าใจเรื่องโครงการเขตพัฒนาพิเศษภาคตะวันออกสำหรับนักศึกษาชาวจีน ซึ่งเป็นเครื่องมือทดลองของการวิจัย มีเนื้อหาประกอบด้วย 7 บท ได้แก่ บทที่ 1 ภาพรวมโครงการเขตพัฒนาพิเศษภาคตะวันออก บทที่ 2 การพัฒนาโครงสร้างพื้นฐานและระบบสาธารณูปโภค บทที่ 3 การพัฒนาและส่งเสริมอุตสาหกรรมเป้าหมาย บทที่ 4 การพัฒนาและส่งเสริมการท่องเที่ยว บทที่ 5 การพัฒนาบุคลากร การศึกษา การวิจัย และเทคโนโลยี บทที่ 6 การพัฒนาเมืองใหม่อัจฉริยะน่าอยู่ และศูนย์กลางการเงิน และบทที่ 7 การพัฒนาโครงสร้างพื้นฐานด้านดิจิทัล แต่ละบทประกอบด้วย วัตถุประสงค์การเรียนรู้ คำศัพท์จากบทอ่าน บทอ่าน คำศัพท์จากเกร็ดความรู้ เกร็ดความรู้ และแบบทดสอบระหว่างเรียน

ขั้นตอนที่ 5 ผู้วิจัยส่งให้ผู้เชี่ยวชาญ 3 ท่านประเมินความถูกต้องเหมาะสม เพื่อนำมาเป็นแนวทางในการปรับปรุงแก้ไข โดยใช้แบบสอบถาม 5 ระดับคะแนนตามแนวคิด Rating Scale (พิสนุ พองศรี, 2554 : 202) ซึ่งกำหนดรายการประเมินคุณภาพของหนังสือทั้งหมด 5 ด้าน ได้แก่ ด้านรูปเล่ม ด้านเนื้อหา ด้านภาษา ด้านการวัดประเมินผล และด้านคุณค่าและประโยชน์ที่ได้รับ ส่วนการประเมินอินโฟกราฟิกส์ ผู้วิจัยจัดรายการประเมินอยู่ในหัวข้อด้านรูปเล่ม ผลการประเมินคุณภาพหนังสือจากผู้เชี่ยวชาญ 3 ท่าน โดยภาพรวมมีค่าเฉลี่ยเท่ากับ 4.05 แสดงให้เห็นว่าหนังสือการใช้อินโฟกราฟิกส์เพื่อสร้างความรู้ความเข้าใจเรื่องโครงการเขตพัฒนาพิเศษภาคตะวันออกสำหรับนักศึกษาชาวจีนมีคุณภาพอยู่ในระดับดี

ขั้นตอนที่ 6 ผู้วิจัยแก้ไข และปรับปรุงตามข้อเสนอแนะของผู้เชี่ยวชาญทั้ง 3 ท่านเสร็จเรียบร้อยแล้ว จึงนำหนังสือการใช้อินโฟกราฟิกส์เพื่อสร้างความรู้ความเข้าใจเรื่องโครงการเขตพัฒนาพิเศษภาคตะวันออกสำหรับผู้เรียนชาวจีนไปทดลองใช้ (Try Out) กับนักศึกษาจำนวน 6 คน เพื่อนำมาเป็นแนวทางในการแก้ไขปรับปรุง หากคุณภาพของหนังสือก่อนนำไปใช้กับกลุ่มตัวอย่าง

2) สร้างแบบทดสอบของหนังสืออินโฟกราฟิกส์

ขั้นตอนที่ 1 ศึกษาเอกสาร และงานวิจัยที่เกี่ยวข้องกับการออกข้อสอบ เพื่อนำมาเป็นแนวทางในการสร้างแบบทดสอบระหว่างเรียน และแบบทดสอบหลังเรียน

ขั้นตอนที่ 2 ทบทวนวัตถุประสงค์การเรียนรู้ของหนังสืออินโฟกราฟิกส์ เพื่อสร้างแบบทดสอบที่สอดคล้องกับวัตถุประสงค์ จึงสร้างแบบทดสอบระหว่างเรียนเป็นข้อสอบ

แบบปรนัย 4 ตัวเลือก ทั้งหมด 7 บท บทละ 10 ข้อ รวมทั้งหมด 70 ข้อ และสร้างแบบทดสอบ หลังเรียนเป็นข้อสอบแบบปรนัย 4 ตัวเลือกทั้งหมด 50 ข้อที่ไม่ซ้ำกับแบบทดสอบระหว่างเรียน

ขั้นตอนที่ 3 ส่งให้ผู้เชี่ยวชาญ 3 ท่านตรวจสอบคุณภาพและหาค่าดัชนีความ สอดคล้องระหว่างข้อคำถามกับวัตถุประสงค์ (Index of Item - Objective Congruence: IOC) ผลประเมินพบว่า แบบทดสอบระหว่างเรียนบทที่ 1 มีค่าดัชนีความสอดคล้อง เท่ากับ 1 ส่วนบทที่ 2 - 7 และแบบทดสอบหลังเรียนมีดัชนีความสอดคล้องเท่ากับ 0.67 ซึ่งมากกว่า 0.50 แสดงให้เห็นว่าค่าดัชนีความสอดคล้องใช้ได้ (พิสนุ พงศรี, 2557 : 155)

3) สร้างแบบประเมินความพึงพอใจสำหรับผู้เรียน

ขั้นตอนที่ 1 ศึกษาเอกสาร และงานวิจัยที่เกี่ยวข้องกับการออกข้อสอบ เพื่อนำ มาเป็นแนวทางในการสร้างแบบประเมินความพึงพอใจ

ขั้นตอนที่ 2 สร้างแบบประเมินความพึงพอใจ โดยมีรายการคำถาม 10 ข้อ สำหรับ ผู้ตอบแบบประเมิน มีการให้คะแนนระดับความพึงพอใจตั้งแต่ 1 – 5

ขั้นตอนที่ 3 ส่งให้ผู้เชี่ยวชาญ 3 ท่านตรวจสอบความถูกต้อง ซึ่งผู้เชี่ยวชาญ ทั้ง 3 ท่านให้ความคิดเห็นว่า แบบประเมินความพึงพอใจมีคุณภาพที่สามารถนำไปใช้กับ นักศึกษากลุ่มตัวอย่างได้

2. วิธิดำเนินการทดลองและเก็บรวบรวมข้อมูล

ผู้วิจัยใช้รูปแบบการวิจัยแบบกลุ่มเดียวทดสอบหลังการทดลอง (One-shot case study) ซึ่งเป็นกรวิจัยที่มีกลุ่มทดลองเพียงกลุ่มเดียว และวิเคราะห์ผลครั้งเดียว มีขั้นตอนทดลองตามแนวคิดของ เกียรติสุตา ศรีสุข (2548 : 17) ดังนี้

1. เลือกกลุ่มทดลอง 1 กลุ่มที่เหมาะสมตามหลักการการวิจัยเชิงทดลอง
 2. ทดลองด้วยเครื่องมือ
 3. ทดสอบหลังการทดลอง
 4. สรุปผลการทดลองจากขั้นตอนที่ 3 และนำผลไปเทียบกับเกณฑ์ที่ตั้งไว้ก่อนการทดลอง
- ผู้วิจัยนำเครื่องมือที่ผ่านการตรวจสอบของผู้เชี่ยวชาญไปใช้กับกลุ่มตัวอย่าง

จำนวน 12 คน ระยะเวลาดำเนินการทดลองระหว่างวันที่ 23 พฤศจิกายน พ.ศ. 2564 ถึงวันที่ 6 ธันวาคม พ.ศ. 2564 ผู้วิจัยดำเนินการทดลองตามขั้นตอน ดังนี้

1. ชี้แจงให้นักศึกษากลุ่มตัวอย่างทราบถึงวัตถุประสงค์การวิจัย และวิธีการทดลอง เครื่องมือทดลอง



2. ให้ผู้เรียนทราบถึงจุดประสงค์การเรียนรู้ของบท
3. ให้ผู้เรียนเรียนรู้คำศัพท์ก่อนเริ่มอ่านบทอ่าน
4. ให้ผู้เรียนศึกษาบทอ่าน
5. ให้ผู้เรียนเรียนรู้คำศัพท์ก่อนเริ่มอ่านเกร็ดความรู้เรื่องไทยจีน
6. ให้ผู้เรียนศึกษาเกร็ดนำ และบทอ่านเกร็ดความรู้เรื่องไทยจีน เพื่อเสริมความรู้ความเข้าใจ
7. ให้ผู้เรียนทำข้อสอบแบบทดสอบระหว่างเรียนเพื่อวัดความรู้ความเข้าใจเรื่อง

โครงการเขตพัฒนาพิเศษภาคตะวันออก

8. ให้ผู้เรียนใช้เครื่องมือครบทั้ง 7 บท จึงให้ผู้เรียนทำแบบทดสอบหลังเรียน เพื่อวัดความรู้ความเข้าใจเรื่องโครงการเขตพัฒนาพิเศษภาคตะวันออกหลังการใช้เครื่องมือทดลอง
9. ให้ผู้เรียนให้คะแนนแบบประเมินวัดความพึงพอใจสำหรับการใช้เครื่องมือทดลอง ผู้วิจัยรวบรวมและสรุปข้อมูลทั้งแบบทดสอบระหว่างเรียน แบบทดสอบหลังเรียน และแบบประเมินความพึงพอใจ นำไปวิเคราะห์เพื่อหาค่าประสิทธิภาพคือ E1/E2 และวัดความพึงพอใจของผู้เรียน

3. การวิเคราะห์ข้อมูล

ผู้วิจัยกำหนดสัญลักษณ์และเกณฑ์ที่ใช้ในการวิจัย เพื่อหาค่าประสิทธิภาพของหนังสือการใช้อินโฟกราฟิกส์เพื่อสร้างความรู้ความเข้าใจเรื่องโครงการเขตพัฒนาพิเศษภาคตะวันออกสำหรับนักศึกษาชาวจีน โดยใช้เกณฑ์ประสิทธิภาพของ ชัยยงค์ พรหมวงศ์ (2556 : 7-20) พิจารณาคะแนนที่ได้รับจากกลุ่มตัวอย่างในการทำแบบทดสอบระหว่างเรียน และแบบทดสอบหลังเรียนแสดงเป็นตัวเลข E1/E2 โดยใช้สูตร ดังนี้

$$\text{สูตรที่ 1} \\ E1 = \frac{\sum x}{N} \times 100$$

$$\text{สูตรที่ 2} \\ E2 = \frac{\sum F}{B} \times 100$$

13

ผู้วิจัยกำหนดเกณฑ์ E1 / E2=75 / 75 เนื่องจากเป็นเครื่องมือที่นำไปใช้ทดลองกับชาวต่างชาติ อีกทั้งโครงการเขตพัฒนาพิเศษภาคตะวันออกยังเป็นเรื่องที่เกิดขึ้นใหม่ ซึ่งผู้เรียนไม่เคยเรียนรู้มาก่อน จึงควรตั้งไว้ในเกณฑ์ E1 / E2=75 / 75 ซึ่งตัวเลข 75 ตัวแรก หมายถึง ค่าเฉลี่ยของคะแนนรวมทั้งนักศึกษาทั้งหมดทำแบบทดสอบระหว่างเรียน ถูกตั้งคิดเป็นร้อยละ 75 และตัวเลข 75 ตัวหลัง หมายถึง ค่าเฉลี่ยของคะแนนรวมทั้งนักศึกษาทั้งหมดทำแบบทดสอบหลังเรียนถูกตั้งคิดเป็นร้อยละ 75

นอกจากนี้ ผู้วิจัยยังประเมินความพึงพอใจของกลุ่มตัวอย่าง โดยใช้มาตราส่วนแบบช่วง 5 ระดับและนำผลการประเมินมาหาค่าเฉลี่ย เพื่อใช้เป็นเกณฑ์ในการหาประสิทธิภาพของเครื่องมือวิจัย (พิสนุ พองศรี, 2554 : 201-202) เกณฑ์ในการยอมรับว่านักศึกษาชาวจีนมีความพึงพอใจต่อการใช้นั่งสื่อ ผู้วิจัยกำหนดให้มีค่าเฉลี่ยตั้งแต่ 3.51 ขึ้นไป

ผลการวิจัย

1. ผลการพัฒนา และหาประสิทธิภาพหนังสือการใช้อินโฟกราฟิกส์เพื่อสร้างความรู้ความเข้าใจเรื่องโครงการเขตพัฒนาพิเศษภาคตะวันออกสำหรับนักศึกษาชาวจีน ผู้วิจัยวัดจากการหาประสิทธิภาพตัวแรก (E1) และประสิทธิภาพตัวหลัง (E2)

การหาประสิทธิภาพตัวแรก (E1) ผู้วิจัยวิเคราะห์ข้อมูลจากผลคะแนนรวมที่นักศึกษาทั้งหมดทำแบบทดสอบระหว่างเรียน จำนวน 7 บท เป็นแบบทดสอบประเภทแบบปรนัย 4 ตัวเลือก จำนวน 10 ข้อ รวมทั้งหมด 70 ข้อ และแต่ละข้อ 10 คะแนน แต่ละบทมีคะแนนเต็ม 100 คะแนน รวมคะแนนทั้งหมด 700 คะแนน

ตารางที่ 1 แสดงคะแนนการทำแบบทดสอบระหว่างเรียนของกลุ่มตัวอย่าง

คนที่	คะแนนจากแบบทดสอบระหว่างเรียน							ค่าเฉลี่ย ต่อคน	ระดับคุณภาพ
	บทที่ 1	บทที่ 2	บทที่ 3	บทที่ 4	บทที่ 5	บทที่ 6	บทที่ 7		
1	100	100	90	100	100	90	90	95.71	ดีมาก
2	100	80	80	100	90	80	90	88.57	ดีมาก
3	100	90	100	100	90	100	80	94.29	ดีมาก
4	90	90	100	100	90	90	90	92.86	ดีมาก
5	100	90	90	90	80	80	90	88.57	ดีมาก
6	100	100	80	90	90	90	90	91.43	ดีมาก
7	100	100	90	100	80	90	100	94.29	ดีมาก
8	90	90	90	90	90	70	80	85.71	ดีมาก
9	90	100	80	100	90	90	90	91.43	ดีมาก
10	100	90	90	100	80	80	70	87.14	ดีมาก
11	100	90	80	90	90	80	90	88.57	ดีมาก
12	90	80	70	90	70	80	80	80.00	ดีมาก
ค่าเฉลี่ยต่อบท	96.67	91.67	86.67	95.83	86.67	85	86.67		
ระดับคุณภาพ	ดีมาก	ดีมาก	ดีมาก	ดีมาก	ดีมาก	ดีมาก	ดีมาก		
ΣX					7550				
A					700				
N					12				
E1					89.88				



จากตารางที่ 1 แสดงคะแนนการทำแบบทดสอบระหว่างเรียนของกลุ่มตัวอย่าง พบว่า เครื่องมือวิจัยมีค่าประสิทธิภาพของกระบวนการ (E1) คิดเป็นร้อยละ 89.88 หมายความว่าอยู่ในเกณฑ์ที่กำหนดไว้ คือ $E1 = 75$ แสดงให้เห็นว่า หนังสือมีคุณภาพ ทำให้นักศึกษาชาวจีนเกิดการเปลี่ยนแปลงพฤติกรรมทางการเรียนอย่างต่อเนื่อง ซึ่งหมายความว่า นักศึกษาชาวจีนได้เสริมสร้างความรู้ความเข้าใจเรื่องโครงการเขตพัฒนาพิเศษภาคตะวันออกมากขึ้นผ่านการเรียนด้วยเครื่องมือวิจัย

การหาประสิทธิภาพตัวหลัง (E2) ผู้วิจัยวิเคราะห์ข้อมูลจากผลคะแนนรวมที่ นักศึกษาทั้งหมดทำแบบทดสอบหลังเรียน มีแบบทดสอบหลังเรียนจำนวน 50 ข้อ เป็นแบบทดสอบประเภทแบบปรนัย 4 ตัวเลือก ข้อละ 2 คะแนน รวมคะแนนทั้งหมด 100 คะแนน

ตารางที่ 2 แสดงคะแนนการทำแบบทดสอบหลังเรียนของกลุ่มตัวอย่าง

คนที่	แบบทดสอบหลังเรียน	ระดับคุณภาพ
1	100	ดีมาก
2	90	ดีมาก
3	92	ดีมาก
4	100	ดีมาก
5	88	ดีมาก
6	90	ดีมาก
7	96	ดีมาก
8	90	ดีมาก
9	90	ดีมาก
10	86	ดีมาก
11	96	ดีมาก
12	88	ดีมาก
ΣF	1106	
B	100	
N	12	
E2	92.17	

จากตารางที่ 2 แสดงคะแนนการทำแบบทดสอบหลังเรียนของกลุ่มตัวอย่าง พบว่า เครื่องมือวิจัยมีค่าประสิทธิภาพของผลลัพธ์ (E2) คิดเป็นร้อยละ 92.17 หมายความว่า อยู่ในเกณฑ์ที่กำหนดไว้คือ $E2 = 75$ แสดงให้เห็นว่า เมื่อนักศึกษาชาวจีนอ่านหนังสือจบแล้ว สามารถนำความรู้ความเข้าใจเรื่องโครงการเขตพัฒนาพิเศษภาคตะวันออกไปใช้ในสถานการณ์การสื่อสารได้ เพราะว่าคำถามในแบบทดสอบวัดผลวัดผลสัมฤทธิ์ทางการเรียน ผู้วิจัยออกแบบเพื่อวัดทั้งความรู้ ความเข้าใจ การวิเคราะห์ และประยุกต์ใช้ ผู้เรียนสามารถนำไปใช้ในการสื่อสารเมื่อมีสถานการณ์ที่กล่าวถึงโครงการเขตพัฒนาพิเศษภาคตะวันออก หรือใช้เป็นความรู้ด้านนโยบายพัฒนาเศรษฐกิจในบริบทอื่น ๆ

2. ผลความพึงพอใจของนักศึกษาชาวจีนที่มีต่อหนังสือการใช้อินโฟกราฟิกส์เพื่อสร้างความรู้ความเข้าใจเรื่องโครงการเขตพัฒนาพิเศษภาคตะวันออกสำหรับนักศึกษาชาวจีน ผู้วิจัยวัดผลจากคะแนนแบบประเมินความพึงพอใจสำหรับนักศึกษาชาวจีนในการใช้เครื่องมือวิจัย

ตารางที่ 3 แสดงความพึงพอใจของผู้เรียนกลุ่มตัวอย่าง

ข้อที่	รายการประเมิน	ค่าเฉลี่ย	ระดับความพึงพอใจ
1	รูปแบบอินโฟกราฟิกส์เหมาะสมกับผู้เรียน	5.00	มากที่สุด
2	เนื้อหาอินโฟกราฟิกส์สอดคล้องกับวัตถุประสงค์การเรียนรู้	4.83	มากที่สุด
3	การจัดลำดับเนื้อหาอินโฟกราฟิกส์เหมาะสมกับลักษณะของผู้เรียน	5.00	มากที่สุด
4	ความชัดเจนของการอธิบายเนื้อหาอินโฟกราฟิกส์	4.92	มากที่สุด
5	ความง่ายของเนื้อหาอินโฟกราฟิกส์ในแต่ละบทเหมาะสมกับผู้เรียน	4.83	มากที่สุด
6	ภาษาที่ใช้เหมาะสมกับผู้เรียน	4.92	มากที่สุด
7	ความง่ายของแบบทดสอบเหมาะกับผู้เรียน	4.75	มากที่สุด
8	ความเหมาะสมของจำนวนข้อแบบทดสอบในแต่ละบท	4.83	มากที่สุด
9	อินโฟกราฟิกส์สื่อความหมายได้ชัดเจน	5.00	มากที่สุด
10	อินโฟกราฟิกส์ส่งเสริมให้ผู้เรียนได้ความรู้ทางเศรษฐกิจและภาษาไทยที่เกี่ยวข้องเรื่อง "โครงการเขตพัฒนาพิเศษภาคตะวันออก"	4.92	มากที่สุด
รวม		4.90	มากที่สุด

จากตารางที่ 3 แสดงความพึงพอใจของผู้เรียนกลุ่มตัวอย่าง พบว่า ความพึงพอใจของผู้เรียนในการใช้หนังสือ มีค่าเฉลี่ยรวมเท่ากับ 4.90 ระดับความพึงพอใจมากที่สุด โดยรายการประเมินข้อที่ 1, 3 และ 9 มีค่าเฉลี่ยสูงสุด 5.00 ระดับความพึงพอใจมากที่สุด ส่วนรายการประเมินข้อที่ 7 มีค่าเฉลี่ยต่ำสุด 4.75 ระดับความพึงพอใจมากที่สุด แสดงให้เห็นว่า ผู้เรียนมีความพึงพอใจมากที่สุดกับรายการประเมินทุกข้อ



นอกจากนี้ ผู้วิจัยได้สัมภาษณ์กับนักศึกษากลุ่มตัวอย่าง ผู้เรียนส่วนใหญ่ให้ความคิดเห็นว่า ข้อสอบมีความยากง่ายระดับปานกลาง แบบทดสอบนั้นสามารถช่วยการทบทวนบทเรียนได้ เพราะว่าคำถามนั้นมาจากเนื้อหาในบทเรียน หนังสือการใช้อินโฟกราฟิกส์เพื่อสร้างความรู้ความเข้าใจเรื่องโครงการเขตพัฒนาพิเศษภาคตะวันออกสำหรับนักศึกษาชาวจีนช่วยให้นักศึกษาได้รับความรู้เกี่ยวกับภาษาไทยและเศรษฐกิจมากขึ้น ตารางคำศัพท์ และคำศัพท์เพิ่มเติมในแต่ละบทช่วยเพิ่มพูนคำศัพท์ภาษาไทยให้กับผู้เรียน อินโฟกราฟิกส์มีความน่าสนใจ คือ ช่วยเพิ่มความเข้าใจในเนื้อหาบทเรียน ช่วยลดเวลาการอ่านหนังสือ และช่วยลดความเบื่อหน่าย และอาการเหนื่อยล้าของผู้อ่านที่เกิดจากการอ่านหนังสือ อีกทั้งการใช้สีของอินโฟกราฟิกส์นั้นสบายตาซึ่งช่วยดึงดูดให้ผู้อ่านเกิดความสนใจ นอกจากนี้แล้ว อินโฟกราฟิกส์ยังช่วยให้ นักศึกษาชาวจีนเข้าใจเนื้อหาบทอ่านได้ง่ายขึ้น เนื่องจากอินโฟกราฟิกส์ได้สรุปสาระสำคัญของบทอ่าน และเรียงลำดับตามเนื้อหา อีกทั้งยังคิดว่า เครื่องมือวิจัยมีการจับคู่สีที่เหมาะสม ทำให้อ่านแล้วรู้สึกสบายตา ขนาดตัวอักษรกำลังดี เหมาะสำหรับนักศึกษาชาวจีน จึงสรุปได้ว่าหนังสือมีคุณภาพที่ช่วยสร้างความรู้ความเข้าใจเรื่องโครงการเขตพัฒนาพิเศษภาคตะวันออกให้กับนักศึกษาชาวจีนที่เรียนภาษาไทย

ทั้งนี้ สรุปได้ว่า หนังสือการใช้อินโฟกราฟิกส์เพื่อสร้างความรู้ความเข้าใจเรื่องโครงการเขตพัฒนาพิเศษภาคตะวันออกสำหรับนักศึกษาชาวจีนมีค่าประสิทธิภาพ $E1/E2 = 89.22/92.17$ อยู่ในเกณฑ์ประสิทธิภาพที่กำหนด ($E1/E2 = 75/75$) ค่า $E1$ และ $E2$ สมดุลกัน และผู้เรียนกลุ่มตัวอย่างมีความพอใจมากที่สุดกับการใช้หนังสือ แสดงให้เห็นว่า เครื่องมือวิจัยมีประสิทธิภาพด้านให้ความรู้ภาษาไทยและเศรษฐกิจ มีความเหมาะสมกับนักศึกษาชาวจีน สามารถนำไปเป็นสื่อการสอนภาษาไทยในฐานะภาษาต่างประเทศให้กับนักศึกษาชาวจีนได้

13

สรุปผลการวิจัย

การวิจัยครั้งนี้ ผู้วิจัยศึกษาเอกสาร และงานวิจัยที่เกี่ยวข้องกับตำราเรียนภาษาไทยธุรกิจในประเทศจีน และศึกษาเอกสารและงานวิจัยที่เกี่ยวข้องกับโครงการเขตพัฒนาพิเศษภาคตะวันออก เพื่อนำข้อมูลมาสร้างเป็นเครื่องมือวิจัย คือ หนังสือการใช้อินโฟกราฟิกส์เพื่อสร้างความรู้ความเข้าใจเรื่องโครงการเขตพัฒนาพิเศษภาคตะวันออก

สำหรับนักศึกษาชาวจีน จำนวน 7 บท ได้แก่ บทที่ 1 ภาพรวมโครงการเขตพัฒนาพิเศษภาคตะวันออก บทที่ 2 การพัฒนาโครงสร้างพื้นฐานและระบบสาธารณูปโภค บทที่ 3 การพัฒนาและส่งเสริมอุตสาหกรรมเป้าหมาย บทที่ 4 การพัฒนาและส่งเสริมการท่องเที่ยว บทที่ 5 การพัฒนาบุคลากร การศึกษา การวิจัย และเทคโนโลยี บทที่ 6 การพัฒนาเมืองใหม่อัจฉริยะน่าอยู่ และศูนย์กลางการเงิน และบทที่ 7 การพัฒนาโครงสร้างพื้นฐานด้านดิจิทัล รวมทั้งแบบทดสอบระหว่างเรียนจำนวน 70 ข้อ และแบบทดสอบหลังเรียนจำนวน 50 ข้อ นำไปทดลองกับนักศึกษาในกลุ่มตัวอย่าง ซึ่งเป็นนักศึกษาชาวจีนระดับปริญญาตรี วิชาเอกภาษาไทยชั้นปีที่ 3 คณะภาษาและวัฒนธรรมเอเชีย ตะวันออกเฉียงใต้ มหาวิทยาลัยชนชาติกว่างซี (Guangxi University for Nationalities) จำนวน 12 คน ผลการทดลอง พบว่า หนังสือการใช้อินโฟกราฟิกส์เพื่อสร้างความรู้ความเข้าใจเรื่องโครงการเขตพัฒนาพิเศษภาคตะวันออกสำหรับนักศึกษาชาวจีน มีค่าประสิทธิภาพ $E1/E2 = 89.22/92.17$ อยู่ในเกณฑ์ที่กำหนด ($E1/E2=75/75$) คะแนนประเมินความพึงพอใจของกลุ่มตัวอย่างในการใช้เครื่องมือวิจัยมีค่าเฉลี่ย 4.90 มีความพึงพอใจระดับมากที่สุด ซึ่งแสดงให้เห็นว่า เครื่องมือวิจัยช่วยให้นักศึกษาชาวจีนได้เรียนรู้ข้อมูลเกี่ยวกับโครงการเขตพัฒนาพิเศษภาคตะวันออก ทำให้ผู้เรียนได้รับความรู้เกี่ยวกับภาษาไทย และเศรษฐกิจมากขึ้น รวมถึงเพิ่มพูนคำศัพท์ภาษาไทยให้กับผู้เรียนสามารถนำมาใช้เป็นสื่อการเรียนการสอนภาษาไทยธุรกิจสำหรับนักศึกษาชาวจีน

อภิปรายผลการวิจัย

หนังสือการใช้อินโฟกราฟิกส์เพื่อสร้างความรู้ความเข้าใจเรื่องโครงการเขตพัฒนาพิเศษภาคตะวันออกสำหรับนักศึกษาชาวจีน สามารถช่วยให้นักศึกษาชาวจีนเข้าใจความรู้เกี่ยวกับ “โครงการเขตพัฒนาพิเศษภาคตะวันออก” ได้มากขึ้น ทำให้เข้าใจสถานการณ์ปัจจุบันของ “โครงการเขตพัฒนาพิเศษภาคตะวันออก” ในด้านโครงสร้างพื้นฐาน อุตสาหกรรม การท่องเที่ยว การศึกษา เป็นต้น และได้รับเกร็ดความรู้เรื่องไทยจีนทุกทำยบทยจะมีเนื้อหาเพิ่มเติมที่เป็นความรู้เกี่ยวกับประเทศจีนและไทยซึ่งสอดคล้องกับเนื้อหาของบทอ่าน ช่วยเปิดวิสัยทัศน์ให้ผู้อ่าน ทำให้ผู้อ่านทำความเข้าใจความรู้ในบทเรียนได้มากยิ่งขึ้น เพิ่มความรู้ให้ผู้อ่าน อีกทั้งคำศัพท์ภายในบทอ่านจะไว้ก่อนหน้าของเนื้อหา และมีการนำคำศัพท์ทำเป็นตาราง เพื่อให้ผู้เรียนนำไปท่องศัพท์ต่อได้ง่ายขึ้น



คำศัพท์เฉพาะในบทอ่านและศัพท์เทคนิคจะมีการทำคำอธิบายเพื่อให้ผู้เรียนง่ายต่อการทำความเข้าใจเนื้อหาบทอ่าน และเรียนรู้คำศัพท์เฉพาะ และศัพท์เทคนิคการนำเสนอ เนื้อหาสาระโดยใช้อินโฟกราฟิกส์ช่วยทำความเข้าใจ ทำให้ผู้อ่านซึมซับความรู้ได้เร็วขึ้น และเพิ่มความน่าสนใจของหนังสือ สอดคล้องกับคำกล่าวของ อิศเรศ ภาชนะกาญจน์ (2562) คือ อินโฟกราฟิกส์มีข้อดี 3 ประการ ได้แก่ 1. พุดด้วยภาพ คนเราจดจำและเข้าใจภาพได้ดีกว่าตัวหนังสือ 2. ลดความซับซ้อนของข้อมูล ทำให้เข้าใจได้ง่ายขึ้น 3. เข้าถึงง่าย ทั้งตัวผู้อ่านเองและการแชร์ให้ผู้อื่น ผู้วิจัยจึงเลือกใช้อินโฟกราฟิกส์เป็นสื่อช่วยนำเสนอ เนื่องจากว่าข้อมูลโครงการเขตพัฒนาพิเศษภาคตะวันออกใช้ภาษาที่เป็นทางการ ใช้คำระดับสูง มีศัพท์เทคนิคหรือศัพท์วิชาการ การใช้อินโฟกราฟิกส์ช่วยให้ผู้อ่านมีความเข้าใจง่ายเกี่ยวกับเรื่อง “โครงการเขตพัฒนาพิเศษภาคตะวันออก” ประหยัดเวลาในการอ่านหนังสือ ช่วยลดความน่าเบื่อให้ผู้อ่าน เพิ่มความน่าสนใจของหนังสือให้มีความน่าอ่านมากขึ้น และช่วยให้ผู้เรียนจำเนื้อหาของบทอ่านได้ดี ทั้งนี้ การใช้อินโฟกราฟิกส์มีประโยชน์ช่วยการเรียนรู้ภาษาไทยในฐานะภาษาต่างประเทศโดยเฉพาะนักศึกษาชาวจีน เนื่องจากตำราเรียนภาษาไทยธุรกิจส่วนใหญ่มีแต่ตัวอักษรอย่างเดียว ผู้วิจัยเลือกใช้อินโฟกราฟิกส์เป็นสื่อช่วยเล่าเรื่อง ช่วยสร้างความน่าสนใจและแปลกตาให้กับนักศึกษาชาวจีน

อย่างไรก็ตาม การเรียนภาษาไทยธุรกิจสำหรับผู้เรียนชาวต่างประเทศ จำเป็นต้องลงพื้นที่เพื่อหาประสบการณ์ตรง ช่วยให้ผู้เรียนได้เรียนรู้ตามจุดประสงค์การเรียนรู้ผ่านการเรียนนอกห้องเรียน การวิจัยครั้งนี้ผู้วิจัยนำเรื่องโครงการเขตพัฒนาพิเศษภาคตะวันออกไปสอนให้กับนักศึกษาชาวจีน ทำให้ผู้เรียนมีความรู้ความเข้าใจเกี่ยวกับแผนการพัฒนาของโครงการในขั้นต้น หากนักศึกษามีโอกาสได้ไปฝึกงานหรือทำงานในพื้นที่โครงการเขตพัฒนาพิเศษภาคตะวันออก จะได้มีโอกาสในการเรียนรู้ด้วยตัวเองและเพิ่มประสบการณ์ใหม่ ๆ ทำให้นักศึกษาได้เรียนรู้สภาพความเป็นจริง จะช่วยให้นักศึกษาเกิดความรู้ความเข้าใจ และจดจำสิ่งที่เรียนรู้ในสื่อการเรียนได้มีประสิทธิภาพมากขึ้น รวมไปถึงเป็นการเปิดโอกาสให้นักศึกษาได้สัมผัสกับ ภาษา วัฒนธรรม เศรษฐกิจ และสังคมของประเทศไทย

นอกจากนี้ ผู้วิจัยได้สัมภาษณ์กับนักศึกษากลุ่มตัวอย่าง ผู้เรียนส่วนใหญ่ให้ความคิดเห็นว่า ข้อสอบมีความยากง่ายระดับปานกลาง แบบทดสอบนั้นสามารถช่วยการ

ทบทวนบทเรียนได้ เพราะว่าคำถามนั้นมาจากเนื้อหาในบทเรียน หนังสือการใช้ อินโฟกราฟิกส์เพื่อสร้างความรู้ความเข้าใจเรื่องโครงการเขตพัฒนาพิเศษภาคตะวันออก สำหรับนักศึกษาชาวจีนช่วยให้นักศึกษาได้รับความรู้เกี่ยวกับภาษาไทยและเศรษฐกิจ มากขึ้น ตารางคำศัพท์ และคำศัพท์เพิ่มเติมในแต่ละบทช่วยเพิ่มพูนคำศัพท์ภาษาไทย ให้กับผู้เรียน อินโฟกราฟิกส์มีความน่าสนใจ คือ ช่วยเพิ่มความเข้าใจในเนื้อหาบทเรียน ช่วยลดเวลาการอ่านหนังสือ ช่วยลดความเบื่อหน่าย และอาการเหนื่อยล้าของผู้อ่านที่เกิดจากการอ่านหนังสือ อีกทั้งการใช้สีของอินโฟกราฟิกส์นั้นสบายตาซึ่งช่วยดึงดูดให้ ผู้อ่านเกิดความสนใจ นอกจากนี้แล้ว อินโฟกราฟิกส์ช่วยทำให้นักศึกษาชาวจีนเข้าใจ เนื้อหาบทอ่านได้ง่ายขึ้น เนื่องจากอินโฟกราฟิกส์ได้สรุปสาระสำคัญของบทอ่านและ เรียงลำดับตามเนื้อหา อีกทั้งยังคิดว่า เครื่องมือวิจัยมีการจับคู่สีที่เหมาะสม ทำให้อ่าน แล้วรู้สึกสบายตา ขนาดตัวอักษรกำลังดี เหมาะสำหรับนักศึกษาชาวจีน จึงสรุปได้ว่า หนังสือมีคุณภาพที่ช่วยสร้างความรู้ความเข้าใจเรื่องโครงการเขตพัฒนาพิเศษภาคตะวันออกให้กับนักศึกษาชาวจีนที่เรียนภาษาไทย

ทั้งนี้ สรุปได้ว่า หนังสือการใช้อินโฟกราฟิกส์เพื่อสร้างความรู้ความเข้าใจเรื่อง โครงการเขตพัฒนาพิเศษภาคตะวันออกสำหรับนักศึกษาชาวจีนมีค่าประสิทธิภาพ $E1/E2 = 89.22/92.17$ อยู่ในเกณฑ์ประสิทธิภาพที่กำหนด ($E1/E2 = 75/75$) ค่า $E1$ และ $E2$ สมดุลกัน และผู้เรียนกลุ่มตัวอย่างมีความพอใจมากที่สุดกับการใช้หนังสือ แสดงให้เห็นว่า เครื่องมือวิจัยมีประสิทธิภาพด้านให้ความรู้ภาษาไทยและเศรษฐกิจ มีความเหมาะสมกับนักศึกษาชาวจีน สามารถนำไปเป็นสื่อการสอนภาษาไทยในฐานะภาษา ต่างประเทศให้กับนักศึกษาชาวจีนได้

ข้อเสนอแนะ

1. ควรศึกษาแผนพัฒนาโครงการเขตพัฒนาพิเศษภาคตะวันออกในระยะต่อไป นำมาสร้างเป็นสื่อการสอนให้ชาวต่างชาติ

2. ควรนำอินโฟกราฟิกส์ไปประยุกต์สร้างสื่อการเรียนการสอนภาษาไทยในฐานะ ภาษาต่างประเทศสำหรับผู้เรียนชาวต่างชาติโดยใช้เนื้อหาด้านอื่น ๆ เช่น เศรษฐกิจ ภูมิศาสตร์ สังคม ประวัติศาสตร์ การเมือง และวัฒนธรรมของประเทศไทย



เอกสารอ้างอิง

- เกียรติสุดา ศรีสุข. (2548). *ระเบียบวิธีวิจัย*. เชียงใหม่ : ภาควิชาประเมิณผลและวิจัย การศึกษา มหาวิทยาลัยเชียงใหม่.
- ชัยยงค์ พรหมวงศ์. (2556). การทดสอบประสิทธิภาพสื่อหรือชุดการสอนวารสาร. *วารสารศิลปกร ศึกษาศาสตร์*, 5(1), 7.
- ยุทธศาสตร์ชาติ พ.ศ. 2561 - 2580. (2561). *ราชกิจจานุเบกษา*. 136 (ตอนที่ 82ก), 29.
- พิสนุ พงศรี. (2554). *วิจัยชั้นเรียน : หลักการและเทคนิคปฏิบัติ*. พิมพ์ครั้งที่ 9. กรุงเทพฯ : พรอมเพอร์ตี้พริ้นท์.
- พิสนุ พงศรี. (2557). *การสร้างและพัฒนาเครื่องมือวิจัย กรุงเทพฯ*. พิมพ์ครั้งที่ 4. กรุงเทพฯ : บริษัทด้านสุขภาพการพิมพ์จำกัด.
- อิสระศ ภาชนะกาญจน์. (2562). *เล่าเรื่องให้ง่ายด้วย Infographic*. นนทบุรี : บริษัท ไอดีซี พรีเมียร์จำกัด.
- 陈浩. (2016). 信息时代的视觉呈现——探析信息图形设计的教学方向. *艺术科技*. 2016(08), 374-375.
- Chen Hao. (2016). Visual presentation in the Information age Exploring the Teaching Direction of Information Graphic Design. *Journal Art science and Technology*. 2016(08), 374-375.
- People's Daily. (2020). *More than 15 companies have settled in Thai Chinese Rayong Industrial*. (2022, May 1) Retrieved from <https://news.sina.cn/2020-10-27/detail-iiznezxr8299504.d.htm>.
- Embassy the People's Republic of China in the Kingdom of Thailand. (2021). *Togetherness for a Brighter Future - Remarks upon arrival in Thailand*. (2022, May 8) Retrieved from http://th.china-embassy.gov.cn/eng/sgxw/202108/t20210811_8927445.htm.

14

แนวทางการพัฒนาระบบขนส่งมวลชนสาธารณะใน กรุงเทพมหานคร เพื่อการเข้าถึงที่เท่าเทียมของผู้สูงอายุ Guideline for Developing Equal Access for Older Travelers in the Bangkok Public Transportation System

นพดล ครุฑทอง
Noppadol Kruttong

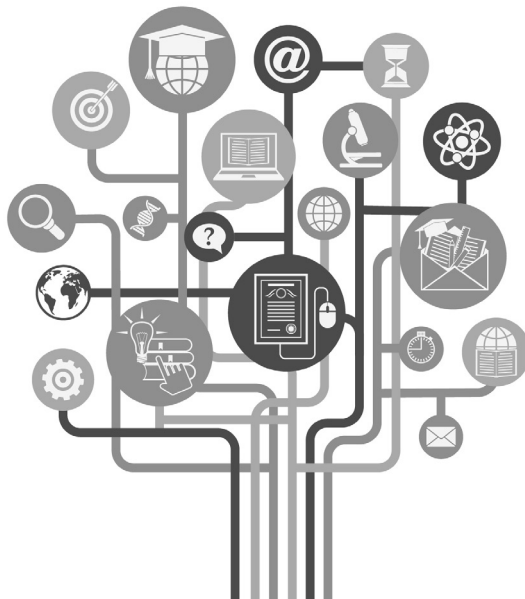



แนวทางการพัฒนาระบบขนส่งมวลชนสาธารณะในกรุงเทพมหานคร เพื่อการเข้าถึงที่เท่าเทียมของผู้สูงอายุ*

Guideline for Developing Equal Access for Older Travelers in the Bangkok Public Transportation System

นพดล ครูชทอง¹

Noppadol Kruttong

¹คณะสังคมสงเคราะห์ศาสตร์ สาขาวิชานโยบายสังคม มหาวิทยาลัยธรรมศาสตร์ กรุงเทพฯ 10200 ประเทศไทย
Social Policy, Faculty of Social Administration, Thammasat University, Bangkok 10200, Thailand
e-mail : zotyzoty3007@gmail.com

Received : February 9, 2022 Revised : May 2, 2022 Accepted : May 24, 2022

บทคัดย่อ

การศึกษานี้มีวัตถุประสงค์ เพื่อศึกษาการเข้าถึงบริการระบบขนส่งมวลชนสาธารณะของผู้สูงอายุในกรุงเทพมหานคร ศึกษาปัญหาและความต้องการในการใช้บริการระบบขนส่งมวลชนสาธารณะของผู้สูงอายุ และศึกษาแนวทางการพัฒนาระบบขนส่งมวลชนสาธารณะในกรุงเทพมหานครเพื่อการเข้าถึงที่เท่าเทียมของผู้สูงอายุ โดยวิธีวิจัยแบบผสมผสาน ซึ่งการเก็บรวบรวมข้อมูลใช้ทั้งเชิงปริมาณและเชิงคุณภาพ โดยกลุ่มตัวอย่างที่ให้ข้อมูลเชิงปริมาณจำนวน 400 คน จากกลุ่มผู้สูงอายุสังกัดชมรมผู้สูงอายุ ซึ่งให้ข้อมูลผ่านแบบสอบถาม สำหรับข้อมูลเชิงคุณภาพโดยการสัมภาษณ์เชิงลึก จำนวน 4 คน จากผู้แทนเจ้าหน้าที่ภาครัฐ ที่มีเกณฑ์คัดเลือกจากผู้ที่มีหน้าที่กำหนดนโยบายขนส่งมวลชนสาธารณะในกรุงเทพมหานคร ผลการศึกษา พบว่า การเข้าถึงด้านการให้บริการของเจ้าหน้าที่ และด้านการได้รับสิทธิตามเงื่อนไขที่กำหนด ควรต้องมีการปรับปรุงเร่งด่วนมากกว่าการเข้าถึงทางกายภาพ ปัญหาและความต้องการในการใช้บริการที่มากที่สุด คือ ต้องการให้ระบบขนส่งมวลชนทุกประเภทเชื่อมต่อกันอย่างสะดวกและปลอดภัย การปรับปรุงบริการเพื่อให้ผู้สูงอายุมีความมั่นใจในการเดินทาง อีกทั้งผลการศึกษาชี้ให้เห็นว่า กลุ่มผู้สูงอายุมีความแตกต่างจากกลุ่มผู้พิการในการ

* บทความนี้เป็นวิจัย เรื่อง แนวทางการพัฒนาระบบขนส่งมวลชนสาธารณะในกรุงเทพมหานคร เพื่อการเข้าถึงที่เท่าเทียมของผู้สูงอายุ คณะสังคมสงเคราะห์ศาสตร์ สาขาวิชานโยบายสังคม มหาวิทยาลัยธรรมศาสตร์ ปีการศึกษา 2564

ผลักดันนโยบายของรัฐบาล ซึ่งนำมาสู่ข้อเสนอแนะให้สนับสนุนชมรมผู้สูงอายุใน กรุงเทพมหานครเข้ามามีส่วนร่วมขับเคลื่อนนโยบายด้านระบบขนส่งมวลชน อีกทั้ง ภาค รัฐควรมีการอำนวยความสะดวกสำหรับผู้สูงอายุทั้งขอบเขตสถานีและการเชื่อมต่อกับ พื้นที่สาธารณะโดยรอบ และมีการพัฒนาหลักสูตรการอบรมเจ้าหน้าที่ผู้ให้บริการของ ระบบขนส่งมวลชนทุกประเภทในกรุงเทพมหานคร ให้มีมาตรฐานเดียวกัน

คำสำคัญ : การเข้าถึงบริการ; ระบบขนส่งมวลชนสาธารณะ; ผู้สูงอายุ

Abstract

The objectives of this research are 1) to investigate the accessibility of the elderly passengers to public transportation in Bangkok, 2) to investigate the issues and requirements of the elderly when using public transportation, and 3) to present a guideline for the development of public transportation systems in Bangkok to ensure that the elderly have equal access. Mixed research methodology was used, with quantitative data collected from 400 samples, all were members of the Elderly Club. Qualitative data was gathered by in-depth interviews from 4 samples selected from the representatives of government officials with inclusion criteria from those in charge of Bangkok's public transportation policies. The results were that sufficient service officer facilitation, and specific conditional rights were essential for improving physical access to public transportation access. The most urgently needed services included convenient and safe mass transit system connections and enhanced services to boost the elderly's confidence. Construction of facilities for elderly users still lacked inter-departmental integration, as the elderly group differs from people with disabilities in advocating government policies. These findings suggested that the government should support the Elderly Club to evolve Bangkok public transport system policy. Furthermore, the government should provide services for the elderly both



within the station and in the public areas surrounding it. Also, to ensure that service providers of all forms of mass transit systems in Bangkok are trained to the same quality, training courses for service providers of all types of public transit systems should be developed.

Keywords : Services Accessibility; Public Transportation; Elderly

บทนำ

ปัจจุบันผู้สูงอายุในประเทศไทยมีการเพิ่มจำนวนขึ้นอย่างต่อเนื่อง นำมาสู่ปัญหาการวางแผนการให้บริการระบบขนส่งมวลชนสาธารณะที่ครอบคลุมการให้บริการสำหรับประชาชนทุกช่วงวัย ซึ่งการพัฒนาาระบบขนส่งมวลชนสาธารณะเพื่อความเท่าเทียมในสังคม ต้องคำนึงถึงคุณภาพชีวิตและสภาพเศรษฐกิจของคนในสังคม (Todd Litman, 2022) ปัจจุบันเมืองใหญ่ๆ ในหลายประเทศพัฒนาเมืองและระบบขนส่งมวลชนสาธารณะสำหรับกลุ่มผู้สูงอายุที่เพิ่มขึ้น รวมทั้งพัฒนาพื้นที่สาธารณะและแนวทางพัฒนาระบบขนส่งมวลชนให้ประชาชนทุกคนสามารถเข้าถึงการใช้ประโยชน์อย่างเท่าเทียม (Thomas Chenel and Qayyah Moynihan, 2021) ดังจะเห็นได้จาก นครปารีส ประเทศฝรั่งเศสได้ทำการออกแบบพื้นที่เมืองซึ่งแต่เดิมร้อยละ 70 ของพื้นที่สาธารณะและทางสัญจรในเมืองที่เอื้อประโยชน์ให้กับการสัญจรทางรถยนต์ ให้กลับมาเป็นพื้นที่กิจกรรมสำหรับคนเดินถนนและชุมชน นอกจากนี้ยังมีกรุงโซล ประเทศเกาหลีใต้ได้กำหนดนโยบายที่เน้นการขนส่งสาธารณะและการเดินเท้ามากกว่าการใช้รถยนต์ส่วนตัว และประเทศสิงคโปร์ได้เพิ่มพื้นที่ซิลเวอร์โซน (Silver Zones) กระจายทั่วมือง เพื่อให้ผู้สูงอายุเดินได้อย่างปลอดภัย (สุเมธ องกิตติกุล และณิชน ทองพัฒน์, 2562 : 12-13) จะเห็นได้ว่า การพัฒนาเมืองเพื่อการรองรับผู้สูงอายุในปัจจุบันจำเป็นต้องมีพื้นที่สาธารณะที่เหมาะสม เพื่อให้ผู้สูงอายุสามารถเดินได้อย่างสะดวกปลอดภัย และมีระบบขนส่งสาธารณะที่เอื้ออำนวย รวมทั้งการสนับสนุนงบประมาณจากภาครัฐให้ระบบขนส่งมวลชนขนส่งสาธารณะทั้งรถโดยสารประจำทาง รถไฟฟ้า และเรือโดยสาร มีประสิทธิภาพและราคาที่เหมาะสม (Briana Hansen, 2022) ซึ่งการพัฒนาาระบบขนส่งมวลชนสาธารณะดังกล่าวจะทำให้เกิดความเท่าเทียมทางสังคม ส่งผลให้การขยายตัวทางเศรษฐกิจของเมืองดีขึ้น (Remix, 2021) ในขณะที่

กรุงเทพมหานครกำลังพัฒนาเมืองให้ทันกับการเปลี่ยนแปลงของสังคมสูงอายุในปัจจุบัน แต่ยังคงพบปัญหาด้านการเข้าถึงการใช้ประโยชน์พื้นที่สาธารณะ ซึ่งจากรายงานสัมมนา โดยสถาบันวิจัยเพื่อการพัฒนาประเทศไทย (TDRI) พบว่า กรุงเทพมหานครเป็นเมืองที่มีทางเท้าแคบและพื้นผิวไม่สม่ำเสมอ จึงทำให้ผู้สูงอายุมีความยากลำบากในการเดิน และอาจทำให้เกิดอุบัติเหตุจากการใช้ทางเท้า นอกจากนี้สถานีรถไฟทำให้บริการไม่ครอบคลุมทั่วทุกพื้นที่ ต้องพึ่งพารถเมล์ ซึ่งต้องเดินทางไกลกว่าหนึ่งกิโลเมตรไปยังป้ายรถเมล์ มีรถเมล์ขานต่ำสำหรับผู้สูงอายุเพียงร้อยละ 30 ของรถเมล์ทั้งระบบ และป้ายรถเมล์ส่วนใหญ่ไม่รองรับรถเมล์ขานต่ำ ทำให้เกิดอุปสรรคต่อการเดินทางและความปลอดภัยในการเดินทางของผู้สูงอายุ ซึ่งสะท้อนถึงความไม่เท่าเทียมสำหรับคนในสังคม โดยทุกคนในสังคมควรได้รับสิทธิพื้นฐาน การคุ้มครอง โอกาส และสิทธิประโยชน์ทางสังคม (สถาบันวิจัยเพื่อการพัฒนาประเทศไทย, 2565 : 27-28)

จอห์น รอลส์ (John Rawls) ได้กล่าวถึง ความเท่าเทียมในหลักการข้อที่หนึ่งของทฤษฎีความยุติธรรม (A Theory of Justice) ว่าบุคคลแต่ละคนจะมีสิทธิเท่าเทียมกันในระบบเสรีภาพขั้นพื้นฐานที่เท่าเทียมกัน ซึ่งคนที่ด้อยโอกาสที่สุดในสังคมก็ควรที่จะได้รับโอกาสอย่างทัดเทียม (กิติพัฒน์ นนทบุรีมະดุลย์, 2553 : 6) จากแนวคิดดังกล่าว ความยุติธรรมจะเกิดขึ้นได้ก็ต่อเมื่อคนในสังคมยอมรับการปฏิบัติต่อกันอย่างเท่าเทียมและเป็นธรรม กล่าวคือ เมื่อคนในสังคมเห็นว่าผู้สูงอายุมีความเสียเปรียบทางด้านร่างกายจึงควรได้รับการทดแทนในเรื่องสิ่งอำนวยความสะดวก เช่น ลิฟต์ เพื่อให้ผู้สูงอายุใช้ในการขึ้นลงสถานี หรือรถเมล์ขานต่ำที่ทำให้ผู้สูงอายุก้าวขึ้นลงได้โดยสะดวก จะเห็นได้ว่า ความเท่าเทียมเป็นการปฏิบัติอย่างเสมอภาคร่วมไปกับความยุติธรรมเพื่อให้กลุ่มคนที่ด้อยโอกาสในสังคมสามารถได้รับโอกาสอย่างทัดเทียมกับคนกลุ่มอื่น

ดังนั้น การพัฒนาให้เกิดการเข้าถึงระบบขนส่งมวลชนสาธารณะของผู้สูงอายุเพื่อให้ได้รับความเท่าเทียมจึงจำเป็นต้องมีการศึกษาสภาพการณ์ที่แท้จริงที่เกิดขึ้นในปัจจุบันของผู้สูงอายุ ศึกษานโยบายและกฎหมายที่เกี่ยวข้องกับผู้สูงอายุ ตลอดจนศึกษาระบบการจัดสวัสดิการต่าง ๆ ที่เกี่ยวข้องกับการใช้บริการระบบขนส่งมวลชนสาธารณะสำหรับผู้สูงอายุ ซึ่งผลการวิจัยที่ได้จากการศึกษาในครั้งนี้ จะนำองค์ความรู้ที่ได้ไปสู่การบูรณาการในการแก้ไขปัญหาและหาทางออกในการกำหนดนโยบายการจัดสวัสดิการสำหรับผู้สูงอายุ และเป็นแนวทางในการนำไปพัฒนาระบบขนส่งมวลชนสาธารณะในกรุงเทพมหานครเพื่อการเข้าถึงที่เท่าเทียมของผู้สูงอายุต่อไป



วัตถุประสงค์ของการวิจัย

1. เพื่อศึกษาการเข้าถึงบริการระบบขนส่งมวลชนสาธารณะของผู้สูงอายุในกรุงเทพมหานคร
2. เพื่อศึกษาปัญหาและความต้องการในการใช้บริการระบบขนส่งมวลชนสาธารณะของผู้สูงอายุ
3. เพื่อศึกษาแนวทางการพัฒนาระบบขนส่งมวลชนสาธารณะในกรุงเทพมหานครเพื่อการเข้าถึงที่เท่าเทียมของผู้สูงอายุ

ขอบเขตการวิจัย

การพิทักษ์สิทธิผู้ร่วมวิจัย

กระบวนการเก็บรวบรวมข้อมูล และการพิทักษ์สิทธิ์กลุ่มตัวอย่างได้รับการอนุมัติจากคณะกรรมการจริยธรรมการวิจัยในคน มหาวิทยาลัยธรรมศาสตร์ ชุดที่ 2 สาขาสังคมศาสตร์ (รหัสโครงการวิจัยที่ 010/2563 หนังสือรับรองเลขที่ 036/2563) ผู้วิจัยแจกเอกสารชี้แจงแก่ผู้เข้าร่วมโครงการวิจัย เพื่อชี้แจงวัตถุประสงค์ของการวิจัย ขั้นตอนของการเข้าร่วมวิจัย ประโยชน์ และความเสี่ยงที่อาจเกิดขึ้น ผู้สูงอายุและผู้ร่วมวิจัยเข้าร่วมการวิจัยทุกคนต้องแสดงความจำนงเพื่อเข้าร่วมการวิจัยในหนังสือแสดงเจตนายินยอมเข้าร่วมการวิจัย การวิจัยครั้งนี้ยึดหลักจริยธรรมอย่างเคร่งครัดในด้านความปลอดภัย ความเป็นส่วนตัวความลับของข้อมูล รวมถึงการคำนึงถึงสิทธิของผู้สูงอายุเป็นหลัก

วิธีการวิจัย

การดำเนินการวิจัยครั้งนี้ ใช้วิธีวิจัยแบบผสมผสาน (Mixed Methods) ในรูปแบบ Sequential Explanatory Design (John W.Creswell, 2003 : 213-214) ซึ่งแบ่งเป็น 3 ขั้นตอน ได้แก่

ขั้นตอนที่ 1 การวิจัยเชิงปริมาณโดยใช้แบบสอบถาม เพื่อตอบวัตถุประสงค์ข้อที่ 1 เพื่อศึกษาการเข้าถึงบริการระบบขนส่งมวลชนสาธารณะของผู้สูงอายุในกรุงเทพมหานครผู้วิจัยเลือกเขตพื้นที่ในการเก็บข้อมูล โดยใช้ฐานจากการที่ชมรมผู้สูงอายุในเครือข่ายของสมาคมสภาผู้สูงอายุแห่งประเทศไทยที่อยู่ในกรุงเทพมหานครตั้งอยู่ในเขตต่าง ๆ ของกรุงเทพมหานคร รวมทั้งสิ้น 50 เขต ผู้วิจัยใช้วิธีการสุ่มตัวอย่างอย่างง่าย (Simple Random Sampling) ด้วยวิธีจับสลากแบบไม่คืนกลับ โดยได้

เขตที่เป็นกลุ่มตัวอย่างจำนวน 12 เขต คือ เขตพระนคร เขตคลองเตย เขตยานนาวา เขตสายไหม เขตบางเขน เขตดินแดง เขตลาดกระบัง เขตบางกะปิ เขตบางกอกใหญ่ เขตบางบอน เขตบางขุนเทียน และเขตคลองสาน การเก็บข้อมูลจากผู้สูงอายุใช้วิธีการสุ่มแบบสะดวก (Convenience Sampling) โดยเข้าถึงกลุ่มตัวอย่างจากการที่ผู้สูงอายุเข้าร่วมกิจกรรมของสมาคมสภาผู้สูงอายุฯ หรือการนัดหมายตามที่กลุ่มตัวอย่างสะดวก จำนวน 400 ตัวอย่าง ซึ่งการได้มาของกลุ่มตัวอย่างมีเกณฑ์การคัดเลือกผู้ร่วมวิจัย (Inclusion Criteria) คือ เป็นผู้ที่มีอายุตั้งแต่ 60 ปีขึ้นไปที่อยู่ในชมรมผู้สูงอายุในเครือข่ายของสมาคมสภาผู้สูงอายุแห่งประเทศไทย อาศัยอยู่ในกรุงเทพมหานครมาแล้วไม่น้อยกว่า 1 ปี และเคยใช้ระบบขนส่งมวลชนสาธารณะในกรุงเทพมหานครอย่างน้อย 1 ครั้งในปีที่ผ่านมา ส่วนเกณฑ์การคัดออกผู้ร่วมวิจัย (Exclusion criteria) คือ เป็นผู้ที่ไม่สามารถติดต่อได้ตามที่อยู่หรือเบอร์โทรศัพท์ที่ติดต่อที่ได้รับ และเป็นผู้ที่มีปัญหาด้านสุขภาพที่อาจทำให้ไม่สามารถเข้าร่วมการวิจัยได้ เช่น ตามองไม่เห็น และหูไม่ได้ยินเสียง โดยการวิเคราะห์ข้อมูลในการวิจัยเชิงปริมาณ ใช้สถิติเชิงพรรณนา (Descriptive Statistics) โดยการแสดงค่าร้อยละ (Percentage) ค่าเฉลี่ย (Mean) และนำค่าเฉลี่ยมาแปลผลการประเมิน ในระดับ ต่ำ ปานกลาง และ มาก ดังนี้

ค่าเฉลี่ย 0.00 – 1.67	มีระดับการประเมิน ต่ำ
ค่าเฉลี่ย 1.68 – 3.33	มีระดับการประเมิน ปานกลาง
ค่าเฉลี่ย 3.34 – 5.00	มีระดับการประเมิน มาก

ขั้นตอนที่ 2 การวิจัยเชิงปริมาณโดยใช้แบบสอบถาม เพื่อตอบวัตถุประสงค์ข้อที่ 2 เพื่อศึกษาปัญหาและความต้องการในการใช้บริการระบบขนส่งมวลชนสาธารณะของผู้สูงอายุ ผู้วิจัยใช้แบบสอบถาม วิธีการเก็บข้อมูล กลุ่มประชากร และการวิเคราะห์ข้อมูลในการวิจัยแบบเดียวกับขั้นตอนที่ 1

ขั้นตอนที่ 3 การวิจัยเชิงคุณภาพ เพื่อตอบวัตถุประสงค์ข้อที่ 3 เพื่อศึกษาแนวทางการพัฒนาระบบขนส่งมวลชนสาธารณะในกรุงเทพมหานครเพื่อการเข้าถึงที่เท่าเทียมของผู้สูงอายุ โดยการสัมภาษณ์เชิงลึก ซึ่งกลุ่มเป้าหมายได้จากการสุ่มตัวอย่างแบบเจาะจง (Purposive Sampling) จากตัวแทนภาครัฐที่เกี่ยวข้องในการกำหนดนโยบายด้านการเข้าถึงระบบขนส่งมวลชนในกรุงเทพมหานคร ประกอบด้วย การรถไฟฟ้าขนส่งมวลชนแห่งประเทศไทย องค์การขนส่งมวลชนกรุงเทพ กรมเจ้าท่า และกรุงเทพมหานคร รวมจำนวน 4 คน ซึ่งมีเกณฑ์การคัดเลือกผู้ร่วมวิจัย (Inclusion criteria) คือ



เป็นเจ้าหน้าที่ระดับหัวหน้างานหรือผู้อำนวยการที่เกี่ยวข้องในการกำหนดนโยบายด้านระบบขนส่งมวลชนสาธารณะในกรุงเทพมหานคร ส่วนเกณฑ์การคัดออกผู้ร่วมวิจัย (Exclusion Criteria) คือ เป็นผู้ที่ไม่สะดวกในการให้สัมภาษณ์ หรือไม่สามารเปิดเผยรายละเอียดข้อมูลเกี่ยวกับการศึกษาวิจัย การวิเคราะห์ข้อมูลในการวิจัยเชิงคุณภาพ เป็นการวิเคราะห์เชิงเนื้อหา (Content Analysis) อภิปรายผลข้อมูลตามทฤษฎีและปรากฏการณ์เพื่อสร้างข้อสรุปและข้อเสนอแนะ

ผลการวิจัย

1. ผลการศึกษาการเข้าถึงบริการระบบขนส่งมวลชนสาธารณะของผู้สูงอายุในกรุงเทพมหานคร

1.1 ข้อมูลทั่วไปของผู้สูงอายุ จากการเก็บรวบรวมข้อมูลจากผู้สูงอายุในกรุงเทพมหานครที่สังกัดชมรมผู้สูงอายุในเครือข่ายของสมาคมสภาผู้สูงอายุแห่งประเทศไทยจำนวน 400 คน ผลการวิเคราะห์ข้อมูล พบว่า จากผู้สูงอายุทั้งหมดที่ตอบแบบสอบถามเป็นเพศหญิงร้อยละ 77.5 และเพศชายร้อยละ 22.5 จำนวนผู้สูงอายุที่ตอบแบบสอบถามมากที่สุดอยู่ในช่วง 60-69 ปี ร้อยละ 50.0 ของผู้สูงอายุที่ตอบแบบสอบถามทั้งหมด รองลงมาอยู่ในช่วง 70-79 ปี ร้อยละ 36.5 และช่วงอายุ 80 ปีขึ้นไป ร้อยละ 13.5 ตามลำดับ

ผู้สูงอายุส่วนใหญ่มีระดับการศึกษาสูงสุดระดับประถมศึกษาร้อยละ 38.5 รองลงมาคือ ระดับมัธยมศึกษาตอนปลาย/ปวช. ร้อยละ 17.0 ระดับมัธยมศึกษาตอนต้น ร้อยละ 16.3 ระดับปริญญาตรีร้อยละ 10.8 ระดับต่ำกว่าประถมศึกษาร้อยละ 7.0 และระดับปวส./อนุปริญญา ร้อยละ 5.0 ตามลำดับ ขณะที่ผู้สูงอายุร้อยละ 5.5 ไม่ได้เรียนหนังสือ

ผู้สูงอายุมีระดับความสามารถในการช่วยเหลือตนเองในชีวิตประจำวันที่สามารถพึ่งพาตัวเองได้ร้อยละ 86.8 และช่วยเหลือตนเองได้บ้างร้อยละ 13.2 ตามลำดับ ซึ่งมีการใช้เครื่องมือ/อุปกรณ์แวนตาสูงที่สุดร้อยละ 56.5 รองลงมา คือ ไมเท้าร้อยละ 13.1 ขณะที่มีการใช้เครื่องมือ/อุปกรณ์เครื่องช่วยฟัง และวอล์คเกอร์เท่ากันร้อยละ 1.7 และรถเข็นวีลแชร์ร้อยละ 1.2 ตามลำดับ

ข้อมูลแหล่งรายได้ (ตอบได้มากกว่า 1 ข้อ) พบว่า ส่วนใหญ่มีรายได้ จากเบี้ยยังชีพผู้สูงอายุร้อยละ 65.0 รองลงมา คือ รายได้จากลูกหลานร้อยละ 38.0 รายได้จากการทำงานร้อยละ 20.2 และรายได้จากเงินบำนาญ/บำเหน็จหลังเกษียณอายุร้อยละ

10.5 นอกจากนี้จะเป็นรายได้ที่มาจากเบี้ยยังชีพคนพิการร้อยละ 1.8 และรายได้จากสามาร้อยละ 1.5 ตามลำดับ เมื่อสอบถามถึงรายได้เฉลี่ยที่ได้รับในแต่ละเดือน พบว่ามีรายได้เฉลี่ย 6,068.49 บาทต่อเดือน

วัตถุประสงค์การใช้บริการระบบขนส่งมวลชนสาธารณะ ผู้สูงอายุส่วนใหญ่ร้อยละ 23.7 ระบุว่าการใช้บริการระบบขนส่งมวลชนสาธารณะมีวัตถุประสงค์เพื่อเดินทางไปหาหมอ รongลงมา คือ เพื่อเดินทางไปตลาด/ห้างสรรพสินค้าร้อยละ 19.1 เพื่อไปทำงานร้อยละ 11.2 เดินทางไปเยี่ยมญาติ/เพื่อนร้อยละ 6.1 เพื่อท่องเที่ยวร้อยละ 5.9 ไปวัด/ทำบุญร้อยละ 3.7 ไปชมรมผู้สูงอายुर้อยละ 2.9 ติดต่อราชการร้อยละ 1.7 เพื่อไปออกกำลังกายร้อยละ 1.1 และเพื่อไปรับส่งบุตรหลานและไปทำธุระส่วนตัวเท่ากันร้อยละ 0.4 ตามลำดับ

สำหรับความถี่ในการใช้ระบบขนส่งมวลชนสาธารณะในระยะ 1 ปีที่ผ่านมา มีดังนี้
รถโดยสารประจำทาง มีความถี่ในการใช้ประจำ (4 ครั้ง/เดือน หรือมากกว่า) ร้อยละ 44.5 ใช้ครั้งคราว (น้อยกว่า 4 ครั้ง /เดือน) ร้อยละ 42.0 และไม่เคยใช้ร้อยละ 13.5

รถไฟฟ้าขนส่งมวลชน มีความถี่ในการใช้ประจำ (4 ครั้ง/เดือน หรือมากกว่า) ร้อยละ 10.2 ใช้ครั้งคราว (น้อยกว่า 4 ครั้ง /เดือน) ร้อยละ 35.5และไม่เคยใช้ร้อยละ 54.8

รถไฟ มีความถี่ในการใช้ประจำ (4 ครั้ง/เดือน หรือมากกว่า) ร้อยละ 4.0 ใช้ครั้งคราว (น้อยกว่า 4 ครั้ง /เดือน) ร้อยละ 27.8 และไม่เคยใช้ร้อยละ 68.2

เรือโดยสาร มีความถี่ในการใช้ประจำ (4 ครั้ง/เดือน หรือมากกว่า) ร้อยละ 5.5 ใช้ครั้งคราว (น้อยกว่า 4 ครั้ง /เดือน) ร้อยละ 22.0 และไม่เคยใช้ร้อยละ 72.5

เครื่องบินโดยสาร มีความถี่ในการใช้ประจำ (4 ครั้ง/เดือน หรือมากกว่า) ร้อยละ 3.0 ใช้ครั้งคราว (น้อยกว่า 4 ครั้ง /เดือน) ร้อยละ 24.5 และไม่เคยใช้ร้อยละ 72.5 ดังแสดงตามตารางที่ 1



ตารางที่ 1 จำนวนร้อยละของความคิดเห็นในการใช้ระบบขนส่งมวลชนสาธารณะในระยะ 1 ปีที่ผ่านมา (n=400)

ระบบขนส่งมวลชน สาธารณะ	ความคิดเห็นในการใช้					
	ไม่เคยใช้		ครั้งคราว (น้อยกว่า 4 ครั้ง/เดือน)		ใช้ประจำ (4 ครั้ง/เดือน หรือ มากกว่า)	
	จำนวน (คน)	ร้อยละ	จำนวน (คน)	ร้อยละ	จำนวน (คน)	ร้อยละ
(1) รถโดยสารประจำทาง	54	13.5	168	42.0	178	44.5
(2) รถไฟฟ้าขนส่งมวลชน	219	54.8	140	35.5	41	10.2
(3) รถไฟ	273	68.2	111	27.8	16	4.0
(4) เรือโดยสาร	290	72.5	88	22.0	22	5.5
(5) เครื่องบินโดยสาร	290	72.5	98	24.5	12	3.0

1.2 การเข้าถึงบริการระบบขนส่งมวลชนสาธารณะ การเข้าถึงบริการระบบขนส่งมวลชนสาธารณะแบ่งออกเป็น 4 ด้าน ได้แก่ ทางด้านกายภาพ ทางด้านราคา ด้านอำนวยความสะดวกของเจ้าหน้าที่ผู้ให้บริการ และด้านการใช้สิทธิตามเงื่อนไขที่กำหนด อธิบายได้ดังนี้

การเข้าถึงด้านกายภาพ เมื่อทำการเปรียบเทียบการเข้าถึงรถโดยสารประจำทาง รถไฟฟ้า เรือโดยสาร รถไฟ และเครื่องบิน พบว่า ค่าเฉลี่ยการเข้าถึงด้านกายภาพของรถไฟฟ้ามหานครค่าสูงสุด 3.42 รองลงมา ได้แก่ เครื่องบิน 3.36 รถโดยสารประจำทาง 3.3 เรือโดยสาร 3.22 และ รถไฟ 3.06 ตามลำดับ แสดงให้เห็นถึงโครงสร้างพื้นฐานของสถานีรถไฟฟ้ามหานครและสนามบินที่สามารถรองรับการเข้าถึงบริการของผู้สูงอายุได้ดีกว่ารถโดยสารประจำทาง เรือ และรถไฟ ดังแสดงตามตารางที่ 2

ตารางที่ 2 การเปรียบเทียบการเข้าถึงรถโดยสารประจำทาง รถไฟฟ้า เรือโดยสาร รถไฟ และเครื่องบิน

การเข้าถึงด้านกายภาพ	ค่าเฉลี่ย	แปลผล
1. รถโดยสารประจำทาง	3.31	ปานกลาง
2. รถไฟฟ้า	3.42	มาก
3. รถไฟ	3.06	ปานกลาง
4. เรือโดยสาร	3.22	ปานกลาง
5. เครื่องบินโดยสาร	3.36	มาก

หมายเหตุ : ค่าเฉลี่ย 0.00 – 1.67 มีระดับการประเมิน ต่ำ
ค่าเฉลี่ย 1.68 – 3.33 มีระดับการประเมิน ปานกลาง
ค่าเฉลี่ย 3.34 – 5.00 มีระดับการประเมิน มาก

การเข้าถึงด้านราคาประหยัด ด้านการอำนวยความสะดวกของเจ้าหน้าที่ และด้านการได้สิทธิตามเงื่อนไข การเข้าถึงด้านราคาประหยัด มีค่าเฉลี่ยการเข้าถึงระดับปานกลาง (2.41) การเข้าถึงด้านการอำนวยความสะดวกของเจ้าหน้าที่ มีค่าเฉลี่ยการเข้าถึงระดับปานกลาง 2.44 และการเข้าถึงด้านการได้สิทธิตามเงื่อนไข มีค่าเฉลี่ยการเข้าถึงระดับปานกลาง 2.44 เมื่อพิจารณาเปรียบเทียบการเข้าถึงด้านราคาประหยัด ด้านการอำนวยความสะดวกของเจ้าหน้าที่ผู้ให้บริการและด้านการได้สิทธิตามเงื่อนไขที่กำหนด พบว่ามีค่าเฉลี่ยการเข้าถึงที่ใกล้เคียงกันระหว่าง 2.41-2.44 แต่หากเปรียบเทียบกับการเข้าถึงด้านกายภาพของระบบขนส่งมวลชนสาธารณะต่างๆ ซึ่งมีค่าระหว่าง 3.06-3.42 พบว่า มีค่าต่างกันมาก แสดงให้เห็นว่าการเข้าถึงด้านราคาประหยัด ด้านการอำนวยความสะดวกของเจ้าหน้าที่ผู้ให้บริการ และด้านการได้สิทธิตามเงื่อนไขที่กำหนด ควรต้องมีการปรับปรุงเร่งด่วนมากกว่าการเข้าถึงทางกายภาพ ดังแสดงตามตารางที่ 3



ตารางที่ 3 การเปรียบเทียบการเข้าถึงด้านราคาประหยัด ด้านการอำนวยความสะดวก ของเจ้าหน้าที่ผู้ให้บริการและด้านการได้สิทธิตามเงื่อนไขที่กำหนด

การเข้าถึง	ค่าเฉลี่ย	แปลผล
ด้านราคาประหยัด	2.41	ปานกลาง
1. ค่าโดยสารระบบขนส่งมวลชนสาธารณะมีความเหมาะสมและสอดคล้องกับสถานะทางเศรษฐกิจของท่าน		
ค่าเฉลี่ยการเข้าถึง	2.41	ปานกลาง
ด้านการอำนวยความสะดวกของเจ้าหน้าที่ผู้ให้บริการ		
1. การได้รับความช่วยเหลือและอำนวยความสะดวกจากเจ้าหน้าที่ผู้ให้บริการหรือพนักงานอย่างรวดเร็ว ปลอดภัย และไม่เลือกปฏิบัติ	2.44	ปานกลาง
2. เจ้าหน้าที่ผู้ให้บริการหรือพนักงานมีการดำเนินการช่วยเหลือแนะนำเส้นทางและการใช้บริการให้แก่ผู้สูงอายุ	2.43	ปานกลาง
ค่าเฉลี่ยการเข้าถึง	2.44	ปานกลาง
ด้านการได้สิทธิตามเงื่อนไขที่กำหนด		
1. การได้รับข่าวสารเรื่องสิทธิการลดหย่อนค่าโดยสารสำหรับผู้สูงอายุ	2.50	ปานกลาง
2. การได้ใช้สิทธิการลดหย่อนค่าโดยสารสำหรับผู้สูงอายุ	2.37	ปานกลาง
ค่าเฉลี่ยการเข้าถึง	2.44	ปานกลาง

หมายเหตุ : ค่าเฉลี่ย 0.00 – 1.67 มีระดับการประเมิน ต่ำ
ค่าเฉลี่ย 1.68 – 3.33 มีระดับการประเมิน ปานกลาง
ค่าเฉลี่ย 3.34 – 5.00 มีระดับการประเมิน มาก

2. ผลการศึกษาปัญหาและความต้องการในการใช้บริการระบบขนส่งมวลชนสาธารณะของผู้สูงอายุ

การศึกษาปัญหาในการใช้บริการระบบขนส่งมวลชนสาธารณะของผู้สูงอายุเรียงลำดับจากคะแนนเฉลี่ยที่สูงสุดไปยังคะแนนเฉลี่ยที่ต่ำที่สุด พบว่า ปัญหาในการใช้บริการระบบขนส่งมวลชนสาธารณะลำดับแรก คือ ต้องใช้เวลานานในการรอรถเมล์ ค่าเฉลี่ย 3.89 ลำดับรองลงมา คือ คนในครอบครัวไม่ยอมให้เดินทางโดยลำพัง ค่าเฉลี่ย 3.63 การใช้เทคโนโลยีหรือแอปพลิเคชันต่าง ๆ ในการซื้อตั๋วโดยสารมีความยุ่งยาก ค่าเฉลี่ย 3.55 ระบบขนส่งมวลชนสาธารณะมีจุดบริการที่ไม่ครอบคลุมทั่วกรุงเทพมหานคร (ค่าเฉลี่ย 3.47) ไม่สามารถใช้ระบบขนส่งมวลชนสาธารณะได้ในชั่วโมงเร่งด่วน

(7:30 – 8:30 น. และ 16:30 – 17:30 น.) (ค่าเฉลี่ย 3.46) การเดินทางจากบ้านไปสู่ระบบขนส่งมวลชนสาธารณะมีระยะทางไกล ค่าเฉลี่ย 3.38 ไม่มั่นใจในการเดินทางด้วยระบบขนส่งมวลชนสาธารณะโดยลำพัง ค่าเฉลี่ย 3.34 ไม่สามารถใช้ห้องน้ำในสถานีรถไฟได้อย่างสะดวก ค่าเฉลี่ย 3.27 บันไดเลื่อนในสถานีรถไฟมีความเร็วมากเกินไป ค่าเฉลี่ย 3.25 และไม่สามารถใช้ลิฟต์ในสถานีรถไฟได้อย่างสะดวก ค่าเฉลี่ย 3.21 ตามลำดับ

สำหรับการศึกษาความต้องการในการใช้บริการระบบขนส่งมวลชนสาธารณะของผู้สูงอายุ ซึ่งเรียงลำดับจากคะแนนเฉลี่ยที่สูงสุดไปยังคะแนนเฉลี่ยที่ต่ำที่สุด พบว่าผู้สูงอายุมีความคาดหวังต้องการใช้บริการระบบขนส่งมวลชนสาธารณะลำดับแรก คือมีความต้องการให้รถเมล์ทุกคันเป็นรถเมล์ขานต่ำสำหรับผู้สูงอายุขึ้นลงได้สะดวก ค่าเฉลี่ย 4.61 ลำดับรองลงมา คือ มีความต้องการให้ปรับปรุงระบบขนส่งมวลชนสาธารณะทุกประเภทให้เชื่อมต่อกันเพื่อให้ผู้สูงอายุสามารถใช้ได้อย่างสะดวกและปลอดภัย ค่าเฉลี่ย 4.47 อยากให้มีอาสาสมัครเพื่อพาผู้สูงอายุที่ไม่สามารถพึ่งพาตนเองได้เดินทางโดยผู้จุดหมาย ค่าเฉลี่ย 4.38 ต้องการให้มีบริการขนส่งมวลชนสาธารณะเพื่อใช้รับส่งผู้สูงอายุไปโรงพยาบาลโดยเฉพาะ ค่าเฉลี่ย 4.35 ต้องการให้รถเมล์ทุกคันมีระบบรองรับผู้สูงอายุที่ใช้รถเข็นวีลแชร์ ค่าเฉลี่ย 4.34 ต้องการรถเมล์ที่ให้บริการเฉพาะผู้สูงอายุโดยมีเจ้าหน้าที่ที่ได้รับการฝึกอบรมประจำอยู่ด้วย ค่าเฉลี่ย 4.30 ต้องการให้มีการปรับปรุงระบบขนส่งมวลชนทางน้ำเพื่อให้ผู้สูงอายุใช้ได้โดยสะดวกและปลอดภัย ค่าเฉลี่ย 4.26 อยากให้มีการปรับปรุงเทคโนโลยีและแอปพลิเคชันต่าง ๆ เพื่อให้ผู้สูงอายุใช้ได้ง่าย ค่าเฉลี่ย 4.19 ต้องการรถเมล์ที่ให้บริการเฉพาะผู้สูงอายุให้บริการในช่วงกลางวันโดยหลีกเลี่ยงชั่วโมงเร่งด่วนของคนวัยทำงาน ค่าเฉลี่ย 4.13 และต้องการให้มีป้ายรถเมล์อัจฉริยะที่สามารถบอกตำแหน่งและระยะเวลารอคันถัดไปได้ ค่าเฉลี่ย 4.04 ตามลำดับ

3. ผลศึกษาแนวทางการพัฒนาระบบขนส่งมวลชนสาธารณะในกรุงเทพมหานครเพื่อการเข้าถึงที่เท่าเทียมของผู้สูงอายุ

การสัมภาษณ์ตัวแทนเจ้าหน้าที่ภาครัฐผู้กำหนดนโยบายขนส่งมวลชนสาธารณะในกรุงเทพมหานคร ประกอบด้วย การรถไฟฟ้าขนส่งมวลชนแห่งประเทศไทย กรมเจ้าท่า องค์การขนส่งมวลชนกรุงเทพ และกรุงเทพมหานคร จำนวน 4 คน พบว่านโยบายระดับชาติด้านการจัดสวัสดิการผู้สูงอายุของไทย ส่งเสริมและสนับสนุนให้ผู้สูงอายุได้รับสิทธิด้านการคมนาคมขนส่ง โดยมีกำหนดไว้อย่างชัดเจนในมาตรา 11 ตามพระราชบัญญัติผู้สูงอายุ พ.ศ. 2546 และแก้ไขเพิ่มเติม พ.ศ. 2553 (กระทรวง



การพัฒนาสังคมและความมั่นคงของมนุษย์, 2553:7-8) ซึ่งมีการกำหนดหน่วยงานผู้มีอำนาจหน้าที่รับผิดชอบดำเนินการเกี่ยวกับการคุ้มครอง การส่งเสริมและการสนับสนุนผู้สูงอายุตามมาตรา 11 (5) การอำนวยความสะดวกและความปลอดภัยโดยตรงแก่ผู้สูงอายุในอาคาร สถานที่ ยานพาหนะ หรือการบริการสาธารณสุขอื่น รวมทั้งมาตรา 11 (6) การช่วยเหลือค่าโดยสารตามความเหมาะสม ซึ่งทุกหน่วยงานมีการดำเนินการส่งเสริมและสนับสนุนให้ผู้สูงอายุได้รับสิทธิดังกล่าว เช่น การจัดให้มีลิฟต์ ทางลาด และการออกแบบเพื่อทุกคน (Universal Design) ในการอำนวยความสะดวกแก่ผู้สูงอายุ อีกทั้งรถโดยสารประจำทาง รถไฟฟ้า และเรือโดยสารยังมีการลดหย่อนค่าโดยสารครึ่งราคาให้แก่ผู้สูงอายุ ซึ่งภาครัฐได้ให้ความสำคัญในการส่งเสริมผู้สูงอายุให้สามารถเข้าถึงและใช้ประโยชน์จากบริการขนส่งสาธารณะ ตามยุทธศาสตร์การพัฒนาสิ่งอำนวยความสะดวกในภาคขนส่งสำหรับคนพิการและผู้สูงอายุของกระทรวงคมนาคม ทั้ง 4 ด้าน ได้แก่ 1. ด้านนโยบายและกฎหมายเกี่ยวกับการจัดสิ่งอำนวยความสะดวกและให้บริการคนพิการและผู้สูงอายุ 2. ด้านการปรับปรุงโครงสร้างทางกายภาพสิ่งอำนวยความสะดวกและยานพาหนะสำหรับคนพิการและผู้สูงอายุ 3. ด้านการฝึกอบรมบุคลากรเกี่ยวกับการจัดสิ่งอำนวยความสะดวกและการให้บริการคนพิการและผู้สูงอายุ 4. ด้านการนำเทคโนโลยีและนวัตกรรมมาใช้อำนวยความสะดวกแก่คนพิการและผู้สูงอายุ โดยแผนงานการพัฒนาในอนาคตของหน่วยงานภาครัฐด้านระบบขนส่งมวลชนสาธารณะในกรุงเทพมหานคร มุ่งเน้นการปรับปรุงโครงสร้างพื้นฐานและการบริการเพื่อให้ประชาชนทุกคนสามารถเข้าถึงระบบขนส่งมวลชนได้ด้วยตัวเอง ดังนี้

การรถไฟฟ้าขนส่งมวลชนแห่งประเทศไทย ได้เปิดโอกาสให้ประชาชนทุกคนมีส่วนร่วมในการให้ความคิดเห็น เพื่อให้ผู้ให้บริการทำการพัฒนาและปรับปรุงรูปแบบการให้บริการ การรถไฟฟ้าขนส่งมวลชนแห่งประเทศไทย ได้รับข้อเสนอแนะจากภาคีเครือข่ายขนส่งมวลชนทุกคนต้องขึ้นได้ อยากรให้มีการเพิ่มลิฟต์ในทุกสถานี ซึ่งภาคีเครือข่ายดังกล่าวส่วนใหญ่เป็นเสียงจากผู้พิการ จากการสัมภาษณ์ผู้บริหารภาครัฐได้สะท้อนปัญหาความต้องการลิฟต์เพิ่มขึ้นมาจากคนพิการ โดยมีข้อสังเกตว่าไม่มีการร้องขอจากกลุ่มผู้สูงอายุเนื่องจากผู้สูงอายุยังไม่มีมารวมกลุ่มกันอย่างชัดเจนเหมือนกลุ่มผู้พิการในการผลักดันนโยบายด้านขนส่งมวลชนสาธารณะ

กรมเจ้าท่า มีแผนปรับปรุงท่าเรือทุกแห่งให้มีการจำกัดจำนวนผู้โดยสารให้มีจำนวนสัมพันธ์กับโป๊ะหน้าท่าเพื่อความปลอดภัย รวมทั้งปรับปรุงทางลาดเพื่อให้รถเข็นวีลแชร์สามารถเข้ามาให้ท่าเรือได้ แต่อย่างไรก็ตาม การใช้บริการจากเจ้าหน้าที่กรมเจ้าท่า

ยังควบคุมการให้บริการของผู้รับจ้างเดินเรือไม่ทั่วถึง นอกจากนี้ การก่อสร้างและปรับปรุงสิ่งอำนวยความสะดวกแก่ผู้สูงอายุของกรมเจ้าท่ามีขอบเขตจำกัดเฉพาะท่าเรือเท่านั้น ส่วนการเชื่อมต่อกับพื้นที่สาธารณะโดยรอบต้องประสานงานกับหน่วยงานอื่น

องค์การขนส่งมวลชนกรุงเทพ มีแผนที่จะเปลี่ยนแปลงรถโดยสารประจำทางทุกคันให้เป็นรถขานต่ำ มีพนักงานขับรถเพียงคนเดียวที่ให้บริการโดยใช้ตัวโดยสารอิเล็กทรอนิกส์ รวมทั้งมีกริ่งสำหรับผู้สูงอายุ และผู้พิการที่ติดตั้งในตำแหน่งที่ไม่สูงและเสียงกริ่งจะแตกต่างจากเสียงกริ่งสำหรับคนทั่วไปเพื่อให้พนักงานขับรถสังเกตได้และเพิ่มความระมัดระวังให้กับผู้พิการและผู้สูงอายุ นอกจากนี้ องค์การขนส่งมวลชนกรุงเทพได้ให้ความเห็นถึงอนาคตจะมีการใช้บัตรสมาร์ทการ์ดซึ่งจะทำให้การใช้ส่วนลดค่าโดยสารของผู้สูงอายุใช้ได้ง่ายขึ้น เข้าถึงสะดวกมากขึ้น แต่ประชาชนอาจยังนิยมใช้รถส่วนตัวมากกว่า ดังนั้น ภาครัฐต้องทำให้การใช้รถสาธารณะเกิดความสะดวกมากกว่าใช้รถยนต์ส่วนตัว เช่น รถสาธารณะไม่ต้องมีปัญหาที่จอดรถ และปรับปรุงการให้บริการที่มีต่อผู้สูงอายุ

กรุงเทพมหานคร มีโครงการแท็กซี่สำหรับผู้พิการ ผู้สูงอายุ และผู้ที่ไม่สามารถช่วยเหลือตัวเองได้ โดยสามารถเรียกใช้ได้โดยการโทรจองและเรียกรถให้ไปรับส่ง ซึ่งเป็นการดำเนินการเพื่อผู้สูงอายุที่มีอายุเกิน 80 ปี ที่เข้าไม่ถึงบริการขนส่งมวลชนสาธารณะ ส่วนในด้านบริการแก่ผู้สูงอายุ กรุงเทพมหานครมีองค์ความรู้ในการให้บริการแต่ขาดจำนวนบุคลากรที่เพียงพอสำหรับการให้ความเห็นเชิงวิพากษ์ ที่มีประชากรเป้าหมายจำนวน 10 คน คือ ตัวแทนผู้สูงอายุจำนวน 6 คน และตัวแทนภาครัฐผู้กำหนดนโยบายจำนวน 4 คน ซึ่งเป็นผู้ร่วมวิจัย การศึกษาในขั้นนี้ต่อบัณฑิตผู้ประสงค์เพื่อศึกษาแนวทางการพัฒนาระบบขนส่งมวลชนสาธารณะในกรุงเทพมหานครเพื่อการเข้าถึงที่เท่าเทียม โดยผู้วิจัยประสานงานกับสภาผู้สูงอายุแห่งประเทศไทย การรถไฟขนส่งมวลชนแห่งประเทศไทย องค์การขนส่งมวลชนกรุงเทพ กรมเจ้าท่า และ กรุงเทพมหานคร ในการส่งข้อมูลประเด็นในเวทีวิพากษ์ให้กับผู้ร่วมวิจัย และติดต่อขอรับแบบสอบถามกลับคืน รวมทั้งการโทรศัพท์สัมภาษณ์ผู้ร่วมวิจัยเพิ่มเติมภายหลังจากการได้รับแบบสอบถามคืน ซึ่งตัวแทนผู้สูงอายุเห็นด้วยกับการแยกกลุ่มผู้สูงอายุ และกลุ่มผู้พิการออกเป็นคนละกลุ่ม เนื่องจากเห็นว่ากลุ่มคนทั้งสองมีลักษณะที่แตกต่างกัน ซึ่งการให้บริการแก่ผู้สูงอายุควรเน้นการอบรมเจ้าหน้าที่ในเรื่องสิทธิและศักดิ์ศรีความเป็นมนุษย์ของผู้สูงอายุ เพื่อให้ผู้สูงอายุสามารถใช้บริการระบบขนส่งมวลชนได้อย่างมั่นใจและไม่รู้สึกเป็นภาระแก่ผู้อื่น สำหรับตัวแทนของภาครัฐให้ความเห็นว่า



มีความเป็นไปได้กับข้อเสนอแนะเชิงนโยบายนี้ แต่มีข้อคิดเห็นเพิ่มเติมว่าการพัฒนาสิ่งอำนวยความสะดวกในภาคขนส่งสำหรับผู้พิการและผู้สูงอายุ ในปัจจุบันภาครัฐได้ออกแบบตามหลักการออกแบบสำหรับทุกคน (Universal Design) อยู่แล้ว ดังนั้นจึงควรมีการเพิ่มเติมการพัฒนาด้านการบริการจากเจ้าหน้าที่เพื่อผู้สูงอายุในภาคขนส่งมากกว่า

สรุปผลการวิจัย

การศึกษาการเข้าถึงบริการระบบขนส่งมวลชนสาธารณะของผู้สูงอายุในกรุงเทพมหานคร พบว่า การเข้าถึงด้านการให้บริการของเจ้าหน้าที่ และด้านการได้รับสิทธิตามเงื่อนไขที่กำหนด ควรต้องมีการปรับปรุงเร่งด่วนมากกว่าการเข้าถึงทางกายภาพ สำหรับปัญหาในการใช้บริการระบบขนส่งมวลชนสาธารณะของผู้สูงอายุ เรียงลำดับตามค่าเฉลี่ยของปัญหา พบว่าการปรับปรุงความถี่ของรถโดยสารประจำทาง และการปรับปรุงบริการเพื่อให้ผู้สูงอายุรวมทั้งคนในครอบครัวมีความมั่นใจในการเดินทางโดยใช้ระบบขนส่งมวลชนสาธารณะเป็นมาตรการที่ภาครัฐควรให้ความสำคัญ สำหรับความต้องการการใช้บริการระบบขนส่งมวลชนสาธารณะของผู้สูงอายุ พบว่า อยากให้รถเมล์ทุกคันเป็นรถเมล์ขานต่ำสำหรับผู้สูงอายุขึ้นลงได้สะดวกต้องการให้ระบบขนส่งมวลชนทุกประเภทเชื่อมต่อกันอย่างสะดวกและปลอดภัย การปรับปรุงบริการเพื่อให้ผู้สูงอายุมีความมั่นใจในการเดินทาง กลุ่มผู้สูงอายุมีความแตกต่างจากกลุ่มผู้พิการ ซึ่งนำมาสู่ข้อเสนอแนะให้สนับสนุนชมรมผู้สูงอายุในกรุงเทพมหานครเข้ามามีส่วนร่วมขับเคลื่อนนโยบายด้านระบบขนส่งมวลชน อีกทั้ง ภาครัฐควรมีการอำนวยความสะดวกสำหรับผู้สูงอายุทั้งขอบเขตสถานีและการเชื่อมต่อกับพื้นที่สาธารณะโดยรอบ และมีการพัฒนาหลักสูตรการอบรมเจ้าหน้าที่ผู้ให้บริการของระบบขนส่งมวลชนทุกประเภทในกรุงเทพมหานครให้มีมาตรฐานเดียวกัน

อภิปรายผลการวิจัย

กลุ่มตัวอย่างผู้สูงอายุมีการเข้าถึงระบบขนส่งมวลชนสาธารณะทั้งทางด้านกายภาพ ด้านราคา ด้านการอำนวยความสะดวกของเจ้าหน้าที่ผู้ให้บริการ และด้านการใช้สิทธิตามเงื่อนไขที่กำหนด ในระดับปานกลางถึงสูง ซึ่งเชื่อมโยงกับนโยบายการจัดการด้านการคมนาคมขนส่งของภาครัฐที่มุ่งเน้นการลดความเหลื่อมล้ำทางสังคม สอดคล้องกับทฤษฎีความยุติธรรม ของ จอห์น รอลส์ ที่มีแนวคิดว่าคุณที่ด้อยโอกาส

ที่สุดในสังคม ควรที่จะได้รับโอกาสอย่างเท่าเทียม ซึ่งแนวความคิดดังกล่าวความยุติธรรม จะเกิดขึ้นได้ก็ต่อเมื่อคนในสังคมยอมรับการปฏิบัติต่อกันอย่างเท่าเทียมและเป็นธรรม โดยมีประเด็นสำคัญ คือ ภาครัฐมีบูรณาการระหว่างหน่วยงานต่างๆ เพื่อเพิ่มความสะดวก ในการเข้าถึงระบบขนส่งมวลชนสาธารณะ แต่ข้อค้นพบจากการวิจัย พบว่า ผู้สูงอายุยัง ไม่มีการรวมกลุ่มอย่างเป็นทางการเพื่อเข้าไปมีส่วนร่วมในการร่วมกำหนดหรือผลักดัน นโยบายเหมือนอย่างการรวมกลุ่มของผู้พิการ ซึ่งสามารถเป็นตัวแทนส่งเสียงเรียกร้อง ความเท่าเทียมทางสังคมได้ ดังนั้น แนวทางการพัฒนาระบบขนส่งมวลชนสาธารณะใน กรุงเทพมหานคร เพื่อการเข้าถึงที่เท่าเทียมของผู้สูงอายุในครั้งนี้ มีประเด็นพิจารณา ดังนี้

1. การก่อสร้างเชื่อมต่อสิ่งอำนวยความสะดวกเพื่อผู้สูงอายุยังขาดการบูรณาการระหว่างหน่วยงาน การรถไฟฟ้ามหานครแห่งประเทศไทย และกรมเจ้าท่าซึ่งเป็นหน่วยงานภาครัฐสังกัดกระทรวงคมนาคม ได้ดำเนินการในการสร้างสิ่งอำนวยความสะดวกเพื่อผู้สูงอายุ เช่น ทางลาด รวจับ และพื้นผิวถนนที่เรียบไม่เป็นอุปสรรคในการเดินเท้าของผู้สูงอายุ แต่อย่างไรก็ตามในสภาพความเป็นจริง การก่อสร้างของหน่วยงานดังกล่าวยังมีข้อจำกัดเฉพาะในบริเวณสถานีหรือท่าเรือเท่านั้น ซึ่งการเชื่อมต่อพื้นที่ทางเดินโดยรอบเป็นเขตพื้นที่รับผิดชอบของหน่วยงานอื่น เช่น กรุงเทพมหานคร หรือกรมทางหลวง ดังนั้นสภาพทางเดินเท้าและสิ่งอำนวยความสะดวกเพื่อผู้สูงอายุในปัจจุบันจึงกระจายตัวอยู่บางบริเวณพื้นที่ และยังไม่ครอบคลุมทั่วทั้งพื้นที่กรุงเทพมหานคร ปัญหาดังกล่าวสามารถแก้ไขได้โดยการวางแผนก่อสร้างพัฒนาและบูรณาการร่วมกันระหว่างหลายหน่วยงาน ที่มีอำนาจในการดูแลพื้นที่ต่าง ๆ ในกรุงเทพมหานคร ซึ่งที่ผ่านมากรุงเทพมหานครได้มีการประกาศแผนพัฒนากรุงเทพมหานครระยะ 20 ปี (พ.ศ.2556-2575) เป็นแผนยุทธศาสตร์การพัฒนา เพื่อกำหนดวิสัยทัศน์กรุงเทพฯ 2575 เป็นมหานครแห่งเอเชีย โดยมีการกำหนดประเด็นยุทธศาสตร์ที่ส่งเสริมให้กรุงเทพมหานครเป็น “มหานครสำหรับทุกคน” เพื่อจัดสิ่งอำนวยความสะดวกและสวัสดิการให้กับผู้สูงอายุ ผู้พิการและผู้ด้อยโอกาส (สำนักยุทธศาสตร์และประเมินผล, 2556 : 150-166) สอดคล้องกับแนวคิดเมืองที่เป็นมิตรต่อผู้สูงอายุ (Age-friendly City) แนวความคิดในการจัดการสังคมผู้สูงอายุที่อยู่ในเมืองภายใต้โครงการ Global Age-friendly Cities Project เป็นความคิดริเริ่มขององค์การอนามัยโลกซึ่งได้ให้นิยามหมายถึง เมืองที่มีการจัดสถานะแวดล้อมที่ง่ายและสะดวกในการเข้าถึงและอยู่อาศัยร่วมกัน โดยที่สามารถสร้างเสริมให้เกิดผู้สูงอายุที่กระฉับกระเฉง ซึ่งในปี พ.ศ.2561



กรุงเทพมหานครได้ร่วมมือกับกระทรวงคมนาคมจัดให้มีแผนพัฒนาการเชื่อมต่อโครงข่ายการสัญจรในพื้นที่กรุงเทพมหานครเส้นทาง ล้อ รวง เรือ เพื่อช่วยในการแก้ปัญหาจราจรและลดการใช้รถยนต์ส่วนตัว โดยการเชื่อมต่อระบบขนส่งมวลชนอันได้แก่ รถโดยสารประจำทาง รถไฟฟ้าขนส่งมวลชน และเรือโดยสารสาธารณะ ให้มีความสะดวกสำหรับการเข้าถึงของทุกคน จะเห็นได้ว่า การพัฒนาเมืองที่เป็นมิตรต่อผู้สูงอายุต้องสามารถสร้างเสริมให้เกิดผู้สูงอายุที่กระฉับกระเฉง (Active Aging) ซึ่งภาครัฐได้ทำการออกแบบระบบขนส่งมวลชนสาธารณะให้ใช้ได้ทั่วทั้งเมืองเพื่อให้ผู้สูงอายุเดินทางได้อย่างสะดวก แต่ยังมีปัญหาและข้อจำกัดบางประการเกี่ยวกับการประสานงานของหน่วยงานที่เกี่ยวข้อง เช่น การที่องค์การขนส่งมวลชนกรุงเทพ ทำการเปลี่ยนแปลงรถโดยสารประจำทาง ให้เป็นรถเมล์ชานต่ำ ต้องได้รับความร่วมมือจากกรุงเทพมหานครในการปรับปรุงทางเท้าให้สอดคล้องกับสภาพรถ ดังนั้น การประสานความร่วมมือของหน่วยงานภาครัฐจึงเป็นสิ่งสำคัญในการผลักดันนโยบาย

2. การส่งเสริมให้ผู้สูงอายุสามารถเดินทางได้อย่างเท่าเทียมและปลอดภัยเป็นการพิทักษ์สิทธิไม่ให้เกิดเลือกปฏิบัติอย่างไม่เป็นธรรม ภาครัฐได้กำหนดนโยบายการพัฒนาระบบขนส่งมวลชนสาธารณะในกรุงเทพมหานครเพื่อให้ประชาชนทุกคนได้เข้าถึงบริการอย่างเท่าเทียม โดยมีการบูรณาการจากหลายหน่วยงานที่เกี่ยวข้อง ได้แก่ การรถไฟแห่งประเทศไทย กรมเจ้าท่า องค์การขนส่งมวลชนกรุงเทพ และกรุงเทพมหานคร แต่ผลการศึกษาเชิงปริมาณ พบว่า ผู้สูงอายุที่ใช้บริการขนส่งสาธารณะยังคงประสบปัญหาในการใช้บริการ เช่น ตัวผู้สูงอายุและคนในครอบครัวไม่มั่นใจในการเดินทางตามลำพัง รวมทั้งการไม่สามารถใช้ลิฟต์ในสถานีรถไฟฟ้ายได้อย่างสะดวก อีกทั้งข้อค้นพบจากการวิจัยพบว่า นโยบายของภาครัฐยังไม่ได้แยกการจัดให้บริการผู้สูงอายุออกเป็นช่วงวัยต่างๆ ซึ่งในความเป็นจริงผู้สูงอายุมีหลากหลายรูปแบบทั้งช่วงวัยที่ยังทำงานได้ ช่วยเหลือตัวเองได้ ช่วยเหลือตัวเองได้บ้าง และต้องมีผู้ช่วยเหลือ อีกทั้งภาครัฐมีมุมมองเรื่องการสนับสนุนการเข้าถึงระบบขนส่งมวลชนสาธารณะของผู้สูงอายุ ว่า เป็นส่วนหนึ่งของการเข้าถึงของผู้พิการ เนื่องจากเห็นว่าผู้สูงอายุมีร่างกายที่ถือว่าผู้พิการ หากผู้พิการเข้าถึงได้ก็จะทำให้ผู้สูงอายุเข้าถึงได้ด้วย ซึ่งหากมองลงไปในรายละเอียดการให้บริการช่วยเหลือระหว่างผู้สูงอายุและผู้พิการจะเห็นว่า มีทักษะการให้บริการที่แตกต่างกัน ในปัจจุบันหน่วยงานภาครัฐมีคณะกรรมการจัดระบบการจราจรทางบกตามพระราชบัญญัติ คณะกรรมการจัดระบบการจราจร พ.ศ. 2521 ซึ่งระบุนาตรา 4

ให้นายกรัฐมนตรีเป็นประธานกรรมการ และมาตรา 5 (4) ระบุว่า คณะกรรมการมีอำนาจหน้าที่กำหนดมาตรการเกี่ยวกับการแก้ปัญหาการจราจรทางบก ตลอดจนกำกับดูแลเร่งรัดการปฏิบัติงานของหน่วยงานที่เกี่ยวข้อง และประสานการปฏิบัติให้เป็นไปตามมาตรการ นโยบายและแผนหลักที่กำหนด สำหรับกรุงเทพมหานคร มีผู้ว่าราชการกรุงเทพมหานครเป็นกรรมการในคณะกรรมการจัดระบบจราจรทางบก ซึ่งได้จัดตั้งคณะอนุกรรมการขับเคลื่อนยุทธศาสตร์ที่ 5 ตามแผนพัฒนาคุณภาพชีวิตผู้สูงอายุกรุงเทพมหานคร ระยะที่ 2 พ.ศ. 2561-2564 (กรุงเทพมหานคร, 2560) โดยที่ผ่านมาคณะอนุกรรมการดังกล่าวยังไม่มีข้อเสนอเรื่องการจัดให้บริการขนส่งมวลชนให้แก่ผู้สูงอายุตามช่วงวัย เพื่อส่งเสริมให้ผู้สูงอายุเดินทางได้อย่างเท่าเทียมและปลอดภัย นอกจากนี้ ในยุทธศาสตร์การพัฒนาสิ่งอำนวยความสะดวกในภาคขนส่งสำหรับคนพิการและผู้สูงอายุของกระทรวงคมนาคม ควรพิจารณาให้มีการแยกกลุ่มผู้สูงอายุและกลุ่มคนพิการออกเป็นคนละกลุ่ม เพื่อเป็นการพิทักษ์สิทธิ์ผู้สูงอายุไม่ให้ถูกเลือกปฏิบัติอย่างไม่เป็นธรรม

3. กลุ่มผู้สูงอายุมีความแตกต่างจากกลุ่มผู้พิการและต้องมีส่วนร่วมในการผลักดันนโยบายของรัฐบาล การสัมภาษณ์เจ้าหน้าที่ภาครัฐได้ให้ความเห็นว่า การส่งเสริมสิ่งอำนวยความสะดวกในการเข้าถึงระบบขนส่งมวลชนสาธารณะให้แก่ผู้พิการจะสามารถครอบคลุมกลุ่มผู้สูงอายุด้วย ซึ่งแนวคิดดังกล่าวอาจส่งผลให้การให้บริการจากเจ้าหน้าที่ภาครัฐไม่ได้ลงรายละเอียดในเรื่อง การให้บริการที่แตกต่างกันระหว่างกลุ่มผู้สูงอายุ และกลุ่มผู้พิการ ซึ่งในสภาพความเป็นจริงทั้งผู้พิการและผู้สูงอายุต่างก็มีปัญหาในการเดินทางที่แตกต่างกัน รวมทั้งในการศึกษาเชิงคุณภาพ พบว่า กลุ่มผู้สูงอายุยังไม่มีกรรวมกลุ่มกันอย่างชัดเจนเหมือนกลุ่มผู้พิการในการผลักดันนโยบายด้านการขนส่งมวลชนสาธารณะ ถึงแม้ว่าแนวคิดการออกแบบเพื่อคนทั้งมวล (Universal Design) จะเหมาะกับคนพิการ ผู้สูงอายุ เด็ก และสตรีมีครรภ์ แต่ไม่ได้หมายความว่าให้ใช้เฉพาะสำหรับคนกลุ่มนี้เท่านั้น คนทั่วไปก็สามารถใช้สิ่งอำนวยความสะดวกเหล่านี้ได้ เพียงแต่ในสถานการณ์ที่มีกลุ่มคนพิการ ผู้สูงอายุ เด็ก และสตรีมีครรภ์ จะใช้งานสิ่งอำนวยความสะดวกนั้นคนทั่วไปจะหลีกเลี่ยงทางให้คนกลุ่มนี้ใช้ก่อน (ไตรรัตน์ จารุทัศน์, 2561 : 186) ดังนั้นสังคมจึงต้องให้ความสำคัญกับสิทธิและการเข้าถึงบริการที่เท่าเทียม อีกทั้งหากนโยบายภาครัฐสามารถสนับสนุนให้มีการรวมกลุ่มของผู้สูงอายุเพื่อให้เป็นตัวแทนผู้มีส่วนร่วมในการกำหนดและตรวจสอบนโยบาย จะทำให้ผู้สูงอายุได้มาซึ่งสิทธิและการเข้าถึงบริการที่เท่าเทียมกับทุกคนในสังคม ซึ่งในปัจจุบันภาครัฐมีการจัดตั้ง



สมาคมสภาผู้สูงอายุแห่งประเทศไทย ในพระราชูปถัมภ์สมเด็จพระศรีนครินทราบรมราชชนนี โดยมีทิศทางหลักในการดำเนินงาน คือ 1) การเป็นศูนย์กลางหลักในการเสนอและผลักดันนโยบายด้านผู้สูงอายุ 2) การสร้างความเข้มแข็งให้แก่ผู้สูงอายุทั่วประเทศ ซึ่งที่ผ่านมาสมาคมสภาผู้สูงอายุได้สนับสนุนให้มีการรวมกลุ่มของผู้สูงอายุในรูปแบบชมรมผู้สูงอายุทั่วประเทศ แต่ยังไม่มีการรวมกลุ่มเพื่อขับเคลื่อนนโยบายด้านคนนาคนขสงเพื่อผู้สูงอายุ ซึ่งหากมีการขับเคลื่อนดังกล่าวเกิดขึ้น สมาคมสภาผู้สูงอายุจะสามารถส่งผู้แทนเข้ามาเสนอนโยบายนี้ให้กับคณะกรรมการผู้สูงอายุแห่งชาติที่มีนายกรัฐมนตรีเป็นประธานกรรมการได้

ข้อเสนอแนะ

จากข้อมูลสถานการณ์การเข้าถึงบริการ ปัญหาและความต้องการของผู้สูงอายรรวมทั้งการให้บริการระบบขนส่งมวลชนสาธารณะจากหน่วยงานภาครัฐ ผู้วิจัยได้ทำการนำประเด็นพิจารณาทำการขอความเห็นเชิงวิพากษ์จากผู้สูงอายุ และตัวแทนภาครัฐผู้ให้ข้อมูล เพื่อให้มีความเป็นไปได้ในการนำนโยบายไปสู่การปฏิบัติ ซึ่งทำให้ผู้วิจัยมีข้อเสนอแนะในการพัฒนาระบบขนส่งมวลชนสาธารณะในกรุงเทพมหานคร เพื่อการเข้าถึงที่เท่าเทียมของผู้สูงอายุ ดังนี้

1. **ข้อเสนอแนะเชิงนโยบาย** กระทรวงคมนาคม ควรให้ยุทธศาสตร์การพัฒนาสิ่งอำนวยความสะดวกในภาคขนส่งสำหรับคนพิการและผู้สูงอายุ เน้นย้ำถึงการจัดบริการที่มีความละเอียดอ่อนต่อการให้บริการแก่กลุ่มผู้สูงอายุที่มีระดับความสามารถในการช่วยเหลือตนเองที่หลากหลาย แม้ว่าหลักการหลักการออกแบบสำหรับทุกคน (Universal Design) อันเป็นการส่งเสริมการเข้าถึงที่เท่าเทียมของประชาชนทุกคนอยู่แล้ว แต่การให้บริการจากเจ้าหน้าที่ภาครัฐยังขาดความละเอียดอ่อนต่อความต้องการที่อาจมีความแตกต่างกันของกลุ่มผู้สูงอายุและบุคคลทั่วไปและคนพิการ

กระทรวงคมนาคม ควรเพิ่มคณะกรรมการร่วมระหว่างหน่วยงานภาครัฐที่เกี่ยวข้องกับการดำเนินการ “ด้านการปรับปรุงโครงสร้างทางกายภาพ สิ่งอำนวยความสะดวก และยานพาหนะสำหรับคนพิการและผู้สูงอายุ” จากหน่วยงานหลัก ได้แก่ กระทรวงการพัฒนาสังคมและความมั่นคงของมนุษย์ กระทรวงทรัพยากรธรรมชาติและสิ่งแวดล้อม และกรุงเทพมหานคร เพื่อทำหน้าที่กำกับดูแลและติดตามตรวจสอบการปรับปรุงและก่อสร้างสิ่งอำนวยความสะดวกเพื่อผู้สูงอายุให้มีแนวทางเดียวกันแบบ

บูรณาการ มีการอำนวยความสะดวกสำหรับผู้สูงอายุทั้งขอบเขตสถานีและการเชื่อมต่อกับพื้นที่สาธารณะโดยรอบ

กระทรวงคมนาคม ควรพิจารณาให้มีคณะกรรมการร่วมระหว่างหน่วยงานภาครัฐที่เกี่ยวข้องโดยเฉพาะอย่างยิ่ง กระทรวงการพัฒนาสังคมและความมั่นคงของมนุษย์ และกรุงเทพมหานคร เพื่อการ บูรณาการความรู้และความชำนาญของแต่ละหน่วยงาน นำไปสู่การพัฒนาหลักสูตรการอบรมเจ้าหน้าที่ผู้ให้บริการของระบบขนส่งมวลชนทุกประเภทในกรุงเทพมหานคร ให้มีมาตรฐานเดียวกัน อันจะทำให้เกิดการส่งเสริมการเข้าถึงการใช้บริการของผู้สูงอายุอย่างเหมาะสม

2. ข้อเสนอแนะเชิงปฏิบัติ กระทรวงการพัฒนาสังคมและความมั่นคงของมนุษย์ กระทรวงคมนาคม และกรุงเทพมหานคร ควรร่วมมือกันสนับสนุนให้เกิดอาสาสมัครช่วยเหลือผู้สูงอายุในการเดินทางเพื่อช่วยให้ผู้สูงอายุสามารถเดินทางได้ด้วยความมั่นใจในความปลอดภัย

กระทรวงการพัฒนาสังคมและความมั่นคงของมนุษย์ และกรุงเทพมหานคร ควรสนับสนุนและขยายผลโครงการแท็กซี่สำหรับผู้สูงอายุของกรุงเทพมหานคร ซึ่งจะช่วยให้ผู้สูงอายุที่มีอายุมากกว่า 80 ปี หรือผู้สูงอายุที่ไม่สามารถช่วยเหลือตนเองได้สามารถเดินทางได้

คณะกรรมการผู้สูงอายุแห่งชาติ สภาผู้สูงอายุแห่งประเทศไทย กระทรวงการพัฒนาสังคมและความมั่นคงของมนุษย์ กระทรวงคมนาคม และกรุงเทพมหานคร ควรสนับสนุนให้มีผู้แทนขององค์กรชมรมสมาคมด้านผู้สูงอายุ เข้ามามีส่วนร่วมมากขึ้นในการให้ข้อเสนอแนะเชิงปฏิบัติการและเชิงนโยบายด้านระบบขนส่งมวลชนสาธารณะ เพื่อเป็นการพิทักษ์สิทธิผู้สูงอายุในการเดินทางไม่ให้ถูกเลือกปฏิบัติอย่างไม่เป็นธรรม

3. ข้อเสนอแนะเชิงวิชาการ สถาบันการศึกษา กระทรวงคมนาคม และกระทรวงการพัฒนาสังคมและความมั่นคงของมนุษย์ ควรมีการศึกษาวิจัยประเมินผลทางด้านสิทธิของผู้สูงอายุที่ได้รับจากบริการขนส่งมวลชนสาธารณะในยุทธศาสตร์การพัฒนาสิ่งอำนวยความสะดวกในภาคขนส่งสำหรับคนพิการและผู้สูงอายุ

เอกสารอ้างอิง

กระทรวงการพัฒนาสังคมและความมั่นคงของมนุษย์. (2553). พระราชบัญญัติผู้สูงอายุ พ.ศ.2546. กรุงเทพฯ : โรงพิมพ์เทพเพ็ญวานิสย์.



- กรุงเทพมหานคร. (2560). *แผนพัฒนาคุณภาพชีวิตผู้สูงอายุกรุงเทพมหานคร ระยะที่ 2 (พ.ศ.2561-2564)*. กรุงเทพฯ : โรงพิมพ์แห่งจุฬาลงกรณ์มหาวิทยาลัย.
- กิติพัฒน์ นนทปัทมะตุลย์. (2553). *ทฤษฎีความยุติธรรมของจอห์น 롤ล์ส*. กรุงเทพฯ : มหาวิทยาลัยธรรมศาสตร์.
- ไตรรัตน์ จารุทัศน์. (2561). *Universal Design การออกแบบเพื่อทุกคน*. กรุงเทพฯ : โรงพิมพ์แห่งจุฬาลงกรณ์มหาวิทยาลัย.
- สถาบันวิจัยเพื่อการพัฒนาประเทศไทย. (2562). *สังคมอายุยืน : แข่งขันได้และอยู่ดีมีสุขได้อย่างไร ?*. การสัมมนาวันที่ 13 พฤษภาคม 2562. ณ โรงแรมเซ็นทาราแกรนด์และบางกอกคอนเวนชันเซ็นเตอร์. เซ็นทรัลเวิลด์. กรุงเทพฯ.
- สุเมธ อภิตติกุล และ นิขมน ทองพัฒน์. (2562). *พัฒนาเมืองสำหรับคนอย่างไรในสังคมอายุยืน*. (2 มิถุนายน 2562) สืบค้นจาก https://tdri.or.th/wpcontent/uploads/2019/05/2_ActiveCity2-ver.-แก้ว.pdf.
- สำนักยุทธศาสตร์และประเมินผล กรุงเทพมหานคร. (2556). *แผนพัฒนากรุงเทพมหานคร ระยะ 20 ปี พ.ศ.2556-2575*. กรุงเทพฯ : โรงพิมพ์ชุมนุมสหกรณ์การเกษตรแห่งประเทศไทย.
- Briana Hansen. (2022). *Cities With The Best Public Transportation, Ranked*. (April 27, 2022) Retrieved from <https://www.farandwide.com/s/public-transit-systems-ranked-c5d839d8a48d4da3>.
- John W. Creswell. (2003). *Research Design. Qualitive, Mixed Methods Approaches* (2nd ed.). Thousand Oaks, CA : Sage
- Remix. (2021). *8 Benefits of Public Transportation*. (April 27, 2022) Retrieved from <https://www.remix.com/blog/8-benefits-of-public-transportation>.
- Thomas Chenel and Qayyah Moynihan. (2021). *15 Cities that are home to some of the world's best transport Solutions*. (April 27, 2022) Retrieved from <https://www.businessinsider.com/15-cities-worlds-best-transport-solutions-2019-12>.
- Todd Litman. (2022). *Evaluating Transportation Equity Guidance for Incorporating Distributional Impacts in Transport Planning*. (April 27, 2022) Retrieved from <https://www.vtpi.org/equity.pdf>.

การสร้างภาพแทนตัวละครเจ้าแม่กาลีในเกมอีสปอร์ตเอาโอวี (ROV) จากความเชื่อเรื่องเจ้าแม่กาลีในเทวตำนานของ ศาสนาฮินดู

The representation of Goddess Kali in an Esports Game, ROV and Goddess Kali in Hindu Mythology

เทวากร คำสัตย์ และ หลู ซินฮุย

Teavakorn Khumsat and Lu XinHui

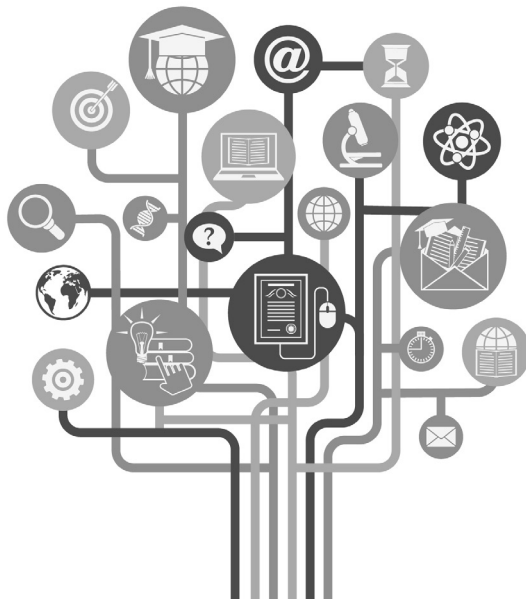



การสร้างภาพแทนตัวละครเจ้าแม่กาลีในเกมอีสปอร์ตอาโอวี (ROV) จากความเชื่อเรื่องเจ้าแม่กาลีในเวทตำนานของศาสนาฮินดู

The representation of Goddess Kali in an Esports Game,
ROV and Goddess Kali in Hindu Mythology

เทวากร คำสัตย์¹ และ หลู ซินฮุย²

Teavakorn Khumsat and Lu XinHui

¹สำนักงานการศึกษาทั่วไป สถาบันการจัดการปัญญาภิวัฒน์ จังหวัดนนทบุรี 11120 ประเทศไทย

General Education Panyapiwat Institute of Management, Nonthaburi, 11120 Thailand

e-mail : Teavakornkhu@pim.ac.th

²คณะภาษาต่างประเทศ สถาบันผู้เจียงแห่งมหาวิทยาลัยอุตสาหกรรมหนานจิง มณฑลเจียงซู 211200

สาธารณรัฐประชาชนจีน

School of Foreign Languages Nanjing Tech University Pujiang Institute,

Jiangsu 211200, People's Republic of China

e-mail : 111948@njpi.cn

Received : January 28, 2022 Revised : April 30, 2022 Accepted : May 18, 2022

บทคัดย่อ

บทความนี้มุ่งศึกษาการสร้างภาพแทนตัวละครเจ้าแม่กาลีในเกมอีสปอร์ตอาโอวี (ROV) จากความเชื่อเรื่องเจ้าแม่กาลีในเวทตำนานของศาสนาฮินดู มีวัตถุประสงค์เพื่อศึกษาและค้นหาภาพแทนของตัวละครฮีโร่ในเกมมาศึกษาวิเคราะห์ โดยการวิจัยนี้เป็นการวิจัยเอกสาร (Documentary Research) และการพรรณนาวิเคราะห์ (Description Analysis) ผลการศึกษา พบว่า บริษัทการ์นิ่า (Garena) สัญชาติสิงคโปร์ ผู้ผลิตเกมออนไลน์ที่ใหญ่ที่สุดในอาเซียน ได้นำข้อมูลในเวทตำนานของศาสนาฮินดู เกี่ยวกับเจ้าแม่กาลีที่เชื่อว่า ภาคคุร้ายที่สุดของพระแม่อุมาเทวี พระชายาของพระศิวะ โดยแบ่งภาคมาเพื่อปราบอสูรทารุณไปใช้ในการสร้างตัวละครฮีโร่ (Hero) ในเกมอีสปอร์ตอาโอวี (ROV) ซึ่งกำลังเป็นที่นิยมในกลุ่มคนเจนเนอร์เรชัน Y และ เจนเนอร์เรชัน Z ในปัจจุบัน จากการศึกษาครั้งนี้พบภาพแทนที่ปรากฏ 5 ภาพแทน ได้แก่ 1) ภาพแทนพระเทวสตรีด้านพลังอำนาจ 2) ภาพแทนพระเทวสตรีด้านการทำให้ศัตรูเกรงขามด้วยรูปปลักษณ์ของพระนาง 3) ภาพแทนพระเทวสตรีในฐานะนักรบ นักฆ่าอสูร

และศัตรู 4) ภาพแทนพระเทวสตรีที่เต็มเปี่ยมไปด้วยความเคียดแค้นฝังลึกในจิตใจ และ
5) ภาพแทนพระเทวสตรีด้านผู้ควบคุมภูตผี

ดังนั้น การศึกษาภาพแทนของตัวละครเจ้าแม่กาลีในเกมอีสปอร์ตอาโอวี (ROV) และความเชื่อเรื่องเจ้าแม่กาลีในเทวตำนานของศาสนาฮินดู จึงเป็นแนวทางทำความเข้าใจด้านการนำคติความเชื่อเกี่ยวกับเทพเจ้าในศาสนาต่าง ๆ หรือความเชื่อในเรื่องเทพเจ้าถิ่นไปสร้างมูลค่าเพิ่มในโลกโซเชียลและเกมออนไลน์ ซึ่งมีอิทธิพลต่อการเปลี่ยนแปลงวิถีชีวิตที่สะท้อนการละเล่นของเยาวชนในยุคปัจจุบันนี้อย่างเข้าใจและเข้าถึง

คำสำคัญ : การสร้างภาพแทน; เจ้าแม่กาลี; เกมอีสปอร์ตอาโอวี (ROV)

Abstract

This article aimed to study the representation of the Goddess Kali in an esports game, ROV and the Goddess Kali in Hindu mythology. The objective of this article was to study and find the representation of the Goddess Kali for an analysis. The research was conducted through documentary research and descriptive analysis. The results revealed that Garena, a company in Singapore and the largest online game manufacturer in ASEAN, adopted the information from Hindu mythology concerning the Goddess Kali to create the hero character in an esports game, ROV, which is currently popular among Generation Y and Generation Z. The Goddess Kali is believed in Hindi mythology to be the fiercest part of Uma Devi, the consort of Lord Shiva, and she reincarnated to defeat the demon. According to the study, there appeared to be five representations consisting of 1) the representation of the goddess of power, 2) an image representing a female goddess in fearing the enemy with her appearance. 3) the representation of the goddess as a warrior, a demon slayer, and an enemy, 4) the representation of the goddess full of deep hatred in her mind, and 5) the representation of the goddess who controls ghosts.



Consequently, the study of the representation of the Goddess Kali in an esports game, ROV and the beliefs regarding the Goddess Kali in Hindu mythology, is the guidelines for understanding the adoption of beliefs as to gods in various religions or belief in gods in each region in order to create added value in cyberspace and online games, having an influence on lifestyle changes that reflect the play of youth in this modern era with understanding and accessibility.

Keywords : Representation; the Goddess Kali; Esports game; ROV

บทนำ

เจ้าแม่กาลี เป็นพระเทวีปางหนึ่งในมหาคติวิทยาตามความเชื่อของลัทธิศักดิ์ที่เคารพบูชาเทวดาฝ่ายสตรีเป็นหลัก และเชื่อว่าเจ้าแม่กาลีกำเนิดจากการอวตารของพระแม่ปารวตี หรือพระแม่อูมาเทวี พระชายาของพระศิวะ หรือพระอิศวรในศาสนาพราหมณ์ - ฮินดู การอวตารของพระแม่อูมาเทวีมาเป็นเจ้าแม่กาลีนั้นมีจุดประสงค์เพื่อการกำจัดอสูรที่ได้รับพรจากพระศิวะว่าจะไม่มีเทวดาตนใดสังหารตนได้ นอกจากพระชายาของพระศิวะ เนื่องจากขณะที่อสูรบำเพ็ญตบะ และรับพรนั้น เป็นช่วงที่พระศิวะไม่มีพระชายา เพราะพระแม่สตีอดีตพระชายาได้กระโดดลงไปในกองไฟในพิธีบูชาของพระทักษะประชาบดี พระบิดาของพระนางที่กระทำการลบหลู่พระศิวะ ต่อมาเมื่อพระแม่สตีกลับชาติมาเกิดเป็นพระแม่ปารวตีหรือพระแม่อูมาเทวีได้เข้าพิธีวิวาห์กับพระศิวะ และได้รับมอบหมายจากพระศิวะให้ไปปราบอสูร แต่ด้วยรูปลักษณ์ที่งดงามบอบบาง ทำให้อสูรไม่เกรงกลัว พระนางจึงแบ่งภาคเป็นสตรีนักรบ มีวรกายสีดำมีสิบพักตร์ สิบกร มีเทพอาวุธครบทุกกร สร้อยคอทำด้วยกะโหลกมนุษย์ พระนางมีเลือดไหลเต็มปากแลบลิ้นยาวถึงหน้าอก เข็มขัดรัดเอวทำด้วยแขนของมนุษย์ เสี่ยงกริตรีองของพระนางดังสะเทือนไปทั่วจักรวาล พระนางสู้รบกับอสูรและใช้อาวุธสังหารอสูรตาย แต่เมื่อเลือดของอสูรหยดลงพื้นดิน ก็จะมีอสูรตนใหม่เพิ่มมากขึ้นเรื่อย ๆ พระนางจึงใช้ดาบตัดศีรษะของอสูรแล้วใช้ดาบรองเลือด และพระนางจึงดื่มเลือดอสูร ทำให้อสูรไม่สามารถผุดขึ้นได้อีก ด้วยความดีใจที่พระนางสามารถสังหารอสูรได้ จึงกระโดดโลดเต้น ด้วยอำนาจของพระนางทำให้พื้นดินและโลกกำลังจะถึงกาลพิनाศ เหล่าเทพจึงได้

ไปทูลเชิญให้พระศิวะมาช่วย พระศิวะจึงตัดพระทัยลงไปในอนกับพื้นดิน เมื่อพระนางเดินมาไม่ทันสังเกตจึงเหยียบเข้าที่พระอูระของพระศิวะ พระนางได้แลบลิ้นออกมาและแสดงอาการตกใจที่ได้กระทำการลบหลู่พระสวามีพระนางจึงพินคินสติ และกลายเป็นพระแม่อุมาเทวีที่มีความงดงาม เยือกเย็น เรียบร้อยดังเดิม ในประเทศอินเดีย เจ้าแม่กาลีถือว่าเป็นอวตารปางหนึ่งของพระแม่อุมาเทวีที่มีผู้นับถือเป็นอย่างมากในเมืองกัลกัตตา ซึ่งจะมีเทศกาลบูชาเจ้าแม่กาลีขึ้นในช่วงเดือนตุลาคมของทุกปี ในงานมีการจัดซุ้มต่าง ๆ เพื่อบูชาเจ้าแม่กาลี มีการแสดง มีเสียงสวดมนต์ดังไปทั่วทั้งเมือง ช่วงกลางวันประชาชนจะแต่งกายสวยงามออกจากบ้านเพื่อไปบูชาเจ้าแม่กาลีตามซุ้มต่าง ๆ ที่มีรูปเคารพเจ้าแม่กาลีปางปราบอสูร สาเหตุที่ประชาชนให้ความเคารพศรัทธาเจ้าแม่กาลี ก็เนื่องมาจากพระนางเป็นเทวีผู้ปราบอสูรและนำความสงบมาสู่โลก (จิตตภา สารพัตนิก ไชยปัญญา, 2554)

เจ้าแม่กาลีนอกจากจะเป็นเทพเจ้าในเทวดานางของศาสนาฮินดูแล้ว ยังปรากฏเป็นตัวละครในเกมอีสปอร์ต (ROV) ซึ่งได้ดัดแปลงเนื้อหาจากเทวดานางไปบ้าง แต่ส่วนใหญ่ยังคงหยิบยกรูปลักษณ์ ประวัติ ตำนาน พลังอำนาจ และความรู้สึกนึกคิดลงไป ลักษณะเด่นของตัวละคร คือ เจ้าแม่กาลีในเกมนี้เป็นตัวละครฮีโร่ในตำแหน่งเมก (ทำลายล้าง) ประเภทโจมตีระยะไกลจึงเป็นที่นิยมของนักเล่นเกม

เกมอีสปอร์ต (ROV) (อ่านว่า อา-โอ-วี) คือ แอปพลิเคชันเกมสมาร์ตโฟน มีชื่ออย่างเป็นทางการว่า Realm of Valor ผู้ผลิต คือ บริษัท Tencent บริษัทอินเทอร์เน็ตขนาดใหญ่สัญชาติสิงคโปร์ ได้เปิดตัวเกมขึ้น ในวันที่ 26 พฤศจิกายน ค.ศ. 2015 ลักษณะการเล่นเป็นการต่อสู้ด้วยกำลังเวทมนตร์ และอาวุธ มีฉากเป็นฟุ่มไม้ แม่น้ำ โดยแบ่งผู้เล่นออกเป็นสองฝ่าย ฝ่ายละ 5 คน ฝ่ายใดที่สามารถทำลายป้อมปราการหลักของอีกฝ่ายได้ก่อนจะเป็นฝ่ายชนะ รูปแบบการเล่นมีความคล้ายกับเกม Dota ที่เล่นในคอมพิวเตอร์ เกมอาโอวี (ROV) มีความสะดวกมากกว่าเกมในคอมพิวเตอร์ ทำให้เข้าถึงกลุ่มผู้เล่นได้เป็นอย่างดีจากความนิยมเกมอีสปอร์ตอาโอวี (ROV) และตัวละครเจ้าแม่กาลีดังกล่าวนำมาสู่การศึกษาวิเคราะห์การสร้างภาพแทนของเจ้าแม่กาลีนั้น ปรากฏอยู่อย่างสมเหตุสมผลในเกมอีสปอร์ตอาโอวี (ROV) เพราะมีการนำข้อมูลที่ปรากฏอยู่ในความเชื่อของเทวดานางของศาสนาฮินดู โดยอาศัยหลักการสร้างภาพแทนของตัวละครเจ้าแม่กาลีกับเจ้าแม่กาลีที่เป็นเทพเจ้า โดย เสนาะ เจริญพร (2548) ได้อธิบายถึง



การสร้างภาพแทนไว้อย่างน่าสนใจว่า ภาพแทนนั้นถูกสร้างขึ้นโดยผ่านการคัดเลือก ประจุแต่งและเน้นคุณลักษณะบางอย่างจากความเป็นจริงตามความเชื่อ และค่านิยม ภาพแทนจึงสามารถสื่อความหมายและคุณค่าอย่างใดอย่างหนึ่งในเชิงสังคมและวัฒนธรรมเกี่ยวกับเรื่องนั้น ๆ ทั้งยังสะท้อนสภาพสังคมให้ทราบว่า ผู้คนในสังคมที่มีการสร้างภาพแทน และนำเสนอภาพแทนนั้น มีความคิด ความเชื่อ ความคาดหวัง และให้ความหมายของคุณค่าต่อสิ่งที่ถูกนำเสนอในลักษณะใด

จากข้อมูลข้างต้น ทำให้ผู้วิจัยสนใจศึกษาเกี่ยวกับภาพแทนของตัวละครเจ้าแม่กาลีในเกมส์ปอร์ต อาโอวี (ROV) จากความเชื่อเรื่องเจ้าแม่กาลีในศาสนาฮินดูว่ามีการนำข้อมูลเกี่ยวกับเจ้าแม่กาลีไปใช้ในการสร้างตัวละคร (ฮีโร่) ในเกมส์ปอร์ต (ROV) เพื่อศึกษาเป็นแนวทางในการเข้าใจการนำคติความเชื่อเกี่ยวกับเทพเจ้าในศาสนาต่าง ๆ มาเป็นข้อมูลในการสร้างสรรค์เกมส์ปอร์ตที่ได้รับความนิยมจากเยาวชนในยุคปัจจุบัน

นิยามศัพท์

เจ้าแม่กาลี หมายถึง เทวสตรีภาคันกรบของพระแม่อุมาเทวี พระชายาของพระศิวะ เป็นพระเทวีองค์สำคัญในศาสนาฮินดู และเป็นเทพเจ้าสูงสุดในลัทธิศักติที่นับถือพลังแห่งมารดาเป็นใหญ่

ตัวละครเจ้าแม่กาลี (Kali) หมายถึง ตัวละครฮีโร่ในตำแหน่งเมจ (สร้างความเสียหาย) ประเภทโจมตีระยะไกลที่มีภักจะโต้ MPV (ผู้เล่นยอดเยี่ยม) หลังจบเกม ซึ่งกำลังเป็นตัวละครยอดนิยมของกลุ่มเยาวชนที่เล่นเกมปอร์ตในขณะนี้

เกมส์ปอร์ตอาโอวี (ROV) คือ เกมส์ในโทรศัพท์เคลื่อนที่สมาร์ทโฟน มีรูปแบบการเล่น คือ การต่อสู้โดยแบ่งเป็น 2 ฝ่าย ลักษณะ 5 ต่อ 5 ผู้เล่นสามารถเลือกตัวละครได้ด้วยตนเอง และตัวละครจะมีความสามารถตามตำนานที่ผู้สร้างสรรค์เกมได้นำตำนานต่าง ๆ มาสอดแทรก และฝ่ายใดที่สามารถทำลายฐานหลักอีกฝ่ายได้ก่อนจะเป็นผู้ชนะ

วัตถุประสงค์การวิจัย

เพื่อค้นหการสร้างภาพแทนของตัวละครฮีโร่เจ้าแม่กาลีในเกมส์ปอร์ตอาโอวี (ROV) จากความเชื่อเรื่องเจ้าแม่กาลีในเทวดำนาจของศาสนาฮินดู

กรอบแนวคิดการวิจัย

บทความวิจัยนี้ใช้แนวคิดภาพแทนเป็นกรอบแนวคิด การสร้างภาพตัวแทน (Representation) ของ อภิญญา เฟื่องฟูสกุล (2560) อธิบายว่า การสร้างภาพแทนคือ ตัวแทนของอัตลักษณ์ในสื่อ จะมีความหมายตามแต่วาทกรรมของผู้สร้างจะกำหนดขึ้นมา อัตลักษณ์ของตัวละครก็เป็นภาพตัวแทนที่ผ่านกระบวนการให้ความหมายและคุณค่า ภาพตัวแทน คือ ผลผลิตของด้านสารัตถะนิยมที่เตือนให้ตระหนักถึงปัจจัยของวาทกรรมอำนาจที่แฝงในกระบวนการสร้างภาพที่ปรากฏอยู่ในสื่อชนิดต่าง ๆ กล่าวคือ ในการทำงานของภาพตัวแทน (Practice of Representation) คือ การเชื่อมโยงกับ ภาษา (Language) ความหมาย (Meaning) ระบบคิด (Concept) และอำนาจ (Power) เข้าไว้ด้วยกัน เพื่อนำไปใช้เชื่อมโยง ความสัมพันธ์กับองค์ประกอบภายนอกอีก 3 ส่วน คือ

1. สิ่งที่ต้องอ้างอิงในโลก (World of thing) เช่น คน สัตว์ สิ่งของ
2. โลกทางความคิด (Conceptual World) เช่น ความคิด แนวคิดที่ช่วยในการลำดับ จดจำทำความเข้าใจสิ่งที่อยู่รอบตัว
3. สัญญะ (Sign) ซึ่งเป็นรหัส เครื่องหมาย สัญลักษณ์ต่าง ๆ ที่ใช้ในการสื่อความคิดผ่านการทำงานของภาษา

ทั้งนี้ผู้วิจัยจะนำแนวคิดการสร้างภาพแทนมาวิเคราะห์ตัวละครเจ้าแมกาลีในเกมอีสปอร์ตอาโอวี (ROV) จากความเชื่อเรื่องเจ้าแมกาลีในเทวดานานของศาสนาฮินดู

วิธีการดำเนินการวิจัย

การวิจัยนี้เป็นการศึกษาเอกสาร (Documentary Research) และการพรรณนาวิเคราะห์เพื่อค้นหา การสร้างภาพแทนของตัวละครเจ้าแมกาลีในเกมอีสปอร์ตอาโอวี (ROV) จากความเชื่อเรื่องเจ้าแมกาลีในเทวดานานของศาสนาฮินดู ได้แก่ เทวดานานเกี่ยวกับพระแม่อุมาเทวีและเจ้าแมกาลี พิธีกรรมความเชื่อ ทฤษฎีการสร้างภาพแทนจากหอสมุดแห่งชาติ มหาวิทยาลัยผู้เจียงสาธาณรัฐประชาชนจีน และสืบค้นเอกสารออนไลน์ โดยมีขั้นตอนและวิธีการดำเนินการดังนี้

1. ขอบเขตของการวิจัย

ผู้วิจัยจะวิเคราะห์ข้อมูลเฉพาะส่วนที่เกี่ยวข้องกับตัวละครกาฬี (Kali) ในเกมอีสปอร์ตอาโอวี (ROV) เท่านั้น



2. ศึกษาทฤษฎีแนวคิดการสร้างภาพแทน และงานวิจัยที่เกี่ยวข้อง

3. การวิเคราะห์ข้อมูลและการนำเสนอผลการวิเคราะห์

ผู้วิจัยวิเคราะห์ข้อมูลจากตัวบทตามที่ได้กำหนดไว้ในกรอบแนวคิดการวิจัย จากนั้นนำเสนอผลการวิเคราะห์ออกเป็นประเด็นต่าง ๆ เพื่อตอบวัตถุประสงค์ของการวิจัย แล้วนำเสนอผลการวิจัยในรูปแบบพรรณนาวิเคราะห์ (Description Analysis)

4. สรุปผล โดยนำแนวคิดเรื่องการสร้างภาพแทน และงานวิจัยที่เกี่ยวข้องมาวิเคราะห์ และอภิปรายผล

ผลการศึกษา

ผลการศึกษา พบว่า ตัวละครเจ้าแม่กาลิในเกมนีอัสปอร์ตอาโอวี (ROV) มีการนำข้อมูลและการสร้างภาพแทนของเจ้าแม่กาลิตามความเชื่อในเทวดานานของศาสนาฮินดู มาใช้เป็นข้อมูลในการสร้างตัวละคร การศึกษาค้นคว้าจึงพบภาพแทนที่ปรากฏ 5 ภาพแทน ได้แก่ 1) ภาพแทนพระเทวสตรีด้านพลังอำนาจ 2) ภาพแทนพระเทวสตรีด้านการทำให้ศัตรูเกรงขามด้วยรูปลักษณ์ของพระนาง 3) ภาพแทนพระเทวสตรีในฐานะนักรบ นักฆ่าอสูร และศัตรู 4) ภาพแทนพระเทวสตรีที่เต็มเปี่ยมไปด้วยความเคียดแค้นฝังลึกในจิตใจ และ 5) ภาพแทนพระเทวสตรีด้านผู้ควบคุมกฎผี ดังการวิเคราะห์ต่อไปนี้

1) ภาพแทนพระเทวสตรีด้านพลังอำนาจ

เทพเทวดา คือ พลังอำนาจมีลักษณะเป็นบุคลาธิษฐานของอำนาจแห่งธรรมชาติ เช่น พระอัคนี พระพิรุณ พระแม่ธรณี พระแม่คงคา ซึ่งเทวดาแต่ละองค์จะมีหน้าที่หรือลักษณะที่สำคัญแตกต่างกันไปด้วย เช่น พระศิวะหรือพระอิศวร เป็นเทพผู้ทำลาย พระแม่อุมาเทวี เป็นเทวีแห่งอำนาจบารมี และเป็นมารดาโลก พระวิษณุเป็นเทพแห่งการดูแลปกป้องรักษาให้โลกพ้นจากความชั่วร้าย พระแม่ลักษมีเป็นเทวีแห่งความงามและเงินทอง พระพรหมได้รับการนับถือในฐานะเทพผู้สร้าง พระสุรัสวดีได้รับการนับถือว่าเป็นเทวีแห่งสรรพวิทยา เป็นต้น (กรมศิลปากร สำนักวรรณกรรมและประวัติศาสตร์, 2564)

พระเทวีที่มีอำนาจเหนือมนุษย์ และมีผู้คนนิยมบูชามากที่สุดองค์หนึ่ง คือ เจ้าแม่กาลิ เป็นภาคหนึ่งของพระแม่อุมาเทวี เป็นเทวสตรีที่มีเทวานุภาพมาก แผงรังไรด้วยความเด็ดขาด รุนแรง และน่ากลัวมีอำนาจในการปราบปรามความชั่วร้ายทั้งปวงให้หมดสิ้นไป มีพลังในการกำจัดอาถรรพ์ และไสยศาสตร์ ช่วยปกป้องคุ้มครองคนดี

และผู้ที่บูชาสรรเสริญตามความเชื่อของฮินดู อีกทั้งเจ้าแมกาลียังสามารถแบ่งภาคย่อย ออกไปได้อีก เรียกว่าพระแม่ทศมหาวิทยา เป็นกลุ่มเทวีในศาสนาฮินดู มีทั้งหมดด้วยกัน 10 องค์ ตามความเชื่อของฮินดูแบบตันตระเชื่อว่า พระแม่ทศมหาวิทยาแต่ละองค์จะ ทรงสถิตอยู่ในส่วนต่าง ๆ ของร่างกายของพระแม่กาลี และทรงควบคุมร่างกายส่วนที่ ทรงสถิตอยู่ พระแม่ทศมหาวิทยา ทั้ง 10 พระองค์ มีพระนาม ดังนี้ 1. พระแม่กาลี ทรง ควบคุมและทำลายกาลเวลา 2. พระแม่ตารา ทรงอุปถัมภ์การรักษาโรคและศิลปะ วิทยาการ 3. พระแม่ตรีปุระสุนทรี ทรงอุปถัมภ์การใช้มหายันตราทั้งปวงและควบคุม ทั้งสามโลก 4. พระแม่ภูวนศวรี ทรงควบคุมอารักขาโลกและจักรวาล 5. พระแม่ไกรวี ทรงทำลายความชั่วร้ายทั้งปวง 6. พระแม่ฉินนมัสตา ทรงเป็นแหล่งพลังของอิทธิฤทธิ์ ทั้งปวง 7. พระแม่พคลามุขี ทรงอารักขาและปกป้องเหล่าสาวกตันตระ 8. พระแม่ ธูมาวตี ทรงเป็นผู้ประทานความรู้แจ้งและความตาย 9. พระแม่มาตังคี ทรงกำจัด อุปสรรคและความขัดข้องทั้งปวง 10. พระแม่กมลลา หรือ พระแม่ลักษมี ภาคตันตระ ทรงประทานความอุดมสมบูรณ์พลุสุข ซึ่งพระแม่ทั้ง 10 ปางนี้แสดงให้เห็นถึงพลังอำนาจ ของพระแม่กาลีที่สามารถแบ่งภาคสำหรับการสู้รบ และเหมาะกับเหตุการณ์ต่าง ๆ เพื่อ ปกป้องโลกและมนุษย์ในฐานะมารดาแห่งโลก พระแม่จึงถือว่าเป็นเทวีที่มีพลังอำนาจ สามารถควบคุมโลกและจักรวาล ช่วยปกป้องสาวกให้รอดพ้นอันตราย และเป็นเทวี เพียงองค์เดียวที่โดดเด่นในการสู้รบสังหารอสูร บางครั้งทำให้เทพฝ่ายบุรุษเกรงใน อำนาจ ซึ่งเป็นการยากที่เทพฝ่ายสตรีจะอยู่เหนือเทพบุรุษ ซึ่งปรากฏในตำนานของ ศาสนาฮินดูที่เป็นรากฐานสำคัญของสังคมอินเดีย ที่ยึดถือสังคมแบบปิตาธิปไตย คือ ชายเป็นใหญ่ จากตำนานดังกล่าวผู้ผลิตเกมอีสปอร์ตอาโอวี (ROV) ได้สร้างตัวละคร เจ้าแมกาลีให้มีบทบาทสำคัญ และมีพลังอำนาจสามารถต่อสู้กับฝ่ายตรงข้าม ได้เป็น อย่างดี ทำให้ผู้เล่นฝ่ายตรงข้ามเพลี่ยงพล้ำได้ง่าย ดังตัวอย่างที่ปรากฏ

ตัวอย่างที่ 1

“... ตัวละครจากเกม ROV ตัวละครในตำแหน่งนักเวทย์ที่เต็มไปด้วยพลัง อำนาจ นั่นก็คือ เจ้าแมกาลีนั่นเอง สกิลของเธอนั้นพูดได้เลยว่ามีพลังใน การทำลายสูงมาก เป็นนักเวทย์อีกตัวละครหนึ่งที่สามารถจัดการกับ เป้าหมายได้อย่างรวดเร็วและรุนแรงมากเป็นตัวทอปในการลง Rank เจอ แทบจะทุกตาเลยละครับเจ้าแมกาลี จะโหด ครุร้าย”

(smartphonetabletthai, 2561)



จากตัวอย่าง มีการอธิบายถึงพลังอำนาจ และเวทย์มนต์ของเจ้าแม่กาฬิณีว่ามีพลังอำนาจมาก สามารถทำลายล้างคู่ต่อสู้ที่เป็นตัวละครอื่นได้มากมายด้วยพลังที่รุนแรง สามารถโจมตีคู่ต่อสู้ได้รวดเร็วมากยิ่งขึ้น และเป็นตัวละครที่มีความโดดเด่นด้านการต่อสู้ นำมาซึ่งชัยชนะของทีม ดังนั้นตัวละครเจ้าแม่กาฬิณีในเกมอีสปอร์ต ROV ผู้ผลิตเกมได้นำส่วนที่โดดเด่นของเจ้าแม่กาฬิณีจากตำนานความเชื่อมาปรับใช้ในด้านพลังอำนาจ สามารถข่มขวัญให้ศัตรูเกรงกลัวหากได้รับรู้ข้อมูลจากตำนาน ถือได้ว่าผู้สร้างสรรค์เกมได้นำภาพแทนของเจ้าแม่กาฬิณีจากเทวดานานในศาสนาฮินดูมาปรับใช้อย่างสอดคล้องและถูกต้องอย่างเด่นชัดในด้านพลังอำนาจของเจ้าแม่กาฬิณี

2) ภาพแทนพระเทวสตรีด้านการทำให้ศัตรูเกรงขามด้วยรูปลักษณ์ของพระนางรูปลักษณ์ของเจ้าแม่กาฬิณีมีรูปร่างลักษณะที่น่ากลัวกว่าพระเทวสตรีองค์อื่นตามความเชื่อในเทวดานานของศาสนาฮินดู หากผู้ที่ไม่รู้จักอาจคาดเดาได้ว่าเป็น กุศพิศคางหรืออสูรกาย และด้วยพระนามของพระแม่กาฬิณี หรือ กาฬิณี หมายถึง สตรีดำ ในเทวาลัยทั้งในอินเดียและไทยมักปรากฏเทวรูปเจ้าแม่กาฬิณีบริเวณปากมีเลือดไหล แลปลิ้นยาว ห้อยมัลลย์หวัชระโกลกมนุษย์ มี 4 กร 6 กร หรือ 10 กร หัวศีร์ษะของอสูรที่เจ้าแม่สังหาร และมีอาวุธในมือหลายชนิด ดังภาพตัวอย่าง



รูปภาพที่ 1 ภาพเจ้าแม่กาฬิณีตามความเชื่อในเทวดานานฮินดู

ที่มา <https://dhamma.mthai.com> : 2561

จากภาพตัวอย่าง จะปรากฏภาพวาดในจินตนาการของศิลปินตามคติความเชื่อดั้งเดิมว่าเจ้าแม่กาฬิณีมีรูปร่างน่ากลัว น่าสยดสยองแก่ผู้พบเห็น จนบางครั้งหากมีผู้ไม่เข้าใจอาจคิดว่าเป็นกุศพิศคางหรืออสูรกาย เพราะเจ้าแม่กาฬิณีมีตาปูดโปนสีแดงกล้า ผมหยิกยาวถึงเอว แลปลิ้นยาวมีเลือดไหล ปากฉีกถึงโหนก มีกลิ่นคาวเลือด มี 4 กร และ 6 กร ตีมีเลือดอสูร บางปางเปลือยกาย และเท้าซ้ายเหยียบบองพระศิวะ ด้วยภาพความ

นำกลั้วนี้สอดคล้องกับ ตูลย์ จิตรโชคโสภณ (2562) ได้อธิบายถึงภาพยนตร์เรื่อง Indiana Jones and the Temple of Doom ได้นำเสนอภาพลักษณ์ของเทพธิดาดองค์หนึ่งในศาสนาฮินดูให้เป็นที่รับรู้ของผู้ชมภาพยนตร์ส่วนหนึ่งที่อาจจะไม่สันทัด หรือมีความคุ้นเคยกับเทวดานานของอินเดียมากนัก ให้มีสามัญทัศน์ร่วมที่มองว่า พระแม่กาลิ (Kali) คือ อสุรกายและเป็นเทพธิดาแห่งความชั่วร้าย เป็นเทพธิดาที่ถูกบูชาโดยกลุ่มของมหาราชาที่ได้ลักพาตัวเด็ก ๆ จากหมู่บ้านหลายแห่ง เพื่อนำไปใช้แรงงาน และได้ขโมยศิวดะลิงค์ (Shiva Linga) ไปจากชาวบ้านหมู่บ้านหนึ่ง จนเป็นเหตุที่ทำให้เกิดภัยพิบัติต่าง ๆ มากมาย นอกจากนี้ยังมีการลำดับภาพการบูชาเจ้าแม่กาลิที่จำเป็นต้องใช้การบูชาขั้วญด้วยชีวิตของมนุษย์และเลือดของสัตว์อีกหลายฉากเช่นกัน หากใช้มุมมองทางประวัติศาสตร์ในการวิพากษ์ถึงความน่าเชื่อถือของเนื้อหาในเบื้องต้น จะพบข้อเท็จจริงทางประวัติศาสตร์ประการหนึ่งว่า กลุ่มโจรลักพาตัวอินเดีย หรือพวกทักก็ต่างเคยบูชาพระแม่กาลิด้วยเลือด และการฆ่าสัตว์เพื่อสังเวยก่อนการออกปล้น แต่ในมิติของความเชื่อของชาวฮินดูที่สักการะพระนางในฐานะเทพีผู้พิทักษ์ความถูกต้อง และผู้ปกป้องรักษาโลกมนุษย์จากอสูรผู้ชั่วร้าย และเป็นร่างแบ่งภาคของพระแม่อุมาเทวีดังตัวอย่าง



รูปภาพที่ 2 ภาพแทนเจ้าแม่กาลิที่ปรากฏในเกมนออสปอร์ตอาโอวี (ROV)

ที่มา : Garena: 2561

จากภาพตัวอย่างการเปรียบเทียบระหว่างภาพเจ้าแม่กาลิตามจินตนาการในความเชื่อตามเทวดานาน และตัวอย่างภาพเจ้าแม่กาลิในเกมนออสปอร์ตอาโอวี (ROV) จะปรากฏภาพแทนตัวละครเจ้าแม่กาลิที่แตกต่างออกไป เช่น เครื่องประดับ เครื่องหั้ว หรือมงกุฎคล้ายเทพีในความเชื่อเทพกรนัมของกรีก อารมณ์เป็นแนวการ์ตูนแอนิเมชันญี่ปุ่น เพื่อให้เกิดความร่วมสมัยสอดคล้องกับ ความนิยมในการสร้างสรรค์ตัวละครในเกมแอนิเมชันในยุคปัจจุบัน แต่ภาพแทนตัวละครเจ้าแม่กาลิยังคงปรากฏรูปลักษณ์เดิม



ไว้บ้าง เช่น 4 กร และ 6 กร ภาตครองเลือด ดาบโค้งแบบอินเดีย วัชระ สร้อยหวักะโหลก โดยจำแนกตามตาราง ดังนี้

ตารางที่ 1 จำแนกความแตกต่างระหว่างเจ้าแม่กาลิในเทวดานานาศาสนาฮินดู และตัวละครฮีโร่เจ้าแม่กาลิเกมอีสปอร์ตอาร์โอวี (ROV)

ลำดับ	เจ้าแม่กาลิในเทวดานานา	ตัวละครเจ้าแม่กาลิในเกมอาร์โอวี	แตกต่าง/ไม่แตกต่าง
1	แลบลิ้น	ไม่แลบลิ้น	แตกต่าง
2	มี 4 กร และ 6 กร	มี 4 กร และ 6 กร	ไม่แตกต่าง
3	สร้อยคอหวักะโหลกมนุษย์	สร้อยคอหวักะโหลกมนุษย์	ไม่แตกต่าง
4	ถือภาตครองเลือด	ถือภาตครองเลือด	ไม่แตกต่าง
5	ถือหัวอสูร	ไม่มี	แตกต่าง
6	พระเนตรที่ 3	ไม่มี	แตกต่าง
7	อาภรณ์ห่มหนังเสือ	อาภรณ์ผ้าปลิวรูปแบบการ์ตูน แอนิเมชันญี่ปุ่น	แตกต่าง
8	ถืออาวุธ 4 กร	ถืออาวุธ 2 กร	แตกต่าง
9	ดาบโปนสีแดงกล้า	ดาบสีเขียวปกติ	แตกต่าง
10	หรือกระโปรงแขนมนุษย์	กระโปรงลักษณะคล้ายชุดว่ายน้ำสตรี และมีชายกระโปรงรูปแบบ แอนิเมชันอยู่ด้านหลัง	แตกต่าง

จากตารางที่ 1 พบว่า ผู้สร้างสรรค์เกมอีสปอร์ต (ROV) ได้นำรูปลักษณะเดิมของเจ้าแม่กาลิจากเทวดานานามาใช้ 3 ด้าน ได้แก่ มี 4 กร และ 6 กร สร้อยคอหวักะโหลกมนุษย์ ถือภาตครองเลือด และการสร้างสรรค์ใหม่ 7 ด้าน ได้แก่ ไม่แลบลิ้น อาภรณ์ผ้าปลิวรูปแบบการ์ตูนแอนิเมชันญี่ปุ่น ถืออาวุธ 2 กร ดาบสีเขียว กระโปรงลักษณะคล้ายชุดว่ายน้ำสตรีและมีชายกระโปรงรูปแบบแอนิเมชันอยู่ด้านหลัง

3) ภาพแทนพระเทวสตรีในฐานะนักรบ



รูปภาพที่ 3 เจ้าแม่กาลิในจินตนาการในคติความเชื่อเทวดำนานฮินดูในขณะออกรบ
ที่มา: <https://dhamma.mthai.com> ,2561

จากภาพตัวอย่างที่ 3 เจ้าแม่กาลิในจินตนาการตามคติความเชื่อเทวดำนานฮินดูในขณะออกรบได้สะท้อนภาพลักษณ์ของเจ้าแม่กาลิซึ่งเป็นปางหนึ่งของพระอุมเทวีในการออกรบ เมื่อเหล่าสุรบ้ำเพ็ญตะบะบูชาพระตรีมูรติ หรือพระเป็นเจ้าสูงสุดทั้ง 3 ของศาสนาพราหมณ์ - ฮินดู ได้แก่ พระศิวะ พระนารายณ์ พระพรหม ที่มักจะประทานพรตามที่อสุรบขอ เหล่าอสุรบจะขอพรให้ยิ่งใหญ่ที่สุดในสามโลก โดยพระเป็นเจ้าทั้ง 3 มักจะมีข้อแม้ต่าง ๆ ไว้ว่าต้องตายด้วยน้ำมือของบุคคลใดบ้าง เมื่อครั้งที่อสุรบารุณได้รับพรพระศิวะได้มีข้อแม้ว่าให้ตายด้วยน้ำมือของสตรี ด้วยเหตุนี้พระแม่อุมเทวีจึงแบ่งภาคเป็นเจ้าแม่กาลิออกรบเป็นครั้งแรก และทุกครั้งที่รบชนะเจ้าแม่กาลิมักปรากฏอัสลักษณ์พิเศษ คือ การแลปลิ้นยาว เพราะแสดงถึงการไม่สามารถควบคุมตนเองได้หลังจากออกรบ และเจ้าแม่กาลิสามารถกลายร่างเป็น “มหากาลิ” ซึ่งถือว่าเป็นร่างอวตารชั้นสมบูรณัแบบของเจ้าแม่กาลิ มี 10 พักตร์ 10 กร แต่ละกรถืออาวุธสังหารแตกต่างกันไป ซึ่งเชื่อกันว่าเป็นตัวแทนมาจากพลังที่เทพแต่ละองค์มอบให้พระแม่มหากาลิเพื่อออกรบ และสังหารเหล่าอสุรบที่มาก่อวณโลกและสวรรคค์ อันประกอบไปด้วย จักร ดาบโค้ง ดาบยาว ธนู สังข์ โดมรหรือหอก ตรีศูล ศีรชะอสุรบ ถาดรองเลือดอสุรบ และถ้วยไฟบรรลัยกัลป์ หากอสุรบใดได้ต่อสู้กับมหากาลิจะพ่ายแพ้ไปในที่สุด ด้วยเพราะเป็นร่างสมบูรณัของเจ้าแม่กาลิที่มีความสามารถในการรบ ซึ่งในเกมนออสปอร์ตอาอวี (ROV) ได้ปรากฏภาพของเจ้าแม่กาลิในฐานะนักรบ นักฆ่า ดังตัวอย่าง



ในหน้าเลือกอาวุธและพลัง



รูปภาพที่ 4 ตัวละครฮีโร่เจ้าแม่กาลิ
ในเกมอาโอวี

ที่มา : Garena,2561

อาโอวีในขณะที่ต่อสู้



รูปภาพที่ 5 ตัวละครฮีโร่เจ้าแม่กาลิ
ในเกมอาโอวี

ที่มา : Garena,2561

จากภาพตัวอย่างที่ 4 และภาพตัวอย่างที่ 5 ในเกมอีสปอร์ตอาโอวี (ROV) พบว่าผู้สร้างสรรค์เกมได้สร้างภาพแทนให้ตัวละครฮีโร่เจ้าแม่กาลิขึ้นมาใหม่ จะมีหนึ่งพักตร์ไม่แลบลิ้น 6 กร ถืออาวุธเพียง 4 ชนิด ได้แก่ กระดิ่ง หอก คทา ถาดหรือถ้วย มือด้านบนจับจีบคล้ายการรำรำแบบนาฏยัมนาฏศิลป์อินเดีย ซึ่งได้รับอิทธิพลมาจากการรำรำของพระศิวะที่เรียกว่า นาฏลาภ พระกรด้านล่างทำมีลักษณะคล้ายการให้พรแบบเทวรูปเทพเจ้าในศาสนาฮินดู ยกพระบาทซ้าย หน้าตาดูร้าย สามารถฆ่าศัตรูที่เป็นฮีโร่และลูกสมุนของฝั่งตรงข้ามได้ในระยะไกล และวิ่งได้รวดเร็ว สำหรับการเสริมพลังและการพัฒนาทักษะ หรือ อัปสเกล ของตัวละครเจ้าแม่กาลินั้น สามารถยิงพลังได้ไกลหากผู้เล่นมีความชำนาญ ศัตรูจะตายภายในระยะเวลา 5 วินาที หากยิงอัลติเมทซ้ำเข้าไปในวงสกล (Passive Damnation) จะส่งผลให้การโจมตีจากปกติของเจ้าแม่กาลิมีผลสร้างความเสียหายได้มาก สามารถยิงทะลุจากลูกสมุนตัวหน้าทะลุไปที่ลูกสมุนตัวหลังเป็นเส้นตรงได้ การโจมตีเพียงสกลธรรมดาของตัวละครเจ้าแม่กาลิสามารถดูพลังเลือดของศัตรูได้ดี หากวางบ่อสกลที่ 1 โดนศัตรู ตัวละครเจ้าแม่กาลิเมื่อเริ่มโจมตีแล้วเลือดของคู่ต่อสู้จะลดลงอย่างมาก สกลต่อมาตัวละครเจ้าแม่กาลิจะวางเวทมนตร์สกลใส่ตัวเองเพื่อเพิ่มพลังโจมตี และมีพลังจากคทาแน่นแข็งทำให้ศัตรูเคลื่อนที่ได้ช้าลง ทั้งหมดที่กล่าวมานี้เป็นเพียงส่วนหนึ่งในทักษะการควบคุมตัวละครฮีโร่เจ้าแม่กาลิที่มีความสามารถในการต่อสู้ ซึ่งมีความสอดคล้องกับเวทตำนานของศาสนาฮินดูที่ระบุไว้อย่างชัดเจนทุกตำนานว่า เจ้าแม่กาลิทรงเป็นเทวสตรีที่มีความเป็นเลิศทางด้านการสู้รบกับ

ศัตรูโดยเฉพาะเหล่าอสูรทั้งหลาย จึงถือได้ว่าผู้สร้างสรรค์เกมอีสปอร์ตอาโอวี (ROV) ได้นำข้อมูลเจ้าแม่กาลีจากเวทตำนานในศาสนาฮินดูมาใช้ในการสร้างสรรค์ตัวละครอย่างสมเหตุสมผลมากที่สุดในการนี้

4) ภาพแทนพระเทวสตรีที่เต็มเปี่ยมไปด้วยความเคียดแค้นฝังลึกในจิตใจ

ตามตำนานของศาสนาฮินดูเจ้าแม่กาลีกำเนิดขึ้นเพราะมีจุดประสงค์เพื่อลงมาปราบอสูรทารุณ เจ้าแม่กาลี และอสูรทารุณต่อสู้กันอย่างยาวนานเนื่องจากทั้งคู่มีฤทธิ์อำนาจสูงด้วยกันทั้งคู่ ในจังหวะหนึ่งที่เจ้าแม่กาลีทรงใช้ดาบฟันคออสูรขาด เลือดของอสูรจึงหยดลงบนพื้น ทำให้อสูรจำนวนมากเพิ่มขึ้นเป็นเท่าทวีคูณ เจ้าแม่กาลีโกรธและแค้นอสูรตนนี้มาก สุดท้ายจึงคิดกลอุบายขึ้นมาเพื่อหวังจะได้รับชัยชนะในครั้งนี้ โดยตั้งพระทัยที่จะตัดศีรษะของอสูรพร้อมทั้งสูบเลือดทั้งหมดของอสูรก่อนจะตกลงพื้น และเมื่อดื่มเลือดจนหมดสิ้นแล้วร่างกายของพระแม่กาลีจึงใหญ่โตมากขึ้น ในกรของพระแม่กาลีนั้นถือศีรษะของอสูรที่ตัดร้อยเอาไว้เป็นพวง อสูรทารุณจึงสิ้นฤทธิ์ลงในที่สุด ด้วยความดีพระทัยที่ทรงได้รับชัยชนะ พระแม่กาลีจึงทรงเดินระบำอย่างสำราญหทัย ตำนานที่กล่าวถึงความโกรธแค้นต่อมา คือ พระนางโกรธแค้นพระศิวะที่ฆ่าตัดเศียรพระพิฆเนศ พระนางจึงกลายร่างเป็นเจ้าแม่กาลี ไล่ทำร้ายพระศิวะและเหล่าเทพ ความโกรธของพระนางสามารถเผาผลาญโลกและจักรวาลได้ ต่อมาเมื่อพระศิวะและเหล่าเทพแก้ไขความผิดด้วยการชุบชีวิตพระพิฆเนศและนำหัวข้างมาต่อให้ พระนางจึงคลายโทสะลงซึ่งผู้สร้างสรรค์เกมอีสปอร์ตอาโอวี (ROV) ได้นำข้อมูลดังกล่าวมาสร้างตัวละครฮีโร่เจ้าแม่กาลีดังตัวอย่างต่อไปนี้

ตัวอย่าง

“...ข้าจะคืนสิ่งที่เจ้าทำต่อข้าเป็น 10 เท่า...” กาลีออกเดินทางทั่วโลกพร้อมแบกความแค้นที่มีต่อเหล่าเทพเจ้า เหล่าผู้ศรัทธาอย่างแรงกล้าค่อย ๆ ตกอยู่ใต้อำนาจแห่งมีดของนาง วิญญาณของพวกเขาถูกนางกลืนกินอย่างละเมิบ รวมทั้งความทรงจำที่สวยงามก็ถูกแทนที่ด้วยความกลัวและความทรมานจากนรก นี่คือสิ่งเดียวที่จะเติมเต็มความแค้นที่ฝังลึกอยู่ในจิตใจของกาลี (smartphonetablethai, 2561)

จากตัวอย่างปรากฏภาพแทนของเจ้าแม่กาลีจากความเชื่อในศาสนาฮินดู ปรากฏความเคียดแค้นที่สามารถทำลายล้างทุกสิ่ง และผู้สร้างสรรค์เกมอีสปอร์ตอาโอวี (ROV)



ก็ได้นำมาใช้ในการสร้างตัวละคร ฮีโร่เจ้าแม่กาลิ แต่อาจมีการปรุงแต่งไปบ้างเพื่ออรรถรส และการเข้าถึงความแค้นที่มีพลังสามารถทำลายหรือข่มขวัญคู่ต่อสู้ได้ และภาพแทนในเกมที่เข้มข้นอีกด้าน คือ พระนางเป็นนักต่อสู้ในโลกแห่งความมืด อุปถัมภ์ความชั่วร้าย ความละโมภ ไม่โปรดความสวยงาม พร้อมเหยียดความตายให้แก่ผู้คิดขวางในการต่อสู้ของพระนาง ในเกมตัวละครเจ้าแม่กาลิจึงได้รับความนิยมมากในกลุ่มนักเล่นเกมนี้

5) ภาพแทนพระเทวสตรีด้านผู้ยิ่งใหญ่ และสามารถควบคุมภูตผี

ตามเทวด้านานของศาสนาฮินดูนั้น ถึงแม้ว่ารูปลักษณะภายนอกของพระแม่กาลิจะปรากฏความน่ากลัวสยดสยอง แต่เจ้าแม่กาลินั้นมุ่งทำลายแต่อสูร ปีศาจร้าย และคนชั่ว ปกป้องคนดีตามปกติของเทพพระองค์อื่น ๆ ตามความเชื่อของชาวฮินดูนั้น การบูชาพระแม่กาลิจะสร้างกำลังใจให้ต่อสู้กับสิ่งชั่วร้าย ทำลายอำนาจมืดและคุณไสย ทำให้ผู้ที่มีจิตใจอ่อนแอมีความเข้มแข็ง สามารถต่อสู้กับปัญหา และอุปสรรคต่อไปได้ ดังนั้นชาวฮินดูมักขอความเมตตาจากเจ้าแม่กาลิ เพราะกรดกลางของเจ้าแม่ กาลินั้นปรากฏลิลิตา วราทามูทรา และอภัยมูทราที่เปี่ยมไปด้วยเมตตาให้แก่ผู้ปฏิบัติดี แต่ในบางท้องถิ่นมักอัญเชิญพระนางมาร่วมพิธีทางไสยศาสตร์มนต์ดำ เช่น โจรบางกลุ่มมักจะนิยมบูชาเจ้าแม่กาลิ เพราะเชื่อว่าจะ ทำให้มีพลังในการปล้นสะดม และทำพิธีขอพรเพื่อให้ศัตรูพ่ายแพ้ ซึ่งผู้สร้างสรรค์เกมอีสปอร์ตอาโอวี (ROV) ได้เชื่อมโยงตำนานดังกล่าวไว้ในเนื้อหาของตัวละครเจ้าแม่กาลิ ดังตัวอย่างที่ปรากฏ

ตัวอย่าง

“นางบังคับให้วิญญาณเหล่านั้นที่เป็นทาสรับใช้ผู้ซื่อสัตย์อยู่หลายศตวรรษ บางครั้งเมื่อกาลิก็เกิดความเบื่อหน่ายนางได้ส่งหนึ่งในทาสรับใช้ไปตามหาญาติหรือคนรักที่ยังมีชีวิตอยู่และพาให้พวกเขามาเป็นทาสของนาง คาถาของกาลิไม่เพียงแต่ใช้ได้เฉพาะกับมนุษย์ผู้ไม่อาจป้องกันตัวเองได้เท่านั้น แต่เทพผู้โกรธาและนักรบผู้มีเกียรติก็สามารถสยบต่อนางได้เช่นกัน “โอบอกอดความเกลียดชังในหัวใจของเจ้า ข้าจะให้พลังที่เทียบไม่ได้แก่เจ้าเอง” (smartphonetabletthai, 2561)

จากตัวอย่าง พบว่า ผู้สร้างสรรค์เกมอีสปอร์ตอาโอวี (ROV) อาจนำภาพจำของพระคิเวมาใส่ให้ตัวละครเจ้าแม่กาลิแทน เพราะหน้าที่ในการดูแลภูตผีนี้เป็นหน้าที่ของ

พระศิวะซึ่งเป็นเจ้าแห่งภูตผี เนื่องจากมีอีกพระนาม คือ ภูเตศวร แต่เพื่อการประกอบสร้างที่น่ากลัวของผู้สร้างสรรค์เกมต้องการเพิ่มความลึกลับของพระนางให้เพิ่มขึ้น เพราะตามตำนานปรากฏข้อมูลว่า เจ้าแม่กาลิมีความเคียดแค้นเฉพาะผู้ที่ทำร้ายพระโอรส สาวกผู้ภักดี และโลก พระนางไม่มีหน้าที่จงจำวิญญานแต่อย่างไร และในอีกตำนานกล่าวว่า พระฤๅษีทิวาสได้สาปพระแม่อุมาเป็นมาตังคี และพระศิวะเป็นมาตังอาศัยอยู่ในป่าช้าเท่านั้น อีกทั้งพระนางยังเป็นเทวีผู้ขจัดปัดเป่ามนต์ดำและคุณไสยอีกด้วย

สรุป และอภิปรายผลการวิจัย

จากการศึกษาภาพแทนตัวละครเจ้าแม่กาลิในเกมอีสปอร์ตอาโอวี (ROV) จากความเชื่อเรื่องเจ้าแม่กาลิในเทวตำนานของศาสนาฮินดู โดยการวิจัยนี้เป็นการวิจัยเอกสาร (Documentary Research) และการพรรณนาวิเคราะห์ (Description Analysis) ผลการศึกษามีความสอดคล้องกับแนวคิดของ Hall Stuart (1997) ได้อธิบายถึง ทฤษฎีการสร้างภาพแทน (Representation) คือ การผลิต หรือการให้ความหมายของสิ่งใดสิ่งหนึ่งของสิ่งที่คิด (Concept) ในมโนทัศน์ของมนุษย์ผ่านกระบวนการความคิด เชื่อมโยงผ่านภาษา และการถ่ายทอดข้อมูลซึ่งทำให้สามารถอ้างอิงถึงโลกวัตถุ เหตุการณ์ จินตนาการจริง สู่การสมมตินั้น คือ การสร้างภาพแทนโดยประกอบไปด้วย 2 กลวิธี ได้แก่ 1) กลวิธีในการจำแนกวัตถุ บุคคล เหตุการณ์ที่สัมพันธ์กับชุดความคิด หรือ ภาพแทนในความคิด 2) กลวิธีการสร้างภาพแทน คือ การสร้างความหมายจากบริบททางภาษาสู่แนวคิดที่มีความสัมพันธ์กับบุคคลส่วนใหญ่ในสังคม ที่มีร่วมกัน ให้ถูกแปรเปลี่ยนไป แต่สามารถจับคู่ความคิด และความเข้าใจต่าง ๆ ที่คล้ายคลึงสู่การตีความใหม่ หากแต่ไม่หลุดจากกรอบเดิมที่ได้ตั้งสมมุติฐาน ซึ่งสามารถอ้างอิงแนวคิด และความสอดคล้อง ความสัมพันธ์ ให้คล้ายคลึงไปในทางเดียวกัน ณัฐวุฒิ คล้ายสุวรรณ และธนพร หมูคำ (2564) ได้ศึกษาเรื่อง การค้นหาภาพแทนของพระราชินีศุภยาลัต จากเจ้านางหลวงปทุมสุดา ในนวนิยายเรื่องรากนครา ผู้วิจัยใช้แนวคิดภาพแทนมาศึกษาวิเคราะห์เจ้านางหลวงปทุมสุดา พบว่า เจ้านางหลวงปทุมสุดาเป็นภาพแทนของพระราชินีศุภยาลัต ภาพแทนที่ปรากฏ ได้แก่ ภาพแทนสตรีผู้ทรงอำนาจ ภาพแทนสตรีผู้หวงอำนาจ และภาพแทนสตรีผู้มีความเด็ดขาด ประกอบกับเหตุการณ์ต่าง ๆ ที่ผู้แต่งประกอบสร้างขึ้นตรงกับเหตุการณ์ทางประวัติศาสตร์พม่า ก่อนตกเป็นเมืองขึ้นของอังกฤษ



ดังนั้น การศึกษาภาพแทนตัวละครเจ้าแม่กาลิในเกมอีสปอร์ตอาโอวี (ROV) จากความเชื่อเรื่อง เจ้าแม่กาลิในเทวดำนาจานของศาสนาฮินดู จากการศึกษาตัวละครฮีโร่ เจ้าแม่กาลิในเกมอีสปอร์ตอาร์โอวี (ROV) มีการนำข้อมูล และภาพแทนของเจ้าแม่กาลิ ตามความเชื่อในเทวดำนาจานของศาสนาฮินดูมาใช้เป็นข้อมูลในการสร้างตัวละคร การศึกษา ครั้งนี้จึงพบภาพแทนที่ปรากฏ 5 ภาพแทนได้แก่ 1) ภาพแทนพระเทวสตรีด้านพลังอำนาจ 2) ภาพแทนพระเทวสตรีด้านการทำให้ศัตรูเกรงขามด้วยรูปลักษณ์ของพระนาง 3) ภาพแทนพระเทวสตรีในฐานะนักรบ 4) ภาพแทนพระเทวสตรีที่เต็มเปี่ยมไปด้วยความเคียดแค้นฝังลึกในจิตใจ และ 5) ภาพแทนพระเทวสตรีด้านผู้ควบคุมกฎผี โดยสรุปได้ ดังนี้

1. ภาพแทนพระเทวสตรีด้านพลังอำนาจตัวละครฮีโร่เจ้าแม่กาลิในเกมอีสปอร์ตอาโอวี (ROV) ผู้ผลิตเกมได้นำส่วนที่โดดเด่นของเจ้าแม่กาลิจากตำนานความเชื่อของศาสนาฮินดูมาปรับใช้เรื่องของพลัง อำนาจที่สามารถข่มขวัญให้ศัตรูเกรงกลัวตั้งแต่ได้ยินชื่อ สร้างความท้าทายสำหรับผู้ลงเล่นแล้วเลือกตัวละครนี้ ถือได้ว่าผู้ผลิตเกมได้นำภาพแทนของเจ้าแม่กาลิจากตำนานในศาสนาฮินดูมาปรับใช้อย่าง สอดคล้องและถูกต้องตามเรื่องเล่าหรือตำนาน ดังนั้น ฮีโร่หรือตัวละครเจ้าแม่กาลิได้รับอิทธิพลจากเจ้าแม่กาลิตั้งแต่การยืมชื่อและความโหดร้ายมาใช้ แต่มีวิธีการสร้างรายละเอียดของฮีโร่กาลิขึ้นมาใหม่ อย่างไรก็ตาม ฮีโร่กาลิเป็นตัวละครที่มี 6 แขน แต่ละมือถืออาวุธต่างกัน หนึ่งในนั้นมีถ้วยสำหรับรองเลือดคอสุรรวมไปถึงสวมสร้อยซึ่งร้อยขึ้นมาจากกะโหลก ซึ่งแสดงถึงการรับอิทธิพลและแสดงภาพแทนมาจากตำนานเจ้าแม่กาลิอย่างชัดเจน

2. ภาพแทนพระเทวสตรีด้านการทำให้ศัตรูเกรงขามด้วยรูปลักษณ์ของพระนาง ภาพลักษณ์เจ้าแม่กาลิตามจินตนาการในความเชื่อตามเทวดำนาจาน และภาพในเกมจะปรากฏภาพตัวละครเจ้าแม่กาลิ ที่แตกต่างออกไป เช่น เครื่องประดับ เครื่องหัว หรือมงกุฎคล้ายเทพีในความเชื่อเทพปกรณัมของกรีก อารมณ์เป็นแนวแอนิเมชันการ์ตูนญี่ปุ่น เพื่อให้เกิดความร่วมสมัยสอดคล้องกับความนิยมในการสร้างสรรค์ ตัวละครในเกมแอนิเมชันในยุคปัจจุบัน แต่ภาพแทนตัวละครเจ้าแม่กาลิยังคงปรากฏรูปลักษณ์เดิมไว้บ้าง เช่น 4 กร และ 6 กร ถาดรองเลือด ดาบโค้งแบบอินเดีย วัชระ สร้อยหวัวกะโหลก ผู้สร้างสรรค์เกมอีสปอร์ต (ROV) ได้นำรูปลักษณ์เดิมของเจ้าแม่กาลิจากเทวดำนาจานมาใช้ 3 ด้าน ได้แก่ มี 4 กร และ 6 กร สร้อยคอหวัวกะโหลกมนุษย์ ถือถาดรองเลือด และ

การสร้างสรรค์ใหม่ 7 ด้าน ได้แก่ ไม่แลบลิ่น อารมณ์พลิวไหวลักษณะคล้ายการ์ตูน แอนิเมชันญี่ปุ่น ถืออาวูช 2 กร ตาสีเขียว กระโปรงลักษณะคล้ายชุดว่ายน้ำสตรีและมีชายกระโปรงรูปแบบแอนิเมชันอยู่ด้านหลัง

3. ภาพแทนพระเทวสตรีในฐานะนักรบ ผู้สร้างสรรค์เกมได้สร้างภาพแทนให้ตัวละครฮีโร่เจ้าแมกาลี ในเกมอีสปอร์ตอาโอวี (ROV) โดยอาศัยวิธีการสร้างรายละเอียดของฮีโร่กาฬขึ้นมาให้มีหน้าตาดุร้าย สามารถสังหารศัตรูที่เป็นฮีโร่และลูกสมุนของฝั่งตรงข้ามได้ในระยะไกล สามารถดูดพลังเลือดของศัตรูได้ดี สามารถร้ายสกลให้ตนเองเพื่อเพิ่มพลังโจมตีด้วยพลังเวทมนตร์ และมีพลังจากคทาหน้าแข็งทำให้ศัตรูเคลื่อนที่ได้ช้าลง ซึ่งมีความสอดคล้องกับเวทมนตร์ของศาสนาฮินดูที่ระบุไว้อย่างชัดเจนว่าเจ้าแมกาลีทรงเป็นเทวสตรีที่มีความเป็นเลิศทางการสู้รบ ผู้สร้างสรรค์เกมอีสปอร์ตอาโอวี (ROV) ได้นำภาพแทนเจ้าแมกาลีจากเวทมนตร์ในศาสนาฮินดูมาใช้ในการสร้างสรรค์ตัวละครอย่างสมเหตุสมผลมากที่สุดในการนี้

4. ภาพแทนความเคียดแค้นที่ฝังลึกในจิตใจของเจ้าแมกาลี จากความเชื่อในศาสนาฮินดูปรากฏ ความเคียดแค้นของเจ้าแมกาลีที่สามารถทำลายล้างได้ทุกสิ่ง และผู้สร้างสรรค์เกมอีสปอร์ตอาโอวี(ROV) ก็ได้นำมาใช้ในการสร้างตัวละครฮีโร่เจ้าแมกาลี แต่จะมีการปรุงแต่งไปบ้างเพื่ออรรถรส และการเข้าถึงความแค้นที่มีพลัง สามารถทำลายหรือข่มขวัญคู่ต่อสู้ได้ และภาพแทนในเกมที่เข้มข้นอีกด้าน คือ พระนางเป็นนักต่อสู้ในโลกแห่งความมืด อุปถัมภ์ความชั่วร้าย ความละโมภ โหมปรดความสวยงาม และพร้อมเหยียบย่ำความตาย และนรกให้แก่ผู้ที่ขวางทางในการต่อสู้ของพระนาง

5. ภาพแทนพระเทวสตรีด้านผู้ควบคุมภูตผี ตามความเชื่อในศาสนาฮินดูนั้นปรากฏตำนานว่า เจ้าแมกาลีมีความเคียดแค้นเฉพาะผู้ที่ทำร้ายพระโอรส สาวกผู้ภักดี และโลก พระนางไม่มีหน้าที่จงจำวิญญาณแต่อย่างใด เพราะหน้าที่นี้เป็นหน้าที่ของพระศิวะ เพราะเป็นเจ้าแห่งภูตผี เนื่องจากพระศิวะมีอีกพระนาม คือ ภูเตศวร และในอีกตำนานกล่าวว่า พระนางและพระศิวะถูกสาปจากพระกฤษณะให้พระแม่อุมาอวตารมาอยู่ในร่างมาตังคี และพระศิวะอวตารอยู่ในร่างมาตัง อาศัยอยู่ในป่าช้าเท่านั้น อีกทั้งพระนางยังเป็นเทวีผู้ขจัดปัดเป่ามนต์ดำและคุณไสย แต่ผู้สร้างสรรค์เกมอีสปอร์ต (ROV) อาจนำภาพจำของพระศิวะมาใส่ให้ตัวละครเจ้าแมกาลีแทนเพื่อประกอบสร้างความน่ากลัว เพิ่มความลึกกลับให้แก่ตัวละคร



ดังนั้น การศึกษาภาพแทนของตัวละครเจ้าแม่กาลิในเกมส์ปอร์ตอาโอวี (ROV) จากความเชื่อเรื่องเจ้าแม่กาลิในเทวตำนานของศาสนาฮินดูได้ปรากฏเป็นที่ประจักษ์ว่า ตัวละครเจ้าแม่กาลิในเกมส์ปอร์ตอาโอวี (ROV) ของ บริษัทการ์นิ่า (Garena) สัญชาติ สิงคโปร์ซึ่งเป็นผู้ผลิตเกมส์ออนไลน์ที่ใหญ่ที่สุดในอาเซียนเป็นผู้สอดแทรกอำนาจละมุน (Soft Power) ด้วยตำนานต่าง ๆ เข้าไปในเกมส์ออนไลน์ ได้แสดงถึงการสร้างภาพแทน ของเจ้าแม่กาลิในตำนานความเชื่อของศาสนาฮินดูอย่างแท้จริง อีกทั้งผู้สร้างสรรค์เกมส์ ได้อาศัยข้อมูลจากคติความเชื่อนี้มาสร้างตัวละครให้มีความน่าสนใจ และได้รับความนิยมในกลุ่มเยาวชนทั้งชาวไทย และชาวต่างประเทศในปัจจุบันได้เป็นอย่างดี

ข้อเสนอแนะ

ควรมีการศึกษาเพิ่มเติมในด้านภาพแทนตัวละครของตัวละครฮีโร่ที่สะท้อนความเชื่อเกี่ยวเทพปกรณัมและวีรบุรุษจากตำนานและประวัติศาสตร์ในเกมส์ปอร์ตอาโอวี (ROV) และเกมส์ปอร์ตอื่นเพิ่มมากขึ้นเพื่อเป็นการทำความเข้าใจกลวิธีการสร้างตัวละครของผู้สร้างสรรค์เกมส์ในยุคปัจจุบัน

ประโยชน์ที่ได้รับจากงานวิจัย

ทำให้ทราบว่าผู้ผลิตเกมส์ออนไลน์ได้นำข้อมูลบางส่วนในเทวตำนานของศาสนาฮินดูเกี่ยวกับเจ้าแม่กาลิมาเป็นข้อมูลในการสร้างสรรค์ตัวละครเจ้าแม่กาลิ กลวิธีการสร้างภาพแทน และการรับรู้เกี่ยวกับคติความเชื่อ ประวัติความเป็นมาของเจ้าแม่กาลิในเกมส์ปอร์ตอาโอวี (ROV)

เอกสารอ้างอิง

- กรมศิลปากร สำนักวรรณกรรมและประวัติศาสตร์. (2563). *เทวดาในวัฒนธรรมไทย*. (20 ตุลาคม 2564) สืบค้นจาก <https://www.finearts.go.th/literatureandhistory/view/22584>.
- จิตตภา สารพัฒน์กั ไชยปัญญา. (2555). *เจ้าแม่กาลิ: เทวีผู้ปราบภาลียุค*. (20 ตุลาคม 2564) สืบค้นจาก http://www.uniserv.buu.ac.th/forum2/topic.asp?TOPIC_ID=786.

- ณัฐวุฒิ คล้ายสุวรรณ และ ชนพร หมูคำ. (2564). การค้นหาภาพแทนของพระราชีนี ศุภยลิตจากเจ้านางหลวงปัทมสุตาในนวนิยายเรื่องรากนครา. *วารสารมนุษยศาสตร์ฉบับบัณฑิตศึกษา มหาวิทยาลัยรามคำแหง*. 9(1), 38-52.
- ศุภย์ จิรโชคโสภณ. (2562). นอกจากจอมโจรณัฐธาวาลา บริษัทอินเดียตะวันออกก็เคยคิดจะขายตึกทัชมาฮัล (Taj Mahal). (20 ตุลาคม 2564) สืบค้นจาก https://www.silpamag/history/article_37155.
- เน้ออ่อน ขวัญทองเขียว. (2559). ความเชื่อและรูปแบบงานศิลปกรรมพระศรีอูมาเทวีในประเทศไทย. *มนุษยศาสตร์และศิลปะ*. มหาวิทยาลัยศิลปากร. 36(1), 37-50.
- เสนาะ เจริญพร. (2548). ผู้หญิงกับสังคมในวรรณกรรมไทยยุคทองสุบู่. กรุงเทพฯ : มติชน.
- อภิญา เพ็องฟูสกุล. (2561). *อัตลักษณ์ : การทบทวนทฤษฎีและกรอบแนวคิด*. เชียงใหม่ : สำนักพิมพ์มหาวิทยาลัยเชียงใหม่.
- smartphonetablethai. (2561). *เจ้าแม่กาสิทกกรปราบอสูร*. (20 ตุลาคม 2564) สืบค้นจาก <https://www.smartphonetablethai.com/kahlii>.
- Hall Stuart. (1997). *Representation : Culture representation and signifying practices*. (May 10, 2565) Retrieved from https://fotografiaeteoria.files.wordpress.com/2015/05/the_work_of_representation_stuart_hall.pdf.



แบบฟอร์มการส่งบทความตีพิมพ์ในวารสารร่วมฤกษ์

บทความวิจัย บทความวิชาการ อื่นๆ (ระบุ)

1. ข้าพเจ้า (นาย/นาง/นางสาว)
2. สถานภาพทางวิชาการ
 ศาสตราจารย์ รองศาสตราจารย์ ผู้ช่วยศาสตราจารย์ อาจารย์ นักศึกษา อื่นๆ
3. สังกัด คณะ.....มหาวิทยาลัย
 ที่อยู่
 โทรศัพท์ที่สามารถติดต่อได้ อีเมล.....
4. ชื่อบทความ
 (ภาษาไทย)
 (ภาษาอังกฤษ)

กองบรรณาธิการวารสารร่วมฤกษ์มีนโยบายและเกณฑ์การรับพิจารณาและตีพิมพ์บทความซึ่งไม่เคยเสนอเพื่อขอตีพิมพ์ และไม่เคยเผยแพร่ในเอกสารฉบับอื่นๆ มาก่อนหน้านี้ และไม่ใช้บทความวิจัยจากงานวิจัยในชั้นเรียน **ไม่ใช่บทความวิจัยจากงานวิจัยสถาบัน** โดยบทความที่จะได้รับการพิจารณาตีพิมพ์ในวารสารร่วมฤกษ์นั้นต้องผ่านการประเมินบทความจากผู้ทรงคุณวุฒิซึ่งไม่ทราบชื่อผู้แต่งและผู้แต่งไม่ทราบชื่อผู้ทรงคุณวุฒิ (Double Blind Peer Review) จากสาขาวิชาที่เกี่ยวข้องอย่างน้อย 3 ท่าน ทุกบทความที่ตีพิมพ์ในวารสารร่วมฤกษ์ มหาวิทยาลัยฯ สงวนลิขสิทธิ์ตามพระราชบัญญัติลิขสิทธิ์ พ.ศ.2537

ข้าพเจ้าขอรับรองว่าบทความที่ส่งมานี้ยังไม่เคยเสนอตีพิมพ์ที่ใดๆ และมิได้คัดลอกจากบทความของผู้อื่น และรับทราบ/ยอมรับในเกณฑ์ดังกล่าวแล้ว จึงขอส่ง **1) ข้อมูลตามแบบฟอร์มการส่งบทความ 2) ใบโอนเงิน และ 3) บทความ** เข้ารับการประเมินเพื่อร่วมตีพิมพ์ในวารสารร่วมฤกษ์

.....ลงนาม
/...../.....

ผู้เขียนชำระค่าธรรมเนียม*ตามเงื่อนไขต่อไปนี้

- 1) ชำระค่าตีพิมพ์บทความโดยแยกประเภท ดังนี้

บทความ	นศ. ม.เกริก ค่าธรรมเนียมต่อ 1 บทความ	บุคคลทั่วไป ค่าธรรมเนียมต่อ 1 บทความ
ภาษาไทย	3,000 บาท	4,000 บาท
ภาษาอังกฤษ	6,000 บาท	8,000 บาท

- 2) จ่ายผ่าน ธนาคารกรุงไทย ชื่อบัญชี มหาวิทยาลัยเกริก เลขที่บัญชี 060-1-06501-8
- 3) หลังจากชำระแล้วส่งเอกสารทั้ง 3 รายการ คือ (1) ข้อมูลตามแบบฟอร์มการส่งบทความ (2) ใบโอนเงิน และ (3) บทความ มาที่ <https://so05.tci-thaijo.org/index.php/romphruekj/>

*หมายเหตุ : 1. ผู้เขียนไม่สามารถขอคืนค่าธรรมเนียมได้ในทุกกรณี (กรุณาศึกษารายละเอียดก่อนส่งบทความ)
 2. กรุณาส่งเอกสารให้ครบถ้วน ตามข้อ 1) - 3) เพื่อความรวดเร็วในการพิจารณาดำเนินการของกองบรรณาธิการ

หลักเกณฑ์และรูปแบบการเขียนบทความเพื่อตีพิมพ์ในวารสารร่มพฤกษ์

หลักเกณฑ์การเสนอบทความเพื่อตีพิมพ์วารสารร่มพฤกษ์

1. ผู้เขียนต้องชำระค่าธรรมเนียมตีพิมพ์บทความ
2. บทความที่ส่งมาต้องเขียนให้อยู่ในรูปแบบที่วารสารร่มพฤกษ์กำหนดเท่านั้น
3. ผู้เขียนต้องส่งเอกสาร 1) แบบฟอร์มการส่งบทความ 2) ใบโอนเงิน และ 3) บทความ มาที่ <https://www.tci-thaijo.org/index.php/romphruekj/index> (ระบบออนไลน์) เท่านั้น โดยจะไม่รับพิจารณาบทความที่ส่งทางอีเมล ไปรษณีย์หรือช่องทางอื่นๆ
4. ระยะเวลาที่ใช้ในกระบวนการตั้งแต่รับบทความจนผู้ทรงคุณวุฒิประเมินบทความเสร็จโดยประมาณ 75 วัน (ซึ่งระยะเวลาในแต่ละขั้นตอนของการรับตีพิมพ์ในวารสารร่มพฤกษ์ เป็นการประมาณระยะเวลา อาจมากขึ้นขึ้นอยู่กับกรณีการดำเนินการแต่ละขั้นตอน จากผู้ส่งบทความ และ/หรือผู้ทรงคุณวุฒิประเมิน)
5. ผู้เขียนจะได้รับหนังสือตอบรับการตีพิมพ์เมื่อกองบรรณาธิการได้รับบทความที่ผู้เขียนแก้ไขตามข้อเสนอแนะจากผู้ทรงคุณวุฒิหลังจากการประเมินแล้วเท่านั้น
6. ขอสงวนสิทธิ์ในการพิจารณาเฉพาะบทความที่ส่งมาตามเงื่อนไขนี้เท่านั้น

เงื่อนไขการส่งบทความเสนอขอรับการประเมินเพื่อตีพิมพ์ในวารสารร่มพฤกษ์

1. เป็นบทความทางด้านมนุษยศาสตร์และสังคมศาสตร์
2. ต้องเป็นบทความที่ไม่เคยเสนอขอตีพิมพ์หรือเผยแพร่ในวารสารฉบับอื่นๆ มาก่อน
3. ผู้เขียนจะต้องส่งต้นฉบับเป็นไฟล์อิเล็กทรอนิกส์ โดย
 - พิมพ์ลงในโปรแกรม Microsoft word ความยาวไม่เกิน 15 หน้า (A4)
 - อักษร Cordia New /ขนาดอักษร 16 point (ทั้งภาษาไทยและอังกฤษ)
 - กำหนดระยะขอบกระดาษทั้ง 4 ด้าน คือ 2.54 เซนติเมตร หรือ 1 นิ้ว (ขอบบน ซ้าย ขวา และล่าง)
4. รูปแบบการเขียนบทความ ควรเขียนเชิงพรรณนาความ หากเป็นบทความที่มาจากงานวิจัยต้องเป็นการเขียนใหม่ โดยนำประเด็นสำคัญมานำเสนอ และใช้รูปแบบการเขียนที่ไม่ใช่เป็นการย่อจากงานวิจัย

บทความวิจัย ควรประกอบด้วยหัวข้อดังนี้ (ไม่ต้องใส่ตัวเลขหน้าหัวข้อในบทความ)

1. ชื่อบทความ ภาษาไทย และภาษาอังกฤษ
2. ชื่อผู้เขียน ภาษาไทย และภาษาอังกฤษ
3. บทคัดย่อ ภาษาไทย และภาษาอังกฤษ (แต่ละภาษา มีความยาวไม่เกิน 1 หน้า A4 หรือไม่เกิน 350 คำ)
4. คำสำคัญ ภาษาไทย และภาษาอังกฤษ (3-5 คำ ใช้ เครื่องหมาย semicolon (;) คั่น ระหว่างคำ)
5. ที่มาและความสำคัญของปัญหา
6. วัตถุประสงค์ / แนวคิดทฤษฎี ทบทวนวรรณกรรม และกรอบแนวคิด (งานวิจัยที่เกี่ยวข้อง)
7. วิธีการวิจัย (ประชากรและกลุ่มตัวอย่าง วิธีการเก็บและการวิเคราะห์ข้อมูล)
8. ผลการวิจัย (ผลที่ได้จากการวิจัย อาจแสดงภาพหรือตารางที่สำคัญประกอบการอธิบายผลวิจัย)
9. บทสรุป (สรุป อภิปรายผล และข้อเสนอแนะ)
10. เอกสารอ้างอิง (วารสารร่มพฤษีใช้รูปแบบ APA 6th)

บทความวิชาการ ควรประกอบด้วยหัวข้อดังนี้ (ไม่ต้องใส่ตัวเลขหน้าหัวข้อในบทความ)

1. ชื่อบทความ ภาษาไทย และภาษาอังกฤษ
2. ชื่อผู้เขียน ภาษาไทย และภาษาอังกฤษ
3. บทคัดย่อ ภาษาไทย และภาษาอังกฤษ (แต่ละภาษา มีความยาวไม่เกิน 1 หน้า A4 หรือไม่เกิน 350 คำ)
4. คำสำคัญ ภาษาไทย และภาษาอังกฤษ (3-5 คำ ใช้ เครื่องหมาย semicolon (;) คั่น ระหว่างคำ)
5. บทนำ (ที่มา หรือ ความสำคัญของบทความที่ต้องการนำเสนอ)
6. เนื้อหา (ผู้เขียนนำเสนอหัวข้อสำคัญที่เกี่ยวข้องประกอบบทความที่นำเสนอ)
7. บทสรุป (สรุปประเด็นสำคัญที่ได้นำเสนอจากบทความ โดยสรุปท้ายบทความอาจตั้งประเด็นคำถาม หรือ การสร้างความต้องการให้ผู้อ่านคิดค้นหาคำตอบใหม่ ๆ)
8. เอกสารอ้างอิง (วารสารร่มพฤษีใช้รูปแบบ APA 6th)

5. สำหรับบทความปริทัศน์-บทวิจารณ์หนังสือ ผู้เขียนจะต้องแจ้งแหล่งที่มาโดยละเอียด

6. วารสารร่มพฤษี ขอสงวนสิทธิ์ ในการรับพิจารณาบทความ กรณี

- 6.1 การใช้อีเมลและหมายเลขโทรศัพท์ของผู้อื่นในการส่งบทความ
- 6.2 ไม่รับพิจารณาบทความวิจัยในชั้นเรียนและบทความจากงานวิจัยสถาบัน
- 6.3 รับพิจารณาบทความที่เขียนตามรูปแบบของวารสารร่มพฤษีเท่านั้น
- 6.4 รับพิจารณาบทความผ่านระบบ ThaiJO (<https://www.tci-thaijo.org/index.php/romphrukj/index>) เท่านั้น

การเขียนเชิงอรรถ เป็นการเขียนข้อความที่บอกแหล่งที่มาของอัญประภาษหรืออัญพจน์ อาจเป็นรายละเอียดเพิ่มเติมข้อความบางแห่งในรายงาน ตำแหน่งของเชิงอรรถให้เขียนไว้ท้ายหน้ากระดาษแต่ละหน้าโดยเว้นห่างจากข้อความในส่วนเนื้อเรื่องพอสมควร และมีเส้นขีดคั่นเพื่อมิให้ปะปนกับเนื้อเรื่อง ดังตัวอย่างต่อไปนี้

- **เชิงอรรถโยย (Gross - Reference)** คือ การเขียนเพื่อเชื่อมโยงเนื้อหาให้ผู้อ่านสามารถดูหรืออ่านเพิ่มเติมเพื่อความเข้าใจที่ชัดเจนยิ่งขึ้น โดยมีลักษณะการเขียนดังนี้

.....ในการปฏิบัติหน้าที่ และการทำงานในหน่วยงานต่างๆ อันจะก่อให้เกิดประสิทธิภาพและผลงานที่ดีแล้ว จะต้องมีการบริหารองค์การที่ดี นั้นหมายความว่า การดำเนินการจะต้องยึดหลักการบริหารงาน¹

.....

¹ดูรายละเอียดเพิ่มเติม เรื่อง หลักการบริหารงาน บทที่ 4 หน้า 75.

- **เชิงอรรถอธิบาย (Content Footnote)** เชิงอรรถเสริมความที่เป็นข้อความอธิบายขยายความเพิ่มเติมจากเนื้อหาของรายงานบางตอนที่คิดว่าช่วยให้ผู้อ่านเข้าใจได้ง่ายขึ้นมีลักษณะการเขียน ดังนี้

เลขเรียกหนังสือ (Book Number) หรือเลขผู้แต่ง¹ (Author Number) การจัดหนังสือ

.....

¹เลขเรียกหนังสือหรือเลขผู้แต่ง คือ ตัวเลขที่กำหนดขึ้นแทนตัวอักษรของชื่อ หรือนามสกุล ผู้แต่ง จะใส่กำกับตามหลังพยัญชนะตัวแรกของชื่อผู้แต่งในเลขเรียกหนังสือ

รูปแบบการเขียนเอกสารอ้างอิงในเนื้อหาบทความ

เอกสารอ้างอิง เป็นการรวบรวมเฉพาะรายการเอกสารที่ถูกอ้างไว้ในส่วนเนื้อเรื่องเท่านั้น ดังนั้นจำนวนรายการเอกสารที่อ้างอิงในส่วนท้ายเรื่องจึงต้องมีจำนวนเท่ากับที่ถูกอ้างไว้ในส่วนเนื้อเรื่อง การอ้างอิงแบบนาม-ปี เป็นการอ้างอิงโดยระบุ **ชื่อผู้แต่ง และ ปีที่พิมพ์ของเอกสาร** ไว้ข้างหน้าหรือข้างหลังข้อความที่ต้องการอ้าง เพื่อบอกแหล่งที่มาของข้อความในเนื้อหานั้น และอาจจะระบุ **เลขหน้าของเอกสารที่อ้าง** ได้ เพื่อให้ผู้อ่านสามารถตรวจสอบข้อมูลทางบรรณานุกรมของเอกสารที่ใช้อ้างอิงได้จากรายการเอกสารอ้างอิง (references) หรือ บรรณานุกรม (bibliography)

ตัวอย่าง (ผู้แต่ง 1 คน)

(พรรณี บัวเล็ก, 2559)

พรรณี บัวเล็ก (2559)

ตัวอย่าง (ผู้แต่ง 2 คน) หากมีผู้แต่งมากกว่า 3 คน ให้ใส่ชื่อผู้แต่งทุกคน

Dunning and Friedman (2014 : 79-120)

(Dunning and Friedman, 2014 : 79-120)

หรือการสรุปเนื้อหาทั้งหมดเล่ม ไม่ใช่เฉพาะส่วนใดส่วนหนึ่งหรือหน้าใดหน้าหนึ่ง ก็ไม่ต้องระบุหมายเลขหน้า ดังนี้

ตัวอย่าง

(ติน ปรัชญพฤทธิ์, 2558)

กรณีการอ้างอิงผู้แต่งเป็นชาวต่างประเทศให้ระบุแนมสกุล ไม่ต้องใส่ชื่อแรก

ตัวอย่าง

(Hobbs, 2015 : 58 – 81)

กรณีที่ผู้แต่งมีฐานันดรศักดิ์ ให้คงไว้เหมือนบรรดาศักดิ์/สมณศักดิ์ เดิม ดังนี้

ตัวอย่าง

(หม่อมราชวงศ์ปรีดิยาธร เทวกุล, 2558 : 59)

หรือกรณีผู้แต่งมียศทางทหาร ตำรวจ ตำแหน่งทางวิชาการ คำเรียกทางวิชาชีพ ไม่ต้องใส่ไว้ เช่น ศาสตราจารย์ นายแพทย์

ตัวอย่าง

(สมชาย ผลเอี่ยมเอก, 2558 : 68)

กรณีอ้างอิงจากเว็บไซต์ ให้ใส่ชื่อผู้แต่ง ปี พ.ศ. ซึ่งปรากฏที่เรื่องที่สืบค้น ดังนี้

ตัวอย่าง

(อาทิตย์ ทองอินทร์, 2559)

สำนักงานสถิติแห่งชาติ (2559)

การเขียนเอกสารอ้างอิง (ท้ายบทความ)

การเขียนเอกสารอ้างอิง (บรรณานุกรม) ให้เขียนโดยเรียงลำดับตามหลักการเดียวกับการเรียงคำตามลำดับอักษรในพจนานุกรมฉบับราชบัณฑิตยสถาน (ภาษาไทย) หรือ Dictionary (ภาษาอังกฤษ) โดยคำที่มีตัวสะกดจัดเรียงไว้ก่อนคำที่มีรูปสระตามลำดับตั้งแต่ ก-จ และ A-Z ส่วนคำที่ขึ้นต้นด้วยพยัญชนะตัวเดียวกันเรียงลำดับตามรูปสระที่เรียงในภาษาไทย โดยเรียงภาษาไทยก่อนตามด้วยภาษาอังกฤษ

วารสารร่วมพฤษฯ ใช้รูปแบบที่นิยมใช้กันทั่วไปทางสังคมศาสตร์ คือ APA 6th (American Psychological Association) เพื่อในการบันทึกการอ้างอิงตามมาตรฐานของศูนย์ดัชนีการอ้างอิงวารสารไทย (TCI) โดยเขียนประเภทการอ้างอิง ดังตัวอย่างต่อไปนี้

หนังสือ

ชื่อผู้แต่ง. (ปี). <i>ชื่อหนังสือ</i> . สถานที่พิมพ์ : สำนักพิมพ์.
Ex. วิจารณ์ พานิช. (2556). <i>สนุกกับการเรียนในศตวรรษที่ 21</i> . นนทบุรี : บริษัท เอส.อาร์.พี.ริ้นดิงแมสโปรดักส์ จำกัด.

บทความในหนังสือ วารสาร และนิตยสาร

ชื่อผู้แต่ง. (ปี). ชื่อบทความ. ชื่อวารสาร, ปีที่(ฉบับที่), หน้า.
Ex. อมรรัตน์ กุลสุจริต. (2559). ระบบการตรวจสอบทรัพย์สินและหนี้สินของรัฐมนตรี. <i>ร่วมทุกข์</i> , 34(1), 209-234.

วิทยานิพนธ์

ชื่อผู้แต่ง. (ปี). ชื่อวิทยานิพนธ์. คณะ/ชื่อสถาบัน-มหาวิทยาลัย, สถานที่พิมพ์.
Ex. วิศรา ศิริมงคล. (2552). <i>บทบาทของผู้บริหารกับการพัฒนาเทคโนโลยีสารสนเทศ. คณะศิลปศาสตร์ มหาวิทยาลัยเกริก, กรุงเทพฯ.</i>

การนำเสนอผลงานวิชาการในการประชุมทางวิชาการ

ชื่อผู้เขียน. (ปี). ชื่อบทความ. ชื่อรายงานการประชุม, หน้า.
Ex. สุจิตรา เนตรสกุล. (2559). <i>การละเมิดสิทธิส่วนบุคคล : ศึกษารณณ์การส่งต่อข้อมูลบนเฟสบุ๊ก. การนำเสนอผลงานวิชาการบัณฑิตศึกษาระดับชาติประจำปี พ.ศ.2559 วันที่ 5 พฤศจิกายน 2559 ณ มหาวิทยาลัยเกริก กรุงเทพฯ, 588-600.</i>

เว็บไซต์

ชื่อผู้เขียน. <i>เรื่องที่น่าสนใจ</i> . (วัน เดือน ปีที่สืบค้น) สืบค้นจาก ชื่อเว็บไซต์ (URL).
Ex. เรนท อภรณ์สุวรรณ. <i>ทรมานกำลังเผชิญหน้ากับ “ตุลาการภิวัตน์” ฉบับอเมริกัน?</i> (14 กุมภาพันธ์ 2560) สืบค้นจาก http://www.bbc.com/thai/thailand-38915635 .

สัมภาษณ์

ชื่อผู้ถูกสัมภาษณ์. ตำแหน่ง. สัมภาษณ์, วัน เดือน ปี.
Ex. ประภาส แสงประดับ, ประธานชุมชนวัดบางบัว. สัมภาษณ์, 9 ธันวาคม 2558.

หนังสือออนไลน์ (e Book)

ชื่อผู้แต่ง. (ปี). ชื่อเรื่อง. สืบค้นเมื่อ (วัน เดือน ปี ที่สืบค้น). สืบค้นจาก ชื่อเว็บไซต์ (URL).
Ex. สมนึก อุ่นแก้ว. (2556). <i>ทฤษฎีดนตรีแนวปฏิบัติ</i> . (23 กุมภาพันธ์ 2560). สืบค้นจาก http://www.ebooks.in.th/mybookshelf.html

บทความในวารสารออนไลน์ (e Journal)

ชื่อผู้แต่ง. (ปี). ชื่อบทความ. (วัน เดือน ปี ที่สืบค้น). สืบค้นจาก ชื่อเว็บไซต์ (URL).

Ex.

สุจิตรา สามัคคีธรรม. (2559). เศรษฐศาสตร์การเมืองว่าด้วยเครือข่ายป่าชุมชนในเขตรอยต่อ 5 จังหวัดภาคตะวันออกเฉียงเหนือ. (22 กุมภาพันธ์ 2560). สืบค้นจาก <https://www.tci-haijo.org/index.php/romphruengk/article/view/72599/58412>.

การลงรายการผู้แต่งในเอกสารอ้างอิง

1. ชื่อผู้แต่งชาวไทยลงรายการทั้งชื่อและนามสกุล โดยไม่มีคำนำหน้า และลงรายการชื่อทุกคนหากมีผู้แต่งตั้งแต่ 2 คนขึ้นไป
2. ผู้แต่งมีคำนำหน้า ฐานันดรศักดิ์ หรือบรรดาศักดิ์ ลงรายการท้ายชื่อ โดยใช้เครื่องหมายจุลภาค (,) คั่นระหว่างชื่อและฐานันดรศักดิ์หรือบรรดาศักดิ์

Ex.

ถนัดศรี สวัสดิวัตน์, ม.ร.ว.

สุพัตรา มาศดิตถ์, คุณหญิง.

3. ผู้แต่งที่เป็นพระสงฆ์ที่มีสมณศักดิ์ให้ลงรายการตามเดิม และ ใส่ชื่อเดิมไว้ในวงเล็บ

Ex.

สมเด็จพระพุฒาจารย์ (โต พรหมรังสี).

4. ผู้แต่ง 2 คน ลงรายการโดยใช้ คำว่า “และ” หรือ “&” เชื่อมทั้ง 2 ผู้แต่งที่ 1 และ ผู้แต่งที่ 2
5. ผู้แต่งตั้งแต่ 3 คนขึ้นไป ใช้คำเชื่อม “และ” หรือ “&” เชื่อมคนรองสุดท้าย และ คนสุดท้าย
6. ผู้แต่งชาวต่างชาติ ลงรายการด้วยชื่อสกุล โดยใช้เครื่องหมายจุลภาค (,) ตามด้วยอักษรย่อของชื่อต้น และ อักษรย่อชื่อกลาง (หากมี) ทั้งนี้ การลงรายการชื่อชาวต่างชาติสามารถปรับเปลี่ยนไปตามความนิยมของแต่ละชาติได้ตามความเหมาะสม
7. ผู้แต่งที่เป็นหน่วยงานราชการ องค์กร สถาบันต่างๆ ลงรายการโดยเรียงลำดับจากหน่วยงานใหญ่ไปหน่วยงานย่อย โดยเว้นวรรคระหว่างชื่อทั้ง 2 (โดยใช้ชื่อเต็มไม่ใช้อักษรย่อ)
8. หนังสือที่ไม่ปรากฏชื่อผู้แต่งให้ลงรายการโดยใช้ชื่อหนังสือ และเรียงลำดับตามรายการชื่อผู้แต่ง

ตัวอย่างการเขียนบทความ (วิจัย)

ชื่อบทความ ภาษาไทย (Cordia New 16 pt ตัวหนา)

ชื่อบทความ ภาษาอังกฤษ (Cordia New 16 pt ตัวปกติ)

ชื่อและนามสกุล¹ ภาษาไทย Cordia New 16 pt ตัวหนา)

ชื่อและนามสกุล (ภาษาอังกฤษ Cordia New 16 pt ตัวปกติ)

¹ระบุหน่วยงานสังกัดผู้เขียน (ไม่ระบุสถานภาพ ยศ ตำแหน่ง คำนำหน้าชื่อใดๆ) ที่อยู่.....
.....โทรฯ : email (ภาษาไทยและภาษาอังกฤษ Cordia New 14 pt ตัวปกติ)

- บทคัดย่อ** (ประกอบด้วย วัตถุประสงค์ วิธีดำเนินการวิจัย และผลการวิจัย ไม่เกินครึ่งหน้า A4
จำนวนคำ 250-350 Cordia New 16 pt ตัวปกติ)
- คำสำคัญ :** ภาษาไทย ไม่เกิน 3-5 คำ (Cordia New 16 pt ตัวปกติ)
- Abstract** The abstract should be described in 1 paragraph with content including Objectives, Methods, and Results. (Cordia New 16 pt ตัวปกติ)
- Keywords :** Please type in English not more than 3-5 words. (Cordia New 16 pt ตัวปกติ)
- บทนำ** (ที่มาและความสำคัญของปัญหา) ไม่เกิน 1 หน้า A4
(Cordia New 16 pt ตัวปกติ)
- วัตถุประสงค์** (แนวคิดทฤษฎี ทบทวนวรรณกรรม กรอบแนวคิดและงานวิจัยที่เกี่ยวข้อง)
(Cordia New 16 pt ตัวปกติ)
- วิธีการวิจัย** (ประชากรและกลุ่มตัวอย่าง วิธีการเก็บและการวิเคราะห์ข้อมูล)
(Cordia New 16 pt ตัวปกติ)
- ผลการวิจัย** (ผลที่ได้จากการวิจัย อาจแสดงภาพหรือตารางที่สำคัญประกอบการอธิบายผลวิจัย)
(Cordia New 16 pt ตัวปกติ)
- บทสรุป** (สรุป อภิปรายผล และข้อเสนอแนะ) (แยกออกเป็นหัวข้อ)
(Cordia New 16 pt ตัวปกติ)
- เอกสารอ้างอิง** (รูปแบบ APA 6th)
(Cordia New 16 pt)



Journal Article Submission Form for Publishing in Romphruek Journal

Research Article Academic Article Others (Please Specify).....

1. I (Mr./Mrs./Ms.)

2. Academic Title :

- Professor Associate Professor Assistant Professor Lecturer/ Instructor
- Students Others

3. Faculty/ Department/

School.....University.....

Address.....

Phone Number.....E-mail.....

4. Title of the Submitted Article

(in Thai)

(in English)

The submitted manuscript must have not been previously published in any journals nor any publications before. The submitted manuscript must have not been a classroom research nor a research article of the institutional research. The submitted manuscript for publishing in Romphruek Journal must first be selected by the representatives of Romphruek Journal editorial board whose identity will be concealed. Then the manuscripts selected will be reviewed by at least three reviewers from the field of study approved by the editorial board of Romphruek Journal. The reviewers will not be identified nor revealed their personal background (Double Blind Peer Review). All articles published in Romphruek Journal are copyrighted and belong to Krirk University entitled by the Property Act B.E. 2537.

I, hereby, confirm that the submitted manuscript is original, and has not been published in any forms before. I have read the submission policy and criteria with fully understand its content and agree to comply with the submission policy and criteria. Thus, I agree to send 1) the filled-out article submission form, 2) the pay-in slip, and 3) the submitted manuscript for publishing in Romphruek Journal.

..... (Signature)

...../...../.....

Fee Payment

The author of the submitted manuscript agree to pay fees according to the following condition :

1.

Article	Faculty, staff and students of Krirk University Payment per one article	General Public Payment per one article
in Thai	3,000 baht	4,000 baht
in English	6,000 baht	8,000 baht

2. Pay through Krung Thai Bank, Krirk University account name, account number 060-1-06501-8

3. Once the total payment has been paid, please send the copy of these following three documents :

3.1 the complete filled-out article submission form 3.2 the pay-in slip

3.3 the revised submitted manuscript to <http://www.tci-thaijo.org/index.php/romphruek/index>

Remark : the author could not request the fee refund in any case (please read the policy carefully before submission)

Criteria and Writing Pattern for the Article Submission Published in Romphruek Journal

Criteria for the Article Submission for Publishing in Romphruek Journal

1. The author must pay the fees for the article publishing in Romphruek Journal.
2. The submitted manuscript must follow the referencing styles used in academic writing set by Romphruek Journal.
3. The author of the submitted manuscript must send :
 - 3.1) the complete filled-out article submission form.
 - 3.2) the pay-in slip
 - 3.3) submit the manuscript to
<http://www.tci-thaijo.org/index.php/romphruekj/index> (on line). Please note that the manuscript submitted via e-mail, or post mail, or others will not be selected for publishing in Romphruek Journal.
4. The process starting from retrieving the submitted manuscript to the peer review evaluation process takes about 75 days.
5. The author of the submitted manuscript will receive the letter of acceptance for publishing, when the editorial committee has received the revised paper according to the suggestions of the peer reviewers.
6. The editorial board reserves its rights to consider only the paper received under the above condition.

The Manuscript Submission Guideline for Publishing in Romphruek Journal

1. The manuscript must be in the fields of humanities and social sciences.
2. The submitted manuscript must have never been published in any journals nor any types of publication before.
3. The author of the submitted manuscript must send the manuscript in e-file, and follow the direction below:
 - Type in Microsoft Word Program and the length should not exceed 15 pages (A4)
 - Font: Cordia New/ 16 points (Thai and English)
 - The page margin on four sides is 2.54 cm. or 1 inch (upper, left, right and bottom)
4. The pattern of the writing should be descriptive. If the paper derived from the research paper, the author should rewrite and present the main point of the research, not only as the summary of the research paper.

The Submitted Research Article Should Have the Following Main Parts (Do Not Put Number 1, 2, 3...in the Proposed Manuscript)

1. Article Title in Thai and in English
2. Name of the Author in Thai and in English
3. Abstract in Thai and in English (the length of both Thai and English abstract should not exceed one page of A4 paper size)
4. Key Words in Thai and in English [3-5 words, use semicolon (;) between words]
5. Introduction (Background and Significance of the Study; Review of the Literature; Hypothesis; Objectives of the Study; Related Concepts and Theories)
6. Research Methodology (Population; Samples; Data Collection Method; and Data Analysis)
7. Results of the Research (the results can include figures or tables together with detailed explanation)
8. Conclusion (Conclusion; Discussion; Suggestion and Recommendation)
9. Reference (Romphruek Journal uses the APA Referencing Style 6th Edition)

The Submitted Academic Article Should Have the Following Main Parts (Do Not Put Number 1, 2, 3...in the Proposed Manuscript)

1. Article Title in Thai and in English
2. Name of the Author in Thai and in English
3. Abstract in Thai and in English (the length of both Thai and English abstract should not exceed one page of A4 paper size)
4. Key Words in Thai and in English [3-5 words, use semicolon (;) between words]
5. Introduction (Background and Significance of the Article)
6. Content (the author presents the main topics related to the article)
7. Conclusion (Summary of the main issues presented in the article. The conclusion can be the question or the intention to lead the readers to search for the new response)
8. Reference (Romphruek Journal uses the APA Referencing Style 6th Edition)

5. In terms of the review article or the book review, the author must notify the sources in detail.

6. The editorial board of Romphruek Journal reserves its rights to accept the manuscript submitted under the following condition:

- 6.1 The author uses his/her own e-mail or phone number for submission.
- 6.2 The manuscript submitted is not the classroom research nor the institutional research.
- 6.3 The manuscript submitted follows the writing style of Romphruek Journal.
- 6.4 The editorial board accept for consideration the article submitted via ThaiJO only. [<https://www.tci-thaijo.org/Index.php/romphruekj/index>]

Footnotes - are notes placed at the bottom of a page. They cite references or comment on a designated part of the text above it. The footnotes must be placed at the bottom of that page by leaving enough line space to separate the content and the footnote by drawing a line, as the example below:

- Cross-Reference is an instance refers to related information in another text or in the same text which enables the readers to get more related or more detailed information. An example of a cross-reference is a citation at the bottom of a page, as shown below

...In terms of carrying out one's duty and working in any section in the organization to create efficiency and good performance, it is necessary to have good management. In other words, the operation must rely on the principles of magement.¹ [In Thai]

.....
¹ See also, Principles of Management, Chapter 4, p. 75 [In Thai]

- Content Footnote - is used to provide additional information or reference that simplifies or supplements information of the text. An example of a content footnote is a citation at the bottom of the page, as shown below:

Book Number or Author Number¹ Book Classification

.....
¹Book Number or Author Number is a unique code number assigned to the letter of the author's name and last name. The Book Number or the Author Number is placed after the first alphabet of the author's name in the Call Number.

The Reference Style of In-Text Citation

The fact that the documents listed in the reference section are the collection of the documents that have been referred only in the text. The number of the documents listed in the reference section must, therefore, equal to the number of the document referred to in the text. The name-year system is the system of in-text citation appeared in

brackets, and consisted of the author(s), and the year of the document publication. The citation, appeared in brackets, can be placed in front of or after the referring statement. Besides, it can also indicate the page number of the document that the statement is referred to facilitate the readers to examine the bibliographical data in the reference or the bibliography.

Example : The in-text citation for one work written by one author :

(Punnee Bualek, 2559)

Punnee Bualek (2559)

ขอเสนอ ผู้แต่งหนังสือคน (ภาษาอังกฤษ)

(Watson, 2008)

Watson (2008)

Example : The in-text citation for one work written by two authors:

(Dunning & Friedman, 2014 : 99-120)

Dunning & Friedman (2014 : 99-120)

The in-text citation for one work written by three authors or more – write the names of all authors down the first time and from then on include only the last name of the first author followed by the words et al. ('et al' is Latin for 'and other').

Example : Research can be defined as a systematic method of creating new knowledge or a way to verify existing knowledge (Watson, McKenna & Keady, 2008)

Deciding on a research method demands the researcher consider carefully the problem or area of investigation being researched (Watson et al., 2008).

In case that the author summarizes the content of the whole book, not paraphrasing or quoting part of the paragraph, identifying page number is not required.

The example is as follows:

(Tin Prachyapruit, 2558)

In case that the author of the manuscript is foreigner, write his/her last name, year of publication, and page number as follows :

Example : (Hobbs, 2015 : 58-81)

If the author of the manuscript hold the royal title, or the monk's rank, maintain his/her royal title or the monk's rank as follows

Example : (M.R. Pridiyathorn Devakula, 2558 : 59)

In the case that the author hold the military rank, academic title, or professional title, leave out those rank and title as follows:

Example : (Somchai Phol-iam-ek, 2558 : 68)

In case of the in-text reference from web-site, write down the author of the document and the year appeared in the document, as follows:

Example : (Arthit Thong-in, 2559)

National Statistical Office (2559)

Reference List (the Collection of the Reference at the End of the Article)

All references or information sources cited in the proposed work need to be listed in the reference list at the end of the document under “References” or “Reference List.” The Reference List provides all the details necessary for the readers to locate and retrieve information source cited in the reference list. The Reference List is arranged in alphabetical order of the author’s first name (if the author is Thai) and the author’s last name (if the author is non-Thai). The alphabetical order follows the alphabetical order issued by the Royal Institute Dictionary (Thai Language) or Dictionary (English language). The word with final consonant is placed before the word with vowel. The word begins with the same consonant is placed in order according to the vowel pattern in Thai language. In addition, the Thai authors are placed in front of the International authors

In writing the Reference, the author of the proposed work must use the APA 6th Edition Style (American Psychological Association), which follows the Standards of Thai Journal Citation Index Center (TCI) by classifying the type of document as follows:

Book

Author’s name. (Year of publication). <i>Book Title in Italics</i> . Place of Publication : Publisher’s name.
Example :
Vicharn Panich. (2556). <i>Enjoy learning in 21th. Century</i> . Nonthaburi : S.R. Printing Mass Products, Co. Ltd. (in Thai)
Collier, A. (2008). <i>The world of tourism and travel</i> . Rosedale, New Zealand : Pearson Education New Zealand.

Articles in Books, Journal, and Magazine

Author’s name. (Year of publication). Title of the Article. <i>Name of the journal (in Italics)</i> , Volume number (issue no.), page numbers.
Example :
Amornrat Kulsudjarit. (2559). Assets and liabilities declaration and verification system for ministers. <i>Romphruek Journal</i> , 34(1), 209-234.

Thesis

Author’s name. (Year of publication). <i>Thesis Title (in Italics)</i> . Faculty/Name of the University. Place of Publication
Example :
Varisara Sirimangkhal. (2552). <i>Roles of Administration with the Department of Information Technology</i> . Faculty of Liberal Arts Krirk University, Bangkok.
Liou, J. (1993). <i>Environmental knowledge, attitude, behavioral intention and behavior of preservice elementary teachers in Taiwan, the Republic of China</i> . Doctoral Dissertation. University of Florida.

Conference Paper

Author’s name. (Year of publication). <i>Title of the Article (in italics)</i> . Name of the Conference, page numbers.
Example :
สุจิตรา เนตรสกุล. (2559). <i>การประเมินผลสัมฤทธิ์ส่วนบุคคล:ศึกษารณณ์การส่งต่อข้อมูลบนเฟสบุ๊ค</i> . การนำเสนอผลงานวิชาการบัณฑิตศึกษาระดับชาติ ประจำปี พ.ศ. 2559 วันที่ 5 พฤศจิกายน 2559 ณ มหาวิทยาลัยเกริก กรุงเทพฯ, 588-600.
Williams, & Seary, K. (2010). Bridging the divide : Scaffolding the learning experiences of the mature age student. In J. Terrell (Ed.), <i>Making the links : Learning, teaching and high quality student outcomes</i> . Proceedings of the 9 th Conference of the New Zealand Association of Bridging Educators. Wellington, New Zealand. (pp. 104-116)

Website

Author's name. <i>Title of the article retrieved (in Italics)</i> . (Date, month, year of retrieval) retrieved from name of the website (URL).
Example : Thanes Apornsuwan. <i>เตรียมกำลังเผชิญหน้ากับ “ตุลาการภิวัตน์” ฉบับอเมริกัน?</i> . (14 February, 2560) Retrieved from http://www.bbc.com/thai/thailand-38915635 [in Thai].
Ministry of Health. (2014). <i>Ebola : Information for the public</i> . Retrieved from http://www.health.govt.nz/your-health/conditions-and-treatments/diseases-and-illness/ebolainformation-public .

Interview การติดต่อสื่อสารส่วนบุคคล ให้ทำ การอ้างอิงในเนื้อหา (in-text citation) โดยไม่ต้องลง รายการในบรรณานุกรมท้ายเรื่อง (References)

Interviewer, Position. Interview date, month, year
Example : Praphas Saengpradap, Wat Bang Bua community President. 9 December 2558. [in Thai]
G. A. Smith, Interview, October 5, 2012

E-Book

Author of the book. (Year). <i>Book Title (in Italics)</i> . Retrieved date (date month year). Retrieved from website (URL)
Example : Somnuek Oonkaew. (2556). <i>Theory of practical music</i> . (23 February 2560) Retrieved from http://www.ebooks.in.th/mybookshelf.html . [in Thai]

E-Journal

Author of the article. (Year). <i>Article Title (in Italics)</i> . (Date month year of retrieval). Retrieved from name of Website (URL).
Example : Sujitra Samakkitham. (2559). <i>Political economy of the community forest network in the five provincial borders of the eastern region</i> . (22 February 2560) Retrieved from https://www.tci-haijo.org/index.php/romphruekj/article/view/72599/58412 . [in Thai]

Cataloguing for Author(s) in the Reference List

1. The name of the Thai author is catalogued both first name and last name, also listed all authors in the case that there are more than two authors.
2. The author with royal title, place the royal title behind his/her last name by placing comma to separate these two parts
Example : Thanadsri Sawasdiwat, M.R.
Supatra Masdit, Khunyng
3. The author who is the monk with the monk's rank, put the name of the monk's rank with his real name in brackets.
Example : Somdet Phra Buddhacarya (Toh Braharamamsi)
4. Two authors, place the word "and" or "&" between the name of the first author and the second.
5. More than three authors, place the word "and" or "&" between the second last author and the last one.

6. For the foreign author, place the author's last name first, followed by comma (,) and the initials. However, the list of the foreign author can be changed according to the style of each nation.
7. If the author is the official agency, organization, and institute, the list must be in order from the line agency to the sub-department. The name of the two agencies are separated by spacing (the name of the agency is written in full).
8. The book written with unknown author, start with the title of the book and follow in order according to the author's list.

Sample-Writing of a Research Article

Article Title : in Thai (Font : Cordia New 16 pt. Boldface)

Article Title : in English (Font : Cordia New 16 pt. Regular Type Face)

First and last name¹ (in Thai Cordia New 16 pt. Boldface)

First and last name (in English Cordia New 16 pt. Regular Type Face)

¹ Please indicate only the Office that you work for (do not mention the status, rank, job position, nor the name title)

Address: Tel. No.....

E-mail..... (Cordia New 14 pt. regular type face)

Abstract : (in Thai)

The abstract should be described in one paragraph with content including Objectives, Methods and Results. (Cordia New 16 pt., regular type face).

Keywords : Please type in English not more than 3-5 words (Cordia New 16 pt. regular type face).

Abstract : (in English)

The abstract should be described in one paragraph with content including Objectives, Methods and Results. (Cordia New 16 pt., regular type face).

Keywords : Please type in English not more than 3-5 words (Cordia New 16 pt. regular type face).

Introduction (Background and Significance of Study, Concerning Researches, Hypotheses, Objectives, Concepts and Theories)

The introduction should not exceed one A4 paper size, the content should be about the background and the significance of the study (Cordia New 16 pt. regular type face).

Research Methodology (Population and Sample, Data Collection and Data Analysis)

(Cordia New 16 pt. regular type face).

Results of the Research (The Results of the Research can be shown in figures or tables)

(Cordia New 16 pt. regular type face).

Conclusion (Conclusion, Discussion, Suggestion and Recommendation)

(Cordia New 16 pt. regular type face)

Reference American Psychology Association (APA) 6th Edition Referencing Style

(Cordia New 16 pt. regular type face)



เล่มที่ 3 ซอยรามอินทรา 1 แขวงอนุสาวรีย์

เขตบางเขน กรุงเทพมหานคร 10220

โทรศัพท์ : 02-552-3500-9 ต่อ 402

<http://romphruengkj.krirk.ac.th>