

ผลการใช้วิธีการเอ็มทีในการเสริมสร้างพฤติกรรมการประหยัด ตามปรัชญาของเศรษฐกิจพอเพียงของนักเรียนประถมศึกษาปีที่ 4-6

Effects of the MT METHOD on the Enhancement of Economize Behaviors for Grades 4-6 Students Based on the Sufficiency Economy Philosophy

ยรรยงค์ ณ บางช้าง*
Yanyong Na Bangchang*

สาขาวิชาวิจัยการศึกษา จุฬาลงกรณ์มหาวิทยาลัย

Abstract

The purposes of this research were: 1) to compare the economical behavior among a group of students using the MT METHOD and a group not using the MT METHOD group, and 2) to compare the economical behavior of students using the MT METHOD regarding the use of money, time, natural resources and utensils. This research was experimental research with the sample group consisting of 53 students in fourth to sixth grade classes at Bangthaung School in Supanburi Province. The research findings were as follows: 1. With regard to the behavior of students with their savings, those who used the MT METHOD scored higher than the group that did not use the MT METHOD both for the totals and for each level. 2. Overall, students who used the MT METHOD improved their economical behaviour significantly at the alpha level of .05. with regard to money, time, natural resources and utensils. Students improved the most with respect to environmental behaviour. The results for improvement the use of money, utensils and time respectively were lower. The improvement in behaviour with respect to saving money, time, environment and utensils at each level for students in the fourth, fifth and sixth grade classes were not significantly different at the alpha level of .05

*Keywords: The MT METHOD (วิธีการเอ็มที); Economize Behaviors (พฤติกรรมกรการประหยัด);
The Sufficiency Economy Philosophy (ปรัชญาเศรษฐกิจพอเพียง)*

บทคัดย่อ

การวิจัยครั้งนี้มีวัตถุประสงค์หลักเพื่อศึกษาผลของการใช้วิธีการเอ็มทีในการเสริมสร้างพฤติกรรมการประหยัดตามปรัชญาของเศรษฐกิจพอเพียงของนักเรียนประถมศึกษาปีที่ 4-6 โดยมีวัตถุประสงค์ย่อย ดังนี้ 1) เพื่อเปรียบเทียบพฤติกรรมการประหยัดตามปรัชญาของเศรษฐกิจพอเพียงของนักเรียนระหว่างกลุ่มที่ได้รับการเสริมสร้างพฤติกรรมโดยใช้วิธีการเอ็มทีและกลุ่มที่ไม่ได้รับการเสริมสร้างพฤติกรรมโดยใช้วิธีการเอ็มที 2) เพื่อเปรียบเทียบพัฒนาการของพฤติกรรมการประหยัดตามปรัชญาของเศรษฐกิจพอเพียงของนักเรียนที่ได้รับการเสริมสร้างพฤติกรรมโดยใช้วิธีการเอ็มทีในด้านการใช้เงิน การใช้เวลา การใช้ทรัพยากรธรรมชาติและ การใช้สิ่งของเครื่องใช้ กลุ่มตัวอย่างคือ นักเรียนชั้นประถมศึกษาปีที่ 4-6 โรงเรียนวัดบ้านทึง จังหวัดสุพรรณบุรี จำนวน 53 คน เครื่องมือที่ใช้ในการศึกษาประกอบด้วย

* ผู้เขียนที่ให้การติดต่อ โทร. +668 1015 8343
E-mail address: yong_2001@hotmail.com

1) แผนการจัดกิจกรรมการเรียนการสอนแบบวิธีการเอ็มที 2) แบบวัดพฤติกรรมการประหยัดตามการประเมินตนเองของนักเรียน 3) แบบวัดพฤติกรรมการประหยัดของนักเรียนโดยครูประจำชั้น และ 4) แบบวัดพฤติกรรมการประหยัดของนักเรียนโดยผู้ปกครอง วิเคราะห์ข้อมูลโดยใช้สถิติทดสอบที การวิเคราะห์ความแปรปรวน และการวิเคราะห์ความแปรปรวนซ้ำ ผลการวิจัยพบว่า 1) นักเรียนที่ได้รับการเสริมสร้างพฤติกรรมการประหยัดโดยใช้วิธีการเอ็มทีมีพฤติกรรมการประหยัดสูงกว่านักเรียนที่ไม่ได้รับการเสริมสร้างพฤติกรรมการประหยัดโดยใช้วิธีการเอ็มทีอย่างมีนัยสำคัญทางสถิติที่ระดับ .05 ทั้งในการวิเคราะห์โดยภาพรวมและจำแนกตามระดับชั้น 2) นักเรียนโดยภาพรวมมีพัฒนาการการประหยัดทั้ง 4 ด้าน แตกต่างกันอย่างมีนัยสำคัญทางสถิติที่ระดับ .05 และจำแนกตามระดับชั้น พบว่านักเรียนชั้นประถมศึกษาปีที่ 4 นักเรียนชั้นประถมศึกษาปีที่ 5 นักเรียนชั้นประถมศึกษาปีที่ 6 มีพัฒนาการการประหยัดในด้านการใช้ทรัพยากรธรรมชาติ ด้านการใช้เงิน ด้านการใช้เวลา และด้านการใช้สิ่งของเครื่องใช้แตกต่างกันอย่างไม่มีนัยสำคัญทางสถิติที่ระดับ .05

ความเป็นมาและความสำคัญของปัญหา

ปัจจุบันนี้คนไทยได้รับอิทธิพลกระแสโลกาภิวัตน์จากชาติตะวันตกอย่างต่อเนื่องทำให้เกิดการเปลี่ยนแปลงทั้งทางด้านเศรษฐกิจ ด้านเทคโนโลยี ด้านสังคมและด้านวัฒนธรรมเป็นอย่างมาก และที่เห็นได้ชัดเจน คือ ความเป็นอยู่ของคนไทยที่มีความสะดวกสบายยิ่งขึ้น การดำรงชีวิตไม่ได้อาศัยแค่เพียงปัจจัยสี่เป็นเครื่องหล่อเลี้ยงชีวิตเหมือนสมัยก่อน โดยเฉพาะอย่างยิ่งเยาวชนของไทยในปัจจุบันมีการใช้ชีวิตอย่างหรูหรา ฟุ่มเฟือย (พงศกฤษฎ์ พลละเลิศ, 2544)

จากสภาพปัญหาดังกล่าวควรมีการเร่งปลูกฝังให้เยาวชนรู้จักดำเนินชีวิตอย่างเรียบง่าย ไม่ฟุ้งเฟ้อ ฟุ่มเฟือย และสอนให้เยาวชนตระหนักถึงคุณค่าของเงินทองเพื่อจะได้ฝึกนิสัยประหยัด ซึ่งมีความสำคัญอย่างยิ่งต่อการดำรงชีวิต สอดคล้องกับแผนการศึกษาแห่งชาติ (พ.ศ. 2545-พ.ศ. 2549) ที่มีแนวนโยบายเพื่อการดำเนินการ 5 ประการในการปลูกฝังให้เยาวชนเกิดการตระหนักในการใช้จ่ายอย่างเหมาะสม หนึ่งในห้าข้อนั้น คือ การพัฒนาพฤติกรรมด้านการประหยัด (สำนักงานคณะกรรมการการศึกษาแห่งชาติ, 2545) ในการนี้กระทรวงศึกษาธิการจึงได้กำหนดนโยบายเร่งรัดการปฏิรูปการศึกษา โดยยึดคุณธรรมนำความรู้มาสร้างความตระหนักและสำนึกถึงคุณค่าของปรัชญาของเศรษฐกิจพอเพียง โดยอาศัยคุณธรรมด้านการประหยัด ดังนั้นสิ่งที่สำคัญและจำเป็นต้องเร่งดำเนินการอย่างเร่งด่วน คือ การพัฒนาพฤติกรรมการประหยัดในกลุ่มของเยาวชนไทยให้ดีขึ้นโดยการน้อมนำเอาปรัชญาของเศรษฐกิจพอเพียงตามแนวพระราชดำรัสไปพัฒนาพฤติกรรมการประหยัดของเยาวชนเหล่านี้ (วิจิตร ศรีสอ้าน, 2550)

จากการศึกษาเอกสารเกี่ยวกับวิธีการเอ็มที (MT METHOD) สร้างขึ้นโดยศาสตราจารย์ Matsubara Tatsuya แห่งมหาวิทยาลัย Tsukuba ประเทศญี่ปุ่นในปี ค.ศ. 1982 ซึ่งเป็นวิธีการพัฒนา

พฤติกรรมที่นำส่วนดีของการควบคุมภายนอกและการควบคุมภายในมาปรับใช้ โดยมุ่งหวังให้ผู้ถูกปรับพฤติกรรมสามารถพัฒนาตนด้วยการกำหนดเป้าหมายของตนให้ชัดเจนขึ้นเป็นรูปธรรม ซึ่งเกิดจากการคิดขึ้นมาเองโดยสมัครใจและช่วยให้เข้าใจตนเองอย่างลึกซึ้ง โดยแบ่งเป็นกิจกรรมต่าง ๆ ที่จะช่วยให้บรรลุเป้าหมายของตนที่กำหนดไว้ หลังจากนั้นจึงสร้างพันธะสัญญาระหว่างผู้รับการพัฒนาพฤติกรรมและผู้พัฒนาพฤติกรรมในรูปแบบของผลงานหรือตารางกำหนดกิจกรรมเป็นการสร้างเงื่อนไขควบคุมจากภายนอก เพื่อฝึกให้เกิดการกำกับตนเองหรือการควบคุมภายในโดยการดำเนินการตามกิจกรรมที่ตกลงไว้จนกระทั่งบรรลุเป้าหมาย เพื่อที่จะได้ปรับปรุงพฤติกรรมของเขาให้ดีขึ้นโดยที่ผลของความสำเร็งนั้น จะเป็นแรงเสริมให้ผู้รับการปรับพฤติกรรมเกิดแรงจูงใจในการพิจารณาต่อไป (Rerkjaree, 1994) การปรับพฤติกรรมแบบวิธีการเอ็มที (MT METHOD) เป็นวิธีการหนึ่งที่สามารถช่วยพัฒนาพฤติกรรมที่ไม่เหมาะสมให้ดีขึ้นได้ ดังจะเห็นได้จากผลการวิจัยของ Tatsuya (1994) ที่ทำการศึกษารายกรณีกับนักศึกษามหาวิทยาลัยชั้นปีที่ 1 ที่ขาดแรงจูงใจในการเรียน จนกลายเป็นคนที่ไม่มีความกระตือรือร้น และให้ความสำคัญกับการเล่นดนตรีหรือทำกิจกรรมอื่น ๆ และไม่มีเวลาให้กับการเรียน ซึ่งผลการวิจัยพบว่า นักศึกษาปรับเปลี่ยนแผนการดำเนินชีวิตให้เหมาะสม สามารถเห็นเป้าหมายของตัวเองได้ชัดเจนขึ้น นักศึกษาเข้าเรียนอย่างสม่ำเสมอ ส่งงานพร้อมทั้งเข้าสอบทุกรายวิชา มีความเชื่อมั่นในตนเองมากยิ่งขึ้น เข้าเรียนในวิชาเคมีไปพร้อม ๆ กับมีความสุขสนุกสนานกับการทำกิจกรรมดนตรี

จากความเป็นมาและความสำคัญของปัญหาดังกล่าวผู้วิจัยจึงได้ทำการศึกษาวิจัย เรื่อง “ผลการใช้วิธีการเอ็มทีในการเสริมสร้างพฤติกรรมการประหยัดตามปรัชญาของเศรษฐกิจพอเพียงของนักเรียนชั้นประถมศึกษาปีที่ 4 - 6” ขึ้นเพื่อพัฒนาพฤติกรรมการประหยัดของนักเรียนให้ดีขึ้น เพราะในยุคปัจจุบันนี้เยาวชนของไทยยังมีพฤติกรรมการใช้ชีวิตที่หรูหรา ฟุ่มเฟือย จึงควรมีการพัฒนาพฤติกรรมการประหยัดเพื่อนำข้อมูลที่ได้จากการวิจัยไปใช้ในการพัฒนาพฤติกรรมการประหยัดให้แก่ นักเรียนและเป็นประโยชน์ต่อสังคมและประเทศชาติต่อไป

วัตถุประสงค์ของการวิจัย

การวิจัยครั้งนี้มีวัตถุประสงค์หลักเพื่อศึกษาผลของการใช้วิธีการเอ็มทีในการเสริมสร้างพฤติกรรมการประหยัดตามปรัชญาของเศรษฐกิจพอเพียงของนักเรียนประถมศึกษาปีที่ 4 - 6 โดยมีวัตถุประสงค์ย่อย ดังนี้

1.1 เพื่อเปรียบเทียบพฤติกรรมการประหยัดตามปรัชญาของเศรษฐกิจพอเพียงของนักเรียนระหว่างกลุ่มที่ได้รับการเสริมสร้างพฤติกรรมโดยใช้วิธีการเอ็มทีและกลุ่มที่ไม่ได้รับการเสริมสร้างพฤติกรรมโดยใช้วิธีการเอ็มที

1.2 เพื่อเปรียบเทียบพัฒนาการของพฤติกรรมการประหยัดตามปรัชญาของเศรษฐกิจพอเพียงของนักเรียนที่ได้รับการเสริมสร้างพฤติกรรมโดยใช้วิธีการเอ็มทีในด้านการใช้เงิน การใช้เวลา การใช้ทรัพยากรธรรมชาติและ การใช้สิ่งของเครื่องใช้

กรอบแนวคิดสำหรับการวิจัย

จากการศึกษาแนวคิดทฤษฎีและงานวิจัยที่เกี่ยวข้องกับการประหยัดและ การปรับพฤติกรรม การเสริมสร้างพฤติกรรมแบบวิธีการเอ็มที (MT METHOD) ผู้วิจัยได้สรุปเป็นกรอบแนวคิดในการวิจัยเพื่อแสดงถึงการเสริมสร้างพฤติกรรมการประหยัด โดยมีวิธีการเสริมสร้างพฤติกรรมการประหยัดแบบวิธีการเอ็มทีกับวิธีการเสริมสร้างพฤติกรรมการประหยัดโดยใช้การเรียนการสอนแบบปกติเป็นตัวแปรอิสระ และมีพฤติกรรมการประหยัดของนักเรียนเป็นตัวแปรตาม ดังภาพที่ 1

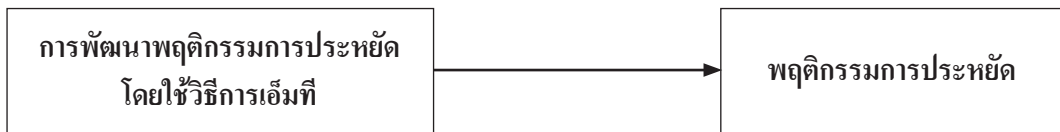

ภาพที่ 1 กรอบแนวคิดสำหรับการวิจัย

สมมติฐานของการวิจัย

1. นักเรียนที่ได้รับการเสริมสร้างพฤติกรรมโดยใช้แผนการจัดกิจกรรมการเรียนการสอนแบบวิธีการเอ็มทีมีพฤติกรรมการประหยัดสูงกว่านักเรียนที่ไม่ได้รับการเสริมสร้างพฤติกรรมโดยใช้แผนการจัดกิจกรรมการเรียนการสอนแบบวิธีการเอ็มที
2. นักเรียนที่ได้รับการเสริมสร้างพฤติกรรมโดยใช้แผนการจัดกิจกรรมการเรียนการสอนแบบวิธีการเอ็มทีมีพัฒนาการของพฤติกรรมการประหยัดในด้านการใช้เงิน การใช้เวลา การใช้ทรัพยากรธรรมชาติและการใช้สิ่งของเครื่องใช้แตกต่างกัน

นิยามศัพท์เฉพาะที่ใช้ในการวิจัย

ปรัชญาของเศรษฐกิจพอเพียง หมายถึง ปรัชญาที่พระบาทสมเด็จพระเจ้าอยู่หัวทรงมีพระราชดำริชี้แนะแนวทางการดำรงอยู่และปฏิบัติตนของประชาชนในทุกระดับตั้งแต่ระดับครอบครัว ชุมชน จนถึงระดับรัฐ ทั้งในการพัฒนาและบริหารประเทศให้ดำเนินไปในทางสายกลางและไม่ประมาท โดยคำนึงถึงความพอประมาณ ความมีเหตุผล และมีระบบภูมิคุ้มกันในตัวที่ดี ซึ่งต้องอาศัยความรู้และมีคุณธรรมประกอบวางแผน การตัดสินใจและการพัฒนา

พฤติกรรมการประหยัดตามปรัชญาของเศรษฐกิจพอเพียง หมายถึง การที่นักเรียนมีพฤติกรรม การใช้สิ่งต่าง ๆ แต่พอดี ไม่ฟุ่มเฟือย ใช้อย่างมีเหตุผล พอประมาณ ไม่ตระหนี่ถี่เหนียวมีการวางแผน ในการใช้ คิดก่อนใช้ ใช้ให้เกิดประโยชน์มากที่สุดและอนุรักษ์ไว้ให้มีใช้ได้ยาวนาน

วิธีการเอ็มที หมายถึง วิธีการที่ใช้ในการปรับพฤติกรรมที่ผู้วิจัยนำมาใช้กับนักเรียนชั้นประถมศึกษา ปีที่ 4 - 6 ประกอบไปด้วยขั้นตอนทั้งหมด 9 ขั้นตอน ดังนี้

ขั้นที่ 1 รู้จักตนเอง โดยผู้วิจัยทำการประเมินพฤติกรรมการประหยัดของนักเรียนก่อนการ ทดลอง โดยผู้วิจัยให้ครูประจำชั้น ผู้ปกครองและนักเรียนทำแบบประเมินพฤติกรรมการประหยัด ก่อนการดำเนินการทดลอง เพื่อทำให้นักเรียนทราบถึงพฤติกรรมของตนเองเป็นอย่างไร มีปัญหา เกี่ยวกับพฤติกรรมการประหยัดนี้หรือไม่

ขั้นที่ 2 ความชัดเจนของเป้าหมาย โดยผู้วิจัยแจกสลาโก้ให้นักเรียนคนละ 1 แผ่นหลังจากนั้น พูดคุยกับนักเรียน เพื่อให้นักเรียนได้ตระหนักถึงจุดประสงค์ของตนเองว่าต้องการอะไร และจะไปถึง เป้าหมายได้อย่างไร หลังจากนั้นให้นักเรียนแต่ละคนเขียนพฤติกรรมการประหยัดลงในแผ่นกระดาษ โดยให้นักเรียนเขียนพฤติกรรมการประหยัดในแต่ละประเภท

ขั้นที่ 3 รวบรวมพฤติกรรมตามการตัดสินใจ โดยผู้วิจัยรวบรวมพฤติกรรมการประหยัดที่ แต่ละคนเขียนในขั้นตอนที่ 2 แล้วบันทึกพฤติกรรมการประหยัดแต่ละประเภทที่นักเรียนทุกคน เขียนลงบนกระดาษทุกข้อ

ขั้นที่ 4 เลือกพฤติกรรมที่เหมาะสมกับตนเอง โดยผู้วิจัยให้นักเรียนช่วยกันตัดสินใจเลือก พฤติกรรมที่เขียนบนกระดาษที่นักเรียนคิดว่ามีความสำคัญที่สุดที่จะช่วยพัฒนาพฤติกรรมการ ประหยัดของนักเรียนลงในสมุดแรกของตาราง MT METHOD แล้วเรียงพฤติกรรมอื่น ๆ ลงไป โดยให้นักเรียนร่วมกันพิจารณาพฤติกรรมการประหยัดแต่ละประเภท

ขั้นที่ 5 กำหนดค่าคะแนนตามความสามารถ โดยให้นักเรียนกำหนดคะแนนกิจกรรมที่มีความ จำเป็น (N = Necessity) และสำคัญที่สุดลงในช่อง N ในกระดาษ แล้วให้คะแนนความสามารถ (P = Possibly) ที่นักเรียนสามารถทำกิจกรรมนั้นให้เป็นผลสำเร็จตามศักยภาพตามกลุ่มของนักเรียน มีอยู่ในช่อง P ในกระดาษ ซึ่งคะแนน N และ P จะอยู่ระหว่าง 0-100 คะแนน อาจจะเป็นเท่าไรก็ได้ เช่น 100, 90, 80, 75 คะแนน เป็นต้น โดยให้นักเรียนร่วมกันประเมินตามความจำเป็น (N = Necessity) ของกิจกรรมที่นักเรียนจะต้องทำและตามความสามารถที่คิดว่าทำได้ (P = Possibly) หลังจากนั้น หาคะแนนเฉลี่ย (M) แล้วเขียนลงในกระดาษตามช่อง M ในพฤติกรรมการประหยัดในแต่ละประเภท

ขั้นที่ 6 การหยั่งรู้ตนเอง โดยผู้วิจัยให้นักเรียนเรียงพฤติกรรมตามคะแนนเฉลี่ย (M) จากคะแนนสูงไปหาค่าตามสดมภ์ตามพฤติกรรมที่เขียนลงในกระดาษ โดยพฤติกรรมที่มีค่าเฉลี่ยของคะแนนมากที่สุดจะนำมาใส่ในช่องสดมภ์แรก ถ้ามีกิจกรรมที่คะแนนเท่ากัน ให้จัดกิจกรรมที่มีความสำคัญและเร่งด่วนขึ้นก่อนในพฤติกรรมการประหยัดแต่ละประเภท

ขั้นที่ 7 การดำเนินการตามกิจกรรม โดยผู้วิจัยนำกิจกรรมที่จะช่วยพัฒนาพฤติกรรมการประหยัดของนักเรียนที่เขียนลงในกระดาษในแต่ละประเภทมาดำเนินการปรับพฤติกรรมการประหยัดของนักเรียน ซึ่งต้องทำเป็นแผนการระยะยาวเพื่อให้นักเรียนมีพฤติกรรมการประหยัดที่ดีขึ้น โดยใช้เวลาประมาณ 3 เดือน

ขั้นที่ 8 การเสริมแรง ติดตามผลโดยกำหนดสัปดาห์ละสามครั้ง หลังจากเสร็จขั้นตอนที่ 7 แล้วให้นักเรียนทำตามแผนการที่ได้เขียนขึ้นไว้ตาราง MT METHOD หลังจากนั้นผู้วิจัยพูดคุยกับนักเรียนถึงพฤติกรรมที่นักเรียนกระทำว่าเป็นอย่างไรบ้าง สามารถกระทำกิจกรรมใดได้แล้วบ้าง ใครที่ยังไม่สามารถกระทำกิจกรรมไหนบ้าง

ขั้นที่ 9 การประเมินระยะยาว โดยผู้วิจัยทำการประเมินพฤติกรรมการประหยัดของนักเรียนหลังการทดลอง โดยผู้วิจัยให้ครูประจำชั้น ผู้ปกครองและนักเรียนทำแบบประเมินพฤติกรรมการประหยัดหลังการดำเนินการทดลอง เพื่อทำให้นักเรียนทราบถึงพฤติกรรมของตนเองเป็นอย่างไร พฤติกรรมของตนเองนั้นดีขึ้นกว่าเดิมหรือไม่

ขอบเขตของการวิจัย

การวิจัยครั้งนี้เป็นการศึกษาผลของการใช้แผนกิจกรรมแบบวิธีการเอ็มทีในการเสริมสร้างพฤติกรรมการประหยัดของนักเรียนชั้นประถมศึกษาปีที่ 4 - 6 ดังนั้นกลุ่มประชากรที่ใช้ในการศึกษาค้นคว้าครั้งนี้คือ นักเรียนที่ศึกษาอยู่ในระดับประถมศึกษาปีที่ 4 - 6 โรงเรียนวัดบ้านทิง อำเภอสามชุก จังหวัดสุพรรณบุรี ภาคเรียนที่ 2 ปีการศึกษา 2551 โดยใช้วิธีวิทยาการวิจัยเชิงทดลอง (Experimental Design) แบบสุ่มกลุ่ม (Randomized Block Design) โดยตัวแปรที่ใช้ในการศึกษาในงานวิจัยครั้งนี้ประกอบด้วย 1. ตัวแปรอิสระ คือ วิธีการเสริมสร้างพฤติกรรมการประหยัด ซึ่งประกอบด้วยวิธีการเสริมสร้างพฤติกรรมการประหยัดโดยใช้แผนการจัดกิจกรรม การเรียนการสอนแบบวิธีการเอ็มทีและแผนการจัดกิจกรรมการเรียนการสอนแบบปกติ 2. ตัวแปรตาม คือ พฤติกรรมการประหยัดของนักเรียน

ประโยชน์ที่คาดว่าจะได้รับ

1. ทำให้ได้วิธีการพัฒนาพฤติกรรมการประหยัดของนักเรียนซึ่งสามารถนำไปประยุกต์ใช้ในการพัฒนาพฤติกรรมการประหยัดของนักเรียนให้ดีขึ้นได้
2. ทำให้ได้ข้อมูลความแตกต่างของพัฒนาการของพฤติกรรมการประหยัดของนักเรียนทั้ง 4 ด้านเป็นผลทำให้สามารถพัฒนาพฤติกรรมการประหยัดในด้านที่มีพัฒนาการของพฤติกรรมการประหยัดต่ำให้มีพัฒนาการของพฤติกรรมการประหยัดสูงขึ้น

วิธีดำเนินการวิจัย

การวิจัยในครั้งนี้เป็นวิจัยเชิงทดลอง เพื่อเสริมสร้างพฤติกรรมการประหยัดของนักเรียนโดยมีกลุ่มตัวอย่าง คือ นักเรียนชั้นประถมศึกษาปีที่ 4 - 6 ภาคเรียนที่ 2 ปีการศึกษา 2551 โรงเรียนวัดบ้านทิง จำนวนทั้งสิ้น 53 คน ซึ่งมาจากนักเรียนชั้นประถมศึกษาปีที่ 4 จำนวน 18 คน นักเรียนชั้นประถมศึกษาปีที่ 5 จำนวน 18 คน และนักเรียนชั้นประถมศึกษาปีที่ 6 จำนวน 17 คน โดยมีนักเรียนอยู่ในกลุ่มทดลอง 27 คน โดยมีนักเรียนชั้นประถมศึกษาปีที่ 4 จำนวน 9 คน นักเรียนชั้นประถมศึกษาปีที่ 5 จำนวน 9 คน และนักเรียนชั้นประถมศึกษาปีที่ 6 จำนวน 9 คน และมีนักเรียนอยู่ในกลุ่มควบคุม 26 คน โดยมีนักเรียนชั้นประถมศึกษาปีที่ 4 จำนวน 9 คน นักเรียนชั้นประถมศึกษาปีที่ 5 จำนวน 9 คน และนักเรียนชั้นประถมศึกษาปีที่ 6 จำนวน 8 คน โดยวิธีการสุ่มอย่างง่าย

แบบแผนการทดลอง

การวิจัยครั้งนี้ใช้วิธีวิทยาการวิจัยเชิงทดลอง (Experimental Design) แบบสุ่มกลุ่ม (Randomized Block Design) ซึ่งมีแบบแผนการทดลองดังภาพที่ 2

เครื่องมือที่ใช้ในการวิจัย

ประกอบด้วย 1) แผนการจัดกิจกรรมการเรียนการสอนแบบวิธีการเอ็มที จำนวน 1 แผน 2) แบบวัดพฤติกรรมการประหยัดของนักเรียน เป็นแบบวัดตามการประเมินตนเองของนักเรียนแบบมาตรประมาณค่า (rating scale) 5 ระดับ ประกอบด้วย ข้อคำถามในการวัดพฤติกรรมการประหยัดทั้งหมด 4 ด้าน คือ ด้านการใช้จ่ายเงิน ด้านการใช้เวลา ด้านการใช้ทรัพยากรธรรมชาติ และด้านการใช้สิ่งของเครื่องใช้ 3) แบบวัดพฤติกรรมการประหยัดของนักเรียนโดยครูประจำชั้นเป็นผู้ประเมินเป็นแบบวัดพฤติกรรมการประหยัดแบบมาตรประมาณค่า (rating scale) 5 ระดับ 4) แบบวัดพฤติกรรมการประหยัดของนักเรียนโดยผู้ปกครองเป็นผู้ประเมิน เป็นแบบวัดพฤติกรรมการประหยัดแบบมาตรประมาณค่า (rating scale) 5 ระดับ

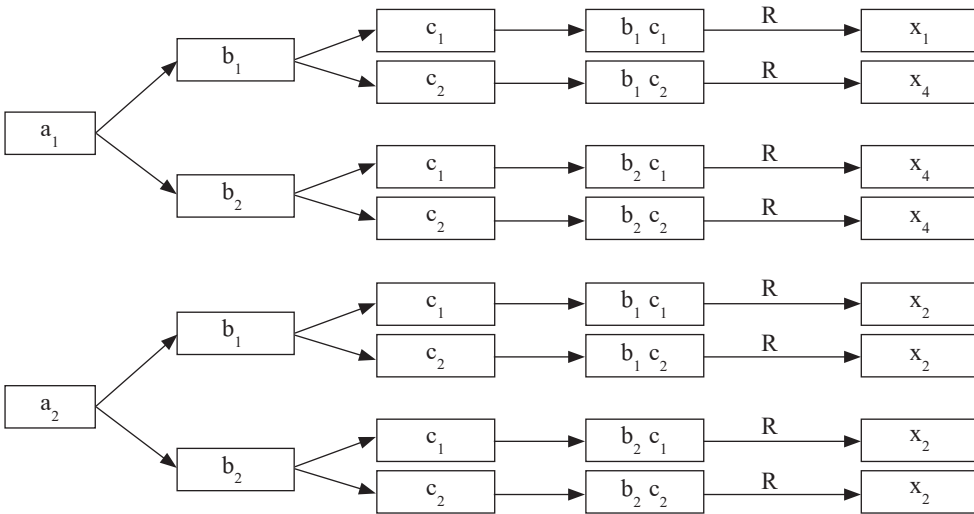

ภาพที่ 2 แบบแผนการทดลองแบบสุ่มกลุ่ม (Randomized Block Design)

a_1	หมายถึง	กลุ่มทดลอง	c_2	หมายถึง	สัมพันธภาพระหว่างนักเรียนกับผู้ปกครองไม่ดี
a_2	หมายถึง	กลุ่มควบคุม	R	หมายถึง	การสุ่มกลุ่มตัวอย่างเข้าสู่กลุ่มทดลอง
b_1	หมายถึง	เพศชาย	x_1	หมายถึง	ใช้กิจกรรมวิธีการเอ็มทีในการเสริมสร้างพฤติกรรม
b_2	หมายถึง	เพศหญิง	x_2	หมายถึง	ใช้กิจกรรมการเรียนการสอนตามปกติในการเสริมสร้างพฤติกรรม
c_1	หมายถึง	สัมพันธภาพระหว่างนักเรียนกับผู้ปกครองดี			

การเก็บรวบรวมข้อมูล

การเก็บรวบรวมข้อมูลในการวิจัยครั้งนี้ ดำเนินการโดยการทดลอง โดยมีรายละเอียดในการดำเนินการแบ่งเป็น 3 ขั้นตอน ดังต่อไปนี้

ขั้นตอนที่ 1 ขั้นก่อนการทดลอง

ผู้วิจัยทำการวัดพฤติกรรมการประหยัดของนักเรียนก่อนจัดทำกรทดลอง (Pretest) 1 ครั้ง โดยใช้แบบวัดพฤติกรรมการประหยัดกับกลุ่มตัวอย่างทั้ง 53 คน ในสัปดาห์ที่ 1 ซึ่งดำเนินการโดยผู้วิจัยแจกแบบวัดพฤติกรรมการประหยัดให้นักเรียนทั้งหมด 53 คน ทำการประเมินพฤติกรรมการประหยัดของตนเอง แจกแบบวัดพฤติกรรมการประหยัดโดยครูประจำชั้นให้กับครูประจำชั้นในแต่ละชั้นทำการประเมินพฤติกรรมการประหยัดของนักเรียนในชั้นของตนเอง และแจกแบบวัดพฤติกรรมการประหยัดโดยผู้ปกครองให้กับผู้ปกครองของแต่ละคนทำการประเมินพฤติกรรม

ประหยัดของนักเรียน หลังจากนั้น คำนวณคะแนนพฤติกรรมการประหยัดของกลุ่มตัวอย่างแต่ละคน ที่ได้จากการประเมินพฤติกรรมการประหยัดด้วยตนเอง ครูประจำชั้นและผู้ปกครอง แล้วนำคะแนนการประเมินมารวมกันเป็นคะแนนพฤติกรรมการประหยัดของนักเรียน

ขั้นตอนที่ 2 ขั้นการทดลอง

ผู้วิจัยดำเนินการทดลอง 11 สัปดาห์กับกลุ่มทดลองและกลุ่มควบคุมโดยกลุ่มควบคุมผู้วิจัยให้ทำการเรียนการสอนในคาบซ่อมเสริมตามปกติ ซึ่งในการจัดการเรียนการสอนตามปกตินั้นจะมีการสอดแทรกพฤติกรรมการประหยัด ในระหว่างการเรียนการสอนอยู่แล้ว และในกลุ่มทดลองผู้วิจัยทำการติดตามกระตุ้นให้นักเรียนมีพฤติกรรมการประหยัดสัปดาห์ละ 3 ครั้ง โดยทำการทดลองในคาบ เพื่อปรึกษาหารือถึงพฤติกรรมการประหยัดของนักเรียน ซึ่งเป็นการกระตุ้นให้นักเรียนเกิดพฤติกรรมการประหยัดขึ้นได้ เนื่องจากการจัดกระทำ (Treatment) ในการทดลองครั้งผู้วิจัยดำเนินการเสริมสร้างพฤติกรรมการประหยัดตามแผนการจัดกิจกรรมการเรียนการสอนแบบวิธีการเอ็มที ซึ่งมีกิจกรรมที่สำคัญประกอบด้วย

ขั้นที่ 1 รู้จักตนเอง โดยผู้วิจัยทำการประเมินพฤติกรรมการประหยัดของนักเรียนก่อนการทดลอง โดยผู้วิจัยให้ครูประจำชั้น ผู้ปกครองและนักเรียนทำแบบประเมินพฤติกรรมการประหยัดก่อนการดำเนินการทดลอง เพื่อทำให้นักเรียนทราบถึงพฤติกรรมของตนเองเป็นอย่างไร มีปัญหาเกี่ยวกับพฤติกรรมการประหยัดนี้หรือไม่

ขั้นที่ 2 ความชัดเจนของเป้าหมาย โดยผู้วิจัยแจกสลาโก้ให้นักเรียนคนละ 1 แผ่น หลังจากนั้นพูดคุยกับนักเรียน เพื่อให้ให้นักเรียนได้ตระหนักถึงจุดประสงค์ของตนเองว่าต้องการอะไร และจะไปถึงเป้าหมายได้อย่างไร หลังจากนั้นให้นักเรียนแต่ละคนเขียนพฤติกรรมการประหยัดลงในแผ่นกระดาษโดยให้นักเรียนเขียนพฤติกรรมการประหยัดในแต่ละประเภท

ขั้นที่ 3 รวบรวมพฤติกรรมตามการตัดสินใจ โดยผู้วิจัยรวบรวมพฤติกรรมการประหยัดที่แต่ละคนเขียนในขั้นตอนที่ 2 แล้วบันทึกพฤติกรรมการประหยัดแต่ละประเภทที่นักเรียนทุกคนเขียนลงบนกระดาษทุกข้อ

ขั้นที่ 4 เลือกพฤติกรรมที่เหมาะสมกับตนเอง โดยผู้วิจัยให้นักเรียนช่วยกันตัดสินใจเลือกพฤติกรรมที่เขียนบนกระดาษที่นักเรียนคิดว่ามีความสำคัญที่สุดที่จะช่วยพัฒนาพฤติกรรมการประหยัดของนักเรียนลงในสมุดแม่แรกของตาราง MT METHOD แล้วเรียงพฤติกรรมอื่น ๆ ลงไปโดยให้นักเรียนร่วมกันพิจารณาพฤติกรรมการประหยัดแต่ละประเภท

ขั้นที่ 5 กำหนดค่าคะแนนตามความสามารถ โดยให้นักเรียนกำหนดคะแนนกิจกรรมที่มีความจำเป็น (N = Necessity) และสำคัญที่สุดลงในช่อง N ในกระดาษ แล้วให้คะแนนความสามารถ (P = Possibly) ที่นักเรียนสามารถทำกิจกรรมนั้นให้เป็นผลสำเร็จตามศักยภาพตามกลุ่มของนักเรียนมีอยู่ในช่อง P ในกระดาษซึ่งคะแนน N และ P จะอยู่ระหว่าง 0 - 100 คะแนน อาจจะเป็นเท่าไรก็ได้ เช่น 100, 90, 80, 75 คะแนน เป็นต้น โดยให้นักเรียนร่วมกันประเมินตามความจำเป็น (N = Necessity) ของกิจกรรมที่นักเรียนจะต้องทำและตามความสามารถที่คิดว่าจะทำได้ (P = Possibly) หลังจากนั้นหาคะแนนเฉลี่ย (M) แล้วเขียนลงในกระดาษตามช่อง M ในพฤติกรรมการประหยัดในแต่ละประเภท

ขั้นที่ 6 การหยั่งรู้ตนเอง โดยผู้วิจัยให้นักเรียนเรียงพฤติกรรมตามคะแนนเฉลี่ย (M) จากคะแนนสูงไปหาต่ำตามสดมภ์ตามพฤติกรรมที่เขียนลงในกระดาษ โดยพฤติกรรมที่มีค่าเฉลี่ยของคะแนนมากที่สุดจะนำมาใส่ในช่องสดมภ์แรก ถ้ามีกิจกรรมที่คะแนนเท่ากัน ให้จัดกิจกรรมที่มีความสำคัญและเร่งด่วนขึ้นก่อนในพฤติกรรมการประหยัดแต่ละประเภท

ขั้นที่ 7 การดำเนินการตามกิจกรรม โดยผู้วิจัยนำกิจกรรมที่จะช่วยพัฒนาพฤติกรรมการประหยัดของนักเรียนที่เขียนลงในกระดาษในแต่ละประเภทมาดำเนินการปรับพฤติกรรมการประหยัดของนักเรียน ซึ่งต้องทำเป็นแผนการระยะยาวเพื่อให้นักเรียนมีพฤติกรรมการประหยัดที่ดีขึ้น โดยใช้เวลาประมาณ 3 เดือน

ขั้นที่ 8 การเสริมแรง ติดตามผลโดยกำหนดสัปดาห์ละสามครั้ง หลังจากเสร็จขั้นตอนที่ 7 แล้ว ให้นักเรียนทำตามแผนการที่ได้เขียนขึ้นไว้ตาราง MT METHOD หลังจากนั้นผู้วิจัยพูดคุยกับนักเรียนถึงพฤติกรรมที่นักเรียนกระทำว่าเป็นอย่างไรบ้าง สามารถกระทำกิจกรรมใดได้แล้วบ้าง ใครที่ยังไม่สามารถกระทำกิจกรรมไหนบ้าง

ขั้นที่ 9 การประเมินระยะยาว โดยผู้วิจัยทำการประเมินพฤติกรรมการประหยัดของนักเรียนหลังการทดลอง โดยผู้วิจัยให้ครูประจำชั้น ผู้ปกครองและนักเรียนทำแบบประเมินพฤติกรรมการประหยัดหลังการดำเนินการทดลอง เพื่อทำให้นักเรียนทราบถึงพฤติกรรมของตนเองเป็นอย่างไร พฤติกรรมของตนเองนั้นดีขึ้นกว่าเดิมหรือไม่

ขั้นตอนที่ 3 ขั้นหลังการทดลอง

ผู้วิจัยทำการวัดพฤติกรรมการประหยัดของนักเรียนหลังจัดกระทำทดลอง (Pretest) 1 ครั้ง โดยใช้แบบวัดพฤติกรรมการประหยัดกับกลุ่มตัวอย่างทั้ง 53 คน ในสัปดาห์ที่ 12 ซึ่งดำเนินการโดยผู้วิจัยแจกแบบวัดพฤติกรรมการประหยัดให้นักเรียนทั้งหมด 53 คน ทำการประเมินพฤติกรรมการประหยัดของตนเอง แจกแบบวัดพฤติกรรมการประหยัดโดยครูประจำชั้นให้กับครูประจำชั้นในแต่ละ

ชั้นทำการประเมินพฤติกรรมการประหยัคของนักเรียนในชั้นของตนเอง และแจกแบบวัดพฤติกรรม การประหยัคโดยผู้ปกครองให้กับผู้ปกครองของแต่ละคนทำการประเมินพฤติกรรมการประหยัคของ นักเรียน หลังจากนั้น คำนวณคะแนนพฤติกรรมการประหยัคของกลุ่มตัวอย่างแต่ละคนที่ได้จากการ ประเมินพฤติกรรมการประหยัคด้วยตนเองครูประจำชั้นและผู้ปกครอง แล้วนำคะแนนการประเมิน มารวมกันเป็นคะแนนพฤติกรรมการประหยัคของนักเรียน

การวิเคราะห์ข้อมูล

ผู้วิจัยทำการวิเคราะห์ข้อมูลแบ่งออกเป็น 2 ส่วน คือ การวิเคราะห์ข้อมูลเบื้องต้น ด้วยการ วิเคราะห์ค่าสถิติทดสอบที (t-test) เพื่อตรวจสอบความเท่าเทียมกันของพฤติกรรมการประหยัคของ กลุ่มทดลองและกลุ่มควบคุม และการวิเคราะห์เพื่อตอบวัตถุประสงค์ของการวิจัยโดยการวิเคราะห์ ความแปรปรวน (ANOVA) เพื่อดูความแตกต่างของค่าเฉลี่ยของคะแนนพฤติกรรมการประหยัคของ นักเรียนในกลุ่มควบคุมและกลุ่มทดลอง และการวิเคราะห์ความแปรปรวนแบบวัดซ้ำ (one-way analysis of variance with repeated measures) เพื่อดูความแตกต่างของค่าเฉลี่ยของคะแนนพฤติกรรม การประหยัคของนักเรียนในด้านต่าง ๆ

ผลการวิจัย

1. ผลการวิเคราะห์พฤติกรรมการประหยัคของนักเรียนหลังการจัดกิจกรรมการเรียนการสอน แบบวิธีการเอ็มทีระหว่างนักเรียนในกลุ่มทดลองและกลุ่มควบคุม พบว่า นักเรียนในกลุ่มทดลองมี พฤติกรรมการประหยัคสูงกว่านักเรียนในกลุ่มควบคุม อย่างมีนัยสำคัญทางสถิติที่ระดับ .05 ทั้งใน การวิเคราะห์โดยภาพรวมของนักเรียนทั้งหมดและการวิเคราะห์จำแนกตามระดับชั้น

2. ผลการวิเคราะห์พัฒนาการของพฤติกรรมการประหยัคทั้ง 4 ด้าน โดยภาพรวมพบว่า พัฒนาการของพฤติกรรมการประหยัคในด้านการใช้เงิน ด้านการใช้เวลา ด้านการใช้ทรัพยากร ธรรมชาติ และด้านการใช้สิ่งของเครื่องใช้ของนักเรียนมีค่าพัฒนาการเฉลี่ยเท่ากับ 36.56, 31.04, 37.67 และ 35.44 ตามลำดับ เมื่อทดสอบทางสถิติ พบว่าพัฒนาการของพฤติกรรมการประหยัคในด้านการ ใช้เงิน ด้านการใช้เวลา ด้านการใช้ทรัพยากรธรรมชาติและด้านการใช้สิ่งของเครื่องใช้ของนักเรียน แตกต่างกันอย่างมีนัยสำคัญทางสถิติที่ระดับ .05 ซึ่งนักเรียนมีพัฒนาการของพฤติกรรมการประหยัค ในด้านการใช้ทรัพยากรธรรมชาติสูงสุด รองลงมาคือพัฒนาการของพฤติกรรมการประหยัคในด้านการ ใช้เงิน พัฒนาการของพฤติกรรมการประหยัคในด้านการใช้สิ่งของเครื่องใช้ พัฒนาการของ พฤติกรรมการประหยัคในด้านการใช้เวลาตามลำดับและพัฒนาการของพฤติกรรมการประหยัคทั้ง 4 ด้าน จำแนกตามระดับชั้น พบว่า นักเรียนชั้นประถมศึกษาปีที่ 4 มีพัฒนาการของพฤติกรรม การประหยัคในด้านการใช้เงิน ด้านการใช้เวลา ด้านการใช้ทรัพยากรธรรมชาติ และด้านการใช้สิ่งของ เครื่องใช้ของนักเรียนมีค่าพัฒนาการเฉลี่ย เท่ากับ 39.00, 35.25, 41.75 และ 39.00 ตามลำดับ นักเรียน

ชั้นประถมศึกษาปีที่ 5 มีพัฒนาการของพฤติกรรมการประหยัดในด้านการใช้เงิน ด้านการใช้เวลา ด้านการใช้ทรัพยากรธรรมชาติ และด้านการใช้สิ่งของเครื่องใช้ของนักเรียนมีค่าพัฒนาการเฉลี่ย เท่ากับ 37.20, 28.70, 35.30 และ 32.00 ตามลำดับ และนักเรียนชั้นประถมศึกษาปีที่ 6 มีพัฒนาการของพฤติกรรมการประหยัดในด้านการใช้เงิน ด้านการใช้เวลา ด้านการใช้ทรัพยากรธรรมชาติ และด้านการใช้สิ่งของเครื่องใช้ของนักเรียนมีค่าพัฒนาการเฉลี่ย เท่ากับ 33.67, 30.00, 36.67 และ 36.11 ตามลำดับ เมื่อทดสอบทางสถิติ พบว่าพัฒนาการของพฤติกรรมการประหยัดในด้านการใช้เงิน ด้านการใช้เวลา ด้านการใช้ทรัพยากรธรรมชาติ และด้านการใช้สิ่งของเครื่องใช้ ของนักเรียนแต่ละชั้น แตกต่างกันอย่างไม่มีนัยสำคัญเมื่อพิจารณาคะแนนพัฒนาการเฉลี่ย พบว่า นักเรียนชั้นประถมศึกษาปีที่ 4 และนักเรียนชั้นประถมศึกษาปีที่ 6 มีพัฒนาการของพฤติกรรมการประหยัดในด้านการใช้ทรัพยากรธรรมชาติสูงที่สุด รองลงมาคือพัฒนาการของพฤติกรรมการประหยัดในด้านการใช้เงิน พัฒนาการของพฤติกรรมการประหยัดในด้านการใช้สิ่งของเครื่องใช้ พัฒนาการของพฤติกรรมการประหยัดในด้านการใช้เงิน ตามลำดับ แต่นักเรียนชั้นประถมศึกษาปีที่ 5 มีพัฒนาการของพฤติกรรมการประหยัดด้านการใช้เงินสูงที่สุด รองลงมาคือพัฒนาการของพฤติกรรมการประหยัดในด้านการใช้ทรัพยากรธรรมชาติ พัฒนาการของพฤติกรรมการประหยัดในด้านการใช้สิ่งของเครื่องใช้ พัฒนาการของพฤติกรรมการประหยัดในด้านการใช้เวลา ตามลำดับ

อภิปรายผลและข้อเสนอแนะ

1. พฤติกรรมการประหยัดของนักเรียนหลังได้รับการเสริมสร้างพฤติกรรมการประหยัดโดยใช้วิธีการเอ็มที ผลการวิจัยที่ได้สอดคล้องกับสมมติฐานข้อที่ 1 ทั้งนี้อาจจะเนื่องมาจากการเสริมสร้างพฤติกรรมแบบวิธีการเอ็มที (MT METHOD) นั้นเป็นวิธีการที่ทำให้นักเรียนตระหนักถึงความสำคัญของการประหยัดและเปิดโอกาสให้นักเรียนสามารถตัดสินใจปฏิบัติกิจกรรมการประหยัดที่ตนเองสามารถปฏิบัติได้ ส่งผลให้นักเรียนสามารถควบคุมตนเองในการปฏิบัติกิจกรรมที่เกี่ยวข้องกับการประหยัดได้ดีจึงส่งผลให้พฤติกรรมการประหยัดของนักเรียนนั้นดีขึ้น ซึ่งสอดคล้องกับ Rerkjaree (1994) ที่กล่าวว่า การพัฒนาพฤติกรรมแบบวิธีการเอ็มที (MT METHOD) เป็นวิธีการเสริมสร้างพฤติกรรมที่นำส่วนดีของการควบคุมภายนอกและการควบคุมภายในมาปรับใช้ โดยการกำหนดเป้าหมายของตนให้ชัดเจนขึ้นเป็นรูปธรรมซึ่งเกิดจากการคิดขึ้นมาเองโดยสมัครใจ และช่วยให้เข้าใจตนเองอย่างลึกซึ้ง โดยแบ่งเป็นกิจกรรมต่าง ๆ ที่จะช่วยให้บรรลุเป้าหมายของตนที่กำหนดไว้ หลังจากนั้นจึงสร้างพันธะสัญญาระหว่างผู้รับการพัฒนาพฤติกรรมและผู้พัฒนาพฤติกรรมในรูปแบบของผลงานหรือตารางกำหนดกิจกรรม เป็นการสร้างเงื่อนไขควบคุมจากภายนอก เพื่อฝึกให้เกิดการกำกับตนหรือการควบคุมภายใน โดยการดำเนินการตามกิจกรรมที่ตกลงไว้จนกระทั่งบรรลุเป้าหมาย นอกจากนี้ผลการวิจัยยังสอดคล้องกับผลการวิจัยของ Tatsuya (1994) ที่ทำการศึกษารายกรณีกับนักศึกษามหาวิทยาลัยชั้นปีที่ 1 ที่ขาดแรงจูงใจในการเรียน จนกลายเป็นคนที่ไม่มีความกระตือรือร้น

และให้ความสำคัญกับการเล่นดนตรีหรือทำกิจกรรมอื่น ๆ และไม่มีเวลาให้กับการเรียน ซึ่งผลการวิจัยพบว่านักศึกษาปรับเปลี่ยนแผนการดำเนินชีวิตให้เหมาะสม สามารถเห็นเป้าหมายของตัวเองได้ชัดเจนขึ้น นักศึกษาเข้าเรียนอย่างสม่ำเสมอ ส่งงานพร้อมทั้งเข้าสอบทุกรายวิชา มีความเชื่อมั่นในตนเองมากยิ่งขึ้น เข้าเรียนในวิชาเคมีไปพร้อม ๆ กับมีความสุขสนุกสนานกับการทำกิจกรรมดนตรี

2. การเปรียบเทียบพัฒนาการของพฤติกรรมการประหยัดของนักเรียนในด้านการใช้เงิน การใช้เวลา การใช้ทรัพยากรธรรมชาติ การใช้สิ่งของเครื่องใช้ ในภาพรวม ผลการวิจัยที่ได้สอดคล้องกับสมมติฐานข้อที่ 2 กล่าวคือ นักเรียนในภาพรวมมีของพัฒนาการของพฤติกรรมการประหยัดทั้ง 4 ด้านแตกต่างกัน ซึ่งแสดงว่านักเรียนมีพฤติกรรมการประหยัดทั้ง 4 ด้านแตกต่างกัน ทั้งนี้อาจจะเนื่องมาจาก นักเรียนในการวิจัยในครั้งนี้ คือนักเรียนชั้นประถมศึกษาปีที่ 4-6 ซึ่งมีอายุค่อนข้างแตกต่างกัน ส่งผลให้มีภาวะในการตระหนักถึงความสำคัญของสิ่งต่าง ๆ แตกต่างกันจึงทำให้มีการปฏิบัติกิจกรรมที่ต่างกันจึงอาจจะส่งผลให้นักเรียนมีพฤติกรรมในแต่ละด้านแตกต่างกัน

3. การเปรียบเทียบพัฒนาการของพฤติกรรมการประหยัดของนักเรียนในด้านการใช้เงิน การใช้เวลา การใช้ทรัพยากรธรรมชาติ การใช้สิ่งของเครื่องใช้ ในจำแนกตามระดับชั้น ผลการวิจัยที่ได้ไม่สอดคล้องกับสมมติฐานข้อที่ 2 ทั้งนี้อาจจะเนื่องมาจากนักเรียนในแต่ละระดับชั้นมีอายุที่ใกล้เคียงกันมาก ส่งผลให้มีภาวะในการตระหนักถึงความสำคัญของสิ่งต่าง ๆ ไม่แตกต่างกัน จึงทำให้มีการปฏิบัติกิจกรรมที่ไม่แตกต่างกันซึ่งอาจจะส่งผลให้นักเรียนมีพฤติกรรมในแต่ละด้านไม่แตกต่างกัน นอกจากนี้ยังพบว่า นักเรียนชั้นประถมศึกษาปีที่ 4 และประถมศึกษาปีที่ 6 มีพัฒนาการของพฤติกรรมการประหยัดในด้านการใช้ทรัพยากรธรรมชาติสูงสุด อาจจะเนื่องมาจากนักเรียนให้ความสำคัญต่อการใช้ทรัพยากรธรรมชาติมากกว่าสิ่งอื่น จึงทำให้นักเรียนมีระดับพฤติกรรมการประหยัดในด้านการใช้ทรัพยากรธรรมชาติสูงสุด และสาเหตุอย่างหนึ่ง ก็คือ พฤติกรรมการประหยัดทรัพยากรธรรมชาติ เป็นพฤติกรรมที่ค่อนข้างเป็นรูปธรรม นักเรียนสามารถมองเห็นถึงความสำคัญของการประหยัดทรัพยากรธรรมชาติได้ง่ายขึ้น และทรัพยากรธรรมชาตินั้นเป็นสิ่งที่เกี่ยวข้องกับนักเรียนตลอดเวลาซึ่งส่งผลกระทบต่อตรงตัวของนักเรียนเอง ส่งผลให้นักเรียนมีความตระหนักถึงพฤติกรรมการประหยัดในด้านการใช้ทรัพยากรธรรมชาตินี้มาก จนทำให้มีระดับพฤติกรรมการประหยัดในด้านนี้สูงที่สุด แต่เมื่อพิจารณาพัฒนาการของพฤติกรรมการประหยัดของนักเรียนชั้นประถมศึกษาปีที่ 5 พบว่านักเรียนมีพัฒนาการของพฤติกรรมการประหยัดในด้านการใช้เงินสูงสุด ซึ่งแสดงว่านักเรียนชั้นประถมศึกษาปีที่ 5 มีพฤติกรรมการประหยัดในด้านการใช้เงินสูง อาจจะเนื่องมาจากนักเรียนชั้นประถมศึกษาปีที่ 5 ได้รับการปลูกฝังในเรื่องของการการประหยัดเงินอย่างเข้มงวด จึงส่งผลให้มีระดับพฤติกรรมการประหยัดในด้านการใช้เงินสูงกว่าระดับพฤติกรรมในด้านอื่น ๆ และยังพบว่านักเรียนทั้ง 3 ระดับชั้นมีพัฒนาการของพฤติกรรมการประหยัดในด้านการใช้เวลา

ที่ต่ำที่สุด แสดงว่านักเรียนมีระดับพฤติกรรมการประหยัดในด้านการใช้เวลาต่ำ อาจจะเนื่องมาจากนักเรียนกลุ่มตัวอย่างที่ใช้ในการศึกษาในครั้งนี้ เป็นกลุ่มนักเรียนที่อยู่ต่างจังหวัด ซึ่งบริบทสังคมนั้นยังไม่ต้องคำนึงถึงเรื่องเวลามากเท่าใดนัก ตัวอย่างเช่น การเดินทางคมนาคมยังสะดวกสบายจึงทำให้ไม่คำนึงถึงเรื่องการใช้เวลา นอกจากนี้พฤติกรรมการประหยัดเวลาเป็นพฤติกรรมที่ค่อนข้างเป็นนามธรรม ดังนั้นนักเรียนที่ยังเป็นเยาวชนอาจจะยังไม่ค่อยเข้าใจในเรื่องการประหยัดเวลา ส่งผลให้นักเรียนยังไม่ให้ความสำคัญในเรื่องของการประหยัดเวลามากนัก จึงทำให้พฤติกรรมการประหยัดเวลาของนักเรียนนั้นมีพฤติกรรมที่ต่ำที่สุด

ข้อเสนอแนะในการนำผลการวิจัยไปใช้

1. วิธีการเฝ้าที่สามารถเสริมสร้างพฤติกรรมการประหยัดของนักเรียนชั้นประถมศึกษาปีที่ 4 - 6 ได้ ดังนั้นครูผู้สอนที่สนใจที่จะเสริมสร้างพฤติกรรมการประหยัดของนักเรียน สามารถนำวิธีการเฝ้าที่นี้ไปปรับใช้ในการพัฒนาพฤติกรรมการประหยัดของนักเรียนได้
2. พัฒนาการของพฤติกรรมการประหยัดในด้านการใช้นเวลานั้นมีพัฒนาการของพฤติกรรมที่ต่ำที่สุดแสดงว่านักเรียนมีพฤติกรรมการประหยัดในด้านการใช้เวลาต่ำ ซึ่งครูผู้สอนที่สนใจที่จะเสริมสร้างพฤติกรรมการประหยัดให้กับนักเรียนควรที่จะเน้นพฤติกรรมในเรื่องของการประหยัดเวลาให้มากกว่าพฤติกรรมการประหยัดในเรื่องอื่น ๆ

ข้อเสนอแนะในการวิจัยครั้งต่อไป

1. การเสริมสร้างพฤติกรรมการประหยัดของนักเรียนช่วงชั้นประถมศึกษาปีที่ 4 - 6 ตามหลักของปรัชญาของเศรษฐกิจพอเพียง ในครั้งนี้ผู้วิจัยได้ออกแบบการวิจัยในการศึกษาเพียงการเสริมสร้างพฤติกรรมการประหยัดของนักเรียนเท่านั้น ดังนั้นในการศึกษาครั้งต่อไปน่าจะมีการออกแบบการวิจัยเพื่อศึกษาความคงทนของพฤติกรรมการประหยัดของนักเรียนด้วย เช่น การออกแบบการวิจัยแบบอนุกรมเวลา (Time series)
2. การวิจัยในครั้งนี้เป็นการเสริมสร้างพฤติกรรมการประหยัดของนักเรียนในช่วงชั้นที่ 2 ตามหลักของปรัชญาเศรษฐกิจพอเพียง ซึ่งเป็นเพียงหนึ่งในพฤติกรรมตามหลักของปรัชญาเศรษฐกิจพอเพียงเท่านั้น ดังนั้นในการวิจัยครั้งต่อไปอาจจะนำวิธีการเฝ้าที่เสริมสร้างพฤติกรรมอื่น ๆ ตามหลักของปรัชญาเศรษฐกิจต่อไป

เอกสารอ้างอิง

- พงศ์กฤษฏิ์ พลละเลิศ. (2544). ท่ามกลางกระแสบริโภคนิยม ผู้นำครอบครัวและผู้นำชุมชนควรเป็นแบบอย่างที่ดีแก่
อนุชนอย่างไร?. *การประชาสัมพันธ์*. 44(1): 63.
- วิจิตร ศรีสีอาน. (2550). ยุทธวิธีในการพิจารณาสร้างค่านิยม. *ครุศาสตร์*. 9(5): 9-18.
- สำนักงานคณะกรรมการการศึกษาแห่งชาติ. (2545). *แผนการศึกษาแห่งชาติ (พ.ศ. 2545 - 2549) : ฉบับสรุป*. พิมพ์
ครั้งที่ 2. กรุงเทพฯ: บริษัทพริกหวานกราฟฟิค จำกัด.
- Rerkjaree, S. (1994). Case Studies on Life Analysis Counseling. **The Certificate In Service Training Program
for Oversea Teacher**. (n.p.):(n.p.).
- Tastuya, M. (1994). A Case of study student who lost his motivation to study but escaped in music circle activity.
The student Counseling Journal. 15(4): 41-49.

